

Vysoká škola finanční a správní, a.s.  
Fakulta právních a správních studií



**Eduard Bruna, Viktor Porada (eds.)**

**FENOMÉN BEZPEČNOSTI,  
BEZPEČNOSTNÍ VĚDA  
A VÝZKUM A BEZPEČNOSTNÍ  
APLIKACE**

Praha 2018

Vzor citace: BRUNA, E. a V. PORADA (eds.). *Fenomén bezpečnosti, bezpečnostní vědy a výzkum a bezpečnostní aplikace*. Praha: VŠFS, 2018, 856 s. ISBN 978-80-7408-165-1.

Odborný garant:

prof. JUDr. Ing. Viktor Porada, DrSc., dr. h. c. mult.

Recenzenti:

Dr. h.c. prof. h.c. prof. Ing. Marián Mesároš, DrSc., LL.M., MBA.

prof. Ing. Vojtech Jurčák, CSc.

prof. Lybomyr Ivanovych Sopilnyk, DrSc. et DrSc.

doc. JUDr. Eduard Bruna, Ph.D.,

prof. JUDr. Ing. Viktor Porada, DrSc., dr. h. c. mult. (eds.)

## **Fenomén bezpečnosti, bezpečnostní věda a výzkum a bezpečnostní aplikace**



Vydala Vysoká škola finanční a správní, a.s. Estonská 500, 101 00 Praha 10, Edice SCIENCEpress, jako svou 266. publikaci.

Editor: doc. Ing. Milan Kašík, CSc.

Technická redakce: Hana Víchová, FSPS VŠFS Praha; PhDr. Katerina Greňová, UPJŠ v Košicích, Filosofická fakulta, externí doktorandka

Vydavatelský redaktor: Mgr. Petr Mach

První vydání, Praha 2018

Prepress: VŠFS, Educo Uni Group, a. s.

Produkce: Česká digitální tiskárna s.r.o., Hviezdoslavova 614/16, 400 03 Ústí nad Labem

Tato publikace ani autorské příspěvky neprošly jazykovou úpravou. Za odbornou a jazykovou stránku příspěvků odpovídají autoři.

© Vysoká škola finanční a správní, a.s., 2018

**ISBN 978-80-7408-165-1**

## Obsah

Předmluva .....	9
<b>FENOMÉN BEZPEČNOSTI, BEZPEČNOSTNÍ VĚDA A VÝZKUM.....</b>	<b>11</b>
Právní a policejní věda v historické reflexi .....	12
Jurisprudence and police science in historical reflection .....	12
<b>Jiří Bílý .....</b>	<b>12</b>
Problémy bezpečnosti ve vztahu k privatizaci bezpečnostních činností .....	23
Security problems in relation to privatization of safety activities .....	23
<b>Eduard Bruna .....</b>	<b>23</b>
Protipožiarne zabezpečenie veľkých obchodných centier .....	32
Fire security of the big shopping centres .....	32
<b>Mikuláš Bodor .....</b>	<b>32</b>
Analýza bezpečnostných rizík – tvorba krízových scenárov .....	39
Security Risks Analysis – Construction of Crisis Scenarios .....	39
<b>Ján Buzalka .....</b>	<b>39</b>
Liberální demokracie jako bezpečnostní hrozba ve střední Evropě? .....	53
Liberal democracy as security threat in Central Europe? .....	53
<b>Alexander Čemez .....</b>	<b>53</b>
Globalizace a její vliv na bezpečnostní prostředí a jeho komplexnost .....	66
Globalization and its impact on the security environment and its complexity.....	66
<b>Ladislav Čeri.....</b>	<b>66</b>
Bezpečné a sofistikované zdravotné systémy .....	79
Safety and society health systems .....	79
<b>Ladislav Čeri.....</b>	<b>79</b>
Information management in the community policing strategy. Experiences of the Polish police .....	87
Správa informací ve strategii komunitní policie. Zkušenosti polské policie .....	87
<b>Jacek Dworzecki, Dominik Hryszkiewicz, Mariusz Nepelski .....</b>	<b>87</b>
Application of latest technologies in elimination of communication pathology in a hierarchical organization (the police) .....	96
Aplikace nejnovějších technologií v eliminaci komunikační patologie v hierarchické organizaci (policii).....	96
<b>Jacek Dworzecki, Izabela Nowicka, Dominik Hryszkiewicz.....</b>	<b>96</b>
Soukromé bezpečnostní služby v Slovenské republice .....	106
Security Services in Slovak Republic .....	106
<b>Martina Džubáková .....</b>	<b>106</b>
Boj proti infekčným chorobám ako prostriedok zvyšovania bezpečnosti v Európe .	119
Fight against infectious diseases as a mean of improving Europe's security .....	119
<b>Jaroslav Fábry, Katarína Greňová .....</b>	<b>119</b>
Globalizace a národní bezpečnost .....	127
Globalisation and National Security .....	127
<b>Libor Frank .....</b>	<b>127</b>
The integrated rescue system – a part of the civil security system .....	134
Integrovaný záchranný systém – súčasť systému civilnej ochrany.....	134
<b>Štefan Galla, Lukáš Zsolt .....</b>	<b>134</b>
O potrebe bezpečnostnej vedy .....	153
About necessity of the Security Science.....	153

<b>Ladislav Hofreiter</b> .....	<b>153</b>
Bezpečnostná veda – minulost, súčasnosť a perspektívy .....	166
Safety consideration – past, presentation and perspectives .....	166
<b>Ladislav Hofreiter</b> .....	<b>166</b>
Vybrané problémy energetickej bezpečnosti Európskej únie.....	175
Selected problems in a Development of European Union Energy Security .....	175
<b>Radoslav Ivančík, Miroslav Kelemen</b> .....	<b>175</b>
Securitology. The concept of security .....	186
Sekuritologie. Pojetí bezpečnosti.....	186
<b>Leszek F. Korzeniowski</b> .....	<b>186</b>
Kriminálno-policejné poznanie – špecifická forma koordinácie.....	206
Criminal Police Knowledge – a Specific Form of Coordination .....	206
<b>Miroslav Lisoň</b> .....	<b>206</b>
Výzkum v policejních vědách a výzkum policejního řízení .....	218
Research in police science and police investigation .....	218
<b>Miroslav Lisoň</b> .....	<b>218</b>
Právny rámec kritickej infraštruktúry na európskej úrovni.....	227
Legal framework of the critical infrastructure at the european level.....	227
<b>Michaela Mlynárová</b> .....	<b>227</b>
The Phenomenon of Safety from the Perspective of Environmental Protection .....	233
Fenomén bezpečnosti z pohľadu ochrany životného prostredia.....	233
<b>Peter Papáček</b> .....	<b>233</b>
Individuální a společenský rozměr bezpečnostní kultury. Lidský kapitál vs. společenský kapitál .....	247
The individual and social dimension of the security culture. Human capital vs. social capital .....	247
<b>Juliusz Piwowarski</b> .....	<b>247</b>
Podíl sociálního a lidského kapitálu v překonávání ohrožení jako prvku kultury bezpečnosti .....	257
Association of social and human capital in reducing threats as a security culture framework.....	257
<b>Juliusz Piwowarski</b> .....	<b>257</b>
Konstituování a rozvoj bezpečnostních věd.....	268
Constitution and development of security sciences .....	268
<b>Viktor Porada, Květoň Holcr</b> .....	<b>268</b>
Místo zásahu z pohľadu složek Integrovaného záchranného systému a kriminalistiky .....	291
Site of intervention from the point of view of the components of the Integrated Rescue System and criminalistics .....	291
<b>Roman Rak, Viktor Porada, Jaroslav Zámek</b> .....	<b>291</b>
Projektovanie bezpečnosti.....	313
Security planning .....	313
<b>Jozef Raitšpís</b> .....	<b>313</b>
Vliv organizační struktury policejního sboru SR na efektivitu odhalování a objasňování trestné činnosti .....	337
Influence of the organizational structure of the SR Police Force on the effectiveness of detecting and clarifying criminal activity .....	337
<b>Sergej Romža</b> .....	<b>337</b>
Hasičský záchranný sbor ČR (právní úprava) .....	347
Fire brigade (legal regulation).....	347



<b>František Vavera</b> .....	<b>347</b>
Aspekty výzkumu v oblasti bezpečnosti.....	354
Aspects of Security Research.....	354
<b>Andrej Velas, Andrea Byrtusová</b> .....	<b>354</b>
Graphical Constructions for Depicting Dangers.....	366
Grafické konsrukce zobrazení nebezpečností .....	366
<b>Vasyl Zaplatynskiy</b> .....	<b>366</b>
Teorie práva a státověda v kontextu evropské bezpečnosti .....	375
Theory of Law and State Science in the Context of European Security .....	375
<b>Vladimír Zoubek</b> .....	<b>375</b>
<b>KRIMINALISTICKÉ, KRIMINOLOGICKÉ A FORENZNÍ APLIKACE</b> .....	<b>380</b>
Organizovaný zločin .....	381
Organized crime .....	381
<b>Denisa Bocáková</b> .....	<b>381</b>
Východiskové štádium procesov odhaľovania a objasňovania mravnostných trestných činov.....	391
The initial stage of the processes of detection and clarification of moral offenses..	391
<b>Monika Hullová</b> .....	<b>391</b>
Poruchy správania – predzvesť kriminality .....	406
Management disadvantages – the presence of criminality .....	406
<b>Peter Havaj</b> .....	<b>406</b>
Důvěryhodnost policie očima obyvatel Slovenska .....	423
Police Credibility in the Eyes of the Slovak Citizens .....	423
<b>Květoň Holcr, Daniela Košecká, Alojz Ritomský</b> .....	<b>423</b>
Vývoj kriminality na Slovensku v rokoch 2007-2014 (na základe výskumu obetí kriminality) .....	441
Development of criminality in Slovakia in 2007-2014 (on the basis of criminality objects).....	441
<b>Jaroslav Holomek</b> .....	<b>441</b>
Právní úprava ohledání místa činu .....	451
Legislation on the inspection of the crime scene .....	451
<b>Jan Chmelík</b> .....	<b>451</b>
Matematický model chování FMJ střely pistolového náboje ráže 6,35 mm Browning (25 Auto) ve srovnání s reálným střelným poraněním typu průstřel lebky a zástřel hlavy .....	458
The mathematical model of behaviour of FMJ pistol projectile of caliber of 6.35 mm Browning (25 Auto) compared with the real firing wound of type of skull perforation and head penetration.....	458
<b>Ludvík Juříček, Ivo Svoboda</b> .....	<b>458</b>
Miesto trestnoprávneho skúmania ochrany osôb, majetku a ďalších chránených záujmov v rámci didaktického systému podskupiny vedných odborov právnych vied .....	469
Place of the criminal investigation of protection of persons, property and otherprotected interests in the framework of the didactic system of the subsystem of scientific fields of legal sciences .....	469
<b>Miroslav Kelemen</b> .....	<b>469</b>
Domestic Crime(s) in the Light of the Case-law of the Court of Justice of the European Union: Joined Cases C-483/09 – Gueye & C-1/10 – Salmerón Sánchez	476

Domáci trestný čin (činy) v zmysle judikatúry Súdneho dvora Európskej únie:	
Spojené veci C-483/09 - Guey & C-1/10 - Salmerón Sánchez .....	476
<b>Libor Klimek</b> .....	<b>476</b>
Kriminalistické a technické aspekty ochrany identifikačných štítků motorových vozidel .....	489
Forensic and technical aspects of vehicle identification labels .....	489
<b>Petra Kolitschová, Jaroslav Kerbic, Roman Rak</b> .....	<b>489</b>
Analýza bezpečnostného vzdelávania pracovníkov súkromných bezpečnostných služieb .....	498
Analysis of security education of personnel of private security services.....	498
<b>Lucia Kováčová, Denisa Bocáková</b> .....	<b>498</b>
Spôsoby napadnutia smartfónov .....	515
The kind of attack smartphones.....	515
<b>Peter Lošonczy</b> .....	<b>515</b>
Opatrenia a úkony v procesoch odhaľovania a objasňovania trestných činov .....	526
Measures and effects in processing and calculating criminal proceedings.....	526
<b>Michal Marko</b> .....	<b>526</b>
Psychosociální intervenční služba jako nedílná součást IZS V ČR .....	537
Psychosocial intervention service as an integral part of the IRS in the Czech Republic .....	537
<b>Ingrid Matoušková</b> .....	<b>537</b>
Výsledky niektorých výskumných projektov 7 rámcového programu pre bezpečnosť významných podujatí v Európe.....	552
Outputs of 7 Framework Programme Researches for the Security at European Major Events.....	552
<b>Jozef Meteňko</b> .....	<b>552</b>
Současná etapa rozvoje teorie a metodologie vědeckého poznání v kriminalistice .....	566
The current stage of development of the theory and methodology of scientific knowledge in the field of criminalistics .....	566
<b>Viktor Porada</b> .....	<b>566</b>
Možnosti využití praktických aplikací forenzního digitálního zkoumání.....	576
Options exploited by practical applications of forensic digital exploration.....	576
<b>Viktor Porada, Petr Šedivý</b> .....	<b>576</b>
Evropská unie, terorismus a radikální islamismus dnes .....	586
European Union, terrorism and radical islam today .....	586
<b>Petr Rožňák</b> .....	<b>586</b>
Krátké zamyšlení nad pojmy kriminalistická stopa, důkaz a předmět doličný .....	597
A brief reflection on the concepts of criminalistics track, evidence and subject matter .....	597
<b>Zdeněk Sadílek</b> .....	<b>597</b>
Prognóza ďalšieho vývoje kybernetické kriminality.....	605
Prognosis of further developments in cybercrime .....	605
<b>Vladimír Smejkal</b> .....	<b>605</b>
Teoretický rozbor poranění člověka způsobená mechanickým působením a poranění tupými předměty .....	613
Theoretical analysis of human injuries caused by mechanical action and injuries by blunt objects .....	613
<b>Miloš Sokol, Michal Dogoši, Marek Dogoši</b> .....	<b>613</b>
Засади забезпечення права на справедливий суд.....	630
Principles of ensuring the right to a fair trial.....	630

<b>Р. Л. Сопільник</b> .....	<b>630</b>
Možnosti zefektívnení odhalování daňových úniků a daňové trestné činnosti v Slovenské republice .....	639
Possibilities to Streamline Detection of Tax Evasion and Tax Crime in the Slovak Republic.....	639
<b>Jozef Stieranka</b> .....	<b>639</b>
Biomechanické hodnoty přímého úderu .....	655
Biomechanical values of direct impact.....	655
<b>Jiří Straus</b> .....	<b>655</b>
K interpretaci identifikace v kriminalistice .....	661
To interpret identification in criminalistics .....	661
<b>Jiří Straus</b> .....	<b>661</b>
Jaká je odolnost zubů a zubních implantátů proti vysoké teplotě a chemikáliím? ..	674
What is the resistance of teeth and dental implants against high temperature and chemicals?.....	674
<b>Jiří Straus</b> .....	<b>674</b>
Metody kriminalistického zkoumání trestných činů s extremistickým podtextem ...	688
Methods of Forensic Examination of Crimes with an Extremist Context.....	688
<b>Ivo Svoboda, Ludvík Juříček</b> .....	<b>688</b>
Informačná podstata odhaľovania a objasňovania trestných činov.....	695
Informational fundamentals of Detection and Clarification of Crimes .....	695
<b>Adrián Vaško</b> .....	<b>695</b>
Týranie zvierat – vklad do Teórie vyšetovania.....	709
Animal Tare – Deposit to Investigation Theory .....	709
<b>Jana Viktorová, Jaroslav Blatnický, Roman Hečko</b> .....	<b>709</b>
Metodológia vedeckého poznávania v Teórii a praxi vyšetovania .....	721
Methodology of Scientific Knowledge in Theory and Practice of Investigation .....	721
<b>Jana Viktorová, Jaroslav Blatnický</b> .....	<b>721</b>

## **AKTUÁLNÍ TÉMATA SOUVISEJÍCÍ S FENOMÉNEM BEZPEČNOSTI,**

<b>REGIONÁLNÍ A PRÁVNÍ OTÁZKY A PROBLÉMY</b> .....	<b>738</b>
Dozor prokuratury vo verejnej správe verus správne súdnictvo.....	739
The prosecutor's supervision in public administration versus administrative justice	739
<b>Miroslav Felcan, Michal Kadáček</b> .....	<b>739</b>
Rizikové správanie adolescentov .....	750
Risk behavior of adolescents .....	750
<b>Katarína Greňová, Eva Žiaková</b> .....	<b>750</b>
Právní úprava dohledu při zpracování a výměně kriminálně zpravodajských informací v rámci EU .....	760
EU legal rules on the oversight of the criminal intelligence cooperation and exchange .....	760
<b>Martin Janků</b> .....	<b>760</b>
Zadávání veřejných zakázek .....	776
Entering the public procurements .....	776
<b>Karel Marek</b> .....	<b>776</b>
Problematika zneužívání dávek nemocenského pojištění .....	791
Problems of abuse of sickness insurance benefits .....	791
<b>Vlastimil Pršal</b> .....	<b>791</b>
Vybrané zákonné limity sledovania osôb a vecí v trestnom konaní.....	804

Selected legal limits for the monitoring of persons and matters in criminal proceedings .....	804
<b>Marcela Tittlová</b> .....	<b>804</b>
Použitie dôkazov získaných zásahom do práva na súkromie v trestnom konaní ...	820
Use of evidence obtained by interfering with the right to privacy in criminal proceedings .....	820
<b>Marcela Tittlová</b> .....	<b>820</b>
Informačno-technické prostriedky a nadväzujúce otázky súvisiace s bojom proti terorizmu.....	830
Information and technical means and related issues related to the fight against terrorism .....	830
<b>Ivan Šimovček, Adrián Jalč</b> .....	<b>830</b>
Data Retention v právním rádu ČR po rozsudcích Soudního dvora EU .....	840
Data Retention in the legal system of the CR after judgments of the Court of Justice of the EU.....	840
<b>Miroslav Uříčar</b> .....	<b>840</b>
Extrémismus.....	850
Extremism.....	850
<b>Josef Zouhar</b> .....	<b>850</b>

## Předmluva

V návaznosti na devět ročníků mezinárodní vědecké konference „Bezpečná Evropa“, která se od roku 2007 do roku 2015 konala na Vysoké škole Karlovy Vary, na místě dnešní pobočky Fakulty právních a správních studií Vysoké školy finanční a správní, se jako její logické pokračování prezentuje tento Sborník vědeckých prací fakulty právních a správních studií VŠFS v podstatě se stejným obsahem k problematice fenoménu bezpečnosti, bezpečnostní vědám a výzkumu a bezpečnostním aplikacím. Je to jistá náhrada mezinárodní vědecké konference „Bezpečná Evropa 2017“ s tím, že již v roce 2018 bude uskutečněna opět další řádná a stála mezinárodní konference stejného názvu, tedy „Bezpečná Evropa 2018“ na Vysoké škole finanční a správní. Jsou v něm mimo jiné zařazeny v mnoha směrech zásadním způsobem aktualizované příspěvky, které navazují na témata, která byla prezentována, ale nepublikovaná, na předcházejících konferencích Bezpečná Evropa 2014 a 2015.

Ve Sborníku vědeckých prací jsou uvedeny tři základní bloky, které logicky završují toto hlavní zaměření:

1. Fenomén bezpečnosti, bezpečnostní věda a výzkum.
2. Kriminalistické a forenzní aplikace.
3. Aktuální témata související s fenoménem bezpečnosti a regionální otázky a problémy.

Konkrétně se jedná o tento okruh problémových okruhů:

- fenomén bezpečnosti v jeho aktuálních obecných i specifických formách,
- teoretické otázky konstituování a rozvoje bezpečnostních věd,
- policejní vědy, jako integrální součást bezpečnostních věd,
- Integrovaný bezpečnostní systém a bezpečnost obyvatelstva,
- trestná činnost ve světle mezinárodní migrace: běžná kriminalita, organizovaný zločin, terorismus,
- bezpečnostní rizika moderní mezinárodní migrace,
- migrace: ohrožení vnitřní bezpečnosti nebo přínos k ekonomické prosperitě státu,
- příčiny, rozdíly a souvislosti mezinárodní migrace obyvatelstva 20. století versus 21. století,
- evropská migrace a problémy multikulturní společnosti,
- výdaje na migrační a azylovou politiku a integraci imigrantů,
- vliv soudobé imigrace na stabilitu sociálního a zdravotního systému států,
- vliv soudobé imigrace na demografické složení obyvatelstva států a regionů,
- integrace imigrantů a ztráta kulturní identity,
- a jiná, v současné době aktuální témata související s bezpečností států EU a regionální otázky a problémy.

Sborník přináší nejen nové vědecké i praktické poznatky z pohledu bezpečnosti a příbuzných vědních oborů (kriminalistiky, kriminologie, forenzních věd, managementu

a práva), ale nastínil i nové aktuální přístupy k řešení globální bezpečnost z různých úhlů pohledu. Ve sborníku jsou prezentovány příspěvky týkající s obranné strategie, využití zpravodajských informací v trestním řízení, byla glosována práva z různých aspektů, byly prezentovány aspekty bezpečnostní doktríny, strategie a bezpečnosti politiky států a EU. V obsahu sborníku je zařazeno 73 příspěvků, které zpracovalo 82 autorů: z ČR 29 příspěvků od 14 autorů (z toho VŠFS 21 příspěvků od 14 autorů), SR 38 příspěvků od 45 autorů, Polsko 5 příspěvků od 7 autorů, z Ukrajiny 2 příspěvky od 2 autorů. Za nejvýznamnější považujeme tyto spřátelené subjekty:

Centrum bezpečnostních a vojenskostrategických studií, Univerzita obrany (ČR), Vysoká škola bezpečnostního manažerstva v Košiciach, Právnická fakulta Univerzity Pavla Jozefa Šafárika v Košiciach, Akadémia Policajného Zboru v Bratislave, Fakulta práva Paneurópskej vysokej školy v Bratislave, Akadémia ozbrojených síl Milana Rastislava Štefánika v Liptovskom Mikuláši, Generálny štáb Ozbrojených síl SR, Bratislava, Fakulta bezpečnostního inžinierstva Žilinskej Univerzity v Žilině, Právnická fakulta a Fakulta politických vied a medzinárodných vzťahov Univerzity Mateja Belu v Banskej Bystrici, Fakulta sociálno-ekonomických vzťahov, Trenčianska univerzita Alexandra Dubčeka v Trenčíne (SR), European Association for Security EU, Varšava, Institut of Political Science Pedagogical University of Cracow, Wyższa szkoła bezpieczeństwa publicznego i indywidualnego w Krakowie, Police Academy of Szczytno (PL), National University of Physical Education and Sport of Ukraine, Kiev, Academy of Safety and Based of Health, Kiev, Ukraine, L'vivskij Universitet biznesu ta prava, Lvov ( Ukraine) a další.

V rámci bezpečnostního výzkumu jsou uvedeny různá témata v návaznosti na aktuální bezpečnostní otázky a byl také prezentován návrh bezpečnostního výzkumu zaměřeného na konstituování a rozvoj bezpečnostních věd.

Jsme rádi, že do sborníku vědeckých orací kromě zájemců z akademického prostředí účastníků bývalých i současně spolupracujících vysokých škol, bezpečnostně právních, bezpečnostně manažérských a právních fakult v ČR, Slovenska, Ukrajiny a Polska, přispěli i další noví účastníci z bezpečnostní, kriminalistické a právní praxe.

Proto věříme, že ve sborníku vědeckých příspěvků se podařilo identifikovat řadu teoretických i praktických problémů, kterým se v rámci další vědecké a vědecko-výzkumné činnosti v oblasti bezpečnostního výzkumu budeme věnovat a snažit se je integrovat do větších tematických celků ve prospěch konstituování policejních a bezpečnostních věd a policejní a bezpečnostní praxe.

Editoři sborníku

**FENOMÉN BEZPEČNOSTI, BEZPEČNOSTNÍ VĚDA  
A VÝZKUM**

# Právní a policejní věda v historické reflexi

## Jurisprudence and police science in historical reflection

Jiří Bílý<sup>1</sup>

### Abstrakt

Hlavním záměrem této statě je příspěvek k teorii práva, dějinám práva, filozofii práva, politologii s cílem prezentovat jejich disciplínu. Není cílem této statě komplexně posoudit jejich přínos jako celku. Tato studie byla pojata teoreticky jako analytický rámec k analýze historie a systematiky právní a policejní teorie. V jejím pojetí témat v oblasti teorie a výzkumu byla tato studie nutně selektivní, přesto se také zaměřuje na příspěvky, které byly příkladné v zastupování a prosazování teorie, dějin práva a policejní vědy.

**Klíčová slova:** bezpečnost, občanská společnost, řád, moc, právo, stát.

### Abstract

It has been the primary intention of this article to review and discuss theoretical and substantive contributions in the theory of law, history of law, philosophy of law, politology in order to present this disciplinary. It has not been a goal of this article to offer an assessment of the discussed theoretical and substantive efforts in the juridical study beyond their merits as contributions to the field as a whole. To be sure, the present study has been informed by a theoretically driven orientation that guided the analytical framework used to review the history and systematics of the theory of law and police science. In its treatment of themes in theory and research, this study has been necessarily selective, yet also focused on contributions that have been exemplary in representing and furthering the theory and history of law and police science.

**Key words:** security, civic society, order, power, law, state.

### Úvod

Úvahy o předpokladech, potřebě a požadavcích na konstituování policejních věd nejsou celkem nové. Na škodu věci se však neuchránily před dvěma krajnostmi: první konstituování policejních věd nepřipustně zjednodušuje. Druhá krajnost má podobu spekulativního akademismu nedoceňujícího policejní praxi. Obě krajnosti mají však příbuzná východiska, na jejichž platformě lze odstranit hypertrofizovanou teorii nebo neplodný spekulativismus. Je to správné pojmání role státu, která se ovšem dynamicky mění. Všeobecným požadavkem každé kulturní společnosti, tedy i státu, je autorita, tj. právo členy společnosti zavazovat k jistým výkonům, nutným k dosažení společného cíle. Tato nejvyšší vůle může být ve státě jedna, její subjekt však zdaleka nemusí být jeden.

Stát je (nebo měl by být) tedy jistou „mrvní osobou“ s určitými právy a povinnostmi. Středověk byl určitou výjimkou – jednotícím principem zde byla církev. Jako je sporná definice státu, je i sporný důvod bezprostředního vzniku jeho institucí, zejména v oboru

---

<sup>1</sup> Doc. JUDr. PhDr. Jiří Bílý, CSc., The high school of European and regional studies, z.ú. e-mail: bily@vsers.cz.



exekutivy, již se myslitelé od nejstarších dob zabývali (Kelsen 1925). V nejstarším semitsko-orientálním pojetí je stát přímým božským zřízením. Jiná je tzv. teorie moci, která vidí ve státu pouze dílo násilí a řečtí sofisté pak jeho příčiny viděli v oprávněnosti a nutnosti panství silnějšího nad slabším. Protikladem je patriarchální teorie, podle níž vznikl stát z rodiny, a proto jsou existenční důvody obou stejné. Etická teorie vidí důvod státu v mravní nutnosti, vyžadované světovým řádem, a psychologická teorie zase v tom, že člověk svou povahou tíhne ke společenství. A takto bychom mohli pokračovat ještě dále. Pojímáme-li stát obecně, je jeho kauzální příčinou sama lidská přirozenost, a nikoliv, jak se Hobbes a Rousseau domnívali, lidská svoboda, tedy svobodně uzavřená smlouva, kterou lidé mohou zase zrušit a vrátit se do přirozeného stavu. Odporuje to dějinám i lidské mentalitě (Bouglé 2007). Svůj stát (slovo překládáme z latinského „status politicus“) nazývali Řekové *polis*, což je výraz, který ani dnes nezní cize, protože se z něho vyvinula naše „politika“ a také „policie“. Ve většině starověkých řeckých států se ještě většina lidí osobně znala, alespoň od vidění. Thémistoklés prý znal všechny tehdejší athénské občany jménem. Psychologicky je jisté, že nenávist jednoho k druhému ve státě, jak o ní vypravuje Hobbes, není něčím přirozeným, nýbrž že je člověku přirozenější láska než nenávist.

## Cíl a metody

Cílem této statě – s použitou historickou metodou – je ukázat, že úsilí o zpracování historicko-právních aspektů vytváření policie potvrzuje, že bez historické analýzy vzniku a vývoje bezpečnostního aparátu nelze úspěšně konstituovat policejní vědu. Historická analýza umožňuje sledovat nejen právní úpravy, ale i vznik a směr vývoje bezpečnostního aparátu jako profilující části státního mechanismu. Zachycení kontinuity jeho historického vývoje je zdrojem poučení i pro současný a dlouhodobý proces konstituování policejní vědy. Je přirozené, že z hlediska historického vývoje je institut policie – bezpečnost tradičně považovaný za institut veřejné správy. Aplikační prostor společensko-vědní roviny v hypotetickém modelu policejní vědy představuje otevřený systém umožňující vstup a konstituování dalších vědních disciplin. Nicméně historicko-právní metody svou schopností zachycovat zobecněnou historickou zkušenost práce předchozích generací je výrazným přínosem pro verifikaci jejich poznatků, metodologickou pomůckou, která společenským vědám tolik chybí.

Připomeňme jen, že sám pojem policie má původ v řeckém slově *polieta*, což v původním slova smyslu znamenalo státní činnost vůbec. Postupně se z tohoto pojmu vyčlenily jevy a činnosti označené pojmem *politika* a pojem *policie* představoval výkon veřejné moci ve státě a postupně se zúžil jen na vymezení vnitřních ochranných funkcí státu. Stát se svou bezpečnostní a policejní funkcí je dílem lidské přirozenosti, poněvadž za svůj vznik vděčí rodině. A protože rodina je přirozenou společností, vyvíjí se také státní organizace *in abstracto* nutně z lidské přirozenosti, jak to již Aristotelés<sup>2</sup> a Cicero<sup>3</sup> chápali. Cicero správně nepokládá za základ státu lidskou slabost jako třeba Polybios, nýbrž přirozenou družnost a z ní plynoucí cit pro spravedlnost (*non tam imbecillitas, quam naturalis quaedam hominum quasi congregatio*). Člověku je vrozena náklonnost k státní organizaci, společenský pud není v něm rodinou zcela uspokojen. Více rodin se spojovalo ve vyšší pospolitost, stát, neboť i rodiny potřebují vzájemné pomoci a ochranu proti vnějšímu nebezpečí. Víme, že už ve 4. století př. n. l. působili v Athénách skytští lučištníci, vykonávající zde pořádkovou službu podle instrukcí

---

<sup>2</sup> Politika 1, 2.

<sup>3</sup> De officiis I, 17.

městské rady, podobně jako ve starém Římě byly městské kohorty i městští hasiči (*prefectus vigilum*). Tento na svou dobu fungující systém bezpečnostních institucí byl téměř zničen pádem římské říše.

## Výsledky

Jednotlivé státy jsou bezprostředně dějinným výsledkem, avšak tento vývoj by byl nesrozumitelný, kdybychom vedle historických příčin, které bezprostředně daly vzniknout státu, si nevšimli všeobecných sociálních potřeb a pudů, z nichž nejcharakterističtější je touha po moci. K. Mannheim tvrdí v knize *Freedom, Power and Democratic Planning*, že moc existuje tehdy, když sociální nutnosti materiální nebo i duchovní povahy působí na jedince a dosahují u něho požadovaného podřízení. Z těchto pozic vycházejí sociologové při kalkulaci prostředků, způsobů a metod získání a udržení moci<sup>4</sup>.

Už řecký básník Hésiodos na přelomu 8. a 7. stol. př. Kr. ve své básni *Práce a dni* líčí osud chudáka, který padl do rukou bohatého statkáře a lichváře. Hésiodos však netoužil po politickém boji utlačované masy proti šlechtě. Uznával instituty moci a státu. Vyhrožuje jen „vládcům darmojedům“ trestem a hněvem bohů, kteří trestají zbytečné násilí a nespravedlivý soud. Megarský básník Theognis, přívrženec aristokracie a Hésiodův antipod, zase vyzývá, aby se nemilosrdně skoncovalo se vzbouřivšími se masami: „*Šlápní jen patou na lid, láj bezhlavou, ostrým jej bodcem řež a na jeho šíj těžké a tvrdé vlož jho!*“ (přel. F. Stiebitz) Antagonisticky chápaný rozpor lidských vztahů přináší tedy již i první náměty k jeho řešení, které se v průběhu staletí příliš neměnily, jen se měnila jejich forma a vždy se týkají funkcí státu.

Rovněž v oběžníku biskupů r. 1081 prohlásil papež Řehoř VII.: „*Kdo neví, že vznikl a původ králů a knížat pochází z oněch, kteří o Bohu nic nevěděli, nýbrž pýchou, loupeží, lstí, vraždou, krátce: zločiny všeho druhu, popíchnutými ďáblem, hledí vládnout nad sobě rovnými, spolublížními se stejnou lakotou a nesnesitelnou osobivostí?*“<sup>5</sup>). Prudké a neohrožené Řehořovy útoky proti světské moci byly mj. odůvodněny citátem z Bible: „*Není moci, leč od Boha* (Jan 19:11; Řím. 13:1). Ale,“ pokračuje Řehoř VII., „*zapomíná se na pokračování tohoto místa: Cokoliv od Boha pochází, je spořádané. Dejte nám tedy moc dobře uspořádanou, a nebudeme jí odporovat.*“ Tato myšlenka je velmi důležitá: v podstatě tyto revoluční myšlenky se staly i teoretickou základnou vývoje a rozmachu středověkého kanonického práva. V této době, v některých aspektech barbarské, se o bezpečnost dělili panovníci, šlechta a později i nově vznikající města. Ve středověku se také potkáváme s atypickými bezpečnostními složkami moci: jako příklad možno uvést templářský řád, jehož úkoly byly primárně ryze policejní – ochrana poutníků pod patronací kanonického práva.

Církev není sice „z tohoto světa“, nicméně nemůže se nevšimavě chovat ke státním záležitostem. Náboženství pěstovalo v člověku dva city pro lidské soužití nesmírně důležité. Starověcí Řekové jim říkali *aidós* a *fóbos*, ostýchavá úcta a strach. Bez těchto dvou citů se neobejde žádná lidská společnost, dokud v ní bude nutné přemáhat egoismus. A toho, jak se zdá, neubývá. Pokud se moderní stát chtěl obejít bez

<sup>4</sup> Stoupenci těchto koncepcí byli H. D. Lasswell, C. J. Friedrich, R. Bendix, R. A. Dahl, K. Southeimer, O. Stammer aj. Zaměřovali své výzkumy vedle analýzy tradičních forem moci, užívání moci a úpadku moci zejména na výzkum manipulace, která jako duševní nebo „latentní“ výkon moci zahrnuje techniky kontroly, metody utváření mínění i psychický nátlak a která se stala podstatným aspektem v instrumentální moci a vládě.

<sup>5</sup> Gregorii VII. Opera, vyd. Migueovo, sv. 147–148, epištola 21.

náboženství, musel hledat jiné zdroje pro *aidós* a *fóbos*, které by stejně jako náboženství sjednocovaly společnost, stejně silně a srozumitelně působily na její cit a vůli a – což není zanedbatelné – dávaly jeho kolektivním úkonům stejně důstojnou formu. Levicoví intelektuálové se radovali, že by toto mohl být jistý druh socialismu; ale i „duchovní“ socialismus sám mravnost a kulturu spíše předpokládá, nežli vychovává. Stát byl před církví, nepochází tedy z ní, neodvozuje oprávněnost ani svou suverenitu od ní; není následkem prvotního hříchu, jak tvrdil Aurelius Augustinus, nýbrž je založen na lidské přirozenosti a má přirozeně svoje vlastní úkoly. Tomáš Akvinský se v obou *Summách* k státovědným otázkám často vrací, a ve spisku *De regimine principum, ex professo* se jimi obírá. Následující scholastika, nejen tomistická, Tomášovy myšlenky jen vykládala, rozváděla a podporovala novými důvody a doklady. Zejména teorie Marsilia Padovského, Occama a Aeneáše Sylvia o poměru jednotlivce ke státu, o původu vládní moci v císařství a v papežství atd. jí daly podněty k zevrubnějším výkladům, jako třeba Caietanovi o přímém přenášení papežské moci na zvolenou osobu oproti nepřímému u světských vládců.

Jmenovitě nauky 17. a pozdějších století (Hobbes, Rousseau, Hegel, darwinismus atd.), jakkoli do vědeckých i světových názorů zasáhly a dosud zasahují, se neosvědčily trvale. Budovaly buď na umělých konstrukcích neb jednostranně na náhodných jevech společenského života. Zejména městská skutečnost byla inspirativní. Italská bohatá města nepovažovala za přepych, když si najímala kondotiéry, kteří byli jakýmsi policejními podnikateli na svěřeném území. Hlíkali se svými orgány mýto, střežili vězně, vyjížděli pronásledovat bandity. Postupem doby se policejní složky staly pevnou součástí státního zřízení, systém byl často kopírován a ujal se i ve střední Evropě. Policejní složky vedle svých všeobecných povinností mnohdy vykonávaly i spoustu dalších úkolů jako například evidenci obyvatelstva (Macek, Uhlíř 1997). Aristotelovo označení člověka jakožto *zoon politikon, ens sociale* (bytosť společenská, v němčině přilehavěji *staatsbürgerliches*) se uplatňuje i ve scholastických vývodech. Na tomto přirozeném pudu se zakládá stát, jak říká Cicero, jemuž Tomáš Akvinský přisvědčuje, totiž že je „*coetus iuris consensu et utilitatis communionem sociatus*“. Svě tu řekli John Locke, hlavní teoretik zastupitelského systému v přirozenoprávní škole<sup>6</sup> a německý právník a diplomat Samuel Pufendorf<sup>7</sup>. Jeho konciliantní, a v podstatě nerevoluční státověda došla v 18. století příznivého přijetí u panovnických dvorů a ovládla i vysokoškolskou právní výuku v Evropě.

Pufendorfova teze, že poddaní, *populus*, pozbyli společenskou smlouvou práva účastnit se vlády, že však absolutní vladař je povinen usilovat o jejich blaho, se stala základem osvíceného absolutismu. Podle romantika Rousseaua vyplývá ze společenské smlouvy nejen stát, nýbrž i autorita, která je nutná k jeho existenci. Ke své teorii měl ovšem Rousseau řadu argumentů – tak například vztah mezi bohem a člověkem je v Bibli postaven na modelu smlouvy. Smlouva, která připoutávala třeba benediktinského mnicha k jeho řádu, byla závazná pro obě strany. Pokud by ji představený nerespektoval, byl by příslušník řádu zproštěn svého závazku poslušnosti (Wobbermin 1922).

Ovšem, na druhé straně stát není libovolný výtvar, jak předpokládala stará přirozenoprávní teorie, vycházející od společenského atomismu, nýbrž vyplývá z veškerého společenského života i z jeho mravních názorů a ideových hledisek. Proto je také činnost státu doprovázena zdarem, když se shoduje s duchem a vývojem

<sup>6</sup> Two Treatises on Government z r. 1689 a On Civic Government z roku 1690.

<sup>7</sup> De iure naturae et gentium libri VII z r. 1672, De officiis hominis et civis z r. 1673.

společností. To se asi mínilo již ve středověku známým heslem: *consensus populi tacitus vel expressu*, který tak zdůrazňoval na počátku novověku Althusius. Můžeme to sledovat třeba v Řecku, když vznikem nových náboženských, kulturních i hospodářských společností vzniká také nový typ státu s demokratickými tendencemi. A zase jinými společensko-kulturními převraty se měnil stát a jeho tendence ve středověku. Státní organizace vzniká (nebo se mění) právě z nutnosti dát novému společenskému životu pevný tvar, aby se vytvořila rovnováha ve společenském životě tvořícím jeho podklad. To ovšem neznamená, že by jednota moci musela vyhovět všem. Badatelé se domnívali, že by měl vyhovět alespoň její větší části, aby se mohla vytvořit rovnováha<sup>8</sup>. To asi mínil renesanční Marsilius Ficinus svým proslulým výrazem „*anima universitatis vel ejus valentioris partis*“ a Rousseau svým pojmem „*volonté générale*“. Občan ve funkci poddaného se svobodně podrobuje zákonům, které vytvořil ve funkci suveréna. Obecná vůle je i jeho vůle, poněvadž cílem obou je obecné blaho. Jejich kolize by byla možná jenom v tom případě, že by se občan z nevědomosti vzpíral vlastnímu blahu, tj. kdyby nechápal, že prosazováním svého partikulárního zájmu nejenom oslabuje společnost, ale škodí sám sobě.

Pokud osvícenec Kant souhlasil s dobovou tendencí, že cílem státu je obecné blaho, chápal je tak, že popřel materiální oprávnění státu vnucovat občanům úřední formu tohoto blaha. Stát je povinen zaručit pouze formální předpoklady, aby každý mohl dosáhnout blaha vlastním způsobem. Stát je zárukou individuálních svobod, a to nejen proti spoluobčanům, ale i státu samotnému. Protestant Kant byl v době osvícenství jediný z kontinentálních filozofů, který upřel státu právo na kontrolu lidského ducha, když se výslovně postavil za svobodu tisku jako jediného paladia lidských práv také proti panovníkovi. Současně s Anglosasy dal ve svých principech přednost člověku před občanem. Zákon proto nemá jiného cíle než donutit každého k vlastní svobodě. Donucující prostředky by měly zůstat jen jako krajní mez, společenská rovnováha a z ní vyplývající jednota smýšlení bývá obyčejně v řádném státě tak zformována, že se individuální akt děje spontánně, bez společenského nebo státního tlaku. Tato rovnováha, zvykem upevněná, může být tak důležitá, že se jí udržují i státy, které již dávno neodpovídají podmínkám společností, která je tvoří.

Podobným způsobem působí revoluce, když velká část společností ve státě cítí právě nedostatek rovnováhy a jen mechanický tlak státu. Proto státy, kde občané jsou vzdělanější a uvědomují si své postavení ve státě, jsou vždy pohyblivější. Vychází-li revoluce jen od nepatrné menšiny, která je v rozporu s většinou společností ve státě, moc jí zřízená se neudrží, i když se opírá o pevnou policejní organizaci. Ta v nejdůležitějších okamžicích může selhat (pokud není začleněna do nadstátních organizací). Ovšem tam, kde vzniká anarchie nebo kde po dřívější trvalé moci revoluce vytvoří příliš velkou volnost, pro niž nejsou předpoklady v lidu, tam bývá moc, která tvoří vnější rovnováhu, vítanou, ať přichází odkudkoli. Princip „každému dát, co mu patří“ funguje, pokud je subjektivní právní vědomí jednotné a v souladu s objektivním právním řádem. Stát, který počítal s tvrdými postihy, otroctvím, utracováním neduživých dětí apod., zajišťoval – což je paradox – při patřičném smýšlení vnitřní klid

---

<sup>8</sup> Například středověcí městští rychtáři, podílející se na zabezpečování této rovnováhy a v jejichž rukách byla policejní exekutiva, měli plné ruce práce. Mezi jejich povinnosti patřilo zamezit výtržnostem, udržovat pořádek při ohni a zabraňovat krádežím. Plnili i funkcí cizinecké policie. Nepohodlné živly byly vyobcovány a byl jim zakázán vstup do města. K udržování bezpečnosti v noci jim byli nápomocni ponocní. Po vyhlášení policejní hodiny se už nesmělo čepovat pivo ani víno, nesměly se nosit zbraně, člověk se po této hodině mohl pohybovat po ulici pouze s osvětlením. Šlechtici a studenti pobývající ve městech byli svým sklonem k vyvolávání soubojů, únosů mladých žen apod. permanentním zdrojem nepokojů a disadaptability v městském organismu.

mnohdy lépe než sebeliberálnější a sebehumánnější právní řád, v němž se etablují gangsteři, teroristé a další zástupci agresivní autonomie jen proto, že je jejich odstranění pocíťováno jako neliberální a nehumánní. Lidé mají velikou antipatii proti anarchii (právě proto, že tu chybí rovnováha) a snesou, jak již Hobbes poznal, raději velmi silný despotismus nežli anarchii<sup>9</sup>.

Paul Johnson ve svých *Dějínách křesťanství* upozorňuje na jeden důležitý aspekt související se středověkou státní mocí a inkvizicí. Středověká společnost byla světem, kde měl každý své pevné místo, společnost nehybná, neměnná, s přesně definovanými rolemi jednotlivých skupin a vrstev. „Mimo systém“, tj. někde mezi spořádanými městskými vrstvami a víceméně spolehlivou venkovskou hierarchií, žili statisíce bezdomovců, žebráků, lidí, kteří náhle přišli o majetek i o své kořeny, mrzáků, nemocných, malomocných, uprchlých nevolníků. Podle některých odhadů tato naprosto neukotvená masa představovala až čtvrtinu veškeré populace. A z jejích řad se mohl tvář v tvář nějaké krizové události bleskurychle vytvořit drancující a stěží zvládnutelný dav chaotiků. Tyto výbuchy mohly být vyprovokovány velmi snadno, stačila neúroda, hladomor nebo také neuskutečnění se očekávaného zázraku<sup>10</sup>. Středověký establishment neměl dostatečně operativní prostředky na to, aby mohl ničící davy účinně zpacifikovat<sup>11</sup>. Z tohoto pohledu inkvizice sloužila, jak píše Johnson, „jako nástroj včasného varování: rušitele pořádku hledala, krotila a postupně vyřazovala dřív, než mohli shromáždit dav a pustit ho ze řetězu“. Výměnou za plnění této policejní role byli mnozí lidé ochotni inkvizici tolerovat, i když třeba jinak s jejími metodami nesouhlasili. Ke slovu prostě opět přišlo klasické „lex dura, sed lex“. Inkvizice byla často chápána jako pevná hráz proti společenskému rozvratu a chaotickému teroru, a to ve světě, který jinak mnoho jistot nenabízel. Nešlo ani tak o dogma a teologii, jako spíše o řád a disciplínu. Za inkviziční policii ovšem musela společnost zaplatit poměrně vysokou cenu. Vezměně si jako příklad Španělsko, kde se po vyhnání náboženských a národnostních menšin a po nastolení přísného inkvizičního dohledu podařilo vybudovat jednotnou a disciplinovanou společnost. Vždyť na rozdíl od Francie či Německa pojmy jako občanská, náboženská či selská válka jsou ve Španělsku až do 19. století prakticky neznámé. Následný mocenský vzestup Španělska byl ovšem vykoupen vznikem společnosti vyznačující se extrémní intolerancí, udavačstvím, kulturní zaostalostí a civilizační izolovaností. Je evidentní, že Francie přes všechny náboženské konflikty dospěla k modernímu demokratickému, právnímu a tolerantnímu státu mnohem dříve než nábožensky jednotné Španělsko.

Ideolog francouzské bourbonské restaurace Joseph de Maistre jako správný obhájce církve svaloval všechnu zodpovědnost za excesy inkvizice na stát: „*Inkvizice je ve své podstatě dobrá, shovívavá a konzervativní .... Jestliže však občanská moc využívá této instituce a považuje za nutné v zájmu vlastní bezpečnosti ji zpřísnit – církev za to nenese žádnou zodpovědnost.*“ Ovšem, má-li taková rovnováha mít delší trvání, musí vyjadřovat ideje a morální názory alespoň většiny společnosti. Pouhá vnější moc nestačí. Dost možná i pro tyto názory od Thomase Hobbese, mluvčího anglických Stuartovců, vedou spojnice politického myšlení od nejrůznějších moderních směrů liberalismu přes plebiscitární demokracie až k autoritativním režimům fašistického

<sup>9</sup> „Raději nespravedlnost než nepořádek“ (J. W. Goethe).

<sup>10</sup> Můžeme uvést v této souvislosti známý výrok Kamila Krofty ohledně husitské revoluce: „*Jsmo na husitství hrdí, ale litujeme, že nás neminulo.*“

<sup>11</sup> Vidíme to například na rozpacích, které provázela policejní opatření proti žebrákům v 16. až 18. století v pražských městech. Dekretem z roku 1630 byl stanoven návod na zřízení donucovacích pracoven, rodičům byla přísně uložena povinnost vést děti k práci. Vrchnostenská patrimoniální správa vykonávala policejní funkce svými dráby, mušketýry, myslivci, hajnými a rychtáři.

typu. Historicky relevantním se porušování řádu stává tehdy, opustí-li soukromí a vstoupí na jeviště politiky, kde už nejde o výhody či újmy jednotlivce, nýbrž o moc a právo jako takové. V tomto případě jsou obě strany přesvědčeny, že jednájí v zájmu celku. Představy o právu pak závisí jen na parciálních zájmech. S „nejčistším svědomím“ lze potom schválit velmi rozdílná státní a společenská zřízení a zdůvodnit je principem *suum cuique*, dát každému, co mu patří. Kde není právo pouze prostředkem k urovnání sporu, nýbrž vlastním předmětem sporu, tam se může stát odvolávat na zákon, nikoli však na spravedlnost. Státní zásada, že „obecné blaho má přednost před blahem soukromým“, pouze zastírá skutečnost, že jednotlivec je slabší než stát. Stát totiž určuje, co je „obecné blaho“. V politice, snaže ovládnout stát, stojí proti sobě společenské skupiny. Přesvědčivost politických apelů se zakládá na solidaritě, kterou mobilizují. Politik se v tomto případě neptá: „Je toto tvrzení pravdivé?“ nýbrž: „Kdo za ním stojí?“ Oprávněnost argumentu je úměrná počtu souhlasících.

Když byla ve Spojených státech uzákoněna prohibice, stalo se to, čemu se říká „zákon nechtěného účinku“. Prohibice nezpůsobila, že by lidé přestali pít. Naopak. Tehdejší americká administrativa tím v podstatě předala vládu do rukou gangsterů, kteří díky enormním ziskům z různých nezákonných obchodů, byli schopni podplatit kohokoli ze státní či federální správy. Jedním ze slavných gangsterů té doby byl také Alfonso Capone. Stejně jako přechod od privátního k vnitropolitickému narušiteli klidu je i změna vnitropolitického odpůrce ve světonázorového protivníka plynulá. O světonázorovém konfliktu hovoříme, dotýká-li se práva nadřazeného stupně či božského původu, takže nezpochybňuje pouze státní zřízení, nýbrž samotný stát jako poslední instanci. Přitom bývá často politizován a kriminalizován zcela nepolitický postoj, protože myšlenková šíře obžalovaného přesahuje meze státního zřízení. Tak tomu bylo v případě Sokratově a Ježíšově. Mají-li obě strany svým způsobem pravdu, bývá střetnutí vždy tragické v případě, kdy oběť dopomůže k úspěchu lepší věci (Demandt 1998, s. 266).

Nejběžnější konstelaci politických procesů tvořilo vždy vnitropolitické střetnutí státu a skutečného či domnělého odpůrce jeho systému. Antická Sparta odsoudila několik svých králů, protože se prohřešili proti její ústavě a zavlékali do ní nové, státu nebezpečné ideje. V klasických Athénách nalézáme střepínkový soud, který měl původně postihovat uchazeče o postavení tyрана, a procesy pro asebie s „bezbožnými“ volnomyšlenkáři, rovněž považovanými za nepřátele demokracie a státu, údajně podkopávající svobodné a demokratické základy řádu. Republikánský Řím vedl vnitropoliticky motivované procesy s odbojnými senátory. Motivy soudců a snad i žalobců mohou být v tomto ohledu hodné úcty. Nedostatečné jsou pouze shromážděné důkazy a jejich interpretace. Sókrates i jeho žalobci věřili, že se pohybují na půdě demokracie. Souzení římských senátorů byli přesvědčeni, že jednájí v souladu s *mos maiorum*. Ježíš i Pilát uznávali císaře za vrchnost dosazenou Bohem. Jan Hus i církevní otcové v Kostnici se shodovali v mínění, že jednájí pro dobro křesťanské víry. Anglický král Karel I. a Oliver Cromwell shodně prohlašovali, že reprezentují vůli národa. Obě strany obvykle tvrdí, že mají „čisté svědomí“ a povyšují kontroverzi nad obecný princip. Už Thomas Hobbes prohlásil právní spor státu s občanem za nemožný, protože soudy rozhodují v souladu se zákony, které dává stát. Stát podstupuje politický proces, tedy volí delší cestu judikatury a „neprosazuje své zájmy krátkou cestou exekutivy a exekuce, proskripce či jednoduše mlčením“, když hodlá propagandistickým efektem monstrprocesů odradit lidi sympatizující s narušiteli pokoje a upevnit smysl systému (Demandt 1998, s. 261).

Z přesvědčení o právu mocných se nikdo netázal na právo bezmocných. Evropská tradice oplývá procesy s nepřáteli světonázorového systému. Stát soudil, že jednání lze kontrolovat jen tehdy, dohlíží-li se i na myšlení. Obával se, že by svoboda myšlení a projevu podkopala řád, a musel se toho obávat, pokud s oprávněným nárokem na svrchovanou moc spojoval i neoprávněný nárok na vševědoucnost. Když roku 1231 uvedl císař Fridrich II. v předmluvě k sicilskému zákoníku, že Bůh pověřil panovníky ochranou víry, zahájil tím éru inkvizicí. Stát vystupuje jako strážce práva vůči vnitřnímu, ale stejně tak i vnějšímu násilí. Má možnost odsoudit vlastní občany – jako sympatizanty nepřítele – pro vlastizradu. Velmi často však tímto obviněním pouze zastírá zákroky proti příslušníkům nepohodlných sociálních skupin. Židovského důstojníka Alfreda Dreyfusse třetí francouzská republika deportovala do Guyany pro údajné styky s Německem, „ilegální kontakty se Západem“ patřily k standardním obviněním při disidentských procesech ve východním sovětském bloku (Demandt 1998, s. 268).

V antickém Řecku, kde nebyla silně organizovaná teokracie, se vyvinul již v herojské době policejně organizovaný stát a udržel se ve Spartě až do římské doby, zatímco v Athénách přešel poněkud dříve v demokracii. V Římě byly podobné poměry, policejní vojenský živel byl však mohutnější, takže nakonec demokracii úplně pohltit. Naproti tomu v Asii vznikl boj mezi teokracií a policejně-vojenskou organizací, avšak skončil rovnováhou mezi oběma mocnostmi, které se navzájem potřebovaly, jak vyjadřovalo v satirické mluvě podobenství šavle a kropáče. Totéž pozorujeme ve středověku. Teprve v renesančním a barokním absolutismu nabýval policejně-vojenský prvek značný vliv. Osvícenský absolutismus se vyrovnal brzy s teokracií, přičemž se vyměnila místa převahy; zatímco ve středověku moc měla teokracie, v novodobém absolutismu ji má stát<sup>12</sup>. Současně, když nový rozvoj kulturních a hospodářských složek podkopával půdu teokratickým názorům, vzniká nový ideál státu, demokratický stát. Stavěl stát docela na nových základech, neboť místo suverenity panovníků propůjčené bohem zdůrazňoval přirozenou suverenitu lidu.

Společenský model, který se pokusili komunisté realizovat v oblasti své moci, lze s dávkou nadsázky považovat za deformaci křesťanského obrazu společnosti. Marxismus je, řečeno s nadsázkou, vlastně křesťanská hereze. Pokusil se vtělit do pozemských pořádků jakýsi platónský stát, podobný ideální obci, kterou už v letech 412-417 koncipoval ve své vizi Aurelius Augustinus. Tvůrcové socialistických pořádků vyšlí z osvícenství tvořili rovněž své vize a interpretace společnosti, navazovali vědomě na revoluční a reformační hnutí nejrůznější provenience, jak je poznala Evropa od středověku. V našem kulturním kontextu šlo především o radikální proměnu společnosti, o kterou usilovala česká reformace v programu Táboritů.

Problém represe a totální utopie, která projektuje definitivní podobu společenských proměn, je o to naléhavější v moderních společnostech, které disponují nemírnými mocenskými prostředky. Prudké a náhlé změny podmínek, navozené použitím síly, mohou vést k obecnému ohrožení. Musí nás v této souvislosti naplnit starostí i stoupající brutalizace poměrů, vyhasínání mravních regulativů, jež by byly s to zabránit růstu násilnické mentality v širokých vrstvách společnosti. *„Za těchto okolností považovat moc a mocenské prostředky za čistě instrumentální veličiny, s nimiž lze nakládat bez ohledu na jejich zpětné dopady na ty, kdo jich používají, je projevem*

---

<sup>12</sup> Roku 1650 byla ve Vídni zřízena tzv. Rumorwache, velkými pravomocemi obdařena policejní složka; patenty z roku 1724 a 1754 stanovovaly mimořádně přísné tresty za inzultaci jejích členů. Jak tato instituce zneužívala své postavení, je vidět z nařízení, že nemá tluoci lidi, pokud se jim nikdo nestaví na odpor.

*nezralosti a primitivního smýšlení*“ (Trojan 1994). Aby autorita nebyla vybudována na falešných základech, na zdánlivém prospěchu celku, musí být státní občan dostatečně vzdělaný a vychovaný, aby si dovedl vynutit za své vůdce lidi, kteří mají požadované vlastnosti. Podkladem politického řádu musí být kulturní řád. Zlověstný návyk čelit problémům spíše mocenským zásahem, než trpělivým zkoumáním jejich příčin se stává rozkladným principem; že „*na bodácích se těžko sedí*“ (K. Gottwald) je prastará pravda a konečným vítězem nakonec nebývá policejní moc<sup>13</sup>.

Revolucionáři bývají špatnými budovateli. Mentalita násilí je prostoupila natolik, že i nové jevy společenského života, které je třeba poučeně řešit, ba vstup nových vědních oborů, nezbytných k rozumné správě země, začnou považovat za lstivý manévr ze strany rafinovaných nepřátel. Osudy sociologie a kybernetiky v padesátých letech v bývalých evropských socialistických zemích jsou toho výmluvným dokladem. Vyhnout se těmto úskalím je možno jen dvojím způsobem. Ohromující nahromadění moci, kterého moderní společnost dosahuje aplikací přírodních věd v technice a hospodářství, je třeba obezřele kontrolovat a nepřipustit, aby se soustřeďovalo do jedné rukou. Zde se účinnými nástroji takové kontroly staly moderní demokratické zásady se svou klasickou dělbou moci zákonodárné, vládní a soudní. K tomu přistupuje čím dál víc soubor dalších „mocí“, které ovlivňují život dnešní společnosti: moc kulturního působení, moc svobodných informací, jak o ni usilují nezávislí novináři, moc vzdělání, moc organizací, hnutí a spolků, které se podílejí na tvorbě společenských institucí (odborné, zájmové sdružení apod.). V této souvislosti ovšem nutno podtrhnout i moc různých humanitárních a ekologických hnutí. Nezastupitelná je i úloha církví. Je pravda, že nejvíce se moc projevuje na úrovni státu, nicméně fenomén moci není vlastní jen státu. Charakter politické moci lze pozorovat ve vývoji trestu, neboť tento vývoj ukazuje, jak se stát přizpůsobuje mravním názorům doby. Původně vznikl trest z pomsty jako okamžitá citová reakce na čin, bez ohledu na čin a jeho význam.

Křesťanství svým heslem: „Nesudíte a nebudete souzeni“ a svou morálkou odpuštění znamenalo již skepsi o nutné povinnosti odplaty. Stejně názory vznikaly v Řecku, kde již sofista Prótagoras hlásal názor, že trestáme nikoliv abychom se mstili, nýbrž abychom napravovali (Renard 1924). V tom se zásadně liší od pojetí mladšího sofisty Thrasymacha z Kalchédonu, který soudil, že spravedlnost (právo) je prospěch silnějšího, tzn. té části svobodných občanů, která je u moci.

Ve středověku bohužel zavládla zase stará náboženská teorie odplaty, neboť to souvisí s jeho ostře donucovacími prostředky. Moderní teorie trestu se nemůže úplně zříci preventivně represivní teorie, protože stát se nemůže obejít bez policejních prostředků. Ovšem, moderní doba omezuje trest jako zstrašovací prostředek jen na výjimečné případy. Trest je prostředek sebeobranu společnosti, jinak se všeobecně bere trest jako prostředek výchovy, jak je vidět na vývoji kriminologie směřujícího stále k větší humanitě. Právo, právní řád, jež má svůj původ a důvod ve fyzické přesile a není-li zdůvodněn mravně či kulturně, pak není nic jiného než součet zevních vynucovacích ustanovení a nařízení, jež nikoho nezavazují, nýbrž jen straší. Právo se pak stává jen policejní soustavou bez jakékoli vnitřní hodnoty a síly. Má-li zákon být oprávněný a počítat s poslušností, musí se opírat o vnitřní rozumnou cenu, nikoli o pouhou zevní moc. Legislativa, která chce vyvolávat právní povinnosti, jež by byly

---

<sup>13</sup> Marie Terezie v roce 1754 zřídila ve Vídni úřad policejních komisařů, který byl císařem Josefem II. přejmenován na Policejní ředitelství. „*Spiritus agens*“ tohoto úřadu byl hrabě Perggen, preferující zejména tajnou službu fungující mimo právní normy a založil tak na našem území nechvalně proslulou tradici.



plněny dobrovolně a rády, musí být opřena o pevné veřejné mínění. Legislativa v moderní společnosti by měla být zdůvodněna svou vnitřní cenou a hodnotou.

## Závěr

Obsahové problémy, které jsou připomenuty v tomto článku, chtějí přispět k podnícení diskuze o policejní vědě. Naznačily možnosti systémového řešení, problémy, jakož i prostor pro nová stukturální řešení. Moderní společnost se nám jeví jako zápasště o hospodářskou moc, při čemž ti, kdož jsou u moci, mají možnost prosazovat své potřeby prostředky, jež jim jsou po ruce. Tržní hospodářství evokuje pojem rovnováhy a výměny, rovnoprávných ekonomických činitelů a obecně statického světa. Jsou to však představy vycházející z 19. století nebo z doby předválečné a jsou zavádějící. Kapitalismus v sobě zahrnuje komplexní, konfliktní a dynamický systém, založený na vztazích nerovné moci mezi ekonomickými činiteli a peněžní ekonomikou výroby. Právo je tu pak k tomu, aby upravilo vzájemné vztahy tak, aby potřeby vládnoucích nabyly zákonité formy. A tak tedy povaha zákonů v určité době a na určitém místě bude obrazem toho, jak je ve státě rozdělena hospodářská moc. Stát za těchto okolností vyjadřuje zejména potřeby lidí, kteří ovládají hospodářský systém. Stát prakticky nevyhledává zásadně nějakou abstraktní spravedlnost.

Nebudeme si komplikovat problém i dalšími úhly pohledu, jako například u Raymonda Arona, který existenci podstatných kapitalistických aspektů sice uznával, ale současně je relativizoval a odděloval základní významy pojmů od jeho početných vedlejších, často hodnotících, konotací. V zásadě majetek a právo jdou spolu ruku v ruce, a kdo se nepodílí na majetku, neúčastní se také privilegií. Jakmile se ve společnosti změní rovnováha majetku, mívá to vzápětí také novou rovnováhu v organizaci státní moci. Nikdo, kdo studuje zákonodárství toho či onoho státu, nebude pochybovat o tom, že zákony jsou závislé na přáních a potřebách sociální skupiny, která jedná jménem státu a jíž převážně slouží i represivní složky<sup>14</sup>.

Například v České republice vznikají stále nové zákony, do nichž jsou nově začleněny „korupční prostory“. Systém v zemi je náchylný být postaven na korupčním spojení hospodářské a politické sféry. Politická podpora korupce se projevuje již při přípravě zákonů a korupce v praxi je důsledkem. Především se podařilo omezit a místy úplně odstranit jakoukoli kontrolu. Ke kontrolám neexistuje dostatečné zákonné zmocnění. Jestliže jsou nějaké orgány přece jen zmocněny, pak není dostatečně zákonem upravena povinnost kontrol, jindy zase není stanovena povinnost se kontrolám podrobit. V jiných případech nejsou stanoveny žádné smysluplné sankce, a jsou-li, pak chybí povinnost je ukládat.

Exekutiva smí pouze to, co jí zákon ukládá, nikoli – jak si mnohdy lid představuje – vše, co jí zákon nezakazuje. Horlivý kontrolor se tak snadno může dostat do rozporu se zákonem, zatímco horlivý zločinec se nemá čeho obávat. Chaos v novověké společnosti opouštějící středověké formy nenastal snad jen díky tomu, že vývoj byl podchycen technickým a hospodářským procesem, v němž se počítalo s přírodní racionalitou. Zdá se mi, že dnes jsme opět v tom stadiu, které předpokládali středověcí myslitelé. Nepropadne se společnost v chaos?

---

<sup>14</sup> Historie ovšem zná v případech vyváženosti moci i decentralizované policejní sbory, budované spíš jako občanské gardy, domobrana. Příkladem mohou být i valaští *portáši*, vykonávající v l. 1638-1830 policejní funkce na moravsko-uherských hranicích a ve Slezsku.

## **Seznam bibliografických odkazů**

- BOUGLÉ, C., 2007. *Les idées égelitaires*. Paris: Lormont. ISBN 978-2915651683.
- DEMANDT, A. a kol., 1998. *Moc a právo*. Praha: Themis. ISBN 80-85821-64-8.
- GUMFLOWICZ, L., 1885. *Grundriss der Sociologie*. Berlin.
- HAYEK, F. A., 1960. *The Constitution of Liberty*. Chicago: The University Chicago Press.
- KELSEN, H., 1925. *Allgemeine Staatslehre*. Berlin.
- MACEK, P., UHLÍŘ, L., 1997. *Dějiny policie a četnictva I*. Praha: Themis. ISBN 80-9026-70-09.
- RENARD, G., 1924. *Le droit, la justice et la volonté*. Paris.
- TROJAN, J., 1994. *Moc v dějinách*. Praha.
- WOBBERMIN, G., 1922. *Systematische Theologie nach Religionspsychologischer Methode II. Das Wesen der Religion*. Berlin.

# Problémy bezpečnosti ve vztahu k privatizaci bezpečnostních činností

## Security problems in relation to privatization of safety activities

Eduard Bruna<sup>1</sup>

### Abstrakt

Příspěvek se věnuje problematice zajištění bezpečnosti. Poukazuje na dvě zásadní tendence v této oblasti – na privatizaci bezpečnosti a na zvyšování bezpečnosti za cenu omezování lidských práv. Upozorňuje na to, jaké důsledky budou mít tyto tendence pro subjekty poskytování bezpečnostních služeb.

**Klíčová slova:** Bezpečnost, privatizace bezpečnosti, omezení lidských práv, soukromé bezpečnostní služby.

### Abstract

The paper deals with security issues. It points to two fundamental trends in this area - to privatize security and to increase security at the cost of limiting human rights. It highlights the implications of these tendencies for security service providers.

**Keywords:** Security, security privatization, human rights restrictions, private security services.

### Úvod

Toto vystoupení navazuje na sdělení (Porada, Holomek, Bruna 2013a, 2013b), které je věnováno dvěma zásadním tendencím, které budou podle našeho názoru ovlivňovat zajišťování bezpečnosti minimálně v první polovině 21. století. Neklademe si tu za cíl předložit ucelenou analýzu vzniku, působení a důsledků těchto tendencí. Chceme jen upozornit na jejich existenci a jejich projevy v současném světě a naznačit, jaké důsledky budou mít pro orgány veřejné správy na různých úrovních, ale též pro podnikatelské subjekty, které podnikají v oblasti poskytování bezpečnostních služeb.

### Dvě zásadní tendence v oblasti zajištění bezpečnosti

V průběhu vývoje lidské civilizace se mění přístup k zajištění bezpečnosti:

- Ve starověku a středověku bezpečnost říše a panovníka zabezpečovala družina panovníka. Později vznikali první profesionální zbory (armáda). Pro ostatní obyvatelstvo byla bezpečnost dostupná, jen pokud patřilo do sféry zájmů panovníka. Proto lidé hledali u panovníka ochranu. Cenou za to často bylo podstatné omezení jejich lidských práv, tj. otroctví, resp. nevolnictví.
- V novověku a především potom v 19. století vznikaly bezpečnostní zbory specializované na vnitřní bezpečnost (police, vězeňská stráž, apod.). Formoval

---

<sup>1</sup> Doc. JUDr. Eduard Bruna, Ph.D., Vysoká škola finanční a správní, Praha, e-mail: eduard.bruna@mail.vsfs.cz.

je stát, resp. jeho administrativní součástí. Lidská práva mohli tyto bezpečnostní sbory omezit jen v souladu se zákonem.

- Ve 20. století se podíl státu a jeho administrativních součástí na bezpečnosti stále více doplňuje soukromými bezpečnostními službami – dochází k částečné privatizaci armády, policie, vězeňské stráže apod. S rozvojem lidských práv a jejich ochrany pokračuje omezování a strohá reglementace zásahů do soukromí a do lidských práv bezpečnostními subjekty.

Avšak na začátku 21. století se prosazují dvě významné tendence. Bude docházet:

1. k další **privatizaci bezpečnosti** a
2. ke **zvyšování bezpečnosti za cenu omezení lidských práv a práva na soukromí.**

Východiska těchto tendencí jsou následující:

1. Neoliberální koncepce redukce státu privatizací všeho, co nevyhnutně nemusí zajišťovat stát (minimalizace státu).
2. Konzervativní koncepce nadřazení bezpečnosti lidským právům.

Tyto dvě tendence – privatizace bezpečnosti a zvyšování (resp. udržování) bezpečnosti na úkor omezení lidských práv – budou podle našeho názoru charakterizovat minimálně v první polovině 21. století zajišťování bezpečnosti euroatlantické civilizace.

S přírodními a společenskými silami a procesy, které nás značně převyšují, tj. které nemůžeme ovlivnit, rozumný člověk nebojuje. Avšak usiluje se je poznat, aby se připravil na jejich průběh a důsledky, případně aby se jim vyhnul nebo je využil ve svůj prospěch.

Nebudeme se tu zabývat hodnocením těchto tendencí ani jejich přednostmi a nedostatky. Nebudeme se tu zabývat ani otázkou, zda není právo a jeho vymáhání přirozenou výsadou státu, či stát vůbec může zajistit bezpečnost svých občanů outsourcingem všech bezpečnostních služeb, ani otázkou, co by si měl stát ponechat ve své působnosti a jak by měl zajistit efektivní kontrolu outsourcingu bezpečnostních služeb. To jsou určitě velmi významné otázky, ale pro tentokrát je ponecháme stranou.

V další části si nejprve krátce vysvětlíme, na základě kterých jevů, které už můžeme v mnoha zemích světa minimálně v zárodku pozorovat, jsme dospěli k výše uvedenému názoru, a potom se budeme věnovat závěrům, které z těchto tendencí pro nás vyplývají v budoucnosti.

## **Projevy těchto tendencí v současném světě**

### ***Armáda***

Jedny z prvních signálů zapojení paravojenských soukromých jednotek do války jsme mohli zaznamenat v roce 1991 v „Zálivu“. Byli tam však v téměř zanedbatelné menšině, v poměru 1:50 k americkému vojenskému personálu. Při invazi do Iráku v roce 2003 už byl tento poměr 1:10. Tento podíl soukromých jednotek v koaliční okupační správě od té doby vzrůstá a podobně je tomu i v Afghánistánu nebo v Kosovu. Tyto jednotky jsou využívány především pro ochranu osob a objektů, doprovod civilních konvojů, výslechy a tlumočení, logistiku a výcvik. Při jejich hodnocení se uvádí, že „jejich přímá účast v bojových akcích není příliš významná, nejčastěji se jedná o izolovaná střetnutí

s jednotlivcem nebo skupinkou útočících osob.“<sup>2</sup> Soukromé bezpečnostní služby též převzaly do své péče bezpečnost a ochranu všech elektráren, komunikačních center, ropovodů a vůbec naftařských zařízení na území Iráku proti teroristům a záškodníkům, stejně jako přímou ochranu veškerého civilního personálu přijíždějícího do země. Jejich ochraně se svěřila dokonce i hlava civilní koaliční správy Paul Bremer<sup>3</sup>.

Např. společnost Blackwater (neblaze proslulá masakrem v Bagdadu 16. 9. 2007) si do roku 2007 vydělala pouze na zakázkách Ministerstva zahraničí USA 700 miliónů dolarů. Zaměstnanci těchto firem jsou často lépe placeni než vojáci americké armády, avšak za jejich činy americká vláda nezodpovídá a nezodpovídá ani za jejich životy, což je politicky značně výhodné. Dalším významným faktem je že „armáda si bere pouze "americké chlapce" zatímco Blackwater pro své špinavé řemeslo vesele verbuje v Latinské Americe a na Filipínách“<sup>4</sup>. Armáda je k této spolupráci vedena např. tím, že „přenecháním určitých funkcí, zejména v logistice, soukromému sektoru se armáda může také více soustředit na samotné vojenské operace a s tím, jak soukromé společnosti dávají svým vojenským odborníkům více peněz nakonec armádě ani nic jiného nezbyvá, než se pro "nedostatek" odborníků a specialistů obracet na soukromý sektor“<sup>5</sup>.

### **Policie**

Ve světě je velmi rozvinutá široká paleta soukromých bezpečnostních služeb zaměřených především na ochranu osob a majetku. V Evropě existuje několik zemí, které mají více než stotisícové bezpečnostní služby (Velká Británie nebo Německo) V České republice podle odhadů samotných bezpečnostních služeb působí v soukromých bezpečnostních službách více než 50 tisíc zaměstnanců a obrát se odhaduje na 19,5 miliard korun (odhad tajemníka Unie soukromých bezpečnostních služeb ČR R. Zapletala za rok 2010). Jedná se vlastně o nejpočetnější bezpečnostní zbor v České republice, větší než Armáda ČR nebo Policie ČR. Tento proces bude i nadále pokračovat.

### **Věznice**

Privatizace zasahuje i oblast vězeňství. Více než patnáct let fungují soukromé věznice nejen v USA, ale i v Austrálii, Velké Británii, Jižní Africe či Izraeli. V současné době se první soukromá věznice staví i v Maďarsku. Pokud jde o počet vězňů pod soukromým managementem, potom jich je nejvíce ve Velké Británii.<sup>6</sup>

V USA existovalo v roce 2008 okolo 100 soukromých věznic s 62 000 vězni. Odborníci tehdy odhadovali, že tento počet bude v průběhu 10 let šestkrát vyšší<sup>7</sup>. První soukromá věznice v České republice u Rapotic měla být podle původních odhadů hotová v roce 2012. Stavba se však podle dostupných správ ještě nezačala.<sup>8</sup> Uvažuje se údajně též o využití bývalých historických objektů pevnosti Josefov, které by místní samospráva chtěla přeměnit na soukromou věznici<sup>9</sup>. Je pravda, že v České republice nejde ve

---

<sup>2</sup> Soukromá policie ve službách státu II. - In: Policista, roč. 17 (2007), č. 9, s. 12.

<sup>3</sup> Viz tamtéž.

<sup>4</sup> ČECH, N. Soukromí zabijáci v privatizované válce. *Britské listy*, 15. 10. 2007.

<sup>5</sup> Viz tamtéž.

<sup>6</sup> NAVRÁTILOVÁ, J. *Soukromé věznice ano či ne?* – Dostupné na: <http://www.pravnickeforum.cz>.

<sup>7</sup> PELAEZ, V. *The prison industry in the United States: big business or a new form of slavery?* In: Global Research, March 10, 2008.

<sup>8</sup> JAKUBCOVÁ, H. *Projekt soukromé věznice za miliardu stagnuje*. Dostupné na: <http://www.denik.cz/>.

<sup>9</sup> NEHASIL, O. *Pevnost Josefov jako soukromá věznice* – Dostupné na: <http://www.odsouzeni.estranky.cz>.

skutečnosti o soukromé věznice (v tom smyslu jako v zahraničí), ale o věznice, které má soukromý sektor jen financovat, ale provozovat (a splácet) je má stát.

### **Omezení lidských práv**

Po 11. září 2001 sáhla vláda USA k bezprecedentnímu omezení lidských práv v rámci tzv. „války s terorizmem“. Omezení byla přijata i v mnohých dalších státech, nemluvě o mnoha administrativních a organizačních omezeních, která musí občané především rozvinutých zemí strpět ještě 10 let po uvedeném datumu (za všechny např. omezení v letecké dopravě). O opodstatněnosti těchto opatření se na odborné i politické rovině diskutuje i dnes. Avšak i politici, kteří deklarovali nesouhlas s mnohými těmito opatřeními, je zpravidla jen váhavě a velmi pomalu ruší nebo změkčují (za všechny je možné uvést prezidenta USA Obamu).

Stále častěji se objevuje v rámci argumentace dilema: bezpečnost nebo lidská práva. Novináři a někteří politici ho často označují za populistické. Pokud odhlédneme od těchto vyhlášení, v odborných diskusích se skutečně poukazuje na problém zajistit bezpečnost v situaci, kdy občan má stále více práv a jen minimální rozsah povinností. V takovém případě se přímo nabízí použití technických prostředků, kterých paleta se v poslední době rozšiřuje přímo exponenciálně.

### **Možnosti sledování a odposlechu**

Možnosti sledování a odposlechu každého z nás jsou dnes ale téměř neomezené. Množství ve světě dostupných prostředků operativní techniky je už k sehnání i u nás. Kupují si je zaměstnavatelé pro kontrolu způsobu jednání, loajality i poctivosti svých zaměstnanců (například skrytou videokamerou nebo sledovacím softwarem), podnikatelé pro boj s konkurencí, pracovníci detektivních kanceláří, rozvádějící se partneři (odhodlaní zničit se navzájem), rodiče pro kontrolu svých dětí v pubertě a mnozí další.

V současnosti jsou např. na trhu běžně k dispozici:

- odposlech (štěnice, na dálku, přes zeď, mobilního telefonu apod.),
- špionážní kamery (minikamery, skryté kamery, bezpečnostní kamery, bezdrátové kamery, kamery do auta, s nočním viděním, aktivované pohybem apod.),
- rušičky signálu (GSM, GPS, 3G apod.),
- sledovací zařízení (lokátory pro děti, lokátory do auta, GPS trackery apod.),
- zařízení na sledování práce na PC (např. keyloggery – stlačení klávesnice, sledovací programy)<sup>10</sup>, apod.

---

<sup>10</sup> Co mohou tzv. ochranné programy ve váš prospěch zajistit:

- „Ukládání veškerých stisknutých kláves do souboru (psaný text, přístupová hesla,...)
- Ukládání komunikace ze všech známých programů pro komunikaci v reálném čase (ICQ pro, ICQ lite, SKYPE, QIP, Miranda, Windows Messenger, Windows Live Messenger, MSN Messenger, Google Talk, Yahoo Messenger) do souboru.
- Záznam telefonních hovorů skutečně pomocí programu SKYPE
- Kompletní záznam aktivity na internetu (prohlížené stránky, navštívené odkazy, internetový chat, atd...)
- Ukládání obsahu emailových zpráv
- Pravidelné snímání obrazovky
- Ukládání všeho co se vloží do schránky Windows (např. kopírování textu, odkazů, obsahu zpráv, apod.)

Důkazem toho, že si lidé uvědomují odposlouchávání a sledování, je, že stále populárnějším artiklem obchodů se špionážní technikou jsou rušičky GPS, rušičky GSM, generátory tzv. bílého šumu (šumu stejné frekvence, jako má lidský hlas), detektory skrytých kamer a štěnic. Mimořádně populární začíná být i odposlech mobilního telefonu (V denním tisku se mnoho píše o systému Agáta, který má k dispozici česká policie. Je však zajímavé, že podobný název má jistý komerčně dostupný systém - AGATHA). Odposlech mobilního telefonu vám může umožnit číst příchozí a odchozí SMS, sledovat GPS lokaci, odposlouchávat právě probíhající hovory nebo odposlouchávat přímo jeho okolí a udělat tedy z vybraného mobilního telefonu klasickou štěnici, aniž by to dotyčný věděl! Prodejci ubezpečují, že odposlech mobilu je naprosto nezjistitelný a spolehlivý. Některé odposlechy mobilních telefonů lze i přenášet z jednoho mobilu na druhý.

**Odposlech mobilního telefonu** funguje pomocí speciálního softwaru, který je nutné nainstalovat do vybraného mobilního telefonu. V reklamních materiálech se dočtete, že k instalaci odposlechu vám postačí pouhých pár minut. Odposlech mobilu poté běží na telefonu, jako skrytá aplikace, takže je naprosto neodhalitelný. Jediné jak je možné software v mobilním telefonu otevřít, je zadáním speciálního kódu. Po zadání kódu vám vyskočí tajné menu, ve kterém můžete provádět další nastavení. Odposlech mobilního telefonu stačí jednou nainstalovat do telefonu, a poté ho již můžete kompletně ovládat na dálku pomocí SMS příkazů<sup>11</sup>. Pokud jde o bezpečnostní kamery, absolutním rekordmanem je Velká Británie. Přestože v zemi žije jen jedno procento světového obyvatelstva, odhaduje se, že je na ostrově nainstalováno 4,2 miliónu těchto přístrojů<sup>12</sup>.

Kdo pochybuje o tom, že Velký bratr je už tu, uvedu např. systém **Echelon**. Echelon je obecně používaný název pro systém prostředků určených k zachycování a zpracování komunikace vedené přes komunikační satelity. Systém Echelon je součástí rozsáhlého dohledového systému s názvem Smlouva o bezpečnosti UK-USA (též UKUSA) podepsané v roce 1947. Získané informace jsou státy provozujícími systém Echelon využívány pro diplomatické, vojenské, ale i komerční účely. Americká vláda v době prezidenta Billa Clintona žádala po NSA a CIA o podporu amerického obchodu, Vládní ústředí komunikací GCHQ, které zastupuje Velkou Británii, se oficiálně podílí na ekonomické prosperitě země (článek Echelon ve Wikipedii). Podobný systém má i Francie zřejmě i Rusko. Úlohu velkého bratra si však osobují nejen státy, ale i soukromé firmy. Nemám k dispozici úhrnné informace z ČR, proto dovolte pár čísel z USA, která říkají, že 78 procent amerických firem využívá některou z metod sledování chování nebo komunikace svých zaměstnanců:

- monitorování e-mailů,
- sledování chatů,

- 
- Odposlech místnosti, ve které se počítač nachází, pracuje jako "štěnice"
  - Programy jsou vhodné pro monitorování počítače (počítačů) na firemní síti bez obav z objevení např. administrátorem
  - Všechny získané informace jsou přehledně archivovány podle data a času a tříděny do jednotlivých kategorií. Tato užitečná funkce výrazně zrychluje konečnou práci s daty a v případě dlouhodobého preventivního monitorování umožňuje okamžitě zjistit, co se dělo na počítači v konkrétní okamžik před týdnem, měsícem, rokem,..." (Ransdorf, V.: Odposlech počítače, SKYPE, ICQ, monitoring provozu PC – Dostupné na: [http://www.ransdorf.cz/odposlechy\\_\\_\\_\\_.html](http://www.ransdorf.cz/odposlechy____.html))

<sup>11</sup> Odposlech mobilního telefonu – Dostupné na: <http://www.spionazni-technika.cz>.

<sup>12</sup> Kamery mohou pomáhat, ale často šmírují soukromí – In: *Aktuálně.cz*, 30. 11. 2009.

- monitorování využívání SW, systémů a programů,
- kontrola logování telefonů,
- odposlouchávání telefonátů,
- pozorování zaměstnanců prostřednictvím kamer,
- sledování, jaké stránky zaměstnanci navštěvují,
- nabádání zaměstnanců, aby sledovali chování jiných zaměstnanců,
- najímaní agentů zvenku,
- odposlouchávání konverzací,
- monitorování využití kopírky.

Šedesát procent amerických firem využívá software na sledování e-mailové komunikace, 27 procent zaměstnavatelů přiznává, že sleduje obsah interní e-mailové komunikace mezi zaměstnanci. A to jsou údaje zhruba deset let staré<sup>13</sup>.

K tomu několik příkladů z každodenního života:

- Když zavoláte na bezplatné infolinky firem poskytujících různé služby (mobilní operátoři, banky, pojišťovny apod.) – zpravidla se dozvíte, že hovor se nahrává.
- Pražský dopravní podnik uvažuje, že by v metru monitoroval cestující stylem, který si nezadá s orwelovskou vizí Velkého bratra. V rámci komplexního bezpečnostního systému by byl obličej každého cestujícího identifikován a veškerý pohyb každého z pasažérů by byl následně dohledatelný. Systém by rovněž mohl upozorňovat i na "nestandardní chování"<sup>14</sup>.
- Také oblast výzkumu se stále více orientuje na oblast bezpečnosti. Bezpečnost je jednou z prioritních oblastí, do kterých směřuje podpora EU prostřednictvím rámcových programů. Např. projekt INDECT (Intelligent Information System Supporting Observation, Searching and Detection for Security of Citizens in Urban Environment - Inteligentní informační systém s podporou sledování, vyhledávání a rozpoznávání pro bezpečnost občanů v městském prostředí) je zpracováván (řešen) v rámci 7. RP Evropské unie v kategorii Bezpečnost (na řešení se podílí Vysoká škola báňská – Technická univerzita Ostrava). Pro zajímavost - délka projektu je 60 měsíců a příspěvek EU činí 10,9 milionů eur.<sup>15</sup>

## Co to pro nás znamená

### a) Pro instituce veřejné správy:

- **definovat standardy bezpečnosti, které bude zajišťovat (garantovat) stát (veřejná správa);**
- **vymezit posloupnost kroků (které bezpečnostní činnosti, které oblasti bezpečnosti, jakým způsobem, v jakých časových horizontech) privatizace bezpečnosti a připravit odpovídající legislativu<sup>16</sup>;**

<sup>13</sup> HAJZLER, T. *Zrušte interní BIS, CIA, KGB, ...!* – Dostupné na: <http://blog.peoplecomm.cz>.

<sup>14</sup> Dopravní podnik chce monitorovat cestující v metru, prozradí je obličej i chování. In: *Novinky.cz*, 23.4.2011.

<sup>15</sup> EU: INDECT, projekt pro sledování chování občanů. In: *ABCLinuxu*, 2. 10. 2009.

<sup>16</sup> V České republice se v současnosti chystá zákon o soukromé bezpečnostní činnosti. Myslím si, že je to velmi potřebný krok, který je v souladu s výše uvedenými tendencemi.



- **na zabezpečení „standardní“ bezpečnosti vymezit rozsah zásahu do lidských práv a svobod, které umožní poskytovat tento standard.**

Podobně jako u poskytování zdravotnických služeb i v oblasti bezpečnostních služeb tu zřejmě dojde k **vymezení bezpečnostního standardu**, který bude zabezpečovat přímo nebo nepřímo stát, a nadstandardních služeb, za které si občané budou muset připlatit.

Standard bude zřejmě obsahovat oblasti, resp. časy, ve kterých se bude zajišťovat ochrana zdraví a života, a rozsah a povinné zabezpečení majetku, který bude státem ochraňován. To může znamenat, že pokud se budu např. v nočních hodinách zdržovat na místech označených jako riziková (nebo nehlídaná), bude pro mě dostupnost standardních bezpečnostních služeb omezená a za akutní záchranu života nebo zdraví bezpečnostní službou – pokud si ji zavolám - si budu muset zaplatit. Nebudu-li mít majetek např. motorové vozidlo zabezpečené standardním způsobem, bude jeho odcizení pouze registrováno – pro případ, že by se někde objevilo - bez dalších bezpečnostních služeb. Budu-li mít na veřejnosti u sebe více než standardní množství hotovosti nebo cenností, opět mi nebudou poskytovány žádné bezpečnostní služby kromě registrace takovéto události.

Stejně tak provozovněm služeb jako např. restaurace, diskotéky, sportoviště apod. se bude poskytovat standardní ochrana jen ve speciálních bezpečnostních zónách. Pokud si podnikatel otevře provozovnu mimo tyto zóny, bude si muset svoji provozovnu viditelně označit jako nacházející se mimo bezpečnou zónu nebo za tuto ochranu platit. Vlastně se bude v mnoha případech legalizovat to, co dnes nelegálně existuje. S uvedeným souvisí i možnost bydlet a žít ve speciálních bezpečnostních zónách, kde si lidé budou platit za zvýšenou bezpečnost. Už dnes existují (legální i nelegální) pokusy o vytvoření takových zón – od bezpečných domů, přes bezpečné bloky až po bezpečné čtvrti. Zvířata a motorová vozidla mají již dnes **identifikační čipy**. Je možné je identifikovat, sledovat a nalézat. Je to čistě bezpečnostní opatření – zvyšuje to bezpečnost zvířat a zajišťuje to majetek jejich majitelů.

Pokud tendence, o které tu hovoříme, bude skutečně dlouhodobá, potom otázka nezní, zda budou mít čipy i lidé, ale kdy je budou mít. Z čistě racionálního hlediska by se v takové situaci např. podstatné omezení kriminality jevílo jako relativně snadný úkol. Kontrola domácího vězení, příkázaného pobytu, omezení pohybu, zákazu přiblížení apod. by se stala triviální. Anebo vlastně – kdo tu v místnosti nemá u sebe mobilní telefon? Aha, takže téměř všichni tu vlastně už čip máme, jenom ho zatím ještě můžeme zahodit a vyměnit za nový, takže identifikace je zatím ztížená, ale za pár let kdo ví ... Již dnes velké nadnárodní společnosti jako např. Google, ukládají informace o tom, jaké operace jste vykonali prostřednictvím jejich softwaru a o jaké informace se zajímáte. Zatím figurujeme v těchto databázích jako počítače. Ale ztotožnit počítač s člověkem už dnes v případě potřeby není velký problém. Zásah do lidských práv a svobod ze strany státních orgánů by se zřejmě mohl dát i obejít. Např. právě pomocí outsourcingu: činnosti zaměřené na získání operativních informací, které mají státní orgány ze zákona zakázané, resp. na jejich výkon potřebují povolení, mohou řešit zadáním zakázky soukromé firmě na zjištění těchto informací, přičemž způsob získání nebude specifikován. Pokud se neprokáže, že informace byla získána nezákonným způsobem, bude zřejmě všechno v pořádku. Nebo ne?

#### **b) Pro soukromý sektor:**

**Připravit se na převzetí bezpečnostních činností a oblastí bezpečnosti (know-how, lidské zdroje, apod.).**

## **Poskytovat nové služby v oblasti bezpečnosti, které státní orgány neposkytují, ale po kterých existuje poptávka, resp. takovou poptávku je možné vyvolat.**

V soukromém sektoru má informace cenu zlata. Různé databáze osobních údajů dnes legálně i nelegálně kolují, nakupují se a prodávají. Informace o spotřebitelských zvycích, majetkových poměrech, zdravotním stavu a mnoha jiných charakteristikách mohou rozhodovat o úspěšnosti nebo neúspěšnosti firmy na trhu. Tato oblast se bude v budoucnosti bouřlivě rozvíjet a bude stavět výzvy nejen pro poskytovatele těchto informací, ale i pro právní úpravu pro jejich provozování.

Pro střední a vysoké školy tu vznikne obrovský trh pro přípravu bezpečnostních techniků a manažérů, ale bude třeba vyškolit, resp. vycvičit i mnoho výkonného personálu. Najdou tu uplatnění i mnozí bývalí vojáci, policisté a další bývalí zaměstnanci státních bezpečnostních služeb. To se samo o sobě může stát též jistým bezpečnostním rizikem, především v případě firem, které podnikají na hraně (nebo dokonce za hranou) zákona. Nedostatek kvalifikované pracovní síly už v současnosti konstatují i samotné bezpečnostní služby (Radek Zapletal, Asociace soukromých bezpečnostních služeb). Nedostatek odborníků oboru SBS je především v oblasti ekonomie, sociologie, legislativy, psychologie apod., relativní dostatek odborníků v oblasti techniky a technologií (dtto).

## **Závěr**

Privatizace bezpečnosti a rostoucí zásahy do našich práv a našeho soukromí se stávají realitou našeho života. Bez ohledu na to, jaký přístup zvolíme, jak je hodnotíme, pokud na ně budeme připravení, lépe se s nimi vyrovnáme.

## **Seznam bibliografických odkazů**

ČECH, N. Soukromí zabijáci v privatizované válce. *Britské listy*, 15. 10. 2007. ISSN 1213-1792.

Dopravní podnik chce monitorovat cestující v metru, prozradí je obličej i chování. In: *Novinky.cz*, 23. 4. 2011.

EU: INDECT, projekt pro sledování chování občanů. In: *ABCLinuxu*, 2. 10. 2009.

HAJZLER, T. *Zrušte interní BIS, CIA, KGB, ...!* Dostupné na: <http://blog.peoplecomm.cz/clanek/revoluce-zruste-interni-bis>.

JAKUBCOVÁ, H. *Projekt soukromé věznice za miliardu stagnuje*. Dostupné na: <http://www.denik.cz/ekonomika/projekt-soukrome-veznice-za-mil20110107.html>.

Kamery mohou pomáhat, ale často šmírují soukromí. In: *Aktuálně.cz*, 30. 11. 2009.

NAVRÁTILOVÁ, J. *Soukromé věznice ano či ne?* Dostupné na: [http://www.pravnickeforum.cz/dokument/nahled-dokumentu/doc-d9690v12564p1-soukrome-veznice-ano-ci-ne/?query=%20\\$type=12](http://www.pravnickeforum.cz/dokument/nahled-dokumentu/doc-d9690v12564p1-soukrome-veznice-ano-ci-ne/?query=%20$type=12).

NEHASIL, O. *Pevnost Josefov jako soukromá věznice*. Dostupné na: <http://www.odsouzeni.estranky.cz/clanky/co-prinesla-media/pevnost-josefov-jako-soukroma-veznice.html>.

Odposlech mobilního telefonu – Dostupné na: <http://www.spionazni-technika.cz/odposlech-39/odposlech-mobilniho-telefonu-75/>.

PELAEZ, V. The prison industry in the United States: big business or a new form of slavery? In: *Global Research*, March 10, 2008.

RANSDORF, V. *Odposlech počítače, SKYPE, ICQ, monitoring provozu PC –* Dostupné na: <http://www.ransdorf.cz/odposlechy.html>.

Soukromá policie ve službách státu II. *Policista*, roč. 17 (2007), č. 9, s. 12–13. ISSN 1211–7943.

HOLOMEK, J. PORADA, V., BRUNA, E., HOLCR, E. Bezpečnost v 21. století. In: *Bezpečná Evropa 2011. Sborník příspěvků ze 4. ročníku mezinárodní konference*. Praha: VŠKV, 2011. s.15 - 22. ISBN 9788087236109.

PORADA, V., HOLOMEK, J., BRUNA, E. *Security in the 21st. Century. Scientific, science and technology collected articles*. Odesa: Oděskij Politechničeskij Institut, 2013a. ISSN 2076-2429.

PORADA, V., HOLOMEK, J., BRUNA, E. Security in the 21st Century. In: Sborník 3. ročníku mezinárodní konference „*Bezpieczeństwo w procesach globalizacji dziś i jutro*“ tom I, s. 29-38. Katowice: Wyższa szkoła zarządzania marketingowego i języków obcych w Katowiciach, 2013b. ISBN 978-83-87296-54-4.

# Protipožiarne zabezpečenie veľkých obchodných centier

## Fire security of the big shopping centres

Mikuláš Bodor<sup>1</sup>

### Abstrakt

Autor sa v článku zameriava na problematiku protipožiarneho zabezpečenia veľkých obchodných centier. Cieľom autora je zhrnúť teoretické poznatky o požiarnebezpečnostnej charakteristike stavieb vrátane projektovej a technickej dokumentácie. Stručne charakterizuje protipožiarne techniku a poukazuje na zákonom stanovené podmienky kontroly, prevádzkovania a užívania stavby.

**Kľúčové slová:** požiarnebezpečnostná charakteristika, protipožiarne zabezpečenie, únikové cesty, dokumentácia.

### Abstract

Author of the article focused on the issue of fire safety of large shopping centers. The aim of the author is to summarize theoretical knowledge of fire security characteristics of buildings, including design and technical documentation. Briefly characterizes fire technique and points to the condition for inspection, operation and use of the building.

**Keywords:** fire security characterization, fire security, escape paths, documentation.

### Úvod

Protipožiarne zabezpečenie veľkých obchodných centier, ale aj všetkých ostatných budov s veľkou kumuláciou ľudí, je nevyhnutnou súčasťou realizácie každého projektu. Pri realizácii každej stavby je okrem projektovej dokumentácie a rôznych povolení, potrebné zabezpečiť danú stavbu aj protipožiarne zabezpečením. Protipožiarne zabezpečením sa venujú technici s potrebnou kvalifikáciou, ktorá je sama o sebe záverečnou etapou pred samotnou kolaudáciou konkrétnej stavby.

### Projektová a technická dokumentácia

Projektová a technická dokumentácia úzko súvisí so zabezpečením protipožiarnej ochrany stavieb a konkrétne nám definuje podmienky a povinnosti pre zabezpečenie požiarnej bezpečnosti užívanej stavby. Každá právnická a fyzická osoba – podnikateľ má za úlohu zabezpečiť vypracovanie dokumentácie o požiarnebezpečnostnej charakteristike užívanej stavby, ak jej projektová dokumentácia neobsahuje riešenie protipožiarnej bezpečnosti stavby. Obsah dokumentácie o požiarnebezpečnostnej charakteristike užívanej stavby ustanoví všeobecne záväzný právny predpis, ktorý vydá ministerstvo<sup>2</sup>.

Danou povinnosťou v dokumentácii na úseku ochrany pred požiarmi sa predkladateľ novely zákona snažil podstatným spôsobom zvýšiť úroveň protipožiarnej bezpečnosti

---

<sup>1</sup> Mgr. Mikuláš Bodor, Vysoká škola bezpečnostného manažérstva v Košiciach, Ústav občianskej bezpečnosti, práva a prevencie kriminality, doktorand, Technická univerzita vo Zvolene, Drevárska fakulta, T.G. Masaryka 2117/24, Zvolen.

<sup>2</sup> Zákon č. 314/2001 Z.z. o ochrane pred požiarmi v znení neskorších predpisov, § 4 písm. m.

užívaných stavieb a zároveň zamedziť svojvoľným a nekontrolovaným zmenám v stavebnom a dispozičnom riešení stavieb, odlišne od schválených projektových dokumentácií. Ústredný orgán, právnická osoba a fyzická osoba – podnikateľ zabezpečuje prostredníctvom technika požiarnej ochrany plnenie povinnosti, ako je určovanie požiadaviek na protipožiarnu bezpečnosť pri užívaní stavby, pri zmene v užívaní stavby a vypracovanie dokumentácie o protipožiarnej charakteristike užívanej stavby<sup>3</sup>.

Uvedená dokumentácia má vlastnosti tzv. „charakteristiky“, to znamená, že bude stručným spôsobom popisovať skutkový stav stavby z hľadiska protipožiarnej bezpečnosti. Protipožiarne bezpečnosť stavby podľa vyhlášky Ministerstva vnútra Slovenskej republiky č. 94/2004 Z.z., ktorou sa ustanovujú technické požiadavky na protipožiarne bezpečnosť pri výstavbe a pri užívaní stavieb v znení vyhlášky č. 307/2007 Z.z. projektová dokumentácia stavby musí obsahovať:

- a.) členenie stavby na požiarne úseky,
- b.) určenie požiarneho rizika,
- c.) určenie požiadaviek na konštrukcie stavby,
- d.) zabezpečenie evakuácie osôb a zvierat,
- e.) určenie požiadaviek na únikové cesty,
- f.) určenie odstupových vzdialeností,
- g.) určenie požiarnebezpečnostných opatrení,
- h.) určenie zariadení na zásah.

Povinnosť vypracovať dokumentáciu nie je daná plošne pre všetky právnické osoby, resp. fyzické osoby – podnikateľov, ktoré vlastnia, resp. užívajú stavebné objekty. V uvedenom ustanovení sa uvádza, že dokumentácia sa vypracuje len v tom prípade, ak *„jej projektová dokumentácia neobsahuje riešenie protipožiarnej bezpečnosti stavby“*. Z uvedeného vyplýva, že pod pojmom „neobsahuje riešenie protipožiarnej bezpečnosti z projektovej dokumentácie“ pôjde o stavby, na ktoré nebolo povinnosťou v čase ich realizácie spracovať riešenie protipožiarnej bezpečnosti podľa vtedy platných technických, resp. všeobecne záväzných právnych predpisov, čiže *„stavby, na ktoré bolo vydané stavebné povolenie podľa projektovej dokumentácie spracovanej v termíne od 1.1. 1982“* musia mať spracované riešenie protipožiarnej bezpečnosti z projektovej dokumentácie stavby.

Vlastníci stavieb, na ktoré bolo vydané stavebné povolenie podľa projektovej dokumentácie spracovanej po 1.1.1982 a nemajú k dispozícii riešenie protipožiarnej bezpečnosti z tejto projektovej dokumentácie, sú povinný takúto dokumentáciu zabezpečiť, a to prostredníctvom špecialistu požiarnej ochrany ako odborne spôsobilej osoby na riešenie protipožiarnej bezpečnosti.

---

<sup>3</sup> Zákon č. 314/2001 Z.z. o ochrane pred požiarom v znení neskorších predpisov, § 9 ods. 2 písm. e.

## Požiarnebezpečnostná charakteristika stavby

Novelou zákona č. 314/2001 Z.z. o ochrane pred požiarmi, a to konkrétne zákonom č. 199/2009 Z.z., ktorý zaviedol novú kategóriu hodnotenia protipožiarnej bezpečnosti stavieb, ktorou je požiarnebezpečnostná charakteristika užívaných stavieb. Vyhláška MV SR č. 288/2000 Z.z., ktorou sa ustanovujú technické požiadavky na požiarne bezpečnosť pri výstavbe a pri užívaní stavieb v základných ustanoveniach uvádza, že stavba sa z hľadiska požiarnej bezpečnosti navrhuje, realizuje a užíva tak, aby v prípade vzniku požiaru:

- a) zostala na čas určený technickými špecifikáciami zachovaná jej nosnosť a stabilita,
- b) bola umožnená bezpečná evakuácia osôb a zvierat z horiacej alebo požiarom ohrozenej stavby na voľné priestranstvo alebo do iného požiarom neohrozeného priestoru,
- c) sa zabránilo šíreniu požiaru a dymu medzi jednotlivými požiarными úsekmi vnútri stavby alebo na inú stavbu,
- d) bol umožnený odvod splodín horenia mimo stavby.
- e) bol umožnený účinný a bezpečný zásah jednotky požiarnej ochrany pri zdolávaní požiaru a vykonávaní záchranných prác.

Vyššie spomínaná vyhláška ďalej upozorňuje na to, že pri zmene stavby alebo pri zmene užívania priestorov stavby sa nesmie znížiť požiarne bezpečnosť celej stavby alebo jej časti a bezpečnosť osôb alebo sťažiť zásah jednotky požiarnej ochrany. Požiarnebezpečnostnú charakteristiku stavby podľa vyhlášky Ministerstva vnútra Slovenskej republiky č. 94/2004 Z.z., ktorou sa ustanovujú technické požiadavky na protipožiarne bezpečnosť pri výstavbe a pri užívaní stavieb možno rozdeliť na 9 častí a to:

- požiarne úsek,
- požiarne podlažie,
- prvé nadzemné požiarne podlažie a požiarne výška,
- požiarne odolnosť,
- reakcia na oheň,
- výhrevnosť a požiarne výhrevnosť
- šírenie plameňa,
- konštrukčné prvky
- konštrukčné celky

## Vybavenie obchodných centier protipožiarne technikou

Všetky stavby musia byť zabezpečené vhodnými prostriedkami proti požiaru. Medzi takéto prostriedky zaradujeme aj protipožiarne techniku, ktorá je základnou súčasťou bezpečnosti stavieb. Z toho vyplýva, že aj veľké obchodné centrá musia byť vybavené takouto protipožiarne technikou, pretože ide o miesta, kde sa zhromažďuje veľký počet ľudí. Vo vyhláške Ministerstva vnútra Slovenskej republiky č. 94/2004 Z.z., ktorou sa ustanovujú technické požiadavky na protipožiarne bezpečnosť pri výstavbe

a pri užívaní stavieb, sa hovorí o nutnosti vybavenia takejto stavby protipožiarnymi zariadeniami pre včasné a pohotovosť upozornenie alebo zvládnutie vzniknutej situácie na úseku spomínaného záujmu.

§ 87, ktorý hovorí o vybavení stavieb požiarotechnickými zariadeniami, v odseku 1 a 2 vyššie uvedenej vyhlášky, že požiarový úsek musí byť vybavený zariadením elektrickej požiarnej signalizácie, stabilným hasiacim zariadením a zariadením na odvod tepla a splodín horenia, ak zásah hasičskou jednotkou nie je zabezpečený do 12 minút od zistenia požiaru.

Vyhláška ďalej poukazuje na nutnosť vybaviť stabilnými hasiacimi zariadeniami aj priestory, akými sú:

- a) výstavná hala, ktorej požiarový úsek má plochu viac ako 5000 m<sup>2</sup>,
- b) plocha požiarneho úseku obchodných priestorov väčšia ako 1000 m<sup>2</sup>, to neplatí ak požiarový úsek obchodných priestorov sa nachádza v stavbe s jedným nadzemným podlažím a má plochu najviac 2000 m<sup>2</sup> a predpokladaný čas evakuácie je najviac 90% hodnoty dovoleného času evakuácie.

Zariadením elektrickej požiarnej signalizácie musí byť vybavená aj stavba, v ktorej je zhromažďovací priestor pre viac ako 200 osôb a v ktorej sa v podzemných podlažiach združuje viac ako 20 osôb, v ktorom je hromadná garáž pre viac ako 50 motorových vozidiel. Zariadenie elektrickej požiarnej signalizácie možno nahradiť stabilným hasiacim zariadením len vtedy, ak z tejto vyhlášky alebo z iného právneho predpisu nevyplýva povinnosť vybaviť požiarový úsek elektrickou požiarou signalizáciou, ako aj stabilným hasiacim zariadením<sup>4</sup>.

Protipožiarna technika obchodných centier obsahuje aj tzv. domáci rozhlas, podľa § 90 spomínanej vyššie uvedenej vyhlášky, ktorým sú štandardne vybavené stavby spĺňajúce nasledovné podmienky:

1. stavby musia mať zhromažďovacie priestory,
2. je predpokladaná postupná evakuácia osôb,
3. je v nich viac ako 200 osôb, okrem stavieb určených na bývanie,
4. musia byť inštalované tak, aby umožňovali dobrú a zreteľnú počuteľnosť,
- 5 ak sa v stavbách uvedených v odseku 1-3 predpokladá prítomnosť osôb s poruchou sluchu, musia byť priestory, v ktorých sa osoby pohybujú, okrem vonkajších zhromažďovacích priestorov, vybavené zariadením na svetelnú signalizáciu požiaru.

### **Protipožiarna zariadenia**

Do kategórie protipožiarnych zariadení spadajú zariadenia na včasné zvládnutie vzniknutého požiaru, ktorými sú napr.:

- a) prenosné hasiace prístroje,
- b) hydrantová sieť,
- c) stabilné a polostabilné hasiace zariadenia,
- d) elektronická požiarová signalizácia (EPS).

Týmito zariadeniami sa zaoberá vyhláška MV SR č. 719/2002 Z.z., ktorá ustanovuje

---

<sup>4</sup> Vyhláška MV SR č. 94/2004 Z.z. ktorou sa ustanovujú technické požiadavky na protipožiarnu bezpečnosť pri výstavbe a pri užívaní stavieb. § 88.

vlastnosti, podmienky prevádzkovania a zabezpečenie pravidelnej kontroly prenosných hasiacich prístrojov a pojazdných hasiacich prístrojov.

## **Únikové cesty a zabezpečenie prístupu hasičskej techniky**

Súčasťou každého projektu je podľa vyhlášky MV SR č. 94/2004 Z.z., ktorou sa ustanovujú technické požiadavky na protipožiarnu bezpečnosť pri výstavbe a pri užívaní stavieb evakuácia osôb a zvierat v prípade vzniku požiaru alebo nejakej inej mimoriadnej udalosti.

Pri návrhu riešenia projektu sa udáva predpokladaný čas trvania evakuácie a parametre únikových ciest (vybavenie, počet, dĺžka, šírka). Evakuáciu môžu ovplyvniť aj iné faktory, ktorými môžu byť napr. počet osôb, pričom je veľká pravdepodobnosť, že časť osôb nachádzajúcich sa v obchodnom centre je imobilných. Okrem iného je rozhodujúci aj spôsob evakuácie, to znamená riadenie evakuácie buď vnútornými alebo vonkajšími zásahovými cestami.

### ***Druhy únikových ciest***

Podľa Vyhlášky Ministerstva vnútra Slovenskej Republiky č. 94/2004 Z. z., ktorou sa ustanovujú technické požiadavky na protipožiarnu bezpečnosť pri výstavbe a pri užívaní stavieb, únikové cesty možno charakterizovať ako trvalo voľnú komunikáciu alebo priestor v stavbe alebo na nej, ktorá umožňuje bezpečnú evakuáciu osôb zo stavby alebo požiarneho úseku ohrozeného požiarom na voľné priestranstvo alebo do priestoru, ktorý nie je ohrozený požiarom.

Únikové cesty sa podľa stupňa ochrany, ktoré uskutočňujú unikajúcim osobám, kategorizujú §51 uvedenej vyhlášky do viacerých skupín:

- nechránené,
- čiastočne chránené,
- chránené .

### ***Zariadenia na zásah***

Stavba musí obsahovať zariadenia, ktoré umožňujú tak z vonkajšieho priestoru stavby, ako aj z vnútorného priestoru stavby zásah, ktorý možno viesť z oboch priestorov súčasne.

Zariadeniami umožňujúcimi zásah sú:

1. prístupové komunikácie,
2. nástupné plochy (plocha z vonkajšej stany stavby určená na nástup hasičských jednotiek a na umiestnenie hasičskej techniky na vykonanie zásahu),
3. zásahové cesty (komunikácia alebo technické zariadenie vo vnútri stavby alebo na vonkajšej strane stavby umožňujúce zásah hasičským jednotkám),
4. požiarne zariadenia<sup>5</sup>

Vyhláška MV SR č. 94/2004 Z. z., ktorou sa ustanovujú technické požiadavky na protipožiarnu bezpečnosť pri výstavbe a pri užívaní stavieb, opisuje prístupovú

---

<sup>5</sup> Vyhláška MV SR č. 94/2004 Z.z. ktorou sa ustanovujú technické požiadavky na protipožiarnu bezpečnosť pri výstavbe a pri užívaní stavieb. § 81.



komunikáciu na zásah ako komunikácia, ktorá musí viesť aspoň do vzdialenosti 30 m od stavby a od vchodu do nej, cez ktorý sa predpokladá zásah, ak prístupová komunikácia vedie k rodinnému domu, táto vzdialenosť môže byť najviac 50 m. Ďalej musí mať trvale voľnú šírku najmenej 3 m a jej únosnosť na zaťaženie jednou nápravou vozidla musí byť najmenej 80kN, do trvale voľnej šírky sa nezapočítava parkovací pruh. Vjazdy na prístupové komunikácie a prejazdy na nich musia mať šírku najmenej 3,5 m a výšku najmenej 4,5m.

### **Kontrola požiarnych opatrení**

Najčastejšími nedostatkami pri požiarnych kontrolách sú:

- a) nedostatočné znalosti prevádzkovateľa o obsluhu požiarotechnických zariadení,
- b) založené únikové cesty tovarom, odpadom a pod.,
- c) dvere na voľné priestranstvo zatarasené z vonkajšej strany (najmä v zimnom období sú zasypané snehom),
- d) osadzovanie pútačov, prenosných reklám a vystavovanie áut v priestoroch únikových ciest,
- e) zriaďovanie predajných stánkov v priestoroch únikových ciest (najmä v predvianočnom období, keď sa v obchodných domoch nachádza najviac osôb),
- f) diskutabilné je najmä obsadzovanie stánkov so zábavnou pyrotechnikou, či už na predajnej ploche alebo na únikových cestách<sup>6</sup> (Spravodajca, 2/2011, s. 6).

### **Záver**

Protipožiarné zabezpečenie je vo všeobecnosti nevyhnutným opatrením pri realizácii každého objektu. Preto je potrebné venovať tejto problematike prioritnú pozornosť, aby bola zabezpečená stopercentná funkčnosť v každom smere. Takýmto prioritným zabezpečením sa venujú špecializované firmy na základe získaného oprávnenia. Realizácia takéhoto zabezpečovacieho systému musí spĺňať nielen bezpečnostné, ale aj zákonné podmienky, ktoré sú tvrdo kontrolované a za ich porušenie sa udeľujú sankcie stanovené zákonom.

Pri realizácii stavieb je prvoradá požiarnebezpečnostná charakteristika stavieb, pri ktorej sú definované technické požiadavky na požiaru bezpečnosť danej stavby. Stanovené technické požiadavky sa musia dodržiavať pri akejkoľvek úprave danej stavby, ako napr. oprava, renovácia, zateplovanie, rekonštrukcia, prístavba a pod. Splnenie technických požiadaviek, ktoré určuje požiarnebezpečnostná charakteristika nám zistí bezpečnosť osôb a ich bezpečnú evakuáciu. Každý, kto užíva akúkoľvek stavbu musí mať vypracovanú dokumentáciu o požiarnebezpečnostnej charakteristike danej stavby. Ide o dokument, ktorý má mať vlastnosti charakteristiky, pričom obsahuje popis grafické znázornenie skutkového stavu.

S protipožiarnou ochranou je úzko spojené aj vybavenie všetkých objektov technickými prostriedkami na hasenie požiarov. Medzi najviac používanú protipožiarnu techniku patria najmä hasiace prístroje, ale aj elektronická požiarne signalizácia, domáci rozhlas, hydrantová sieť, stabilné a polostabilné hasiace zariadenia. Použitie

---

<sup>6</sup> MEŠKO, J. Evakuácia osôb zo stavieb. In: *Spravodajca: Protipožiarna ochrana a záchranná služba* [online]. 2011 [cit. 2014-12-08] Bratislava: MV Slovenskej republiky, č. 2/2011, roč. XLII, Dostupné na: [http://www.minv.sk/swift\\_data/source/hasici\\_a\\_zachranari/pteu1/spravodajca/2\\_11.indd.pdf](http://www.minv.sk/swift_data/source/hasici_a_zachranari/pteu1/spravodajca/2_11.indd.pdf). S. 4–8.

jednotlivých druhov protipožiarnej techniky závisí od charakteristiky objektu a vzniknutej situácie, ktorá ovplyvní aj druh použitia hasebnej látky.

Pri realizácii stavieb je v neposlednom rade potrebné zabezpečiť aj únikové cesty v prípade vypuknutia požiaru. Únikové cesty musia byť trvalo voľné a prechodné. Zároveň musia zabezpečiť rýchlu a bezpečnú evakuáciu osôb alebo zvierat z daného objektu.

### **Zoznam bibliografických odkazov**

MEŠKO, J. Evakuácia osôb zo stavieb. In: *Spravodajca: Protipožiarne ochrana a záchranná služba* [online]. 2011 [cit. 2014-12-08] Bratislava: MV Slovenskej republiky, č. 2/2011, roč. XLII, Dostupné na: [http://www.minv.sk/swift\\_data/source/hasici\\_a\\_zachranari/pteu1/spravodajca/2\\_11.indd.pdf](http://www.minv.sk/swift_data/source/hasici_a_zachranari/pteu1/spravodajca/2_11.indd.pdf). S. 4–8. ISSN 1335-9975.

*Vyhláška MV SR č. 307/2007 Z.z. ktorou sa ustanovujú technické požiadavky na protipožiarne bezpečnosť pri výstavbe a pri užívaní stavieb.*

*Vyhláška MV SR č. 94/2004 Z.z. ktorou sa ustanovujú technické požiadavky na protipožiarne bezpečnosť pri výstavbe a pri užívaní stavieb.*

*Vyhláška MV SR č. 288/2000 Z.z. ktorou sa ustanovujú technické požiadavky na požiarne bezpečnosť pri výstavbe a pri užívaní stavieb.*

*Vyhláška MV SR č. 719/2002 Z.z., ktorou sa ustanovujú vlastnosti, podmienky prevádzkovania a zabezpečenie pravidelnej kontroly prenosných hasiacich prístrojov a pojazdných hasiacich prístrojov.*

*Zákon č. 314/2001 Z.z. o ochrane pred požiarom v znení neskorších predpisov.*

# **Analýza bezpečnostných rizík – tvorba krízových scenárov**

## **Security Risks Analysis – Construction of Crisis Scenarios**

**Ján Buzalka<sup>1</sup>**

### **Abstrakt**

Tvorba a využívanie krízových scenárov, filozofické zdroje, stochastické chápanie bezpečnostnej reality, neistota a neurčitosť javov a procesov v bezpečnostnom prostredí, neurčitosti je možné odhadovať prípadne modelovať pomocou špecifických metód, analýza rizika – základ tvorby krízového scenára, modelovanie rizík v podobe krízového scenára, posúdenie pravdepodobnosti vzniku nežiaduceho javu, posúdenie miery prijateľnosti zistených rizík, spracovanie variant krízových scenárov, prístupy k tvorbe krízových scenárov, zaobchádzanie s rizikom ponúka základné prístupy k tvorbe krízových scenárov.

**Kľúčové slová:** krízový scenár, bezpečnostné prostredie, deterministické a stochastické prostredie, neurčitosť, neistota, analýza rizika, identifikácia rizík.

### **Abstract**

Construction and use of crisis scenarios, philosophical sources, stochastic understanding of the security reality, uncertainty and indefiniteness of phenomena and processes in the security environment and indeterminateness can be estimated or modelled using specific methods , risk analysis – the basis for the construction of a crisis scenario, modelling of risks in the form of a crisis scenario, assessment of the likelihood of origination of an unwanted phenomenon, assessment of the degree of acceptability of the identified risks, processing of variants of crisis scenarios, approaches to the construction of crisis scenarios and treatment of risk offer basic approaches to the construction of crisis scenarios.

**Key words:** crisis scenario, security environment, determinist and stochastic environment, indefiniteness, uncertainty, risk analysis, risks identification, assets identification, treatment of risk.

### **Úvod**

Pri rozpracovávaní tejto problematiky bolo potrebné rešpektovať nasledujúce skutočnosti. Predovšetkým poznanie o nevyhnutnosti ďalšieho rozpracovania a prehĺbenia teoretickej reflexie súčasného stavu a perspektív vývoja bezpečnostnej praxe a nárastu intenzity a frekvencie krízových javov a procesov vo všeobecnosti a osobitne v oblasti fungovania spoločenských systémov. Ukazuje sa ako nevyhnutné pristúpiť od analýzy empirických skúseností, ich usporiadania do viac-menej ucelených metodických koncepcií k vedeckému výskumu, smerujúcemu k odhaľovaniu zásadných kauzálnych súvislostí, ku spresňovaniu predmetu, kategoriálneho aparátu a vlastných metód poznávania tohto segmentu bezpečnostnej reality. Ide v tejto

---

<sup>1</sup> Prof. PhDr. Ján Buzalka, CSc. Akadémia policajného zboru v Bratislave, Bratislava, e-mail: jan.buzalka@minv.sk.

súvislosti najmä o precizáciu a vymedzenie vzťahu vedeckej teórie krízových scenárov k širšiemu obsahu dynamicky sa rozvíjajúcej sekuritológie (vedy o bezpečnosti)<sup>2</sup>.

Ďalej to bola skutočnosť, ktorú ukázalo štúdium dostupných odborných zdrojov a ich analýza. Problematika krízového manažmentu vo všeobecnosti a teórie krízových scenárov osobitne je prepracovanejšia v oblastiach, ktoré odrážajú potreby bezpečnostnej praxe pri riešení prírodných, technicko-technologických, ekonomických (podnikových, firemných) hrozieb než v oblastiach, kde sa prejavujú ohrozenia fungovania spoločenských systémov, konkrétne verejnej správy. Je možné sa však domnievať, že v priebehu precizácie vedeckých prístupov pre túto oblasť budú postupne niektoré všeobecne platné teoretické axiómy a prístupy teórie využiteľné v špecifickej podobe aj pre zvládanie rizík spoločenskej sféry a zároveň na základe intenzívneho vedeckého poznávania a teoretického zovšeobecnenia budú postupne definované špecifické, účinné metódy a postupy tvorba a využívanie krízových scenárov. A napokon to je skutočnosť, že tvorba a využívanie **krízových scenárov** je explicitným príkladom prelínania vedeckých prístupov odborníkov v oblasti krízového manažmentu vo všeobecnosti, špecificky v segmente verejnej správy a manažmentu bezpečnostných rizík.

### **Teoretické prístupy**

Pri utváraní a rozpracovávaní teórie tvorby krízových scenárov sa ukazuje ako užitočné a potrebné vymedziť jej filozofické zdroje. Je to predovšetkým z toho dôvodu, že pojmy **kríza** a **riziko** sú špecifickým výrazom z oblasti bezpečnostných teórií a nadväzujú na základné filozofické kategórie **nevyhnutnosti a náhodnosti**. Pričom z dialektiky si pamätáme, že náhodnosť je vlastne formou prejavu nevyhnutnosti. Pojmy kríza a riziko sú využívané v súvislosti s nejednoznačnosťou priebehu procesov v bezpečnostnej realite a tým aj nejednoznačnosťou ich výsledkov.

**Ontologické korene** vyjadrujú skutočnosť, že riziko je po expozícii nebezpečenstva javom objektívnym, ktorý je súčasťou bezpečnostnej reality v konkrétnom posudzovanom systéme. Je ale potrebné zdôrazniť, že bez expozície, teda bez existencie hodnotiaceho subjektu (vedomia, spoločnosti, jednotlivca) riziko nemá negatívny význam pre systém, a až vo vzťahu k cieľom, potrebám a záujmom hodnotiaceho subjektu nadobúda negatívny charakter. Tu sa ontologické korene prelínajú s koreňmi gnozeologickými.

**Gnozeologické korene** je možné vnímať ako charakteristiku, vyjadrujúcu vplyv určitého javu, deja (exponovaného nebezpečenstva) na vedomie hodnotiaceho subjektu, pričom tento vplyv postupne nadobúda charakter vnímania, chápania a hodnotenia v podobe odrazu vo vedomí, teda koniec koncov v poznávaní tohto exponovaného nebezpečenstva. Ide vlastne o pomer medzi **očakávanou stratou** (negatívnym účinkom) a **neurčitou očakávanou stratou**.

Pri hodnotení bezpečnostných rizík, pri ich prognóze, pri prijímaní adekvátnych rozhodnutí, aj pri ich realizácii sa často objavuje problematika **neistoty** (uncertainty) **a neurčitosti**, ktorá je explicitne obsiahnutá v bezpečnostnom prostredí. Neistota v týchto prípadoch vyplýva z objektívnych ale aj subjektívnych príčin. Objektívne

---

<sup>2</sup> Pozri HOFREITER, L. *Bezpečnosť, bezpečnostné riziká a ohrozenia*. Žilina: ŽU, 2004, ďalej REITŠPÍS, J. a kol. *Manažérstvo bezpečnostných rizík*. Žilina: ŽU, 2004, tiež KORZENIOWSKI, L., F. *Securitologia na počatku XXI wieku*. In. *Securitologia*, EAS, Krakow, tiež BALOG, K. *Integrálni bezpečnosť*. Edice SPBI Spektrum 60, 2009.

príčiny neistoty sú prejavom toho, že javy a deje bezpečnostného prostredia sa vyskytujú často náhodne a nie je možné s potrebnou mierou presnosti predikovať ich priebeh a správanie. Vyplývajú zo samotnej podstaty objektov reálneho sveta a z vyjadrenia existenčného (ontologického) a vývojového charakteru neistoty.

Subjektívny charakter neistoty vyplýva z nedostatočnej miery nášho poznania, teda je v gnozeologickej rovine. Neistota týkajúca sa vývoja systému znamená, že možné stavy a ich dôsledky sú známe, ale pravdepodobnosť ich výskytu je neznáma. Neistota predstavuje stav medzi istotou a nemožnosťou ako krajnými bodmi výskytu javu /prísne teoreticky vzaté, v podmienkach **istoty** sa riziko nevyskytuje/, je meraná ako pravdepodobnosť výskytu nejakého javu. Každé riziko je v skutočnosti výslednou funkciou exponovaného nebezpečenstva (čiže nejakého javu, deja<sup>3</sup>, pôsobenia) a prostredia, v ktorom sa systém nachádza, v ktorom dej prebieha, v ktorom sa realizuje.

Realizáciu deja v konkrétnych podmienkach, v danom časopriestore je možné označiť ako udalosť (event). Je zrejmé, že javy a deje samy o sebe nevyjadrujú riziko. Ich rizikovosť je podmienená **subjektivismom posudzovateľa a prostredím**, v ktorom sa odohrávajú. Prostredie teda vytvára zdroje istoty alebo neistoty. Prostredie je možné chápať tiež ako systém prvkov, väzieb a vzťahov medzi nimi. Pre koncipovanie teórie tvorby krízových scenárov je nevyhnutné poukázať na význam prostredia, v ktorom sa posudzované objekty (systémy) nachádzajú. V prostredí môžu pôsobiť javy, prebiehať procesy a deje, či konkrétne udalosti v podmienkach istoty, čo predstavuje **deterministické** chápanie reality. Väčšina dejov, predovšetkým v oblasti ekonomickej a spoločenskej však prebieha v podmienkach meniacej sa neurčitosti, neistoty, čo predstavuje **stochastické** chápanie reality.

**Riziko je teda možné vnímať ako špecifický prípad neistoty, ktorý je ale pomocou matematicko-štatistických metód možné kvantifikovať a vyjadriť ako odchýlku od očakávaného výsledku. O riziku je možné hovoriť len v tom prípade, ak jeden z možných výsledkov je negatívny, teda pre hodnotiaci subjekt nežiaduci. Nežiaduca udalosť je vlastne nepriaznivou odchýlkou od požadovaného výsledku, ktorý hodnotiaci subjekt očakáva (alebo v ktorý aspoň dúfa). Hodnotiaci subjekt očakáva, alebo dúfa, že sa nepriaznivé okolnosti neobjavia a práve pravdepodobnosť, že sa jeho očakávanie, alebo nádej nenaplnia, vytvára podmienky pre vznik rizika.**

Pri všetkých úvahách o riziku sa implicitne uvažuje o **neurčitosti** – presnejšie o neurčitom výsledku. V skutočnosti ak používame pojem riziko, musia existovať minimálne dve varianty riešenia (výsledkov). Ak totiž máme istotu, že bude výsledok negatívny, že dôjde ku strate, nemožno hovoriť o riziku. Ak existuje možnosť straty, je udalosť možná – teda pravdepodobnosť toho, že nastane je v rozpätí medzi hodnotou nula a hodnotou jedna – teda nie je ani istá, ani nemožná<sup>4</sup>. Túto pravdepodobnosť je možné pri dostatku informácií vyjadriť príslušnou matematicko-štatistickou funkciou pravdepodobnostného rozloženia. Neurčitosť predstavuje podobne ako istota pojem pre krajný stav popisu realizácie niečoho, keď nie sú známe dôsledky, daný subjekt nevie čo sa stane, a teda danú budúcu situáciu ani nie je možné predvídať. Pokiaľ deterministické prostredie je typické najmä pre systémy s veľkou stabilitou prvkov

---

<sup>3</sup> Pozn. Javy prebiehajúce v čase a priestore sa nazývajú dejmi. Pozri FILIP, S., ŠIMÁK, L., KOVÁČ, M. *Manažment rizika*. VŠEMVS Bratislava 2011, s. 5.

<sup>4</sup> Nemožnosť (impossibility) – je možné chápať ako taký stav prostredia, v ktorom nemôžu existovať žiadne javy, prebiehať žiadne deje ani procesy a teda nie je možné nič realizovať.

a väzieb medzi nimi (napr. technické systémy), stochastické prostredie, v ktorom sa prejavuje nestabilita prvkov a ich väzieb a tým aj celých systémov, je typické práve pre sociálne systémy, ekonomické systémy a tiež biopsychologické systémy, vrátane systémov **bezpečnosti**. Takáto nestabilita je svojím spôsobom nebezpečenstvom pre existenciu a rozvoj daného systému a pri jeho expozícii aj zdrojom vzniku rizika v systéme.

V stochastických systémoch prebiehajú procesy medzi variabilnými, dynamickými prvkami, preto je potrebné skúmať ich sumárnu synergetickú stabilitu. To znamená, že neskúmame len spoľahlivosť jednotlivých prvkov systému, ale spolu s tým aj celkovú stabilitu systému. Vnútoraná nestabilita jednotlivých prvkov a väzieb medzi nimi spôsobuje nestabilitu celého systému a je možným zdrojom ohrozenia a vzniku krízy v celom systéme. **Stabilitu systému** je možné vyjadriť ako schopnosť systému zotrvať v určitom stave pri pôsobení určitých rušivých faktorov, alebo sa do tohto stavu po vychýlení navracáť. Rizikový vývoj a správanie sa systému súvisí s jeho stabilitou, resp. nestabilitou. V odbornej literatúre<sup>5</sup> je v tejto súvislosti uvádzaný názor o mäkkej a tvrdej strate stability systému. Pod mäkkou stratou stability je chápaný stav, ak ide o periodickú osciláciu procesov okolo rovnovážneho stavu, pod tvrdou stratou stav, ak náhodné zmeny procesov systém vychýlia natoľko, že sa úplne naruší stabilita.

Príčinou ohrozenia alebo straty stability systému sú **protirečenia** a to medzi prvkami vo vnútri systému navzájom, ale tiež medzi prvkami a systémom ako takým a napokon aj protirečenia medzi systémom a jeho okolím – inými prvkami či systémami. Tieto protirečenia sa v určitej fáze, ak nie sú riešené, stávajú zdrojom kríz. Disharmónia medzi očakávaným výsledkom činnosti a skutočným výsledkom je vyjadrením nestability a neurčitosti prostredia.

Z hľadiska samotnej tvorby a realizácie krízových scenárov sú teda významné nasledujúce závery.

- Stochastické prostredie, v ktorom sa prejavuje nestabilita prvkov a ich väzieb a tým aj celých systémov, je typické práve pre sociálne systémy, ekonomické systémy a tiež bio-psychologické systémy, vrátane systémov bezpečnosti.
- Protirečenia v systéme, alebo s vonkajším prostredím sú príčinou ohrozenia alebo straty stability systému a sú vyjadrením nestability a neurčitosti prostredia.
- Javy a deje /procesy/ v bezpečnostnom prostredí sa vyznačujú značnou neistotou a neurčitosťou.
- Neistoty je možné kvantifikovať pomocou nástrojov matematickej štatistiky. Riziko je možné vnímať ako špecifický prípad neistoty a neurčitosti.
- Neurčitosti je možné len odhadovať na základe čo možno najdôkladnejšieho poznania minulosti a súčasnosti rizikového javu a pomocou špecifických metód. (napr. modelovania, expertných metód – Delfi, a pod.)
- Takto chápané teoretické prístupy vytvárajú východiská pre tvorbu hľadísk, kritérií, slúžiacich na klasifikáciu kríz a rizík, nevyhnutnú pre tvorbu krízových scenárov.

## **Základ tvorby krízového scenára - Analýza rizika**

---

<sup>5</sup> Pozri ŠIMÁK, L. *Krízový manažment vo verejnej správe*. Žilina: ŽU, 2001, s. 36.

Pre riadenie rizika je dôležitá sústavná analýza a hodnotenie jeho parametrov, či už kvantitatívnych, alebo kvalitatívnych, čo je vlastne **obsahom analýzy** rizika. Riziko samotné je vždy vzťahované k človeku a jeho skutočnú hodnotu môžeme poznať až po jeho konkrétnom prejavení, keď môžeme hovoriť o jeho dôsledkoch na prostredie, v ktorom sa prejavilo. Analýza rizika, na rozdiel od iných uskutočňovaných analýz, je činnosťou, ktorá s pomocou prístupov a nástrojov systémovej analýzy prebieha v období prevencie. Jej výsledky potom v podobe rôznych účelových syntéz tvoria obsah krízových (havarijných) plánov ohrozeného systému, alebo tiež **krízových scenárov**.

**Analýza rizika je vlastne hľadaním podstaty jeho vzniku v kontexte vnímania nebezpečenstva jeho dopadu na život, zdravie a majetok človeka a ľudstva. Vnímanie rizika je rozdielne pre jednotlivca a pre spoločenstvo ľudí. Základom analýzy rizika je systematické získavanie a využívanie dostupných informácií, cieľom ktorého je určenie, ako často sa daný jav vyskytuje, akú má intenzitu a najmä aké sú jeho následky. Je možné ju chápať ako analýzu rôznych faktorov vnútorného a vonkajšieho prostredia, javov a procesov, ktoré sú za určitých podmienok spôsobilé narušiť, poškodiť funkcie daného systému alebo znemožniť dosahovanie stanovených cieľov<sup>6</sup>.**

Cieľom analýzy rizika je tiež vedecky prognózovať, aké budú prejavy a dôsledky rizika, aby ho bolo možné adekvátne riadiť. Ide teda v podstate o to, prostredníctvom vedeckých metód, ktoré sa opierajú predovšetkým o získané objektívne, relevantné a významné fakty o ohrozenom systéme, prognózovať jeho správanie sa ako celku v rôznych krízových situáciách a definovať spôsoby jeho spontánnej alebo riadenej reakcie. V odbornej literatúre sa stretávame s rôznymi, viac či menej odlišnými prístupmi k chápaniu obsahu analýzy rizika. Pri zovšeobecnení a zjednodušení uvádzaných oblastí je možné zovšeobecniť systém analýzy rizika takto:

- identifikácia rizík, ohrození;
- identifikácia aktív;
- riadenie rizika (akceptácia rizika) - realizácia opatrení krízového manažmentu<sup>7</sup>;

Je zrejmé, že začlenenie riadenia rizika do obsahu jeho analýzy je možné považovať za diskutabilné, vytvára však potrebné prepojenie a to napr. z hľadiska prognózy vývoja rizík a z hľadiska nevyhnutnosti uplatňovania analytických prístupov priebežne, v celom procese riadenia rizika. Pre kvalifikovanú prípravu **krízového scenára** je potrebné špecifikovať a konkretizovať niektoré z uvádzaných opatrení pre jednotlivé oblasti.

#### **Pre oblasť identifikácia bezpečnostných rizík**

- identifikácia rizikových faktorov interného prostredia, identifikácia externých rizikových faktorov;
- identifikácia a charakteristika ohrození a rizík, ich odhalenie s použitím modelovania alebo expertného posudzovania (odhadov), resp. identifikácia oblastí, vyžadujúcich špecifické opatrenia;
- posúdenie pravdepodobnosti vzniku nežiaduceho javu;

---

<sup>6</sup> Pozri MÍKA T. *Manažérske metódy a techniky*. Žilina: ŽU, 2006, s. 48.

<sup>7</sup> Pozri napr. PELTIER, T. R. *Information Security Risk Analysis*. <http://amazon.com>, ďalej FAY, J. J. *Encyclopedia of Security Management*. Butterworth – Henemann, USA 1993.

- posúdenie doterajších prejavov identifikovaných faktorov, odhad ich pravdepodobného vývoja;
- posúdenie početnosti pravdepodobných zlyhaní ľudí a zariadení, prípadne podobných zariadení (aj mimo vlastnej organizácie) – napr. z databáz o zlyhaní zariadení, alebo výpočtom z údajov o spoľahlivosti, štatistickými metódami apod;
- klasifikácia rizík – triedenie do skupín, podľa identifikačných znakov;
- klasifikácia objektov, ktoré spôsobujú riziko, ich lokalizácia v danom priestore;
- evaluácia ohrození a rizík, kvantitatívne a kvalitatívne faktory, stanovenie priority – podľa následkov, dôležitosti apod.

#### **Pre oblasť identifikácia aktív chráneného objektu /systému/**

- identifikácia oblastí zraniteľnosti, posúdenie vlastnej zraniteľnosti systému, identifikácia ohrozených miest v systéme;
- evaluácia a hierarchizácia aktív systému z hľadiska jednotlivých základných kritérií, najmä jeho funkcie schopnosti;
- posúdenie zraniteľnosti ohrozených aktív;
- posúdenie miery akceptovateľnosti /prijateľnosti/ rizík,
  - posúdenie doterajších prejavov identifikovaných faktorov, odhad ich pravdepodobného vývoja, určovanie ich parametrov, a ich vzájomných interakcií,
  - posúdenie početnosti pravdepodobných zlyhaní ľudí a zariadení, prípadne podobných zariadení (aj mimo vlastnej organizácie) – napr. z databáz o zlyhaní zariadení, alebo výpočtom z údajov o spoľahlivosti, štatistickými metódami apod.;
- opis možných následkov pri zahrnutí rôznych alternatív vývoja rizika.

#### **Pre oblasť riadenie rizika (akceptácia rizika) - realizácia opatrení krízového manažmentu**

- analýza faktorov rizika a ich možných vplyvov pri realizácii uvažovaných variantov riešenia (podstata kauzálnej analýzy – hľadanie bezprostredných a podstatných príčin možného negatívneho javu);
- príprava preventívnych opatrení na zníženie vplyvu rizikových faktorov, eventuálne na ich vylúčenie – ich aktívne ovplyvňovanie, pasívne protirizikové opatrenia – zníženie zraniteľnosti, zvýšenie pripravenosti systému– ide teda o zabránenie vzniku NNJ, alebo o jeho zmiernení, buď pôsobením na možný zdroj ohrozenia, alebo posilnením odolnosti, znížením zraniteľnosti;
- príprava opatrení na aktívne ovplyvňovanie prípadného priebehu nežiaduceho javu, príprava havarijných a iných krízových plánov, vrátane prípravy opatrení na obnovu funkcie systému;
- stanovenie dopadov rizika štandardným spôsobom a tiež vzhľadom na špecifickú zraniteľnosť /určenie najhoršieho rizika a jeho dopadov/;
- predbežná kvantifikácia dopadov najhoršieho rizika – možných strát a škôd na chránených záujmoch;



- kvantifikácia a hodnotové vyjadrenie škôd a strát, prípadne posúdenie ich prípadného dopadu na nekvantifikovateľné hodnoty (psychické, morálne a iné);
- určenie neakceptovateľných rizík a príprava systémových opatrení na zvýšenie miery ich akceptovateľnosti;
- príprava opatrení na zmiernenie dôsledkov a príprava opatrení na obnovu v prípade, že sa nám nepodarí NNJ zabrániť a musíme sa pripraviť na odstránenie následkov a na obnovu systému;
- interpretácia a využitie získaných výsledkov v praxi krízového manažmentu – návrh a príprava opatrení.

## Modelovanie ako metóda analýzy bezpečnostných rizík

Ako už bolo uvedené, neurčitosti v bezpečnostnej realite je možné analyzovať len odhadom na základe čo možno najdôkladnejšieho poznania minulosti a súčasnosti rizikového javu a pomocou špecifických metód analýzy rizík – napr. **modelovania**. Je to jedna z dôležitých metód poznania objektívnej reality (ľudská činnosť, vedecké bádanie, bezpečnostná prax). Má nezastupiteľné miesto pri riešení teoretických a najmä praktických úloh. Ide o metódu nepriameho poznania v tom zmysle, že prostredníctvom modelu poznávame originál, teda modelovaný objekt.

Vo všeobecnosti je možné uviesť, že prostredníctvom modelovania sa vieme priblížiť k analýze takých bezpečnostných rizík, ktorých charakteristika a prognóza vývoja je vzhľadom na prevládajúce neistoty a neurčitosti exaktnými metódami veľmi ťažké, alebo nemožné. Modelovanie charakterizujeme ako metódu sprostredkovaného poznania pomocou umelých alebo prirodzených systémov. Je to teda metóda poznávania bezpečnostnej reality, pri ktorej získavame informácie o skutočných javoch a procesoch nepriamo, prostredníctvom vhodného modelu, pričom model je určitým zjednodušením zobrazovanej reality. Ide vlastne o účelové, netautologické zobrazenie skúmaných vlastností predmetu modelovania pomocou vhodne zvolených vlastností modelu.

Úloha modelovania pri manažmente rizík je vyjadrením významu modelovania v riadení rôznych systémov. Na základe analýzy rizika, najmä získaných poznatkov o priebehu procesov v určitých podmienkach (parametre fyzikálneho prostredia, kvalita ľudského faktoru, kvalita a kvantita síl a prostriedkov krízového manažmentu,) poznatkov o vnútorných parametroch rizika systému (potenciálu, početnosti, pravdepodobnosti a i.) je možné celý vývin rizika ohrozeného systému **modelovať**.

Pri tvorbe krízových scenárov sú najčastejšie využívané **modely rozhodovacích procesov**, ktoré členíme na:

- modely deskriptívne (popisujúce doterajší priebeh procesu vývinu krízy);
- modely prediktívne (popisujúce pravdepodobný budúci priebeh tohto procesu);
- modely normatívne (popisujúce žiaduci budúci priebeh procesu vývinu krízy).

Iný prístup<sup>8</sup> klasifikácie modelov, prevzatý z oblasti manažmentu vo vojenstve člení modely na dve veľké skupiny - modely materiálne a modely myšlienkové. **Myšlienkové modely**, ktoré sa môžu fixovať priamo v pamäti, alebo v informačných médiách v príslušnej ikonickej sústave, sú najčastejšie členené do troch skupín:

<sup>8</sup> Podrobne pozri RYBÁR, M. a kol. *Modelovanie a simulácia vo vojenstve*. Bratislava: MO SR, 2000, s. 48 a n.

- schematicke kvalitatívne opisy krízových situácií;
- grafické zobrazenia (mapy, schémy, grafy, náčrty apod.);
- matematické modely.

Matematické modely vývinu rizika využívajú logické a matematické výrazové prostriedky. Predstavujú sústavy matematických funkcií alebo algoritmov. Tieto modely sa ďalej členia na **analytické, štatistické a kombinované (analyticko-štatistické)**. Z hľadiska potrieb manažmentu rizík je výhodné, že tieto skupiny modelov majú stochastický charakter a umožňujú modelovať náhodné javy spojené so vznikom krízy a vývinom krízovej situácie (napr. využitím rozloženia pravdepodobnosti hodnôt sledovaných parametrov alebo využitím metódy Monte Carlo).

Táto metóda patrí v súčasnosti medzi účinné nástroje analýzy náhodných javov vo všetkých oblastiach ľudskej činnosti, pričom môže byť s úspechom využiteľná aj v procese analýzy rizika v manažmente rizík. Jedným z najdôležitejších prvkov využitia tejto metódy je vytvorenie tzv. „umelej náhody“ generovaním pseudonáhodnej postupnosti. Metóda Monte Carlo je numerickou metódou založenou na vzťahu medzi pravdepodobnostnými charakteristikami rôznych náhodných procesov a veličinami, ktoré sú riešením študovaných úloh. Princíp metódy spočíva v nasledujúcich bodoch:

- Formulácia novej úlohy, ktorá má náhodný charakter, ktorej riešenie sa zhoduje s riešením pôvodnej úlohy.
- Riešenie novej úlohy pomocou štatistických experimentov.

Existujú dva možné prístupy pri riešení úloh metódou Monte Carlo:

- Geometrická metóda založená na geometrickej pravdepodobnosti.
- Výpočet založený na odhade strednej hodnoty náhodnej premennej.

Vo svojej podstate sú Monte Carlo simulácie založené na zostrojení modelu, ktorým je možné čo najpresnejšie popísať skúmaný objekt, a ktorého správanie je stochastické. Ako ďalší krok je potrebné vygenerovať veľké množstvo náhodných čísel, ktoré budú po ich vhodnej transformácii a iných úpravách vstupom do modelu. Na záver sú zozbierané a štatisticky vyhodnotené výsledky. Medzi nesporné pozitíva využitia tejto metódy pri tvorbe krízových scenárov patrí najmä skutočnosť, že:

- Umožňuje riešiť analyticky neriešiteľné úlohy, odhaliť zložitejšie závislosti (medzi systémami, entitami, prípadne atribútmi), skúmať dynamiku systému a reakcie na rôzne udalosti (podnety).
- Uľahčuje riešenie ťažko riešiteľných úloh.
- Štandardizuje niektoré kvantitatívne parametre.
- Proces tvorby modelu pomáha k odhaleniu a špecifikácii nových skutočností. Detailné pozorovanie a popis skúmanej bezpečnostnej reality alebo systému s cieľom tvorby modelu pre počítačovú simuláciu vedie často k odhaleniu nových vlastností či funkčných závislostí skúmaného systému (entity) a potom k rozšíreniu výsledkov predošlého pozorovania, popisu či analýzy systému.
- Rozšírenie možnosti predikcie i na oblasti, v ktorých nie je korektné využitie deduktívnych metód či deterministických modelov.

Deduktívne usudzovanie a použitie prísne deterministických modelov nie je využiteľné všade tam, kde sa v systéme vyskytujú náhodné premenné. No práve pomocou tejto

metódy je možné modelovať aj systémy s jednou či viacerými náhodnými premennými. V súčasnom období sú pre **modelovanie priemyselných havárií** s únikom nebezpečnej látky pripravené programy, ktoré využívajú rôzne softwarové aplikácie. Medzi najčastejšie používané patria najmä programy ALOHA<sup>9</sup>, EFFECTS, ROZEX a ďalšie. Využívajú sa predovšetkým na modelovanie úniku nebezpečných látok, následkov požiarov, výbuchov, šírenia týchto látok v ovzduší v podobe toxických mračien a i.

Je ale potrebné uviesť, že tieto programy majú mnohé obmedzenia a tým do istej miery limitujú ich využitie pre tvorbu krízových scenárov. Napr. program ALOHA:

- pracuje s nízkymi rýchlosťami vetra,
- vyžaduje pomerne stabilné atmosférické podmienky,
- pracuje s malým rozlíšením členitosti terénu,
- nezahŕňa zmeny smeru vetru, efekty požiarov a chemických reakcií, rozptyl pevných častí a kvapalín,
- únik látky je stanovený na dobu jednej hodiny a rozptyl látok je limitovaný vzdialenosťou 10 km.

### **Postup pri využívaní modelov v procese analýzy rizík**

- Určenie úloh poznávaciemu subjektu v procese poznania (ciele skúmania, výber skúmaného originálu, skúmanie prvkov a väzieb medzi nimi, analýza originálu, abstrakcia nepodstatných prvkov).
- Výber vhodného modelu, zodpovedajúceho požadovanému cieľu skúmania.
- Vykonať vlastný výskum „na modeli“, pozorovanie, experimenty.
- Prenos získaných poznatkov z modelu na originál pomocou metódy analógie (overenie abstraktnosti modelu v praxi).

Pre prípravu modelovania rizík napríklad v podobe krízového scenára vychádzame z nasledujúcich východísk:

- monitoring javu, ktorého riziká chceme analyzovať;
- korektná a validná interpretácia získaných faktov;
- stanovenie základných parametrov javu v predpokladanom časovom intervale;
- stanovenie dopadov rizika štandardným spôsobom a tiež vzhľadom na špecifickú zraniteľnosť;
- určenie neakceptovateľných rizík a príprava systémových opatrení na zvýšenie miery ich akceptovateľnosti;

**Pre stanovenie charakteristiky ohrozenia je potrebné využiť zber všetkých relevantných údajov, vrátane rôznych vedeckých správ, starých, historických záznamov, máp, miestnych znalostí a skúseností ale tiež nových, moderných zdrojov poznania, ako sú napr. rôzne databázy, GIS, a i. Po analýze a vyhodnotení nasleduje spracovanie variant krízových scenárov s odhadom pravdepodobnosti ich výskytu.**

---

<sup>9</sup> Pozn. Areal Locations of Hazardous Atmospheres.

## Prístupy k tvorbe krízových scenárov

Skúsenosti z praxe ukazujú, že pri tvorbe krízových scenárov<sup>10</sup> je správne rešpektovať nasledujúce prístupy. Ohrozený systém, resp. objekt je potrebné posudzovať komplexne, systémovo a globálne, pričom vychádzame z predpokladu, že bezpečnostná situácia bude prebiehať v budúcnosti, ktorá je multifaktoriálne determinovaná, je viacrozmerná a príliš stochasticky usporiadaná /teda neistá a neurčitá/, než aby sme mohli jej vývin projektovať dostatočne exaktne.

Je pritom nevyhnutné posudzovať súčasný stav systému z hľadiska jeho budúceho vývinu. S uvedenou premisou úzko súvisí požiadavka brať na zreteľ stratégie a kvalitatívne vplyvy rôznych aktérov. Zároveň by mali tvorcovia scenára mať vždy na zreteli, že všetky získavané informácie a stratégie nie sú neutrálne, sú tendenčné a to predovšetkým z toho dôvodu, že stratégie aj aktéri sú spravidla predpojatí /v niektorých prípadoch až zaujatí, resp. zainteresovaní/ a priebeh vývoja krízovej situácie, modelovaný v pripravovanom scenári je tým ovplyvnený.

### **Tvorba krízového scenára**

Tvorba krízových scenárov prebieha najčastejšie v nasledujúcich fázach:

- získanie a systemizácia prognostických informácií o danom systéme a jeho okolí;
- identifikácia cieľov systému;
- identifikácia vnútorných faktorov, resp. bariér vývinu systému;
- identifikácia vonkajších faktorov, resp. bariér vývinu systému;
- identifikácia variantných stratégií riadenia systému (súčasný mechanizmy riadenia a budúce možné varianty);
- vlastné zostavenie scenára;
- interpretácia scenára.

### **Využitie prístupov teórie bezpečnostných rizík pre skúmanie tvorby a použitia krízových scenárov**

Zaobchádzanie s rizikom je rozhodujúcou aktívnou fázou manažmentu bezpečnostných rizík a ako také ponúka základné prístupy k **tvorbe krízových scenárov**. V prípade využitia optimálnych opatrení a riešení, najmä z hľadiska spoločenských, ekologických, ekonomických a technických dopadov vo vzťahu k veľkosti potenciálu rizika je možné potom systém „vyladiť“ do optimálnej polohy. Vyžaduje si to iteratívny postup s využitím spätnej väzby. Princíp spätnej väzby je prvkom tzv. „reaktívnej stratégie“ manažmentu rizika, klasického spôsobu napodobňovania učiaceho systému. Okrem tohto princípu je v manažmente rizík využívaný aj princíp predikačnej väzby, ako výraz tzv. „proaktívnej stratégie“, ktorá vyjadruje spôsob, pri ktorom je systém oboznamovaný s reálnym stavom, možnými hrozbami a má pokiaľ možno tie najúplnejšie informácie o možnom priebehu rizika. Ako je ale z analýzy bezpečnostnej praxe zrejmé, takýto stav v manažmente rizík nie je častý a preto je nevyhnutné sa rozhodovať pri neúplnej informácii (fuzzy

---

<sup>10</sup> Pozn. Uvedené metódy sú využiteľné v rámci rôznych analytických postupov (napr. pri metóde Čo – ak?, metóde predbežnej analýzy rizík apod.).

rozhodovanie<sup>11</sup>). Pri rešpektovaní uvedeného princípu spätnej väzby je možné minimalizáciu rizika realizovať rôznymi spôsobmi. Ak vychádzame z matematického vyjadrenia rizika v podobe

$$R \in \{(P_i, N_i)\}$$

potom je možné minimalizáciu rizika realizovať znižovaním veličiny P, teda pravdepodobnosti jeho vzniku, čo nazývame aktívnymi, **ofenzívnymi** opatreniami, ďalej znižovaním veličiny N, čiže znižovaním možných následkov, čo nazývame pasívnymi **defenzívnymi** opatreniami, prípadne znižovaním oboch veličín, pričom táto možnosť je v bezpečnostnej praxi najčastejšie využívaná.

**Pri tvorbe krízového scenára** si uvedomujeme že cieľom manažmentu rizika je vo všeobecnej rovine jeho zníženie na akceptovateľnú mieru (teda jeho minimalizácia). Manažment rizika, ktorý sa týka sociálnej sféry, je založený usmernení činnosti všetkých zainteresovaných subjektov na zníženie rizika na akceptovateľnú úroveň (sociálne prijateľnú mieru) pomocou legislatívnych, sociálnych a technicko-organizačných opatrení. Uvedené opatrenia sa týkajú fázy prevencie, fázy záchrany a fázy nápravy škôd. Dosiachnutie tohto cieľa znamená riziko riešiť, **zaobchádzať s ním** v takýchto intenciách. Takýto stav je možné dosiahnuť rôznymi opatreniami<sup>12</sup>. Opatrenia voči riziku môžu mať rôzny charakter, podľa cieľa, ktorý chceme daným opatrením dosiahnuť. Medzi takéto opatrenia sú najčastejšie začleňované<sup>13</sup>:

- retencia (znášanie) rizika – defenzívny prístup;
- presun (transfer) rizika na iné subjekty – defenzívny prístup;
- vyhnutie sa riziku – defenzívny prístup;
- redukcia rizika – ofenzívny prístup;
- zabránenie riziku.

Opatrenia **retencie** rizika je vhodné využívať v prípade rizík, vyznačujúcich sa vysokou pravdepodobnosťou a relatívne nízkymi možnými dôsledkami (nízkou tvrdosťou straty). Vysoká pravdepodobnosť nízkych dôsledkov zvyšuje náklady na prípadný prenos. Vysoká pravdepodobnosť tiež znamená, že vyhnutie sa riziku nie je dosť dobre možné. Rovnako sú opatrenia retencie adekvátne aj v prípade, ak sa riziko vyznačuje nízkou pravdepodobnosťou a nízkymi dôsledkami – tu riziko nie je nutné redukovať, ani prenášať.

Je to pravdepodobne najčastejšia metóda zaobchádzania s rizikami. Vo všeobecnosti platí, že metóda znášania rizika by mala byť využívaná v prípade riešenie rizík s relatívne málo ničivými následkami, čiže s relatívne malými stratami. Relatívnosť sa v tomto prípade vzťahuje na pomer nákladov na uplatnenie inej (aktívnejšej) metódy voči nákladom, spôsobeným priebehom rizika. Pri uplatnení istej miery zjednodušenia, je možné riziká, pri ktorých je uplatňované ich znášanie považovať za prijateľné riziká.

Pokiaľ ide o ďalšie defenzívne opatrenia zaobchádzania a s rizikom, ako sú **transfer** a **vyhnutie sa riziku**, tieto spravidla nebývajú obsahom tvorby krízových scenárov.

---

<sup>11</sup> Fuzzy - hmlistá logika rozhodovania, pozri napr. VÁCLAVKOVÁ, M. Využitie moderných prístupov práce s neurčitými informáciami pre krízový manažment. In *Bezpečnostní teorie a praxe. Security theory & practice*. Praha, 2009, č.4, s. 83.

<sup>12</sup> Opatrenie je súbor činností, aktivít, ktorých cieľom je zníženie rizika na akceptovateľnú úroveň.

<sup>13</sup> Pozri napr. BUZALKA, J. *Teória bezpečnostných rizík*. Bratislava: APZ 2012.

Cieľom sústavy opatrení **redukcie rizika** je zníženie pravdepodobnosti, frekvencie výskytu rizika, zníženie jeho dôsledkov alebo zníženie oboch faktorov.

Metódy redukcie rizika je možné s istou mierou zovšeobecnenia členiť na základe toho, či riadiaci subjekt svojimi opatreniami chce:

- odstrániť, alebo minimalizovať príčiny vzniku rizika, potom hovoríme o metódach **prevencie** vzniku a **korekcie** príčin rizika (ofenzívne prístupy);
- minimalizovať jeho ničivé následky, v tom prípade ide o postupy, ktoré sú v podstate **zmierňujúcimi opatreniami** resp. opatreniami na **odstraňovanie dôsledkov** kríz (defenzívne prístupy – majú niekedy charakter určitých nápravných opatrení, napr. diverzifikácia, etapové rozhodovanie, poistenie);
- väčšinu opatrení redukcie rizika nie je jednoznačne možné začleniť do skupiny metód, obmedzujúcich príčiny vzniku rizík alebo do skupiny metód znižujúcich nepriaznivé následky rizika.

Na základe toho, či riadiaci subjekt svojimi opatreniami chce odstrániť, alebo minimalizovať príčiny vzniku rizika, alebo minimalizovať jeho ničivé následky, je možné metódy redukcie rizika členiť na:

- do prvej skupiny patria najmä metódy **prevencie** vzniku a **korekcie** príčin rizika;
- druhá skupina je tvorená najmä postupmi, ktoré sú v podstate **zmierňujúce opatrenia** resp. opatrenia na **odstraňovanie následkov** kríz.

**Medzi ďalšie prístupy k redukcii rizika náležia najmä:**

- **oslabovanie informačného deficitu** – napr. rôzne druhy analýz, prieskumy, informácie o situácii;
- **vytváranie rezerv** – umožňuje znížiť, resp. eliminovať a pohotovo riešiť negatívne dosahy určitých rizík.

V rámci opatrení na odstraňovanie následkov je potrebné realizovať vyhodnotenie priebehu vývoja rizika, riešenia krízovej situácie a prijať opatrenia na skvalitnenie **prípravy na jej možnú recidívu**.

**Redukcia rizika v rovine vrcholového manažmentu (napr. štátu)**

Pre prípravu krízových scenárov na znižovanie rizika v rovine vrcholového manažmentu platí s mimoriadnou naliehavosťou, že spravidla prebieha v podmienkach neurčitosti a neistoty a sú v ňom uplatňované **špecifické nástroje** strategického riadenia. Tieto nástroje musia zohľadňovať skutočnosť, že takmer vždy ide o nový problém, ktorého nesprávne riešenie môže znamenať často aj katastrofické následky pre celý riadený subjekt.

Tento nový problém sa môže vyznačovať nasledujúcimi znakmi:

- Problém nie je algoritmizovateľný.
- Je to nový, neopakovateľný problém strategického dosahu.
- Riešenie problému je multifaktoriálne determinované (nie je možné ho číselne vyjadriť).
- Niektoré z jeho faktorov nie sú poznané, prípadne medzi nimi existujú veľmi zložité väzby.

- V prostredí, v ktorom sa subjekt nachádza prebiehajú stochastické deje a procesy.
- Nie je k dispozícii (nie je známe) rutinné riešenie.
- Neexistujú analytické metódy nájdenia optimálneho riešenia.
- Existuje množstvo kritérií pre hodnotenie riešenia, pričom niektoré z nich sú kvalitatívneho charakteru.
- Je veľmi zložitá a komplikovaná interpretácia informácií, potrebných pre prijatia rozhodnutia.
- Aktívnym prvok ohrozeného systému je človek, ktorý ho pretvára svojou cieľavedomou činnosťou.

Pri tvorbe krízových scenárov v procese redukcie - znižovania pravdepodobnosti alebo frekvencie vzniku bezpečnostných rizík majú významné postavenie metódy operačnej analýzy. Sú založené na používaní tzv. „deterministických“ modelov a na rozhodovacom procese, ktorý uvedené modely využíva. Cieľom využitia modelov pri operačnej analýze je rozhodovanie, pri ktorom sa hľadá optimálne riešenie rizika v podobe optimálnej alternatívy krízového scenára. Skúsenosti z praxe ukazujú, že najčastejšie sú využívané modely na báze lineárneho programovania, na metódach sieťovej analýzy a modeloch hromadnej obsluhy, pričom medzi atribúty tohto rozhodovacieho procesu<sup>14</sup> sú najčastejšie začleňované:

- možnosť jeho algoritmizácie;
- možnosť opakovaného riešenia;
- existencia rutinného riešenia;
- hľadanie optimálneho riešenia;

### Zoznam bibliografických odkazov

BALOG, K. *Integrální bezpečnost*. Edice SPBI Spektrum 60, 2009.

BUZALKA, J. *Teória bezpečnostných rizík*. Bratislava: APZ, 2012. ISBN 978-80-8054-547-5.

FILIP, S., ŠIMÁK, L., KOVÁČ, M. *Manažment rizika*. Bratislava: VŠEMVS, 2011. ISBN 978-80-89393-49-7.

HOFREITER, L. *Bezpečnosť, bezpečnostné riziká a ohrozenia*. Žilina: ŽU, 2004. ISBN 80-8070-181-4.

KORZENIOWSKI, L., F. *Securitologia na počatku XXI wieku*. In. *Securitologia*. Krakow: EAS. ISBN 978-83-925072-0-8.

MÍKA, T. *Manažérske metódy a techniky*. Žilina: ŽU, 2006. ISBN 80-88829-79-8.

REITŠPÍS, J. a kol. *Manažérstvo bezpečnostných rizík*. Žilina: ŽU, 2004. ISBN 80-8070-328-0.

RYBÁR, M. a kol. *Modelovanie a simulácia vo vojenstve*. Bratislava: MO SR, 2000. ISBN 80-88842-34-4.

SMEJKAL, V.; RAIS, K. *Řízení rizik*. Grada: Praha, 2003. ISBN 80-247-0190-7.

<sup>14</sup> SMEJKAL, V., RAIS, K. *Řízení rizik*. Praha: Grada, 2003, s. 135.

ŠIMÁK, L. *Krízový manažment vo verejnej správe*. Žilina: ŽU, 2001. ISBN 80-88829-13-5.

VÁCLAVKOVÁ, M. Využitie moderných prístupov práce s neurčitými informáciami pre krízový manažment. In: *Bezpečnostní teorie a praxe*. Security theory & practice. Praha, 2009, č.4, s. 83.



# **Liberální demokracie jako bezpečnostní hrozba ve střední Evropě?**

## **Liberal democracy as security threat in central Europe?**

**Alexander Čemez<sup>1</sup>**

### **Abstrakt**

Středoevropský prostor prošel v průběhu dějin dynamickými změnami. Mezi tyto proměny nepochybně patří demokratizační a liberalizační procesy v období po roce 1989. Předložený text se zabývá kreováním liberální demokracie v prostoru střední Evropy. Je rozdělen na dvě části. V první části se zbýváme střední Evropou jako geografickým prostorem se všemi atributy, které k tomu patří, včetně politické kultury. Druhá část je zaměřena na procesy liberalizace a demokratizace v tomto geografickém prostředí a na průběh s charakteristickými projevy.

**Klíčová slova:** demokratizace, liberizace, procesy, liberální demokracie, politická kultura, geografické prostředí.

### **Abstract**

The Central European space underwent dynamic changes throughout history. These changes are undoubtedly the democratization and liberalization processes in the period after 1989. The presented text deals with the creation of liberal democracy in Central Europe. It is divided into two parts. In the first part, we have Central Europe as a geographical area with all the attributes that belong to it, including political culture. The second part focuses on the processes of liberalization and democratization in this geographical environment and on the course with characteristic manifestations.

**Key words:** democratization, liberalization, processes, liberal democracy, political culture, geographical environment.

### **Střední Evropa jako geografický prostor**

Politická kultura střední Evropy má svá specifika, což je dáno historickým vývojem. Střední Evropa se nachází mezi západní a východní Evropou. Co je vlastně střední Evropa? Kde jsou její hranice a dají se vůbec jednoznačně stanovit? Pokud zobecníme politická dění ve střední Evropě, můžeme konstatovat, že nikdy nebyla svobodná v pravém smyslu slova. Období rakousko-uherské hegemonie bylo nahrazeno relativní svobodou, která byla spojena s vůlí velmocí. I samotný politický systém meziválečného Československa vycházel z francouzského vzoru, stejně i liberálně-demokratické zřízení bylo exportováno do podmínek Československé republiky, kterou bylo možno považovat za jádro střední Evropy. Rovněž v období 2. světové války je možné hovořit o elektrizujícím šíření nedemokratického politického systému z Německa směrem do střední Evropy. Jako typický příklad může sloužit klerofašistický politický režim na Slovensku nebo Protektorát Čechy a Morava v české části Československa. Jednou z velmocí, která rozhodla o osudu střední Evropy, byl Sovětský svaz a s ním přicházející nová politická ideologie<sup>2</sup>.

---

<sup>1</sup> PhDr. Alexander Čemez, PhD., Komunikácia a jazyk, e-mail: cemez1@gmail.com.

<sup>2</sup> ČEMEZ, A. Medzinárodná bezpečnosť a integrácia strednej Európy. In: KOZOŇ, A., HEJDIŠ, M. (eds.) *Sociálna a ekonomická integrácia a dezintegrácia v bezpečnosti jedinca a spoločnosti*. Praha –

Uvedené skutečnosti ovlivňovaly vyvíjející se politickou atmosféru a politickou kulturu ve střední Evropě. Kultura obecně, pokud k ní přistupujeme etymologicky, představuje komplex hodnot, symbolů, norem, způsobů a vzorů chování, které jsou charakteristické pro určitý prostoročasový kontext<sup>3</sup>. Pokud k tomu připojíme adjektivum "politická", znamená to, že se jedná o kulturu politiky. Z toho vyplývá, že politická kultura se týká kultury určitého politického systému a jako každá kultura, i politická kultura se vyvíjí a mění, má proto dynamický charakter a její geneze je odvozena od místních daností<sup>4</sup>.

Mezi atributy specifické politické kultury ve střední Evropě, kterou je možné nazvat syndromem střední Evropy, patří:

- soužití malých států,
- přítomnost národnostních menšin v příhraničních oblastech,
- přecházení z jednoho extrému k druhému,
- potřeba protekcionismu a intervencionalismu ze zahraničí,
- nízká míra samostatnosti<sup>5</sup>.

Uvedené skutečnosti svědčí o poměrně malé organizační tvořivosti ve střední Evropě, což souvisí s nedostatkem svobody pro vlastní seberozvoj. Kopírování cizích vzorů nemusí být vždy přínosné, pokud neexistují kulturní předpoklady pro takové vzory. Přenesení cizích institutů do cizího kulturního prostředí jednoduchým byrokratickým, administrativním krokem se může ukázat jako kontraproduktivní<sup>6</sup>.

V podmínkách Československa existovaly asi jen dva výraznější pokusy o vlastní cestu, která by neodpovídala pověstnému středoevropskému "mantinelismu". V prvním případě to byla Hodžova třetí cesta – agrární demokracie a v druhém případě Dubčekův socialismus s lidskou tvář. Obě tyto koncepce se ukázaly jako neúspěšné a obě z odlišných až protichůdných příčin. V prvním případě chyběla vnitropolitická vůle, protože Agrární strana byla sice relevantním politickým subjektům, ale přesto nebyla až natolik silná, aby se agrární demokracie prosadila v celostátním měřítku. V druhém případě tu sice byla přítomna vnitropolitická vůle, protože KSČ neměla reálnou konkurenci mimo sebe samé, stejně i naladění populace bylo příznivým faktorem, ale rozhodující roli zde sehrál Sovětský svaz jako vnější, externí faktor, který společně s dalšími vojsky členských států Varšavské smlouvy zabránil tendenci demokratizovat politiku, společnost i ekonomiku<sup>7</sup>.

Specifika, která formují demokracii, resp. demokratickou politickou kulturu ve střední Evropě, mají dalekosáhlé příčiny. Typickým příkladem jsou středoevropská soužití, která byla způsobena vzájemně oddělenými prostory mezi slovanskými větvemi, kde absentovala vzájemná komunikace, což vyústilo do jejich vzájemné izolovanosti a poznamenalo to i vývoj jejich jazyků<sup>8</sup>. To mělo své důsledky, které se projevovaly

---

Bratislava: VŠZaSP sv. Alžbety, SVŠEŠ, UJAK, SpoSolntE, 2011, s. 402.

<sup>3</sup> Tamtéž.

<sup>4</sup> Tamtéž.

<sup>5</sup> Tamtéž.

<sup>6</sup> ČEMEŽ, A. Medzinárodná bezpečnosť a integrácia strednej Európy. In: KOZOŇ, A., HEJDIŠ, M. (eds.) *Sociálna a ekonomická integrácia a dezintegrácia v bezpečnosti jedinca a spoločnosti*. Praha – Bratislava: VŠZaSP sv. Alžbety, SVŠEŠ, UJAK, SpoSolntE, 2011. s. 402.

<sup>7</sup> Tamtéž. s. 403.

<sup>8</sup> KREJČÍ, O. *Geopolitika středoevropského prostoru: Pohled z Bratislavy a Prahy*. Praha: Professional Publishing, 2009, s. 37.

napříč historií, nejviditelnější však na přelomu 19. a 20. století v Rakousko-Uhersku. Naopak ve Francii a Anglii nastala integrace osob s heterogenní etnickou příslušností do jednoho státu ještě v období středověku, kdy jejich etnické uvědomění bylo ještě rudimentární<sup>9</sup>. Existuje velké množství definic nebo způsobů vymezení středoevropského prostoru. Uvádíme etnologické rozdělení:<sup>10</sup>

### 1. Rovnoměrně smíšená střední Evropa:

- a. francouzská studie z roku 1931: Rakousko, Polsko, Československo, Maďarsko, Rumunsko, Jugoslávie a také Itálie<sup>11</sup>;
- b. Rudolf Horowitz: nástupnické státy habsburské monarchie<sup>12</sup>.

### 2. Rovnoměrně supersmíšená střední Evropa:

- a. Tomáš Garrigue Masaryk: Řekové, Turci, Albánci, Bulhaři, Rumuni, Slovinci, Chorvati, Srbové, Maďaři, Slováci, Češi, Poláci, Litevci, Lotyšci, Dánové, Finové, Estonci, Švédové, Norové, Laponci<sup>13</sup>.

### 3. Střední Evropa s převahou západních národů:

- a. J. Wolff založil Mitteleuropäische Wirtschaftsverein v roce 1904: Německo, habsburská říše, Belgie, Nizozemsko, Švýcarsko, ale také Balkán<sup>14</sup>;
- b. Constantin Frantz, koncem 50. let 19. století: germánská aliance se má spojit s Anglií a skandinávskými zeměmi<sup>15</sup>;
- c. Karl von Bruck: Rakousko, Německo, Itálie a Švýcarsko<sup>16</sup>.

### 4. Střední Evropa s převahou slovanských národů:

- a. Milan Hodža, 1922: Polsko, Československo, Rakousko, Maďarsko, Rumunsko, Bulharsko, Jugoslávie a Řecko<sup>17</sup>;
- b. Demokratická unie střední Evropy: Slovensko, Česko, Finsko, Itálie, Jugoslávie, Polsko, Rumunsko, Ukrajina<sup>18</sup>;

---

<sup>9</sup> BAČOVÁ, V. *Etnická identita a historické zmeny*. Bratislava: VEDA, 1996, s. 54–55.

<sup>10</sup> ČEMEZ, A. Multikultúrna výchova a identita v strednej Európe. In: DUPKALOVÁ, M., IŠTVÁN, I. (eds.). *Medzinárodná vedecká elektronická konferencia pre doktorandov, vedeckých pracovníkov a mladých vysokoškolských učiteľov Prešov 2011*. Prešov: Katedra pedagogiky FHPV PU v Prešove, 2011, s. 25.

<sup>11</sup> KARLSSON, I. *Európa a národy – európsky národ alebo Európa národov*. Bratislava: Slovenský inštitút medzinárodných štúdií, 1998, s. 36.

<sup>12</sup> JERÁBEK, M. *Za silnou střední Evropu: Středoevropské hnutí mezi Budapeští, Vídni a Brnem 1925–1939*. Praha: Dokořán, 2008, s. 34–38.

<sup>13</sup> KARLSSON, I. *Európa a národy – európsky národ alebo Európa národov*. Bratislava: Slovenský inštitút medzinárodných štúdií, 1998, s. 35–36.

<sup>14</sup> KREJČÍ, O. *Geopolitika středoevropského prostoru: Pohled z Prahy a Bratislavy*. Praha: Professional Publishing, 2009, s. 105–106.

<sup>15</sup> Tamtéž, s. 106–107.

<sup>16</sup> Tamtéž, s. 106–107.

<sup>17</sup> LUKÁČ, P. *Milan Hodža v zápase o budoucnost' střednej Európy v rokoch 1939–1944*. Bratislava: Veda, 2005, s. 31.

<sup>18</sup> JERÁBEK, M. *Za silnou střední Evropu: Středoevropské hnutí mezi Budapeští, Vídni a Brnem 1925–1939*. Praha: Dokořán, 2008, s. 20–21.

- c. Československý komitét pro středoevropskou hospodářskou součinnost, 1926: Československo, Rakousko, Polsko, Rumunsko, Maďarsko, Jugoslávie, Bulharsko a blíže nespecifikované balkánské země<sup>19</sup>;
- d. Leo Gestetner: Československo, Maďarsko, Rumunsko, Bulharsko i Jugoslávie, dokonce uvažoval o možnosti přičlenění Turecka<sup>20</sup>.

##### 5. Střední Evropa s převahou východoslovanských národů:

- a. Alexandra Duleba: Slovensko, Rumunsko a Bulharsko spolu s Ukrajinou vytvoří novou střední Evropu<sup>21</sup>;
- b. Středoevropská zóna stability a bezpečnosti, která měla sestávat z postkomunistických zemí bývalého sovětského bloku<sup>22</sup>.

V podmínkách středoevropských zemí je vzájemná identifikace značně oslabena, což je determinována určitými důvody:

- absence jasných a striktních fyzicko-geografických hranic, což vyúsťuje do vágního chápání střední Evropy a z toho vyplývá velké množství jejich definice, což působí značně zmateně;
- dezintegrační procesy (ČSFR, SSSR, Jugoslávie, Rakousko-Uhersko, Třetí říše), které způsobují časté střídání příslušnosti k různým státům, v důsledku čehož se nemůže vyvinout identita;
- střídavé podléhání střední Evropy různě dominantním aktérům a to zabránilo jejímu "usazení" a z toho plyne vnitřní slabost střední Evropy jako celku, protože je složena z velkého množství malých států, které nemluví jedním hlasem;
- integrační procesy, způsobující vznik nové identity, se pojí s příslušností k EU a může tak vytlačit středoevropskou identitu;
- vzájemný antagonismus mezi národy a erupce nacionalismů a ty narušují příznivé vztahy, stabilitu a atmosféru v tomto regionu;
- decentralizace veřejné správy v postkomunistických zemích, které přišli s novými možnostmi samosprávy<sup>23</sup>.

Geografické hranice jsou přirozené, protože jsou daná přírodou. Etnické hranice, i když jsou vytvořeny lidmi, jsou také přirozené (pokud předpokládáme relativní svobodu pohybu). Geopolitická definice však vůbec není přirozená ve smyslu výsledku klidného evolučního vývoje. Právě naopak, je důsledkem umělých politických rozhodnutí, založených na pragmatických záměrech toho kterého státu, resp. jeho vládnoucí elity nebo lídra s cílem hájit vlastní národní zájmy na úkor zájmů jiných států. Umělé vytváření hranic narušuje kontinuitu evolučního chodu dějin, čímž zabraňuje vzniku

<sup>19</sup> Tamtéž, s. 34–38.

<sup>20</sup> LUKÁČ, P. *Milan Hodža v zápase o budoucnost střední Evropy v letech 1939–1944*. Bratislava: Veda, 2005, s. 254–256.

<sup>21</sup> DULEBA, A. *Koniec súčasnej strednej Európy? Ukrajina a Slovensko po prvej vlne rozšírenia NATO: Geopolitické scenáre budúceho vývinu neintegrovanej strednej Európy a alternatívy pre Slovensko*. Bratislava: IVO, 1998. s. 23.

<sup>22</sup> Tamtéž, s. 60.

<sup>23</sup> ČEMEZ, A. Multikultúrna výchova a identita v strednej Európe. In: DUPKALOVÁ, M., IŠTVÁN, I. (eds.) *Medzinárodná vedecká elektronická konferencia pre doktorandov, vedeckých pracovníkov a mladých vysokoškolských učiteľov Prešov 2011*. Prešov: Katedra pedagogiky FHPV PU v Prešove, 2011. s. 27.

tradice střední Evropy, která se tak nemá kdy "usadit". Neživá příroda nemá hranice, reliéf planety Zem je bezmezný. Pokud uvažujeme v širším meziplanetárním kontextu, tak prý i celý vesmír je nekonečný. Jak se tedy objevily na mapě světa hranice, které oddělují jednotlivé územní celky na různých úrovních, ať už na úrovni mezistátních integračních seskupení, nebo na úrovni států, případně řádově nižších územněsprávních jednotek, nebo dokonce katastrálních území? Podstatu hranic můžeme najít v aktivitách člověka a jejich zdrojem jsou lidské pudy, pud vlastnictví a shromažďování, který se přetavil do zabírání určitého území, o kterém někdo prohlásil, že mu patří. K tomu člověk v pradávných dobách používal hranice, které mu poskytovala sama příroda, jako např. pohoří, řeky apod. Později člověk začal používat různé formy ohrad nebo zdi a ploty, a tak vznikaly první rovné čáry na mapách, které jsou již výsledkem lidské administrativně-správní nebo byrokratické aktivity<sup>24</sup>. Hranice mají lineární průběh. Představují smluvně stanovené linie na mapách a v terénu, které oddělují území jednoho státu od druhého nebo od oblasti, která nepodléhá suverénní moci žádného státu. Probíhají také na povrchu souše, a také na hladině vod. Podle mezinárodního práva jsou také vymezeny ve svislém směru nad povrchem i pod povrchem Země. Hranice státu tak vymezují stát jako trojrozměrný prostorový výsek a ten má tvar jehlanu s nepravidelnou podstavou<sup>25</sup>. Postupem času docházelo ke konsolidaci a integrování absolutistickou monarchií, oddělovala se soukromá sféra od veřejné, domácí politika od zahraniční<sup>26</sup>. Po Vestfálském míru v roce 1648 byla přijata koncepce vnitřní a vnější suverenity, přičemž první z nich znamená, že stát je jediný svrchovaný správce daného území i obyvatelstva a druhá se týká toho, že pouze stát je relevantním oficiálním aktérem mezinárodních vztahů a subjektům mezinárodního práva<sup>27</sup>.

V současné době můžeme pozorovat dekonstrukci původního teritoriálního státu. Pod vlivem globalizace, intenzivnějších kontaktů na různých úrovních, se minimalizovala role geografické vzdálenosti a dochází k posunu od jednoúrovňové národní identity k víceúrovňovým identitám<sup>28</sup>. V podmínkách SR zde můžeme v této souvislosti hovořit vedle národní identity, i o regionální nebo evropské. Občan se stále více cítí být občanem SR jako občanem EU, což může být dáno velkou "vzdáleností" rozhodnutí evropského byrokratického aparátu. Občan nevidí na svém životě reálné výsledky EU a považuje ji za málo relevantní. Na druhé straně EU nedostatečným způsobem prezentuje své výsledky. V Slovenských médiích dostává EU podstatně menší prostor než slovenské instituce<sup>29</sup>. Problémem střední Evropy je fakt, že nemá přírodní hranice, které by ji chránily před tlaky mocností z východu nebo západu, které tak vyvolávají dostředivé tendence dovnitř střední Evropy a zároveň z nitra vycházející odstředivé tendence. Nekrytí etnických hranic s politickými způsobuje menší nebo větší exploze nacionalismů, a proto je střední Evropa neklidná. Právě to vše je možné nazvat syndromem střední Evropy, která o sobě nemohla rozhodovat.

---

<sup>24</sup> ČEMEZ, A. Medzinárodné, politické a sociálne aspekty územia a hraníc. In: HOLUBEC, P. (ed.) *Perspektivy území II: hranice a rozhraní*. Praha: Fakulta stavebná ČVUT, 2013, s. 11–12.

<sup>25</sup> IŠTOK, R. et al. *Politická geografia*. Banská Bystrica: FPVMV UMB, 2010, s. 85–86.

<sup>26</sup> BARŠA, P., CÍSAŘ, O. *Anarchie a řád ve světové politice*. Praha: Portál, 2008, s. 310.

<sup>27</sup> ČEMEZ, A. Medzinárodné, politické a sociálne aspekty územia a hraníc. In: HOLUBEC, P. (ed.) *Perspektivy území II: hranice a rozhraní*. Praha: Fakulta stavebná ČVUT, 2013, s. 12–13.

<sup>28</sup> BARŠA, P., CÍSAŘ, O. *Anarchie a řád ve světové politice*. Praha: Portál, 2008, s. 311.

<sup>29</sup> ČEMEZ, A. Multikultúrna výchova a identita v strednej Európe. In: DUPKALOVÁ, M., IŠTVÁN, I. (eds.) *Medzinárodná vedecká elektronická konferencia pre doktorandov, vedeckých pracovníkov a mladých vysokoškolských učiteľov Prešov 2011*. Prešov: Katedra pedagogiky FHPV PU v Prešove, 2011, s. 27–28.

Jednou z mocností, která rozhodla o osudu střední Evropy, byl Sovětský svaz a s ním přicházející politická ideologie. Způsobil komunistický režim atomizaci společnosti? Na jedné straně je pro komunistický režim příznačný kolektivismus, který klade kolektivitu nad jednotlivce. Na straně druhé působil proti občanské společnosti, která je založena na sdružování, shromažďování a spolčování. Nepůsobil však tržně kapitalistický systém, který jde ruku v ruce s liberální demokracií, a který je založen na svobodě a odpovědnosti individua, rozpad starých struktur, individualizaci a atomizaci? Je módní za "všechno zlo" vinit předchozí systém a jeho atributy. Jako by tu před tím nic nebylo. Pokud chceme mluvit o podmínkách Slovenska, třeba upozornit na období ve společném uherském státě, na období pražského centralismu, klerofašistického válečného Slovenska pod ochranným poměrem Třetí říše a až po tom přišlo období socialismu, který zde měl být "na věčné časy a nikdy jinak". Neustálý protekcionismus a intervencionalismus ze zahraničí způsobily sníženou participaci obyvatelstva, na kterou se spoléhali jednotlivé vládní garnitury po Sametové revoluci, např. na rozdíl od Francie, kde nespokojení občané v případě potřeby vyrazí do ulic.

### **Liberální demokracie ve střední Evropě**

Střední Evropa přestala existovat, což trvalo přibližně 40 let. My jsme zhruba 20 let po revoluci, což v komparaci s předchozí 40 ti-letou etapou představuje polovinu z ní, tedy jakýsi poločas rozpadu. Jsou už středoevropské politické systémy dostatečně vyzrálé, abychom je mohli nazvat demokratickými?

Demokracie není konečný stav, neboť představuje jakýsi ideál, který udává vývojovou tendenci, určuje směr, kterým bychom se měli ubírat a jako ideál umožňuje porovnávání s reálným stavem v daném čase. Demokratické instituty byly zavedeny de iure poměrně rychle. Druhá věc je, jestli se demokratické principy i reálně naplňují. Střední Evropa má nejen demokratické instituty de iure, ale v důsledku vstupu nebo "srůstů" se západoevropskými nebo transatlantickými strukturami (OECD, NATO, EU) je součástí širšího mezinárodního společenství, neexistuje zde proto reálná hrozba ztráty demokratického směru cesty ve smyslu liberální demokracie v perspektivě příštích pár let. Nebylo tomu vždy tak. Ve střední Evropě se objevuje tzv. spasitelský komplex, který se na jedné straně projevuje pasivním čekáním národa v době krize na spasitele a na straně druhé, se objevuje osobnost spasitele, který měl takovou ambici. Pokud chceme najít příklady, nemusíme jít daleko. V Maďarsku a Polsku to byly osobnosti jako admirál Miklós Horthy, József Antall nebo plukovník József Piłsudski, Lech Walesa, v bývalém Československu Vladimír Mečiar, Václav Havel, resp. Václav Klaus.

Pro transformační proces je charakteristické, že stará pravidla hry již neplatí a nová ještě nebyly přijaty. Neexistují pevné struktury, staré instituce již nefungují a nové ještě nejsou vytvořeny, proto lidé pociťují stav chaosu, nejistoty, anomie. Právě toto období je obdobím "vmezeření" osobnosti mezi dvě institucionalizované situace. Osobnost tak nabývá legitimitu odvozenou od jeho charismatu, ne však legálně-racionální, resp. ta může být sekundární a irelevantní. V tomto systému nevládne právo jako neosobní norma, ale osobnost, která stojí nad normami. Právě tento stav nejistoty potlačuje individuální iniciativu a aktivitu, odvahu člověka, což se projevuje pasivním čekáním. Už Adolf Hitler řekl, že masa je nejistá. Touží po "individuu vyššího stupně" ("nadindividuu").

Jak to v dějinách bývá, na scénu přichází dominantní jednotlivec. V každé ze středoevropských zemí se objevil takový typ, jakým byl Vladimír Mečiar, který se stává

tím pevný bodem, od kterého se vše odvozuje. Lidé hledají pevný maják naděje. Vladimír Mečiar se dokonce stal příčinou jedné ze štěpných linií ve slovenském stranickém systému. Pokud první svobodné volby v roce 1990 byly o komunismu a liberální demokracii a volby v roce 2006 o pravici a levici, tak volby v roce 1998 byly o Vladimíru Mečiarovi, na kterém se "lámal" celý politický systém<sup>30</sup>.

Úspěšnost mediální prezentace Vladimíra Mečiara sestávala z několika faktorů:

- charisma, síla osobnosti;
- výborné mnestické funkce – faktografická a fotografická paměť;
- výřečnost, verbální pohotovost, komunikační, prezentační a improvizací schopnosti;
- schopnost zjednodušovat složité problémy;
- schopnost vyjadřovat se k libovolnému odbornému tématu;
- vysoká míra dominance, razance, direktivity<sup>31</sup>.

V tomto kontextu je zajímavým příkladem Václav Klaus. Je o něm známo, že působil svého času v Ekonomickém ústavu, později v Prognostickém ústavu ČSAV, díky čemuž se stal uznávaným ekonomem. Pro politika tak potřebnou odbornou profilaci, jakou je v jeho případě ekonomie nebo prognostika, dotvářejí jeho sportovní aktivity. V mládí byl prvoligovým basketbalistou, kromě toho se věnoval lyžování a tenisu. Právě Václav Klaus je typem politika, u něhož takovýmto způsobem úspěšně koexistují nebo vedle sebe paralelně existují dva diametrálně odlišné až protichůdné profily, přičemž jeden z nich je dominantní a druhý pouze doplňující. Vedle toho je Václav Klaus vnímán jako národně orientovaný politik, který jako euroskeptik odmítal oslabování suverenity národních států. Díky náchylnosti k šokové thatcherovské ekonomické politice zahrnuje jeho politický profil i prvky reformátora západního typu<sup>32</sup>. Vedle Václava Klause se do politiky na vlně Sametové revoluce dostal Václav Havel. Stále je otázkou, jak se dá chápat Něžná revoluce, resp. zda byla skutečně revolucí v pravém slova smyslu, nebo jen završením staré a zahájením nové evoluční křivky. Pokud je pravda druhá možnost, tak je zde možné hovořit opět o určité krizové situaci. Slepá ulička vyžaduje osobnost, která ukáže, jakým novým směrem nebo paradigmatem je třeba se ubírat. V české části federace se objevilo několik postav, hlavně z Prognostického ústavu ČSAV. Dominantní postavení však měli dvě osobnosti, dva konkurenti. Václav Klaus pojal řešení situace ekonomicky a Václav Havel zas morálně-filozoficky, protože jeho přirozená inklinace měla uměleckou orientaci<sup>33</sup>.

"Václav Klaus někdy působí tak trochu jako muž z jiných světů"<sup>34</sup>. Volební úspěchy a také popularita Václava Klause spočívaly právě v tom, že byl jiný než ostatní. Češi se s jeho osobou identifikovali a viděli v něm své alter ego a projekci vlastních tužeb a

---

<sup>30</sup> ČEMEZ, A. Lavica na Slovensku po roku 1989. In: ŠULÍK, R., KOVÁČOVÁ, S., RANKOCZAY, T. (eds.) *Interpolis '11*. Banská Bystrica: FPVaMV UMB, 2011, s. 59–60.

<sup>31</sup> ČEMEZ, A. Úvod do politického marketingu. In: MATÚŠ, J., KOLLÁROVÁ, D. (eds.) *Médiá v čase krízy*. Trnava: FMK UCM, 2010, s. 9.

<sup>32</sup> Tamtéž. s. 9.

<sup>33</sup> ČEMEZ, A. Úvod do politického marketingu. In: MATÚŠ, J., KOLLÁROVÁ, D. (eds.) *Médiá v čase krízy*. Trnava: FMK UCM, 2010, s. 9.

<sup>34</sup> KOMÁREK, M. *GEN (1)*. Olomouc: Hájek a spol., 1994, s. 13.

přání, tj. viděli v něm člověka, jakým by chtěli být oni sami, a jakými ve skutečnosti nejsou. Jeho jinakost se projevovala ve více jeho vlastnostech:<sup>35</sup>

- **konzervatismus** – projevuje se v oblékání, myšlení a vyjadřování;
- **úspornost** – důvody třeba hledat v rodinném zázemí, ze kterého pocházel. Tuto vlastnost potvrzuje i jeho manželka Lívia Klausová: "*Nemá rád rozhazování, kontroluje výdaje za domácnost*"<sup>36</sup>;
- **vzdělanost** – původ této Klausové vlastnosti můžeme také najít v rodinném prostředí, protože rodiče Václava Klause jemu a jeho sestře už odmalička vštěpovali postoj, že je správné mít lepší školní výsledky, než mají ostatní<sup>37</sup>;
- **bojovnost a ctižádost** – v mládí hrál házenou, basketbal, volejbal, tenis. On sám se k tomuto tématu vyjadřuje následovně: "*Ve sportu se člověk naučí prohrávat, bojovat, nefňukat. Mezi politiky snadno rozeznám ty, kteří se nějakému sportu věnovali, od těch, kteří ne*"<sup>38</sup>;
- **pracovitost** – "*Vždycky jsem měl pocit, že člověk nesmí proflákat ani minutu. Lehnout si na dvacet minut po obědě bych považoval skoro za rouhání*"<sup>39</sup>;
- **přímost a neuhýbavost** – v politice uznává jednoduchou taktiku a tou je mít jasný názor, jít za ním a nakonec ho prosadit. Jak sám uvádí: "*Nevím hrát falše*"<sup>40</sup>.

Václav Klaus se postavil do čela OF, které se rozpadlo. Podobný osud zastihl i VPN. S příchodem Vladimíra Mečiar se VPN jako typická konglomerátní strana začala štěpit, což byl výsledek její názorově-ideologické širokospektrálnosti, jakož i personální nejednoty mezi vládou a vedením VPN. Vladimír Mečiar, i díky svému konfrontačnímu politickému stylu, působil jako dynamizující element v rámci pnutí ve VPN a začíná formovat tzv. národní křídlo, z něhož vznikla platforma Za demokratické Slovensko a ta se stala základem pro vznik Hnutí za demokratické Slovensko (HZDS, později HZDS-LS a LS-HZDS). Každá charisma vyprchá, a proto i Vladimír Mečiar prošel v politice asi třemi vývojovými etapami: od étericky a odnikud přichozího záhadného neznámého, přes triumfujícího charismatického lídra, který válkuje politickou konkurenci, až po tragikomickou mimoparlamentní postavu v současnosti. Je třeba zdůraznit, že zmíněný stav anomie, který vyplývá z pocitu chaotického vývoje, může být jen zdáním, protože pořádek, resp. nepořádek je relativní stav a je mezi nimi poměrně tenká hranice. Člověku, který je uvnitř revolučního dění se může jevit jako chaos, přičemž ten, kdo stojí nad ním, v něm vidí uspořádanost. Pořádek tedy může být jen nepoznanou uspořádaností člověka, který nevidí pevné body a vztahy mezi nimi. Dokonce je možné pozorovat infiltrování zárodků nového uspořádání, které postupně nabírají na intenzitě, významově rostou a vytlačují nebo nahrazují staré prvky<sup>41</sup>.

Byla revoluce skutečně revolucí, tj. zásadní a náhlou proměnou a nástupem na novou, kvalitativně odlišnou trajektorii vývoje nebo pouze výsledek evoluce, která se

---

<sup>35</sup> ČEMEZ, A. Fenomén Václav Klaus v českém politickom systéme. In: *Mloda politologia*. Kielce: Univerzita Jana Kochanovského, 2013, s. 69.

<sup>36</sup> KOMÁREK, M. *GEN (1)*. Olomouc: Hájek a spol., 1994, s. 15.

<sup>37</sup> HÁJEK, P. *Václav Klaus na rovinu*. Praha: Rabbit a Rabbit, 2001, s. 226.

<sup>38</sup> KOMÁREK, M. *GEN (1)*. Olomouc: Hájek a spol., 1994, s. 16.

<sup>39</sup> Tamtéž, s. 22.

<sup>40</sup> Tamtéž, s. 16.

<sup>41</sup> TÓTH, R. et al. 2005. *Úvod do politických vied*. Bratislava: Smaragd, 2005, s. 8–9.



vyznačuje tím, že určitá společensko-ekonomická formace dosáhne svého zenitu a po něm přichází pád? Objevily se přitom i určité konspirační hypotézy, které se pokoušeli vysvětlovat něžnou revoluci jako uměle řízenou ze zahraničí, případně uměle vyrobenou vládnoucí mocí a jako nástroj k tomu, měla sloužit Státní bezpečnost, přičemž tribuni lidu měli být jen loutkami v jejich rukou. S revolucí přišla liberální demokracie. Je třeba si položit zásadní otázku, zda liberální politický systém je diametrálně odlišný od toho autoritativního socialistického, resp. komunistického typu. Závisí to na úhlu pohledu, resp. od toho, zda se orientujeme na odlišné znaky nebo ty samé (resp. podobné). Oba systémy považují za svůj fundament určitou ideologii, která se stává předmětem "fetišizace". V prvním případě je to socialismus, resp. komunismus, jehož principy byl "protkán" celý politický systém.

Současné politické systémy západního světa stejně přijali jedinou ideologii, kterou je liberalismus, celý politický systém se liberalizoval, dokonce i neliberální politické strany, které existují v tomto systému, absorbovaly liberální hodnoty<sup>42</sup>. Liberalismus tedy expandoval ze svého původního místa ve středu politického spektra i nalevo, i napravo, v důsledku čehož zde už neexistuje ani čistá pravice ani čistá levice. Označování politických stran za levicové nebo pravicové je jen marketingový tah, který má přitáhnout voliče a má také sloužit jako signál směrem do zahraničí se záměrem přijetí a zařazení do mezinárodních struktur.

Mnohem horší je to, že zatímco autoritativní nebo totalitní systémy se otevřeně hlásí k určité ideologii, tak v liberální demokracii preferování liberalismu nabývá latentní podobu pod maskou pluralismu nevázaného k žádné ideologii. V politických systémech existují pojistky, které mají zabránit, aby nedošlo k jejich svržení. Jedná se o systém sebezáchovy, který má marginalizovat subjekty, komponenty a elementy, které by mohly ohrozit jeho podstatu, tj. v tomto případě ty, které jsou příliš vzdálené liberálním hodnotám. Problémem současné západní civilizace je orientace na výkon, zisk a růst, který však nemůže být neomezený. Neustálý růst znamená v praxi stále větší výkon ekonomiky, stále větší produkci, která vyžaduje spotřebu. V opačném případě hrozí ekonomická stagnace a ta může způsobovat ztrátu a tím pádem hospodářskou recesi a následně nezaměstnanost, snížení koupěschopnosti obyvatelstva, čímž dochází k začarovanému kruhu<sup>43</sup>. Liberální, resp. neoliberální politika, která vedla ke snižování nebo dokonce k marginalizaci role státu v ekonomice se ukázala v souvislosti s řešením krize jako selhávající. Ekonomika bez státní intervence může vyústit do krize a stát je ten faktor, který ji svými zásahy může z krize dostat<sup>44</sup>.

Na nutnost reformy kapitalismu upozornila světová hospodářská krize v roce 1929. Když selhal volný trh, rozhodl se prezident USA F. D. Roosevelt, že stát bude zasahovat do ekonomiky a to přineslo úspěch nejen v USA, ale také v západní Evropě po 2. světové válce. J. M. Keynes poukázal na neschopnost autoregulace kapitalistické ekonomiky a doporučil zásadní intervence státu získávání investic na výstavbu veřejných děl i za cenu zadlužení, a to vedlo v konečném důsledku ke zvyšování kupní síly populace přerozdělováním příjmů ve prospěch dělníků a zaměstnanců. Důsledkem byl jeden z nejvyšších růstů v historii ve vyspělých státech<sup>45</sup>. Zásadní rozdíl

---

<sup>42</sup> TÓTH, R. *Politické strany*. Trnava: FF UCM, 2002, s. 93.

<sup>43</sup> ČEMEZ, A. Kapitalizmus s ľudskou tvárou a líderská demokracia. In: KOZOŇ, A. et al. *Etické otázky socializácie sociálnej práce a príbuzných vedných disciplín*. Trenčín: SpoSolntE, 2013, s. 443.

<sup>44</sup> ČEMEZ, A. Kapitalizmus s ľudskou tvárou a líderská demokracia. In: KOZOŇ, A. et al. *Etické otázky socializácie sociálnej práce a príbuzných vedných disciplín*. Trenčín: SpoSolntE, 2013, s. 433.

<sup>45</sup> JURÍŠTA, J. *Prehra víťazov: opakované globálne zlyhanie kapitalizmu vracia do hry*

mezi těmito dvěma ideologiemi spočívá na jedné straně v egalitarismu a sociální mobilitě na straně druhé. Proto transformační proces je vždy spojen s nespokojenými, kteří požadují lepší kvalitu života. Komunistický převrat byl proto spojen s nižšími vrstvami. Něžná revoluce znamenala změnu ve prospěch vrstev, které toužili po vyšší sociální mobilitě.

Standardní součástí transformačního procesu je změna vlastnických vztahů. V prvním případě šlo o zestátnění, ve druhém o privatizaci. Znamená to, že pokud chtěli být některé skupiny na vrcholu pyramidy sociálního uspořádání, museli se dostat na vrchol politické pyramidy, aby tak mocenským rozhodnutím mohli sami sebe ustanovit za kapitálovou vrstvu. Typickým příkladem byla "divoká" privatizace na počátku 90. let. Ideologie je proto jen jakýmsi zdrojem legitimacy zájmů některých sociálních vrstev, které je tak "zahalí" do jakýchsi "vyšších hodnot". Hodnoty jsou ve skutečnosti sekundární, dominují přízemní egoistické zájmy, resp. političtí idealisté nebo romantici postupem času ustupují do pozadí a prim začínají hrát pragmatici. V současnosti můžeme být svědky toho, jak jsou některé osoby odkázané na dávku v hmotné nouzi, a naopak na druhé straně jsou zde osoby s miliardovými majetky. Tento stav je výsledkem různých procesů, které můžeme zaznamenat v období po roce 1989, přičemž zde můžeme najít možnosti, jak zbohatnout:<sup>46</sup>

1. **Divoká privatizace** – umožnila v průběhu krátkého politického nebo byrokratického rozhodnutí vlády SR, resp. Prezidia Fondu národního majetku SR, aby se některé osoby blízké vládní garnituře, stali majiteli majetku, který před tím patřil státu.
2. **Restituce** – představovaly navrácení majetku, který byl znárodněn, resp. zestátněn po 2. světové válce. Tento ekonomický proces tak umožnil přetrvávání, resp. obnovu uměle přerušeno vlastnictví majetku bývalé šlechty a buržoazních vrstev, příp. dalších skupin obyvatelstva.
3. **Podnikání** – ve své podstatě není zaměstnaneckým poměrem, ale samostatně výdělečnou činností a v praxi znamená, že daný jednotlivec nemá jistotu, musí se proto spoléhat na své síly a schopnosti.
4. **Vysoce kvalifikované práce** nebo práce, která vyžaduje specifické předpoklady, talent apod., např. sport, umění atd. Důvodem vysokého ohodnocení je malý výskyt a s tím spojená vysoká vzácnost takových jednotlivců.

Sociální stratifikace má hierarchický nebo pyramidální charakter. Liberálně-demokratické systémy dovolují snadnější prostupnost mezi jednotlivými vrstvami, třídami, naopak indický kastovní systém měl tyto kasty natrvalo konzervovat. I když je formálně zrušen, stále neformálně funguje, protože je výsledkem dlouhodobého evolučního vývoje. V současné společnosti můžeme pozorovat dvě extrémní podoby, kterými jsou na jedné straně bezdomovectví, které není spojeno se žádným vlastnictvím s výjimkou věcí osobní potřeby, jako např. šatstvo apod. a na druhé straně jsou zde vlastníci majetku v hodnotě několik nebo dokonce mnoha miliard Eur. Za nejčastější příčiny bezdomovectví můžeme považovat:<sup>47</sup>

---

*socializmus v novej podobe*. Bratislava: IRIS, 2009, s. 30–45.

<sup>46</sup> ČEMEZ, A. Kapitalizmus s ľudskou tvárou a líderská demokracia. In: KOZON, A. et al. *Etické otázky socializácie sociálnej práce a príbuzných vedných disciplín*. Trenčín: SpoSolntE, 2013, s. 445.

<sup>47</sup> Tamtéž, s. 447.

1. Závislosti – drogová nebo hráčská závislost.
2. Nízké právní vědomí – změna vlastníka obývané nemovitosti bez klauzule týkající se doživotního práva pobytu.
3. Nešťastná náhoda – požár, přírodní katastrofa, která připravila jednotlivce nebo rodiny o střechu nad hlavou.

Nabytí mnohamilionového nebo dokonce miliardového majetku může vyvolávat podezření. V současnosti se používá poměrně často pojem oligarchická demokracie, která naznačuje propojení politických a ekonomických elit, které tak mají vzájemně prospěšný, reciproční nebo symbiotický vztah. Ekonomické elity podporují politické subjekty, aby ty mohly fungovat a ucházet se svými volebními kampaněmi o hlasy voličů. Na oplátku některé politické subjekty, které se chopí politické moci, poskytují státní zakázky právě těmto ekonomickým elitám. Je veřejným tajemstvím, že v USA finanční skupiny a průmyslové komplexy stanovují prezidentovi své zástupce do funkcí ministrů, resp. poradců Bílého domu. Jsme svědky toho, jak subjekty soukromého sektoru, v důsledku vlastnictví médií, mohou stanovit, které politické subjekty nedostanou mediální prostor, a které dostanou a v jaké míře. Také mohou nepřímo ovlivňovat v jakém kontextu nebo konotaci (negativních nebo pozitivních) se bude o těchto subjektech komunikovat<sup>48</sup>. V těchto souvislostech je třeba si položit oprávněnou otázku, zda na liberalismu stojící politická demokracie je finálním a jediným možným a správným modelem existence státního uspořádání, jak uvádí F. Fukuyama, který nepočítá s jinými alternativami budoucího celosvětového politického vývoje. Příklady z afrických zemí ukazují, že liberální demokracie vyžaduje určité kulturně a historicky se vyvíjející podmínky pro to, aby mohla přežít. Uměle, ze Západu naoktrojované liberálně-demokratické politické systémy ve více afrických zemích neuspěli a to vedlo k dalšímu transformačnímu procesu a v konečném důsledku zpět k nedemokratickým režimům<sup>49</sup>.

## Závěr

Liberalismus "nakazil" demokracii, což je vyjádřeno v samostatném pojmu "liberální demokracie". Liberalismus ji tak změnil na něco, co se od původní demokracie jako vlády lidu odlišuje. Demokracie tak ztratila svou čistou, koncentrovanou, kvintesenciální podobu. Demokracie jako vláda lidu ve spojení s liberalismem nabyla nové prvky. Netřeba se domnívat, že liberální demokracie bude věčná, že je to jediná alternativa, která vše vyřeší. I ona se dostane do krize, do jakési slepé uličky. Jde jen o to, kdy a kde se tak stane, a kdo bude tou osobou, která z ní lidi vyvede. Pokud předpokládáme, že celý historický vývoj v Evropě směřuje od západu na východ, tak se dá očekávat, že se tak stane v západní Evropě nebo v USA a bude to pokračovat přes střední Evropu až do postsovětského prostoru.

## Seznam bibliografických odkazů

BAČOVÁ, V. *Etnická identita a historické zmeny*. Bratislava: VEDA, 1996. ISBN 80-224-0472-1.

---

<sup>48</sup> ČEMEZ, A. Kapitalizmus s ľudskou tvárou a líderská demokracia. In: KOZOŇ, A. et al. *Etické otázky socializácie sociálnej práce a príbuzných vedných disciplín*. Trenčín: SpoSolntE, 2013, s. 447.

<sup>49</sup> ČEMEZ, A. Kapitalizmus s ľudskou tvárou a líderská demokracia. In: KOZOŇ, A. et al. *Etické otázky socializácie sociálnej práce a príbuzných vedných disciplín*. Trenčín: SpoSolntE, 2013, s. 443.

- BARŠA, P., CÍSAŘ, O. *Anarchie a řád ve světové politice*. Praha: Portál, 2008. ISBN 978-80-7367-094-8.
- ČEMEZ, A. Úvod do politického marketingu. In: MATÚŠ, J., KOLLÁROVÁ, D. (eds.). *Médiá v čase krízy*. Trnava: FMK UCM, 2010, s. 5–13. ISBN 978-80-8105-206-4.
- ČEMEZ, A. Ľavica na Slovensku po roku 1989. In: ŠULÍK, R., KOVÁČOVÁ, S., RANKOCZAY, T. (eds.). *Interpolis '11*. Banská Bystrica: FPVaMV UMB, 2011, s. 55–60. ISBN 978-80-557-0337-4.
- ČEMEZ, A. Medzinárodná bezpečnosť a integrácia strednej Európy. In: KOZOŇ, A., HEJDIŠ, M. (eds.). *Sociálna a ekonomická integrácia a dezintegrácia v bezpečnosti jedinca a spoločnosti*. Praha – Bratislava: VŠZaSP sv. Alžbety, SVŠEŠ, UJAK, SpoSolntE, 2011, s. 398–404. ISBN 978-80-89533-02-2.
- ČEMEZ, A. Multikultúrna výchova a identita v strednej Európe. In: DUPKALOVÁ, M., IŠTVÁN, I. (eds.). *Medzinárodná vedecká elektronická konferencia pre doktorandov, vedeckých pracovníkov a mladých vysokoškolských učiteľov Prešov 2011*. Prešov: Katedra pedagogiky FHPV PU v Prešove, 2011, s. 24–31. ISBN 978-80-555-0482-7.
- ČEMEZ, A. Medzinárodné, politické a sociálne aspekty územia a hraníc. In: HOLUBEC, P. (ed.). *Perspektívy území II: hranice a rozhraní*. Praha: Fakulta stavebná ČVUT, 2013, s. 11–16. ISBN 978-80-01-05339-3.
- ČEMEZ, A. Fenomén Václav Klaus v českom politickom systéme. In: *Mloda politologia*. Kielce: Univerzita Jana Kochanovského, s. 63–70. ISBN 978-83-7151-988-8.
- ČEMEZ, A. Kapitalizmus s ľudskou tvárou a líderská demokracia. In: KOZOŇ, A. et al. *Etické otázky socializácie sociálnej práce a príbuzných vedných disciplín*. Trenčín: SpoSolntE, 2013, s. 441–456. ISBN 978-80-89533-10-7.
- DULEBA, A. *Koniec súčasnej strednej Európy? Ukrajina a Slovensko po prvej vlne rozšírenia NATO: Geopolitické scenáre budúceho vývinu neintegrovanej strednej Európy a alternatívy pre Slovensko*. Bratislava: IVO, 1998. ISBN 80-967739-6-8.
- HÁJEK, P. *Václav Klaus na rovinu*. Praha: Rabbit a Rabbit, 2001. ISBN 80-86335-03-8.
- IŠTOK, R. et al. *Politická geografia*. Banská Bystrica: FPVMV UMB, 2010. ISBN 978-80-557-0013-7.
- JEŘÁBEK, M. *Za silnou střední Evropu: Středoevropské hnutí mezi Budapeští, Vídní a Brnem 1925–1939*. Praha: Dokořán, 2008. ISBN 978-80-7363-180-2.
- JURIŠTA, J. *Prehra víťazov: opakované globálne zlyhanie kapitalizmu vracia do hry socializmus v novej podobe*. Bratislava: IRIS, 2009. ISBN 9788089256341.
- KARLSSON, I. *Európa a národy – európsky národ alebo Európa národov*. Bratislava: Slovenský inštitút medzinárodných štúdií, 1998. ISBN 80-88880-22-X.
- KOMÁREK, M. *GEN (1)*. Olomouc: Hájek a spol., 1994. ISBN 80-85839-01-6.
- KREJČÍ, O. *Geopolitika stredoevropského prostoru: Pohled z Prahy a Bratislavy*. Praha: Professional Publishing, 2009. ISBN 978-80-7431-001-0.
- LUKÁČ, P. *Milan Hodža v zápase o budúcnosť strednej Európy v rokoch 1939 – 1944*. Bratislava: Veda, 2005. ISBN 80-224-0909-X.
- TÓTH, R. *Politické strany*. Trnava: FF UCM, 2002. ISBN 80-89034-15-2.

TÓTH, R. et al. *Úvod do politických vied*. Bratislava: Smaragd, 2005. ISBN 80-89063-15-2.

# Globalizace a její vliv na bezpečnostní prostředí a jeho komplexnost

## Globalization and its impact on the security environment and its complexity

Ladislav Čerí<sup>1</sup>

### Abstrakt

Globalizaci můžeme zkoumat z hlediska civilně – vojenských aspektů bezpečnosti v euroatlantickém bezpečnostním prostoru na základě jejích důsledků a vlivů na bezpečnost, extremismus a terorismus ve světě. Na naše potřeby jsme dlouhodobé globální výzvy budoucnosti rozdělili na bezpečnostní, politický a hospodářský rozměr. Jsme přesvědčeni, že základním principem boje proti globalizaci je budování takového politického a sociálního systému, který v dostatečné míře zajistí rovnováhu národních a bezpečnostních zájmů států v celém bezpečnostním prostředí.

**Klíčová slova:** globalizace, bezpečnost, bezpečnostní prostor, extremismus, terorismus, rozměr: bezpečnostní, politický, hospodářský.

### Abstract

Globalization can be explored in terms of civilian - military aspects of security in the Euro - Atlantic security area, based on its implications for security, extremism and terrorism in the world. To our needs, we have divided the long-term global challenges of the future into a security, political and economic dimension. We believe that the fundamental principle of the fight against globalization is the building of a political and social system that will adequately safeguard the national and security interests of states throughout the security environment.

**Key Words:** globalization, security, security space, extremism, terrorism, dimension: security, political.

### Úvod

Globalizaci můžeme zkoumat z hlediska civilně – vojenských aspektů bezpečnosti v euroatlantickém bezpečnostním prostoru na základě jejích důsledků a vlivů na bezpečnost, extremismus a terorismus ve světě. Na naše potřeby jsme dlouhodobé globální výzvy budoucnosti rozdělili na tyto části: **bezpečnostní, politický a hospodářský rozměr**<sup>2</sup>. Globalizaci můžeme charakterizovat – jako celosvětový jev přinášející rozvoj postmoderní společnosti doprovázen obrovským nárůstem lidské bídy, zoufalství, frustrací a strádání 1/5 lidstva. Jaké jsou reakce lidstva na tyto změny a jaké požadavky přinesla globalizace na udržení vlastních tradičních jistot, kulturní a náboženské identity a další ekonomické požadavky na trvalý a udržitelný život lidské společnosti a její rozvoj? Svědčí o tom více či méně sofistickované konflikty táhnoucí se moderními dějinami lidské společnosti jako červená nit lidské hlouposti, zoufalství, chamtivosti a prosazování partikulárních - "národních a životních" zájmů velmocí.

---

<sup>1</sup> Ing. Ladislav Čerí, PhD. P. Medical Trade co. e-mail: ceri.ladislav@outlook.com.

<sup>2</sup> EUROPEAN IDEAS NETWORK. *Svet v roku 2025. Ako bude musiet' Európska únia reagovat'* [online]. 2007 [cit. 2015-01-05]. Dostupné na: [http://www.ein.eu/files/2025\\_cs.pdf](http://www.ein.eu/files/2025_cs.pdf).

Kontinuální válka vedená "vyspělým západem" téměř na všech kontinentech a pokus zatlačit Rusko do izolace – to je cesta jak totalitní velmoc dostat z izolované totality do totální izolace. Ukrajinská krize dovedla spojenecká vojska na hranice a až na hranu možností a možného. Poškodila mezinárodní vztahy tak vážně, že jsou nejhorší od konce studené války. Globalizovaný svět bojuje proti důsledkům své vlastní politiky v těchto zemích. Jsme přesvědčeni, že základním principem boje proti globalizaci je budování takového politického a sociálního systému, který v dostatečné míře zajistí rovnováhu národních a bezpečnostních zájmů států v celém bezpečnostním prostředí. To se však nedá dosáhnout "prosazováním západních hodnot jako univerzálních pro všechna společenství."

## Globalizace – východiská, základní pojmy a dopady

*„Moudrost začíná definováním pojmů“ (Sokrates)*

**GLOBALIZACE** – pod tímto pojmem si každý člověk představí něco jiného. Obecně lze říci, že globalizace je celosvětový proces, založený na internacionalizaci ekonomiky, to znamená propojování trhů různých zemí především díky obchodu se zbožím a službami a díky volnému pohybu kapitálu.

**BEZPEČNOST** – z hlediska státu je vnímána jako abilita státu ochránit vše co souvisí s hodnotami státu, tj. území, státní ideu, politický systém, právo, spravedlnost a jiné hodnoty prostřednictvím funkcí, které má stát k tomuto účelu k dispozici<sup>3</sup>. Dále uvádí: "Bezpečnost je možné vnímat i jako proces – budování stabilizace".

**DUCHOVNÍ ROZMĚR GLOBALIZACE** Jako ekonomický růst a prosperita, tak i geopolitický vliv jsou odvozeny od stavu samotné společnosti, od toho, jak občané té či oné země cítí svou jednotu, nakolik jsou zakořeněni ve své historii, v hodnotách a tradicích, nakolik je spojují společné cíle a odpovědnost<sup>4</sup>.

**BEZPEČNOSTNÍ ROZMĚR GLOBALIZACE** Jistoty a zároveň nepříjemné situace, které provázely období studené války, vystřídaly ve světě po studené válce nejistota a uvolnění. Přesto, že válku za svobodu vyhráli na celé čáře "Západní" mocnosti, a to z hlediska vojenského, tak ekonomického, první desetiletí jednadvacátého století se vyznačuje různými obavami v souvislosti s tím, že se vynořují různé země, které začínají určovat globální vývoj. Náš způsob myšlení na "Západě" formovala hrozba invaze z "Východu" Dnes jsou však výzvy různorodější a neprůhlednější. Základní hrozbu představuje mezinárodní terorismus<sup>5</sup>.

### Hospodářský rozměr

Globalizace se týká i nás a bude se nás týkat i v budoucnu. Vyjadřovat se ke globalizaci je možná trochu sporné, ale nelze nezmínit, že představuje silný nástroj vytváření blahobytu. Je hrozbou zejména pro ty, kteří na ni odmítají reagovat. V následujících dvaceti letech budou největší potíže zažívat právě ty země, které se izolují od

<sup>3</sup> ŽÍDEK, R. CIBÁKOVÁ, S. *Bezpečnost státu*. Liptovský Mikuláš: Akadémia ozbrojených síl generála Milana Rastislava Štefánika Liptovský Mikuláš, 2009, 33 s.

<sup>4</sup> *Zásadný prejav Vladimira Putina o Rusku a svetu. Týká sa aj našej budúcnosti* [online]. 2014 [2014-12-20]. Dostupné z: <http://panobcan.sk/zasadny-prejav-vladimira-putina-o-rusku-a-svete-tyka-sa-aj-nasej-buducnosti/>.

<sup>5</sup> EUROPEAN IDEAS NETWORK. *Svet v roku 2025. Ako bude musieť Európska únia reagovať* [online]. 2007 [cit. 2015-01-05]. Dostupné na: [http://www.ein.eu/files/2025\\_cs.pdf](http://www.ein.eu/files/2025_cs.pdf).

světových trhů. "Praxe ukázala, že nová národní idea se nerodí a nevyvíjí podle tržních pravidel<sup>6</sup>.

### **Politický rozměr**

V následujících dvou desetiletích se větší pozornost věnována těmto třem oblastem: **Udržování demokracie:** Není zatím jisté, zda bude po vítězství "západních názorů" v ekonomice zaznamenán trvalý úspěch při podněcování všech zemí, aby přijaly parlamentní demokracii podle "západního vzoru". Mimoto síly, jako například strach z terorismu, strach z kulturních rozdílů a přistěhovalectví, budou na domácí půdě znamenat, že současnou sociální harmonii mohou ohrozit autoritářské a xenofobní hnutí.

**Energie a životní prostředí:** Bude třeba najít řešení na dvojí výzvu týkající se energetické bezpečnosti a klimatických změn. Tyto dvě výzvy se právem začali vnímat jako dvě strany jedné mince. Naše závislost na dovozu energií se do roku 2030 výrazně zvýší. Zvýší se i soutěž o zdroje energií, přičemž nelze opomenout, že nejnovější zpráva OSN o klimatických změnách zazněla jako alarm upozorňující na omezení růstu založeného na fosilních palivech.

**Demografický vývoj a přistěhovalectví:** V důsledku zvyšující se průměrné délky života se do poloviny století téměř zdvojnásobí počet občanů Evropy v důchodovém věku. Obzvláště problematické bude zmenšení pracující populace v poměru k nepracujícímu obyvatelstvu. Politické důsledky se projeví například jako nedostatek pracovní síly, zpomalení růstu nebo zvýšený nápor na důchodové systémy a zvýšení výdajů na veřejnou zdravotní péči. Světové obyvatelstvo se bude stále více soustřeďovat ve městech, přičemž většina lidí bude žít ve velkých městských aglomeracích, což bude mít dalekosáhlé důsledky pro politické činitele při řešení chudoby, kriminality a vztahů v rámci Společenství.

### **Základní problémy lidstva – šok z nedostatku zdrojů**

***Hlad na světě není proto, že nedokážeme nasytit chudé. Ale proto, že nedokážeme nasytit bohaté. (Matka Tereza)***

**Energetický stres** – jak to vypadá se zásobami surovin? Svět spotřebuje obrovské množství energie a přitom během příštích 10-15 let se počítá s uzavřením více než 300 jaderných elektráren a alternativní zdroje neuspokojí budoucí poptávku. Asi 60 % energie pochází z ropy, dalších 20 % je z uhlí, a jen 20 % je z jiných zdrojů. Při současné spotřebě energie podle nejčernějších prognóz – v Evropě postačí zdroje na 8 let – v USA na 16 let. Bez možnosti dovozu ropy z Blízkého Východu, kde se jejich zdroje odhadují na 8 let by se svět už nyní ocitl ve vážných problémech.

### **Stres z chudoby, žízně a z hladu**

Základní problémy lidstva jako chudoba, hlad, (- nedostatek zdrojů, potravin, pitné vody), nemoci, přírodní katastrofy (- mor, aids, SARS, ebola, znečištění a globální změny životního prostředí ...), ale i dodržování občanských práv a svobod negramotnost. To jsou skutečné problémy světa a zaměřují naši pozornost k dlouhodobému problému a tím je "Trvale udržitelný rozvoj."

### **Třetí světová válka je / bude válkou o zdroje**

---

<sup>6</sup> *Zásadný projev Vladimira Putina o Rusku a světu. Týká se aj naší budoucnosti* [online]. 2014 [2014-12-20]. Dostupné z: <http://panobcan.sk/zasadny-prejav-vladimira-putina-o-rusku-a-svete-tyka-sa-aj-nasej-buducnosti/>.



Válka nevyhnutelná, protože zdrojů nebude dost pro všechny již v polovině tohoto století. Podle Giulietta CHIESA<sup>7</sup> je válka za těchto podmínek nezbytná. Pokud zdroje nebudou stačit pro všechny, výsledek bude automatický takový, že nejsilnější použijí zbraně na ovládnutí zdrojů potřebných pro přežití. Nacházíme se právě v této fázi vývoje. Nebezpečí je obrovské. Existuje možnost vzdorovat tomu? Máme i jiné řešení? Já si myslím, že jediným východiskem je vědomě snížit náš kvantitativní i kvalitativní rozvoj.

### **Globalizace má dvě podoby:**

Globalizace odstraňuje celní bariéry, usnadňuje přesun kapitálu, zboží, informací. Na druhé straně tento globální prostor je terénem, v němž zuří boje o přežití a boje o moc. Se svobodným obchodem jsou spojeny i nepředvídané a nechtěné události. Uvědomme si, že planeta se nedá rozdělit žádnou zdí na dvě hermeticky ohrazené části – bohatou, ochraňovanou antiraketovým štítem a chudou část – ponořenou do své bídy, válek, a archaismů.

Tento neudržitelný vývoj znamená, že žijeme na úkor přírody, a budoucích generací, které tyto zdroje již nebudou moci již užívat. Globalizace podle Vojtěcha Jurčáka přináší i nové příležitosti. Vysoký růst ekonomiky, který zaznamenal rozvojový svět v čele s Čínou, zbavil miliony lidí chudoby. Globalizace však představuje i hrozby, které jsou komplikovanější a navzájem propojenější. Hlavní tepny společnosti – informační systémy a dodávky energie – se staly zranitelnějšími. Následkem globálního oteplování a zhoršování životního prostředí se mění tvář planety. Globalizací se navíc urychluje přerozdělení moci a projevují se jí rozdíly v hodnotách. Mezinárodní bezpečnostní vztahy představují na začátku 21. století velmi složitou a také dynamickou sféru vývoje lidstva. Vyvíjejí se jako výslednice vzájemného působení životních zájmů a cílů jednotlivých států, mezinárodních organizací a nestátních aktérů. Je v zájmu celého lidstva, aby v tomto vzájemném působení byly co nejvíce eliminovány střety a konfrontace a aby v co největším možném rozsahu převládaly vztahy snášenlivosti, porozumění, kooperace nebo integrace<sup>8</sup>.

### **Terorismus jako důsledek globalizace:**

Světoví teroristé se odvolávají na zájmy, utrpení, strádání a ponížení jedné pětiny všeho lidstva. Globální charakter referenčního objektu terorismu se odvíjí od využívání či spíše zneužívání dvou skutečností:

Tou první je – nesporné utrpení desítek milionů prostých lidí v islámských zemích, v jehož důsledku se v celé oblasti hromadí pocity frustrace, deprivace, a naprosté beznaděje.

Druhou skutečností je – rozporuplnost politické situace v mnoha islámských zemích, hlavně v Egyptě, Lybii, Iráku, Íránu, Sýrii, Saúdské Arábii, Pákistánu a Afghánistánu. Z historického hlediska je globální terorismus výsledkem vývoje posledního ¼ století. Ve skutečnosti velmi zkomplikoval regionální bezpečnostní situaci ve světě, v jeho krizových oblastech (Bezpečnostních komplexech) jakými jsou – Severní a Střední Afrika, Blízký a Střední Východ, periferní oblasti Ruské federace a Kavkaz, Střední a Jižní Asie a některé země jihoamerického kontinentu.

---

<sup>7</sup> CHIESA, G. *Třetí světová válka už začala. Rusko by se mělo bránit* [online]. 2014 [cit. 2015-01-04]. Dostupné: <http://www.nakanune.ru/articles/18886/>.

<sup>8</sup> JURČÁK, V. et al. *Organizácie medzinárodného krízového manažmentu*. Liptovský Mikuláš: Akadémia ozbrojených síl generála Milana Rastislava Štefánika, 2009. 139 s.

**Globální terorismus** je globální jev stejně jako přemísťující se kapitál. Výzvou pro 21. století se stala konfrontace frustrované části světa s jeho navenek prosperující částí. Reakcí na tendence globalizace se stává odpor proti těmto tendencím. Jedním z projevů tohoto odporu se stává islámský fundamentalismus zaměřený na boj proti dvěma úhlavním nepřátelům – velkému satanovi a křižákům – personifikovanými USA a jejich spojenci a malému satanovi personifikovaným státem IZRAEL a světovým židovstvím.

**Hlavní cíle globálního terorismu** – změna globální politické situace ve světě, – destabilizace režimu cílové země, – vyprovokování k násilným odvetným krokům, – společenská nespokojenost. Globální terorismus má svůj strategický cíl, který dosahuje prostřednictvím zástupných / reklamních cílů.

Hlavním cílem globálního terorismu není jen jeden stát, jeho vnitřní politika ..., prvořadým cílem je vysoký počet obětí, který svým psychologickými dopady přesahuje státní hranice a ovlivňuje veřejné mínění na celém světě! Tím se zásadně odlišuje od dosud známého národního či terorismu na mezinárodní úrovni.

**Globální terorismus je historický, sociální a společenský jev**, má politické cíle a vyhraněné zaměření vyplývající z konkrétních historických, kulturních, národních, etnických, náboženských nebo ekonomických požadavků. Jeho strategie, taktika, uplatňované metody a formy a prostředky jsou zaměřeny na vyvolání strachu, hrůzy, nejistoty, na destabilizaci až destrukci státní moci a její převzetí. Ve chvíli teroristického úderu jsou mimo-hry i ty nejsložitější systémy – kosmické štíty, rakety, letadlové lodě, velitelské a štábní systémy. Tím teroristé dosahují vysoké výsledky - při nízkých nákladech - dosahují velkých ničivých účinků – s ohromnými psychologickými dopady tzv. **ASYMETRICKÝ EFEKT**.

## Dílčí závěr

Jsme přesvědčeni, že základním principem boje proti terorismu je budování takového politického a sociálního systému, který v dostatečné míře zajistí rovnováhu národních a bezpečnostních zájmů států v celém bezpečnostním prostředí... **Toho se však nedá dosáhnout "prosazováním západních hodnot jako univerzálních pro všechna společenství."**

Půjde o to změnit poměr ve světě – do takové míry, aby jejich globální teroristé už nemohli zneužívat jako východisko své extremistické ideologie a strategie. Proč považujeme za prapříčinu terorismu globalizaci? Teroristům sice poskytla nové nástroje, jenže nástroje ještě nejsou příčinou.

Příčinou globálního terorismu je nenávist vůči Americe a jiným bohatým zemím.

**Globalizace není prapříčinou terorismu, ona pouze vytvořila jeho podhoubí!** Globalizace teroristům sice poskytla nové nástroje, ale její pravou příčinou je obrovská bída 1/5 světa, frustrace z budoucnosti a z toho vyplývající nenávist vůči zbytku světa.

## Divergentní trendy v mezinárodních vztazích

Dnešní postmoderní svět je globalizovaný, v důsledku čehož se opomíjené vzdálenosti a prostory. "Události v odlehlých koutech světa mají vliv na naši bezpečnost a zájmy.

Vzdálenost a hranice nezaručují ochranu. Žádná země není schopna poradit si se všemi hrozbami sama. Jen kolektivní a komplexní úsilí má šanci na úspěch<sup>9</sup>.

Z charakteru globálního bezpečnostního prostředí vyplývá, že se objevily nové hrozby, na které se musí státy připravovat a pokud to bude nutné, čelit jim. Z hlediska prostředí (povahy) konfliktů rozeznáváme 2 druhy hrozeb: vojenské a nevojenské. Zvláště druhá skupina, označovaná také jako "netradiční hrozby" vystupuje v současnosti do popředí. Jde především o proliferaci zbraní hromadného ničení, terorismus, přetrvávající regionální konflikty, selhávající státy, organizovaný zločin, obchod s drogami, masová migrace, ekologická a energetická nestabilita, ale i energetická bezpečnost. Všechny tyto hrozby jsou základem pro vznikající krize a konflikty a zaslouží si zvýšenou pozornost. Nezasupitelné místo při řešení krizí a konfliktů ve světě má MKM a jeho organizace, především OSN, NATO, EU a OBSE<sup>10</sup>.

## Analýza

**Mezinárodní vztahy, tak jak je známe za posledních min. 20 let, se nacházejí v bodě zásadního rozvratu.**

USA ohlásily strategickou re-orientaci, která znamená zánik priority Evropského kontinentu jako hlavního bojiště a přesměrování svých kapacit do Tichomoří. Pentagon stáhne 2 bojové brigády v Evropě a celkový počet amerických vojáků poklesne z 80 na 70 000. Během 5 let se stav OS USA sníží o 70 000 a má dosáhnout 490 000 vojáků. Investovat budou naopak do svých zpravodajských schopností, jakož i jednotek zvláštního určení, bezpilotních letounů a kybernetické bezpečnosti.

Institut pro ekonomiku a mír konstatuje, že pátý rok za sebou klesá míra bezpečnosti ve světě. Tento klesající trend byl způsoben sociálními a politickými turbulencemi na Blízkém východě, v Severní Africe a na Ukrajině, které se odehrály na začátku roku 2014. Tyto události odrážejí širší, globální fenomén – nárůst míry a intenzity konfliktů mezi občany dané země a jejich vládou na jedné straně, a pokles konfliktů mezi zeměmi na straně druhé.

**Nejmarkantnější zhoršení je sledováno u indikátorů jako:** politická nestabilita, pravděpodobnost násilných demonstrací, míra a intenzita vnitřních organizovaných konfliktů, potenciál pro teroristický akt a vnímání kriminality ve společnosti. Navzdory válce proti teroru se v 29 zemích zvýšila pravděpodobnost teroristického činu (Afrika, Blízký východ, Evropa). V 33 zemích se zvýšila pravděpodobnost vzniku násilných demonstrací. K všeobecnému poklesu míry bezpečnosti nejvíce přispěly země severní Afriky a Blízkého východu, následované zeměmi Sub-saharské Afriky a Jižní Ameriky.

**Současné, globální bezpečnostní prostředí se vyznačuje vysokou mírou globalizace, využíváním moderních technologií, nepředvídatelností, vysokou mírou dynamiky některých hrozeb a možností mobilizovat velké masy v krátkém čase.** V rámci tohoto globálního prostředí vznikají různé vojenské i nevojenské hrozby. Většina uvedených nevojenských hrozeb je generovaných v oblastech, kde dochází ať už k selhávání nebo počátečnímu budování států.

---

<sup>9</sup> SOLANA, J. Generální tajemník NATO.

<sup>10</sup> BUČKA, P., RIŠIANOVÁ, A. *Účast Ozbrojených sil Slovenskej republiky v mierových operáciách*. Liptovský Mikuláš: Akadémia ozbrojených síl generála Milana Rastislava Štefánika Liptovský Mikuláš, 2010. 178 s.

Dopady hospodářské krize rozhodnějším způsobem ohrožují ekonomicky vyspělejší státy světa. Právě tento faktor bude z našeho pohledu dominantně ovlivňovat pocit bezpečnosti (i reálnou bezpečnost) v Evropě. Stejně důležité uvést, že uvedené hrozby nemusí vznikat samostatně, nebo bez vzájemného vlivu. Právě naopak, svět během uplynulého roku zaznamenal velkou různorodost vývoje a mohli jsme sledovat události, které překvapily i vyspělé zpravodajské služby<sup>11</sup>.

## Úsilí o konvergentní trendy v mezinárodních vztazích

**Slovenská republika je geograficky a svými historickými, kulturními, politickými, ekonomickými a jinými vazbami součástí euroatlantického prostoru.** Individuálně nebo ve spolupráci s jinými zeměmi a mezinárodními organizacemi chrání a brání svobodu, demokracii, právní stát a lidská práva v souladu se zásadami Charty OSN a dalšími normami mezinárodního práva. SR vyznává hodnoty svobody, míru, demokracie, právního státu, spravedlnosti, plurality, solidarity a lidských práv a základních svobod<sup>12</sup>.

V oblastech působnosti slovenské diplomacie a Vojenské diplomacie (dále také "*Defence diplomacy*") SR a v souladu se Zaměřením zahraniční politiky SR do roku 2015 bude SR věnovat stálou pozornost potřebám efektivně čelit "novým" bezpečnostním hrozbám a výzvám. Ministerstvo zahraničních věcí a evropských záležitostí SR ve svém "Zaměření zahraniční politiky pro rok 2014"<sup>13</sup> (dále také „ZZP SR 2014“) deklarovalo "důsledné vynucování požadavků SR v oblastech prioritního a strategického zájmu“...

Pak se musíme zeptat, zda naše požadavky (MO SR - pozn. autora) v oblasti rozvoje ozbrojených sil byly společensky akceptované a řádně zapracovány do těchto závazků, cílů a strategie EU 2020 a hlavně naší zahraniční službou důsledně realizovány. Naším dalším a v zrcadle událostí roku 2014 pravděpodobně dalším nerealizovaným závazkem SR bude naše neschopnost přispívat k rozvoji strategického partnerství mezi EU a Ukrajinou a Ruskou federací. Klíčovou v bilaterálních vztazích bude oblast energetiky (zabezpečení trvale stabilních dodávek energetických surovin, maximální využití potenciálu SR jako tranzitní země) a rozvoj hospodářských vztahů. "

Už v prosinci 2013 se lídři členských zemí Evropské unie po pěti letech setkali, aby opět jednali o **společné bezpečnostní a obranné politice. Téma společné obrany EU je spíše rozpačitá** měla být hlavním motivem summitu, který však do značné míry zůstal pouze na papíře. Znepokojivým omylem podle Andrea FRONTIHO (CEP - Brusel) "je však hluboce zakořeněné myšlení, že Evropská unie se musí v první řadě zabývat vnitřními problémy. A až potom řešit zahraniční a bezpečnostní politiku". **Globalizace si vyžaduje ambiciózní a víceúrovňovou agendu. Je třeba se zaměřit na řešení vnitřních a vnějších problémů současně.** "Je v tom také důležitý ekonomický aspekt. Evropský obranný a kosmický průmysl vytváří hodnotu kolem 172 miliard eur ročně. Je to 734 tisíc přímých pracovních míst a dalších více než 90 tisíc, které jsou na to navázány nepřímo". (Igor MERHEIMA - EYR - Kentská univerzita).

<sup>11</sup> EUROPEAN IDEAS NETWORK. *Svět v roce 2025. Ako bude musieť Európska únia reagovať* [online]. 2007 [cit. 2015-01-05]. Dostupné na: [http://www.ein.eu/files/2025\\_cs.pdf](http://www.ein.eu/files/2025_cs.pdf).

<sup>12</sup> Bezpečnostná stratégia SR Hl. II, článok 7.

<sup>13</sup> MINISTERSTVO ZAHRAJNIČNÝCH VECÍ A EURÓPSKÝCH ZÁLEŽITOSTÍ SLOVENSKEJ REPUBLIKY. *Zameranie zahraničnej a európskej politiky SR na rok 2014* [online]. 2013. [cit. 2015-01-03]. Dostupné z: [http://www.mzv.sk/sk/zahranicna\\_\\_politika/dokumenty\\_k\\_zahranicnej\\_politike](http://www.mzv.sk/sk/zahranicna__politika/dokumenty_k_zahranicnej_politike).

Znamená to, že bezpečnostní a obranná politika je podstatná i hlediska prohlubování vnitřního trhu, investic, zaměstnanosti a hospodářského růstu.

### **Americká, Ruská kampaň a EU**

EU je vláčena vývojem událostí, nevstupuje aktivně do světového dění a politikaří. Vytvářejí nové aliance (euroasijské – PUTIN, LUKAŠENKO, NAZARBAYEV), jsou podepisovány silné smlouvy (Evropsko-americká obchodní smlouva TTIP - *Transatlantic Trade and Investment Partnership*) s přesahem několika generací a geopolitickými důsledky - ekonomicky odříznout EU od Ruska a obnovit ekonomickou dominanci USA v regionu.

Transatlantické obchodní a investiční partnerství (TTIP) je obrovská obchodní dohoda mezi Evropskou unií a Spojenými státy americkými, která přinese doslova neoliberální revoluci. Základní problém TTIP je, že Evropa má daleko vyšší sociální, zdravotní a environmentální standardy než USA. Americké produkty se tedy na evropský trh zatím nevedí dostat. Například 70 % amerických potravin obsahuje geneticky modifikované potraviny (GMO). Jak ale přimět Evropany, aby TTIP bez reptání podpořili. Podle Luboše Bláhy<sup>14</sup> – "třeba vyvolat strach. Takto totiž funguje kapitalismus". Kanadská analytička Naomi Klein v této souvislosti hovoří o katastrofickém kapitalismu (*disaster capitalism*). Třeba vyvolat katastrofy v podobě válek či sociálních otřesů, aby se lidé nebránili nesociálním reformám, které by bez pocitu ohrožení nikdy nepodpořili.

Američan Paul Creig ROBERTS jde ještě dál a hovoří o poškozování ekonomiky EU – "USA potřebují rotaci krizí v různých regionech, aby nezmizel důvod na investice do kolosálního komplexu vojenské síly NATO a Pentagonu". **V každém případě bez seriózního zájmu Washingtonu a Moskvy nebude existovat žádné řešení konfliktu na našich hranicích.** Jako zodpovědný spojenec – SR a jeho zahraniční služba nesmí stát v pozadí a nechat se vléct vývojem událostí. Doufáme, že na dalším summitu NATO 2016 v Polsku budeme moci Slovensko a jeho ozbrojené síly, zpravodajské služby a diplomacie ukázat jako dospělého, modernizovaného a schopného spojence se silným hlasem.

### **Příspěvek SR a její mezinárodní aktivity jako spolehlivého spojence EU a NATO**

Aktivity přijímány Aliancí (za SR parafované prezidentem Andrejem KISKOU) budou shrnuty do **Nového akčního plánu připravenosti** (dále také "RAP" - *Readines Action Plan*) jednoho z hlavních dokumentů přijímaných na summitu NATO 2014 ve Walesu. Jde hlavně o opatření zaměřená na zrychlení reakce schopnosti Aliance, včetně zvýšení její vojenské přítomnosti na východě. Tato schopnost by měla být pravděpodobně dosaženo silami členských krajin NATO v zemích kolem Baltského moře, ale pravděpodobně i pře podřízením amerických jednotek v Evropě pod velení NATO. K posílení bezpečnosti Aliance jako globálního hráče je třeba zaměřit se i na schopnost NATO čelit novému způsobu boje, který Rusko použilo na Ukrajině, tzv. HYBRIDNÍ VÁLCE. Vedle posílených vojenských schopností, kybernetické obrany, zpravodajství si hybridní způsob boje vyžaduje i větší flexibilitu rozhodování, nevojenské nástroje a komplexní přístup. Kybernetická obrana - *Cyber defence* se tak od summitu Walesu řadí do kolektivní obrany NATO podléhající čl. 5 Washingtonské smlouvy). Ty budou schvalovány ve formě balíčku "Budoucí NATO". Tak jak jsme zmiňovali, **Strategická koncepce NATO 2010** byla přijata na summitu Aliance v

---

<sup>14</sup> CHMELÁR, E. *Európa ako pasívna korisť geopolitického zápasu* [online]. 2014 [cit. 2015-01-09]. Dostupné na: <http://www.aktuality.sk/clanok/258912/komentar-eduarda-chmelara-europa-ako-pasivna-korisť-geopolitického-zapasu/>.

Lisabonu v roce 2010. Implementace tohoto zásadního spojeneckého dokumentu **byla / je orientována na 3 hlavní úkoly:** (1) Zajištění bezpečnosti spojenců prostředky kolektivní ochrany; (2) Zvládnutí bezpečnostních krizí kombinací politických a vojenských nástrojů; (3) Formování Bezpečnostního prostředí mezinárodní spoluprací. **Realizace STRATCON** byla podpořena i následujícím summitem NATO 2012 v Chicagu (20.-21.5.2012). Ministři zahraničních věcí a obran států Visegrádské skupiny společně prohlásily deklaraci V-4 "Odpovědnost za silné NATO" (*Responsibility for a Strong NATO*), jejímž obsahem je rozhodnutí společně a individuálně přispívat k posílení bezpečnosti v Evropě s důrazem na "Inteligentní obranu" (*Smart Defence*).

Naději nám dává příslib delegace SR na summitu NATO 2014 ve Walesu na navýšení financí na 1,6 % HDP do roku 2020. Od Slovenska se právem očekávalo oznámení kladného postoje k závazku vyčlenit 2 procenta HDP na obranu, nebo se k tomuto závazku alespoň postupně přibližovat. Zatímco investice do obrany ČR NATO klesly o 20 %, výdaje Ruska za posledních 5 let stouply o 50%. SR se na summitu NATO 3. - 4. 9. 2014 přihlásila i k opatřením "Akčního plánu připravenosti," který posiluje vojenskou přítomnost na východě a reakci vojsk NATO a který jednoznačně posílí bezpečnost a obranyschopnost SR. Zároveň si však bude vyžadovat dodatečné náklady na obranu. Ty jsou vynuceny hlavně požadavkem na nasazení sil v ještě kratším čase (IAAF - *Immediate Alliance Assurance Force*), jak bylo dosud standardem v případě sil rychlé reakce NRF (*NATO Response Force*). **To se neobejde bez investic do lidí, jejich výcviku a výzbroje.**

### **GLOBÁLNÍ BEZPEČNOST JE NEDĚLITELNÁ - NENÍ ZADARMO A NĚCO STOJÍ**

USA upozorňují, že finanční břemeno nebude moci být rozděleno tak nerovnoměrně, než dosud (výdaje USA na obranu představují 75 procent celkových výdajů NATO). Pro SR je důležitá deklarace potvrzení prominentního postavení článku 5 Washingtonské smlouvy (o kolektivní obraně) mezi základními úkoly Aliance. Obhajujeme také, aby deklarace obsahovala potvrzení otevřenosti Aliance ve vztahu k partnerům a potenciálním budoucím členům.

### **Reakce na vývoj globální bezpečnostní situace v podmínkách SR**

Rychlost změn v bezpečnostní situaci se zvyšuje a problémy se stávají globálními, proto vyžadují i globální řešení. Týká se to i účasti Slovenské republiky v operacích a misích mezinárodního krizového řízení je jedním z důležitých nástrojů zahraniční a obranné politiky Slovenské republiky. Naplňuje závazky vyplývající z členství SR v OSN, NATO a EU a významnou měrou přispívá k dosahování priorit Slovenska.

**Angažovanost SR v globálních konfliktech je projevem schopnosti a snahy Slovenska přiměřeným způsobem ovlivňovat mezinárodní dění. Důležitým aspektem působení našich OS SR v operacích a misích v současné globalizované společnosti je přímé přispívání k bezpečnosti občanů Slovenské republiky, neboť ovlivňuje řešení konfliktů a krizí a eliminuje negativní dopady ozbrojených konfliktů.**

Vývojem globální bezpečnostní situace a situace na našich hranicích se zabývalo několik jednání Bezpečnostní rada SR. Rada přijala řadu opatření ke zvýšení ochrany státní hranice, prověřování systémů včasného vyrozumění, aktualizaci situačních plánů pro krizové situace a na prověření kapacit civilních orgánů v případě humanitární krize většího rozsahu.

## **Jaké jsou priority Slovenské republiky na období předsednictví rady EU v roce 2016 v oblasti zahraničních vztahů a formování "pozitivní globalizace" ve prospěch občanů?**

Určitě to bude zvyšování růstu a konkurenceschopnosti ekonomiky a vytváření nových a lepších pracovních míst, upevňování sociální soudržnosti; posilování vnitřního trhu, zastavení změny klimatu; řešení otázek spojených s energií a environmentálních problémů; řešení otázky udržitelného zemědělství; posílení bezpečnosti Evropy pro své občany; zvládání výzev a naplňování příležitostí v oblasti migrace; posilování SZPB, regionální spolupráce a vztahů se sousedními zeměmi; pokrok při procesu rozšiřování, jakož i prosazování silnější globální úkoly a nástrojů pro Evropu.

### **Budoucí ambice Slovenska v globalizovaném světě**

Rozvinutí pozitivních prvků globalizace, rozvoj globálních schopností SR v rámci mezinárodních organizací musí vycházet z jejich budoucích ambicí (OSN, NATO, EU a OBSE) přičemž názory na odpovědnost za globalizaci se u těchto organizací v některých dimenzích rozcházejí. Podle Vojtěcha Jurčáka (EBOP – implikácie pre Slovenskú republiku) "EU nemá jasně definované své globální zájmy a vzhledem na malou pravděpodobnost že EU by byla schopna sjednotit se na nějakém širším spektru společných zájmů, měla by se zaměřit na zájmy v oblasti bezpečnosti a v této souvislosti k definování zájmů zejména ve vztahu k NATO, USA "a Rusku (poznámka autora). Zejména v oblasti globální bezpečnosti bude důležité ovlivňovat rovnováhu mezi tím, jak státy využívají své členství v OSN, NATO a EU na prosazování vlastních zájmů a tím jak toto členství využívají na podporu a vytváření společných politik a strategií.

***Charakteristika hrozeb vyžaduje spíše příklon k jednotě. Většina názorů odborníků vyjádřila souhlas s tím, že vliv globalizace a vznik nových hrozeb si logicky vyžádaly nejen reformu NATO, ale i posílení bezpečnostní a obranné dimenze EU.***

***V roce 2015 můžeme očekávat další diskusi o "globalizaci" NATO, resp. její expanzi - regresi nebo degenerii.*** Je pravděpodobné, že další summit NATO, který se uskuteční v Polsku v roce 2016 bude klíčovým z hlediska dalšího působení tohoto globálního hráče v globalizovaném bezpečnostním prostředí. Evropané jsou právem spokojeni s úspěchy při řešení problémů, které vznikly ve dvacátém století<sup>15</sup>.

**Stále naléhavější se však klade otázka: nejsme až příliš spokojeni sami se sebou?**

Do jaké míry jsme schopni reagovat na globální výzvy budoucnosti v jednadvacátém století, které je možné řešit pouze účinnou spoluprací na evropské a mezinárodní úrovni? Jaké trendy nás čekají v příštích dvaceti letech? Pokud je dokážeme správně určit, budeme moci přijímat rozhodnutí, kterými se zajistí, že Evropané zůstanou na čele globálního vývoje a prosperity?

**Je nezbytné, aby významné ekonomiky světa a mezinárodní organizace měly dlouhodobou politiku, která by řešila disparity v rámci světové ekonomiky.**

Politická nestabilita, terorismus a klimatické změny spolu se zhoršujícím se postavením obyvatelstva v méně vyspělých zemích mohou vyvolat tlak na migraci

---

<sup>15</sup> EUROPEAN IDEAS NETWORK. *Svět v roce 2025. Ako bude musieť Európska únia reagovať* [online]. 2007 [cit. 2015-01-05]. Dostupné na: [http://www.ein.eu/files/2025\\_cs.pdf](http://www.ein.eu/files/2025_cs.pdf)

obyvatelstva z třetích zemí. Členské země unie nemusí být schopny vyrovnat se následnými problémy<sup>16</sup>.

## Závěr

Globalizace představována mezinárodní integrací trhů, zboží, služeb a kapitálu spolu se zasíťovaným globálním informačním prostorem vyvolává vážné obavy mnoha zemí kvůli její dopadům na integritu státu – jeho nezávislost, ekonomiku a bezpečnost. Diskuse o globálních výzvách budoucnosti nabírá na intenzitě. Jde o témata, jako je potřeba inovace a dovedností nezbytných pro udržení kroku s rychlým vývojem globalizace, demografické změny a přistěhovalectví, terorismus a bezpečnost, a v neposlední řadě i energetická soběstačnost a klimatické změny.

Vzhledem k členství Slovenska v globálních světových organizacích a působení v nich, je třeba brát v úvahu, že i SR, která se nachází v současnosti ve stavu míru, bude ohrožena nebo jinak "vtažena" do vojenského konfliktu. Nemůžeme s jistotou tvrdit, že tento stav bude trvalý, stálý. Právě proto se SR stala členem mezinárodního společenství, jehož hlavním cílem je řešení konfliktů a udržení míru a bezpečnosti ve světě.

GT NATO Anders Fogh RASMUSSEN na summitu ve Walesu před novináři prohlásil, že Aliance je obklopena "obloukem krize", uprostřed níž NATO představuje "ostrov bezpečí, stability a prosperity". S ohledem na aktuální dění ve světě si musí světoví i Slovenští političtí lídři určit priority a směr, kterým se má svět do budoucna ubírat, aby byl schopen zajistit vlastní přežití a trvale udržitelný rozvoj.

Z hlediska Slovenské republiky je evropský geopolitický a geostrategický prostor v současné době zdánlivě bezpečný. Ale stále je nezbytné účinné uplatňování a prosazování bezpečnostních zájmů SR z pozice člena EU, euroatlantické orientace právě využitím zahraniční služby a diplomacie / *Defence Diplomacy*. Účinně realizovat výkon práv a systémově zajistit plnění povinností, které pro SR vyplývají z mezinárodních právně i politicky závazných smluv, dohod a dokumentů v oblasti kontroly zbrojení, odzbrojení a opatření k budování důvěry a bezpečnosti v Evropě a globalizovaném světě.

Zatímco změny v procesu tvorby politik se v mnoha ohledech soustředili v rámci hranic SR, významný vývoj se udál ve světovém systému, na který však Slovensko reagovalo jen zřídka, z čehož vznikl dojem, jako by reagovalo pouze na události a nepokusila se předem jejich formovat na základě důkladně promyšlené národní strategie. Dostali jsme se do vleku událostí, a tak jako i ostatní spojenci nemáme žádnou účinnou agendu v oblasti boje proti negativním vlivům globalizace. "Jako lídři máme povinnost vůči celé světové populaci, vůči těm nejvíce zranitelným, a hlavně dětem světa, kterým patří budoucnost. Proto pouze přes rozsáhlé, udržitelné snahy vytvořit společnou budoucnost založenou na naší společné lidskosti v celé její rozdílnosti může být globalizace plně inkluzivní a spravedlivá "(Tom SANDERS).

## Seznam bibliografických odkazů

Bezpečnostná stratégia SR Hlava II, článok 7.

---

<sup>16</sup> LUPTÁK, L., HERŠI, A., ONDREJCSÁK, R., TARASOVIČ, V. *Panoráma globálneho bezpečnostného prostredia 2005-2006*. Bratislava: Ministerstvo obrany Slovenskej republiky, 2006. 866 s.



BUČKA, P., RIŠIANOVÁ, A. *Účast Ozbrojených síl Slovenskej republiky v mierových operáciách*. Liptovský Mikuláš: Akadémia ozbrojených síl generála Milana Rastislava Štefánika Liptovský Mikuláš, 2010. ISBN 978-80-8040-412-3.

BLAHA, Ľ. *Koniec Európy - rútime sa do pekla* [online]. 2014 [2014-01-09]. Dostupné na: [http://www.aktuality.sk/clanok/262090/komentar-lubosa-blahu-koniec-europy-rutime-sa-do-pekla/?utm\\_source=azet.sk&utm\\_medium=box-magazinyaktuality&utm\\_content=clanok1&utm\\_campaign=HP#](http://www.aktuality.sk/clanok/262090/komentar-lubosa-blahu-koniec-europy-rutime-sa-do-pekla/?utm_source=azet.sk&utm_medium=box-magazinyaktuality&utm_content=clanok1&utm_campaign=HP#).

EUROPEAN IDEAS NETWORK. *Svet v roku 2025. Ako bude musieť Európska únia reagovať* [online]. 2007 [cit. 2015-01-05]. Dostupné na: [http://www.ein.eu/files/2025\\_cs.pdf](http://www.ein.eu/files/2025_cs.pdf).

CHIESA, G. *Tretí svetová válka už začala. Rusko by se mělo brániť* [online]. 2014 [cit. 2015-01-04]. Dostupné na: <http://www.nakanune.ru/articles/18886/>.

CHMELÁR, E. *Európa ako pasívna korisť geopolitického zápasu* [online]. 2014 [cit. 2015-01-09]. Dostupné na: <http://www.aktuality.sk/clanok/258912/komentar-eduarda-chmelara-europa-ako-pasivna-korist-geopolitickeho-zapasu/>.

JURČÁK, V. et al. *Organizácie medzinárodného krízového manažmentu*. Liptovský Mikuláš: Akadémia ozbrojených síl generála Milana Rastislava Štefánika, 2009. ISBN 978-8040-378-4.

LUPTÁK, Ľ., HERSI, A., ONDREJCSÁK, R., TARASOVIČ, V. *Panoráma globálneho bezpečnostného prostredia 2005-2006*. Bratislava: Ministerstvo obrany Slovenskej republiky, 2006. ISBN 80-88842-98-0.

MINISTERSTVO ZAHRANIČNÝCH VECÍ A EURÓPSKÝCH ZÁLEŽITOSTÍ SLOVENSKEJ REPUBLIKY. *Strednodobá stratégia zahraničnej politiky SR do roku 2015* [online]. 2013 [cit. 2015-01-09]. Dostupné na: [https://www.mzv.sk/App/wcm/media.nsf/vw\\_ByID/ID\\_D9D5A743A2CE0A4FC12578950037A688\\_SK/\\$File/strategia%20ZP%20SR.pdf](https://www.mzv.sk/App/wcm/media.nsf/vw_ByID/ID_D9D5A743A2CE0A4FC12578950037A688_SK/$File/strategia%20ZP%20SR.pdf).

MINISTERSTVO ZAHRANIČNÝCH VECÍ A EURÓPSKÝCH ZÁLEŽITOSTÍ SLOVENSKEJ REPUBLIKY. *Zameranie zahraničnej a európskej politiky SR na rok 2014* [online]. 2013. [cit. 2015-01-03]. Dostupné z: [http://www.mzv.sk/sk/zahranicna\\_\\_politika/dokumenty\\_k\\_zahranicnej\\_politike](http://www.mzv.sk/sk/zahranicna__politika/dokumenty_k_zahranicnej_politike).

NATO. *Informačná správa SD NATO : 307-101-5*. Brusel, 2014.

NIC (National Intelligence Council). *Globálne trendy 2030: Alternatívne svety – BESD - 1223/2013*.

*Priority vrchného spojeneckého veliteľa NATO pre transformáciu – BESD-1590/2013. SFA*. Dostupné z: [http://www.act.nato.int/images/stories/events/2012/fc\\_ipr/sfa\\_security\\_implication\\_final.pdf](http://www.act.nato.int/images/stories/events/2012/fc_ipr/sfa_security_implication_final.pdf).

ÚRAD VLÁDY SLOVENSKEJ REPUBLIKY. *Programové vyhlásenie vlády SR 2012-2016* [online]. 2012 [cit. 2015-01-07] Dostupné na: <http://www.vlada.gov.sk/programove-vyhlasenie-vlady-sr-na-roky-2012-2016/>.

*Zákon č. 319/2002 Z. z. o, obrane Slovenskej republiky, v znení neskorších predpisov.*

*Zákon č. 321/2002 Z. z. o, ozbrojených silách Slovenskej republiky, v znení neskorších predpisov.*

*Zásadný prejav Vladimira Putina o Rusku a svete. Týká sa aj našej budúcnosti* [online]. 2014 [2014-12-20]. Dostupné z: <http://panobcan.sk/zasadny-prejav-vladimira-putina-o-rusku-a-svete-tyka-sa-aj-nasej-buducnosti/>.

ŽÍDEK, R. CIBÁKOVÁ, S. *Bezpečnosť štátu*. Liptovský Mikuláš: Akadémia ozbrojených síl generála Milana Rastislava Štefánika Liptovský Mikuláš, 2009. ISBN 978-80-8040-375-1.

# Bezpečné a sofistikované zdravotné systémy

## Safety and society health systems

Ladislav Čeri<sup>1</sup>

### Abstrakt

Slovenská republika ako člen Svetovej zdravotníckej organizácie (WHO), ale aj súkromné spoločnosti pôsobiace v tomto sektore investuje nemalé prostriedky do zdravia ako jedného z atribútov ľudského rozvoja, blahobytu a bezpečnosti. Je neprijateľné, aby sa ľudia stávali chudobnými v dôsledku svojho zlého zdravotného stavu, aby bola ohrozená bezpečnosť pacientov, zdravotníckeho personálu a prostredia v dôsledku použitia nekvalitných a nefunkčných zdravotných systémov. Zdravotnícka starostlivosť je viac než len technogénny systém, zahŕňa prvky k znižovaniu rizík ochorenia a podpore zdravia. Kvalitné zdravotnícke systémy zachraňujú životy, zaisťujú bezpečnosť v komplikovaných medicínskych oblastiach.

**Kľúčové slová:** súkromné spoločnosti, bezpečnosť: pacientov, zdravotníckeho personálu, prostredie, zdravotný stav, zdravotný systém

### Abstract

The Slovak Republic, as a member of the World Health Organization (WHO), as well as private companies operating in this sector, invests considerable resources in health as one of the attributes of human development, well-being and security. It is unacceptable for people to become poor due to their bad health to threaten the safety of patients, healthcare professionals and the environment due to the use of poor and inadequate Health systems. Medical care is more than just a technogenic system, it includes elements to reduce disease risks and promote health. Quality Health systems save lives, provide security in complicated medical areas.

**Key Words:** Private companies, security: patients, medical staff, environment, health, health system

### Namiesto úvodu

Inteligentné prístroje, zariadenia a systémy vkladané do zdravotníctva - zvyšujú bezpečnosť občanov/pacientov. Prispievajú ku kvalite zdravotnej starostlivosti a ich použitie vytvára predpoklady personalizovanej **bezpečnosti** zdravotných systémov. Práve meniace sa podmienky v oblasti Európskej zdravotnej legislatívy budú v blízkej budúcnosti najviac ovplyvňovať bezpečnosť občanov členských krajín EÚ - klientov zdravotnej starostlivosti. Spolu so zavádzaným „Elektronickým zdravotným systémom“, inštalovanými perцепčnými zdravotnými systémami v nemocniciach „novej generácie“...

Bezpečnosť občanov – klientov zdravotnej starostlivosti sa odvíja od legislatívy v tejto oblasti a je závislá na citlivosti a zraniteľnosti (pacientov), ohrozeniach (hrozbách), ktoré sa nachádzajú v systéme otvoreného zdravotníctva v latentnej podobe a vzájomnom pôsobení týchto činiteľov. Práve v zdravotníctve a jeho systémoch je pocit

---

<sup>1</sup> Ing. Ladislav Čeri, PhD. P. Medical Trade co. e-mail: ceri.ladislav@outlook.com.

bezpečia a istoty jednou z najsilnejšie pociťovaných ľudských potrieb v hierarchii potrieb podľa Maslowa hneď po základných ľudských potrebách.

## Zdravotná dimenzia bezpečnosti

Objektom nášho záujmu je úroveň poskytovanej zdravotnej starostlivosti a jej zaistenie pre občanov SR. Tento náš interest v Kvalitatívnej dimenzii bezpečnosti súvisí s udržateľným rozvojom ako jedným zo strategických záujmov EÚ (EGS). Spolu so záujmom o zdravotný stav populácie, úroveň zdravotnej starostlivosti nám ide o participáciu na udržateľnom rozvoji súvisiacej s kvalitou života občanov SR. Pri segmentizácii bezpečnosti (Kodanská škola) môžeme zdravotnú starostlivosť začleniť do - ľudskej dimenzie bezpečnosti (rovnosť a dostupnosť pri poskytovaní zdravotnej starostlivosti) a z časti aj environmentálnej dimenzie s ohľadom na elimináciu závažných epidemiologických problémov a globálnych zdravotných katastrof.

Porada (2005) hovorí o stave bezpečnosti, ako o systéme vzájomne spätých a na seba pôsobiacich činiteľov a ich vlastností, pôsobiacich na vznik, vývoj a spoločenský rozvoj takých vzťahov a javov, ktoré negatívne pôsobia na zdravie, život a všetky iné hodnoty v konkrétnom prípade (spoločenský organizmus, slobodu, vieru, vlastníctvo)<sup>2</sup>. Svetová zdravotnícka organizácia (WHO) definovala kvalitu zdravotnej starostlivosti v roku 1966 ako „súhrn výsledkov dosiahnutých v prevencii, diagnostike a liečbe, určený potrebami obyvateľstva na základe lekárskeho vied a praxe“ (Weber in Madar, 2004). Definícia z roku 1982 znie: „Kvalitná zdravotná starostlivosť je stupeň dokonalosti poskytovanej starostlivosti vo vzťahu k súčasnej úrovni znalosti a technologického vývoja a v súlade s ekonomickými možnosťami.“ V definícii z roku 1999 je kvalitná zdravotná starostlivosť najvyššia dosiahnuteľná úroveň profesionalizmu, s efektívnym využitím zdrojov, s minimálnym rizikom pre pacienta, ústiaca do pozitívneho efektu na zdravie.

Iná definícia kvality v zdravotníctve<sup>3</sup> hovorí, že je to „stupeň do akej miery zdravotné služby pre jednotlivcov a populáciu zvyšujú pravdepodobnosť žiaducich zdravotných výsledkov a sú v súlade so súčasnými zdravotnými znalosťami.“ (Berwick, 2008).

Tabuľka 1: Inštitút lekárstva predstavuje 6 dimenzií kvality

Bezpečná starostlivosť	Vyhnuť sa zraneniu alebo poškodzovaniu pacientov v starostlivosti, ktorá má za cieľ pomáhať im.
Starostlivosť sústredená na klienta pacienta	Poskytovanie starostlivosti, ktorá rešpektuje a zodpovedá preferenciám, potrebám a hodnotám jednotlivých pacientov a zabezpečuje, aby pacienti hodnoty usmerňovali všetky klinické rozhodnutia. Vzťahuje sa k zdravotnej starostlivosti, ktorá stanovuje partnerstvo medzi odborníkmi, pacientmi a ich rodinami, a že pacienti majú vzdelanie a podporu, ktorú potrebujú pri rozhodovaní a podieľaní sa na svojej starostlivosti.

<sup>2</sup> RNDr. Jozef Slaný. CSc., odbor farmácie -Ministerstvo zdravotníctva SROV.

<sup>3</sup> PROHUMAN: <http://www.prohuman.sk/zdravotnictvo/specificke-prvky-kvality-v-zdravotnej-starostlivosti>.

Efektívna starostlivosť	Vyhnúť sa plytvaniu, vrátane odpadov, zariadenia, zásob, nápadov a energie.
Vhodná starostlivosť	Znižovanie čakania a niekedy škodlivého oneskorenia pre oboch zúčastnených, ktorí prijímajú i poskytujú starostlivosť.
Spravodlivá starostlivosť	Poskytovanie starostlivosti, ktorá sa nemá líšiť v kvalite z dôvodu osobných charakteristík, ako je pohlavie, etnický pôvod, geografické umiestnenie a sociálno-ekonomické postavenie.
Klinicky účinná starostlivosť	Poskytovanie služieb na základe vedeckých poznatkov pre všetkých, ktorí by mohli mať prospech, a upustiť od poskytovania služieb tým, ktorí prospech nemajú (vyhnúť sa nedostatočnej, alebo prehnanej starostlivosti v tomto poradí)

Zdroj: Quality Improvement Strategic Plan 2008 – 2011. Counties Manukau

## Legislatíva v oblasti ZP

**Súčasný stav** v legislatíve EÚ je upravený Smernicou EP a Rady 93/42/EHS o zdravotníckych prostriedkoch (ďalej len „Smernica“). V Slovenskej republike ju rieši zákon číslo 362/2011 Z. z. o liekoch a zdravotníckych pomôckach. Posudzovanie zhody a technické požiadavky ZP rieši nariadenie vlády SR č. 582/2008 Z. z.

Cieľom Európskej komisie je upraviť – sprísniť postupy posudzovania zhody pri uvádzaní ZP na trhy jednotlivých členských krajín únie. Skvalitniť činnosti národných autorít - notifikovaných orgánov, pokúsiť sa o prísnejší - efektívnejší dohľad nad zdravotníckym trhom a zlepšiť informovanosť pacientov. Zavedením solídneho, transparentného a udržateľného regulačného mechanizmu – procesov **posilniť pacientovu bezpečnosť**.

P.č.	Skrátený názov	Pôvodná smernica EÚ	Právny predpis v SR
1.	diagnostické zdravotnícke pomôcky in vitro in vitro diagnostic medical devices	98/79/ES	NV SR 569/2001 1.1.2002
1.	zdravotnícke pomôcky medical devices	93/42/EHS	NV SR 582/2008 20.12.2008
1.	aktívne implantovateľné zdravotnícke pomôcky active implantable medical devices	90/385/EHS	NV SR 527/2008 11.12.2008

Obr. 1: Smernice ES a ich transpozícia v SR

Zdroj: Mgr. Veronika Kalužská Odbor skúšobníctva a európskych záležitostí ÚNMS

**Nové nariadenia EP a Rady EÚ** sú charakterizované snahou o zjednocovanie záujmov zdravotníckeho sektoru a bezpečnosti pacientov. Špecifické črty jednotlivých segmentov zaručovania zdravotnej bezpečnosti si vyžadujú samostatné právne akty. **Implementácia** „Nariadenia“ v Slovenskej republike sa realizuje zákonnou formou - prijatím nového zákona č. x./2018 Z. z. o posudzovaní zhody výrobu, sprístupňovaní určeného výrobu na trhu a o zmene a doplnení niektorých zákonov s predpokladaným termínom účinnosti od 1. apríla 2018. Novelou zákona č. 362 / 2011 Z. z. o liekoch a zdravotníckych pomôckach a o zmene a doplnení niektorých zákonov v znení neskorších predpisov.

**Spoločné posudzovanie vykoná skupina (Joint assessment team)**<sup>4</sup> umožní Európskej komisii priamo ovplyvňovať udelenie prípadne neudelenie autorizácie a následnej notifikácie.

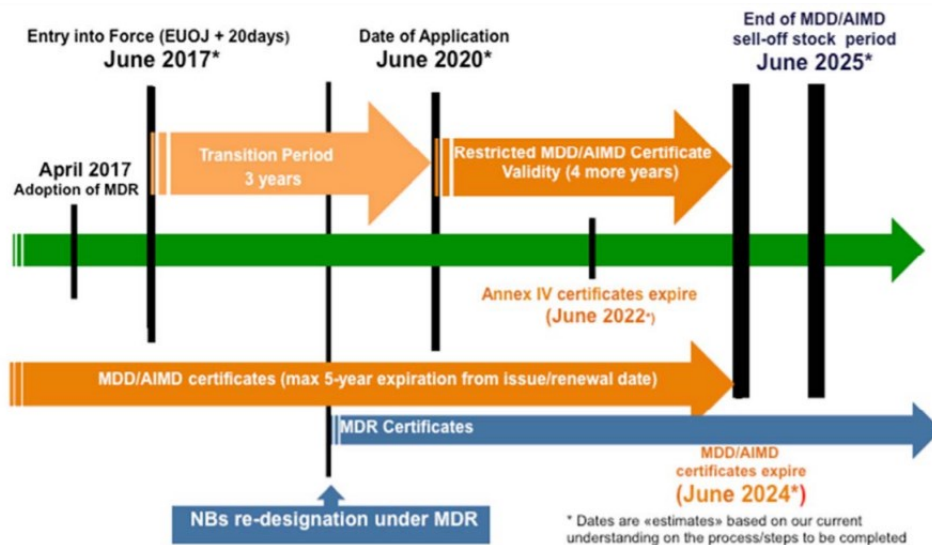

Obr. 2: Časový plán implementácie „Nariadenia“ v ČK EÚ

Zdroj: NAMSA (<https://www.namsa.com/european-market/mdr-transition-timelines-for-legacy-medical-devices/>)

Joint Commission International vydala Medzinárodné akreditačné štandardy pre nemocnice (2008), ktoré sú rozdelené do dvoch častí. V prvej časti sú uvedené štandardy zamerané na pacientov:

- dostupnosť a kontinuita starostlivosti.
- práva pacientov a ich blízkych.
- diagnostická a terapeutická starostlivosť.
- anesteziologická a chirurgická starostlivosť.
- skladovanie, predpisovanie a podávanie liečiv.
- edukácia pacientov a ich blízkych.

V druhej časti sú popísané štandardy zamerané na nemocnice:

<sup>4</sup> *Joint Assessment team* – spoločná skupina pre posudzovanie je zložená z 3 členov – zástupca EK (vedúci posudzovateľ) + 2 národný experti (NE) pri posudzovaní žiadateľov o autorizáciu a notifikáciu.

- **kvalita starostlivosti a bezpečnosť pacienta.**
- prevencia a kontrola nozokomiálnych a profesionálnych nákaz.
- riadenie a vedenie.
- zaistenie bezpečnosti nemocničného prostredia.
- kvalifikácia a vzdelávanie personálu.
- riadenie informácií a komunikácie.

**Nariadenie Európskeho parlamentu a Rady EÚ č. 2017/746<sup>5</sup>** (ďalej len „Nariadenie“) zavádza aj novú **klasifikáciu ZP do tried**: Podľa Smernice EÚ sa ZP rozdeľujú sa do tried I, IIa, IIb a III na základe účelu, ktorý im určil výrobca a na základe súvisiacich rizík.

**Klasifikácia ZP** sa vykonáva podľa kritérií klasifikácie ustanovenými v prílohe VIII „Smernice“. Pred uvedením nového zdravotníckeho produktu na trh musia výrobcovia vykonať posúdenie zhody pri ZP I. triedy – môže zodpovednosť prebrať samotný výrobca.

Pri ZP IIa, IIb a III. triedy posúdenie zhody vykoná výrobca vždy so zapojením notifikovanej osoby podľa postupov uvedených v prílohách „Smernice“.

**Nové zásady zavádzania zdravotníckych prostriedkov do používania v krajinách EÚ a ich uvedenie na jej trhy<sup>6</sup>:**

- ČK EÚ môžu vyžadovať, aby zdravotnícke zariadenia predkladali príslušnému orgánu všetky ďalšie relevantné informácie o pomôckach, ktoré sa vyrobili a používajú na ich území.
- ČK si ponechajú právo obmedziť výrobu a používanie akéhokoľvek konkrétneho typu takýchto pomôcok a umožní sa im prístup na účely kontroly činnosti zdravotníckych zariadení.

**Systém unikátnej identifikácie zdravotných prostriedkov v EÚ:**

- ČK môžu od zdravotníckych pracovníkov vyžadovať, aby ukladali a uchovávali, podľa možností elektronicky - UDI pomôcok, ktoré im boli dodané;
- všetky dokumenty požadované podľa „Smernice“ musia byť vypracované v jazyku alebo jazykoch, ktoré určí dotknutý členský štát a
- ČK zväžia akceptovanie a používanie jazykov bežne používaných v lekárskej oblasti pre celú dotknutú dokumentáciu alebo jej časť.

**Systém posudzovania zhody v EÚ:**

- ČK, v ktorom je notifikovaná osoba usadená, môže požadovať, aby všetky alebo niektoré dokumenty vrátane technickej dokumentácie, audítorskej správy, hodnotiacej správy a správy z inšpekcie boli prístupné v niektorom z úradných jazykov Únie, ktoré určí tento členský štát. Ak takáto požiadavka neexistuje, musia byť tieto dokumenty k dispozícii v akomkoľvek úradnom jazyku Únie prijateľnom pre notifikovanú osobu.

<sup>5</sup> Nariadenie Európskeho parlamentu a Rady EÚ č. 2017/746 o zdravotníckych pomôckach z 5. apríla 2017 o diagnostických a zdravotníckych pomôckach.

<sup>6</sup> Nariadenie Rady EÚ - nadobudnutie účinnosti a dátum uplatňovania: od 26. mája 2020.

## **Všeobecné požiadavky týkajúce sa klinických skúšaní, ktoré sa uskutočňujú na účely preukázania ich zhody**

- ČK sa môžu rozhodnúť, že nebudú vyžadovať ustanovenie právneho zástupcu usadeného v EÚ, ak sa klinické skúšania vykoná výlučne na ich území alebo na ich území a území tretej krajiny, a to za predpokladu, že zadávateľ určí na ich území pre dané klinické skúšanie aspoň nejakú kontaktnú osobu, ktorá bude adresátom všetkej komunikácie so zadávateľom.

### **Informovaný súhlas**

- ČK môže vyžadovať okrem informovaného súhlasu udeleného zákonom určeným zástupcom, aby súčasťou na klinickom skúšaní súhlasili aj maloleté osoby, ktoré sú schopné vyjadriť stanovisko a posúdiť poskytnuté informácie.

### **Vnútroštátne opatrenia**

- členské štáty môžu vylúčiť z účasti na klinickom skúšaní osoby

-vykonávajúce povinnú vojenskú službu,

Vpozabavené osobnej slobody,

-osoby, ktoré sa nemôžu zúčastniť na klinickom skúšaní na základe súdneho rozhodnutia,

-v ústavných zariadeniach rezidenčnej starostlivosti.

Príslušné orgány členských štátov EÚ určia autoritu/autority zodpovedné za vykonávanie tohto nariadenia. Týmto príslušným orgánom udelia právomoci, poskytnú zdroje, vybavenie a poznatky potrebné na riadne vykonávanie ich úloh. Členské štáty oznámia názvy a kontaktné údaje príslušných orgánov Komisii, ktorá uverejňuje zoznam príslušných orgánov.

### **Kompetentné authority**

#### **Kompetentnou národnou autoritou Slovenskej republiky v oblasti zdravotníckych pomôcok:**

- Ministerstvo zdravotníctva SR (príprava právnych predpisov v oblasti ZP, kategorizácia);

- Štátny ústav pre kontrolu liečiv (registrácia ZP, dohľad nad trhom ZP) **PPT-preklad**;

- Úrad pre normalizáciu, metrológiu a skúšobníctvo Slovenskej republiky<sup>7</sup> (autorizujúca a notifikujúca autorita–orgán zodpovedný za notifikované osoby podľa MDR, IVDR).

**Autorizácia** je rozhodnutie úradu o oprávnení orgánu posudzovania zhody (žiadateľa o autorizáciu a notifikáciu) na výkon posudzovania zhody určeného výrobku. Slovenskou autoritou pre udeľovanie a odnímanie autorizácie je podľa zákona o posudzovaní zhody úrad, ktorý posudzuje plnenie požiadaviek žiadateľov o

---

<sup>7</sup> Úrad pre normalizáciu, metrológiu a skúšobníctvo Slovenskej republiky

-podľa zákona č. 575/2001 Z. z. o organizácii činnosti vlády a organizácii ústrednej štátnej správy v znení neskorších predpisov je ústredným orgánom štátnej správy pre oblasť technickej normalizácie, metrológie, kvality, posudzovania zhody a akreditácie orgánov posudzovania zhody, ktorý vypracúva koncepciu štátnej politiky, vykonáva metodickú činnosť a dozerá na plnenie úloh v oblasti normalizácie, metrológie, kvality, posudzovania zhody a akreditácie orgánov posudzovania zhody.



autorizáciu, vykonáva kontrolnú činnosť a metodicky usmerňuje činnosť autorizovaných osôb.

**Notifikácia – rozumieme** ňou oznámenie úradu, ktorý je **notifikujúcim orgánom**, Európskej komisii a členským štátom, že autorizovaná osoba je rozhodnutím úradu oprávnená na posudzovanie zhody určeného výrobku.

**Slovenské autorizované osoby – ktorým** ÚNMS SR udelil autorizáciu na vykonávanie posudzovania zhody sú uvedené v prílohe.

## Záver

Vo svojom príspevku sme sa snažili objasniť problémy pri nastavovaní legislatívnych rámcov pri zavádzaní nových zdravotníckych pomôcok, prístrojov, zariadení a systémov. Legislatíva a prax v oblasti zdravotníctva na Slovensku ale aj v rámci EÚ ukazuje, že je potrebné integrovať zdravotnícky výskum v záujme bezpečnosti pacienta, ľudského jedinca, ale najmä kvôli celej spoločnosti. Sme svedkami toho, že partikulárne záujmy poskytovateľov zdravotnej starostlivosti, výrobcov liekov alebo zdravotníckych pomôcok neslúžia na komplexné vyjadrenie potrieb pacientov – a ich kvalitatívneho zlepšenia, ale často len na obhajovanie partikulárnych záujmov a potrieb reťazcov a globálnych zdravotníckych gigantov.

## Zoznam bibliografických odkazov

BERWICK, D. *Quality Improvement Strategic Plan 2008–2011*, Improvement, Trust and the Healthcare Workforce by Don Berwick., ISBN No. 978-0-9582961-1-3.

GLADKIJ, I. et al 2003. *Management ve zdravotnictví*. Brno: Computer Press, 2003. ISBN 80-7226-996-8.

HOFREITER, L. *Securitológia*. AOS 2006. ISBN 808040-310-4.

JAKUŠOVÁ, V. 2010. *Základy zdravotníckeho manažmentu*. Martin: Osveta, 2010. ISBN 978-80-8063-347-9.

JURČÁK, V. *Bezpečnosť a bezpečnostná veda*. Zborník vedeckých a odborných prác 2009. ISBN 978-80-8040-372-0.

MADAR et al. *Řízení kvality ve zdravotnickém zařízení*. Praha: Grada Publishing, 2004. ISBN 80-247-0585-0.

OZOROVSKÝ, V. et al. *Sociálne lekárstvo*. Bratislava: Asklepios, 2011. ISBN 978-80-7167-158-9.

Zákon č. 264/1999 Z. z. o technických požiadavkách na výrobky a o posudzovaní zhody a o zmene a doplnení niektorých zákonov v znení neskorších predpisov.

- legislatívny rámec k právnym predpisom, ktorými sú do legislatívy Slovenskej republiky transponované smernice a implementované nariadenia tzv. Nového prístupu, ktoré sú harmonizačnými právnymi predpismi Európskej únie – novela účinnosť od 1.apríla 2017.

Zákon č. 362 / 2011 Z. z. o liekoch a zdravotníckych pomôckach a o zmene a doplnení niektorých zákonov v znení neskorších predpisov.

Nariadenie Európskeho parlamentu a Rady EÚ č. 2017/746 o zdravotníckych pomôckach zo dňa 5. apríla 2017 o diagnostických a zdravotníckych pomôckach a prílohy:

Prílohy I - VII

Príloha I - Všeobecné požiadavky na bezpečnosť a výkon

Príloha II - Technická dokumentácia

Príloha III - Technická dokumentácia týkajúca sa dohľadu výrobcu po uvedení na trh

Príloha IV - EÚ vyhlásenie o zhode

Príloha V - Označenie CE

Príloha VI - Informácie, ktoré sa majú predložiť pri registrácii pomôcok a hospodárskych subjektov v súlade s článkom 29 ods.4 a s článkom 31; hlavné prvky údajov, ktoré sa majú vložiť do databázy UDI spolu s UDI-DI a v súlade s článkami 28 a 29;a systém UDI

Príloha VII - Požiadavky na notifikované osoby

Prílohy VIII-XIV

Príloha VIII - Pravidlá klasifikácie

Príloha IX - Posudzovanie zhody založené na systéme riadenia kvality a na posúdení TD

Príloha X - Posudzovanie zhody založené na skúške typu

Príloha XI - Posudzovanie zhody založené na overení zhody výrobku

Príloha XII - Certifikáty, ktoré vydáva notifikovaná osoba

Príloha XIII - Postup pre pomôcky na mieru

Príloha XIV - Klinické hodnotenie a klinické sledovanie po uvedení na trh

# Information management in the community policing strategy. Experiences of the polish police

## Správa informací ve strategii komunitní policie. Zkušenosti polské policie

Jacek Dworzecki<sup>1</sup>, Dominik Hryszkiewicz<sup>2</sup>, Mariusz Nepelski<sup>3</sup>

### Abstract

Currently we are the witnesses of scientific and technical changes and also geopolitical or intellectual ones which lead to transformation of civilization in Europe. These changes concern forms and ways of life and surroundings which form us and control the social processes to a large degree. After years of effort a card carrying, based on partnership participation in NATO's activities and active membership in the European Union make us think through. Polish Police as institution which is a guarantor of social order and internal security must blend into reality. This article discusses the issues of policing strategies in contacts with society at local level. Community Policing philosophy is not easy to define because it combines the elements taken from many disciplines. Activities within this strategy refer not only to a single unit but also to the whole local community. In the democratic nations Community Policing is an effective freedom and safety "carrier", so a life without fear. It makes society friendly and more open to cooperation. The article was made as part of the project "Construction of an IT system supporting communication in the Police and in other formations subordinated to the Ministry of the Interior in aspects of internal security – SINDBAD", project number DOB-BIO7/03/01/2015, worth 5 010 000 PLN co-financed by the National Centre for Research and Development under the competition No. 7/2015 for the execution and financing of research projects or research and development works for the defence and security of the state.

**Keywords:** Information management, Security and public order, Police, crime prevention, Community Policing, preventive activities, crime.

### Abstrakt

V současné době jsme svědky vědeckých a technických změn a také geopolitických nebo intelektuálních změn, které vedou k transformaci civilizace v Evropě. Tyto změny se týkají forem a způsobů života a prostředí, které nás tvoří a do velké míry řídí sociální procesy. Po letech úsilí nám karta, která je založena na partnerství v aktivitách NATO a aktivní členství v Evropské unii, nás přemýšlí. Polská policie jako instituce, která je garantem společenského řádu a vnitřní bezpečnosti, se musí spojit do reality. Tento článek pojednává o strategiích policie v kontaktech se společností na místní úrovni. Politika komunitní policie není snadné definovat, protože kombinuje prvky získané z mnoha disciplín. Činnosti v rámci této strategie se vztahují nejen na jednu jednotku, ale i na celou místní komunitu. V demokratických zemích je komunitní policie účinným "nositel" svobody a bezpečnosti, tedy život bez strachu. To činí společnost

---

<sup>1</sup> Jacek Dworzecki. Police Academy in Szczytno, Poland, e-mail: j.dworzecki@wspol.edu.pl.

<sup>2</sup> Dominik Hryszkiewicz. Police Academy in Szczytno, Poland, e-mail: d.hryszkiewicz@wspol.edu.pl.

<sup>3</sup> Mariusz Nepelski. Police Academy in Szczytno, Poland, e-mail: m.nepelski@wspol.edu.pl.

přátelskou a otevřenou spolupráci. Tento článek byl vytvořen v rámci projektu "Výstavba informačního systému na podporu komunikace v Policii av dalších útvarech podřízených Ministerstvu vnitra v oblasti vnitřní bezpečnosti - SINDBAD", číslo projektu DOB-BIO7 / 03/01 / 2015 v hodnotě 5 010 000 PLN spolufinancované Národním centrem pro výzkum a vývoj v rámci soutěže č. 7/2015 pro realizaci a financování výzkumných projektů nebo výzkumných a vývojových prací na obranu a bezpečnost státu.

**Klíčová slova:** správa informací, bezpečnost a veřejný pořádek, policie, prevence kriminality, preventivní činnost, kriminalita.

## Introduction

This article discusses the issues of policing strategies in contacts with society at local level. Community Policing philosophy is not easy to define because it combines the elements taken from many disciplines. Activities within this strategy refer not only to a single unit but also to the whole local community. In the democratic nations Community Policing is an effective freedom and safety "carrier", so a life without fear. It makes society friendly and more open to cooperation. The article was made as part of the project "Construction of an IT system supporting communication in the Police and in other formations subordinated to the Ministry of the Interior in aspects of internal security – SINDBAD", project number DOB-BIO7/03/01/2015, worth 5 010 000 PLN co-financed by the National Centre for Research and Development under the competition No. 7/2015 for the execution and financing of research projects or research and development works for the defence and security of the state.

## Police in Poland

In 1989 Poland alike other European countries experienced important political and economic changes. In the economic life of those countries capitalism and private initiative started to function. Political systems of countries in this part of Europe became fully democratised. Public Security institutions and institutions of public order were also being reformed. In system of communist countries public order organizations were politically corrupted and incapacitated. When compared to the other East European countries, social and political situation in Poland was liberal. Due to this fact the Polish Police (Milicja Obywatelska) could focus its efforts on crime prevention and despite many obstacles the effects were conspicuous. Because of that fact the transformation of organisations of public order which began in 1989 was evolutionary in its character.

The Police in Poland, which came into existence by means of Act of 6th April 1990, shall hereby be established as a uniformed and armed force serving the society and aiming at the protection of people's security and the maintenance of public safety and order. The main tasks of the Police shall comprise protection of people's life and health and protection of property against lawless assaults which might cause damage to those goods. With new political and social situation Polish society expected humanitarian and protective police which would be law-abiding. Police were obliged to protect human rights and respect human dignity of all citizens with no exception. Shameful experiences from the times the Polish Police operated in Poland, the authors of the act of law introduced severe legal constraints in police officers' powers. The Police was treated as public service institution and reliable social administrator. Social

changes forced legislator to diminish discrepancies between Polish standards and legal standards existing in other countries. Politicised legal Act of 14th July 1983 on Ministry of Interior office and the range of functioning of the subordinate authorities and Act of 31st July 1985 on functioning of Security Service and the Polish Police were substituted by numerous legal acts. Not only do those acts constitute a new normative regulation for organisations of safety protection and public order, but they function as qualitative breakthrough in shaping moral and legal standards for police officers and the goals they are trying to attain, as well. Thus, after many years, the concept of police friendly to the society and trying to solve people's problems emerged.

Joseph Pilsudski is believed to be the precursor of this concept. As The Chief of the Polish State on 9th January 1919 he created Municipal Police (Policja Komunalna). It was police department for local government. Municipal Police came into being as a result of transformation of municipal and district militia force. The main goal of the Municipal Police was '...preventing crimes and petty offences and keeping public order'. The Municipal Police functioned for seven months. However, this organisation received a negative evaluation under political pressure. On 11th April 1919 Municipal Police and Military Forces of Polish Socialist Party (Milicja Ludowa) were brought together under the command of National Police Headquarters. Both military forces were liquidated and new force came into being on 17th June 1919.

On 24th July 1919 State Police (Policja Państwowa) was called into existence. The protection of public security, safety and order were its main goals. All the cost related to the operation of State Police had to be covered from the state budget in 75 % and from local government in 25%. In order to eliminate political influence in all the activities of State Police, responsibilities were divided between three organs. The Police Commander in Chief the Voivodship Police Commander or the Poviast Police Commander shall be held responsible for training, military supplies, and the organisational rules. The detailed scope of executive activities and Security Service (Służba Bezpieczeństwa) shall be defined by Government Commanders. All the activities resulting from preparatory proceedings that are being carried out, lie within the competence of public prosecutor or the court of justice. This power sharing was designed to exclude police from political influence.

In order to reach social approval, police officers were supposed to be recruited from people of impeccable opinion and high intellectual and moral standards. A police officer of the Republic of Poland could not be a member of a political party. Any membership in social organisations or associations shall require the consent of the Police Commander in Chief or a superior authorised by him. According to A. Misiuk '...after regaining independence and calling municipal police into being, the idea of a police officer serving society was quickly substituted by the concept of centralised police. Polish society after 1918 articulated the desire of participating in civil activities in the local governments but more than that, society felt the need of strong state. This is the reason behind limiting the formal influence of local governments and other social organizations on the issues of protecting public security and order defined in principles of functioning of the police service in Poland'(Misiuk 1997).

When Poland regained independence, during World war II, on 7th October 1944 The Polish Police (Milicja Obywatelska) came into existence. This fraction was a political formation. It was designed to protect party interests. Misiuk summarised the activity of the Polish Police claiming '...contrary to its name the Polish Police was never perceived by society as administrative force expressing public interests and protecting them. Such evaluation and attitude towards police was rather a temporary

phenomenon. The negative attitude was intensified in times of social strains of PRL (a period in history of Poland under communist rule) and grew weaker in times of the little stabilization (The six years from the beginning of 1957 to the end of 1963)' (Misiuk 2008).

At the time Poland was under the rule of social democracy and the attitude towards the police forces responsible for state security was negative. New formation created in 1946 ORMO (a paramilitary social organization) did not improve this negative attitude either. The scope of function of this organization was limited to '...offering help to the Polish Police departments in keeping public order and protecting and consolidating of democracy'. Despite of huge support including a great number of officers, complex prevention and operational structure and considerable operating potential, the Polish Police was still perceived as suppressive state machinery, rather than an organization offering help in solving social problems.

The 20th Century was the time when Europe and The United States of America searched for the perfect model of police organization. August Vollmer is worth mentioning here. He was the founder of the professional policing reform movement in the United States. As the head of the police department in Berkeley, California Vollmer ultimately produced a vision around which the country's police forces rallied. Police officers so called district bosses should be characterized by versatile education because he promoted the application to policing the concepts from the study of management, sociology to social work. Not only was the police officer responsible for maintenance of public security but he was involved in solving social problems as well. However, this model of police soon appeared inapplicable.

In the 50's another concept emerged. Frederick Taylor was one of the supporters of this idea. Police officers were obliged to 'follow the procedure'. After receiving signal from the operator a police officer should act strictly according to defined scheme. They were not allowed to go beyond the instructions given. During the activities aimed at crime prevention any longer talks with citizens were forbidden. As a result police officers became isolated and security service in this shape came to an end.

In the 60's the 70's and the 80's security service in developed countries became fascinated with the possibilities given by the information technology. The idea of Police on the phone emerged. The reasoning behind this concept was fast, unemotional and mechanical dealing with all interventions. After some time the place of friendly police officer in the police car was taken over by warrior officer. Crime prevention became aggressive and brutal in its character. Police officers commonly used violence in unjustified way. This model of functioning caused an alienation of police from the society. Unfortunately increase in financial support did not indicate better efficiency. On the contrary, the index of committed crimes increased and police failed to appear efficient force in crime prevention.

### **Some chosen models of the police activities**

The role of the police in the system of crime prevention and detection is difficult to define. Experiences from the history and numerous research and surveys aimed at finding the most effective forms and ways of preserving security and protecting public order (including police activities) may lead to thesis that this organization has not been fully developed. The current evaluation of state security systems presents two models of functioning. The former is the model of responsive police driving towards detecting

the largest number of crime offenders. The latter points to the creativity of the institution of police aimed at crime prevention. According to J. Czapska these '...two concepts prevailed in the functioning of contemporary police, one refers to traditional perception of police function, represented by officers in the police patrol who drive to the crime scene from a distant police station in order to catch the crime offender; the other one is a model of a friendly to society local police officer who attempts to solve local problems in a creative way together with the district citizens' (Czapska 1997).

One of the crucial elements which have impact on the level of local security is the social ability to maintain public order without state interference. However, the tendency is to liberate social structure and to weaken the relationships between people. This forces police to look for supporters among other social forces, in order to face new threats together. Traditional perception of police functions has a limited influence on crime but is deeply engraved in social awareness. For many people the only way to eliminate crime offences is to bring all the offenders to justice even with the use of violence.

Unfortunately this does not solve the problem. This concept, as the easiest and imperfect solution, has numerous opponents. It is possible to find at least three arguments against this idea. Firstly, people are against aggression as such, even if it is just a means to prevent crimes. Secondly, violence evokes violence and as a result offenders may become merciless. Thirdly, there is not enough room in prisons in order to isolate all the offenders from the society. On the basis of experiments and the studies of literature on the subject one may try to systematize functioning of the police. Thus, it is possible to find certain models to which functioning of the police may be classified. A. Wisniewski proposed the model which illustrates the changes taking place in the functioning of the police (Wiśniewski 2002). The author emphasized four concepts which are aimed at raising the effectiveness of police functioning: 1) professional model 2) community policing model 3) problem-oriented model 4) security-oriented model.

H.J. Schneider on the basis of the research conducted in German police proposed another view of police functioning (Schneider, 2001). He claimed that it is impossible to isolate only one best and prevailing police theory. Simultaneously he pointed out innovative models, among which one may find: 1) Marxist approach 2) Infeasible tasks 3) System of double control 4) Violence and immediate reaction 5) Conciliatory interventions 6) Data collecting and processing 7) Authoritative intervention and symbolic justice 8) Crime controlling through maintaining public order 9) police and society as partners in maintaining security-community policing.

### **Community policing. The characteristic of model functioning**

The issue of security which according to T. Ambroży is '...an objective state of lack of threat, experienced individually or in groups', is the subject of interest for many branches of science: technical, medical, agricultural, social and also those which are deeply rooted in the beginnings of scientific knowledge of reality (Ambroży, 2004). L. Korzeniowski shows that '...the need and desire of security is one of the most important problems people and societies have to deal with on a global, local and individual scale' (Korzeniowski 2002).

For many experts in the field of security the model of community policing is an opportunity to create efficient local systems in the nearest future, which would guarantee security of local communities. Community policing as a strategy appeared

in the 60's or the 70's in the USA. At that time American police was criticised for low effectiveness, corruption, and violent action. All the activities concerning police were directed towards regaining social confidence through joining its efforts with local communities. According to R. R. Friedmann community policing is '...both policy and strategy aimed at gaining effective control over crime, limiting the feeling of threat, improving life standards, work improvement and increasing police authority through pro-active use of social means to change the conditions which set basis to criminal activity' (Friedmann 1992).

The University of Michigan set the basis for the police functioning connected with policy and strategy of community policing in 1990. This philosophy suggest rejecting traditional perception of the role of police officer taking care of crime and criminals prevention. According to community policing the most important elements are eliminating the feeling of threat, improving life standards and pro-active use of social means to change the conditions which set basis to criminal activity. This strategy consists of two elements: community partnership and problem solving. Community partnership is based on long-term cooperation between police officers and the citizens, church, educational institutions, local businesses, health service and other associations. Police officer who is responsible for his district should try to create a network of people and institutions cooperating in order to improve security of local community. Police officer who works in his district, contacts the citizens trying to solve their problems. Such interactive functioning allows to gain social groups confidence. Committed individuals or groups through participating in certain activities might increase the security in the district. Regaining confidence of local communities is a long-term process and a police officer in Polish conditions - District Constable should be prepared to such activities. Police officers in candidate service shall be communicative, have legal knowledge and have influence on delegating other police authorities in region. Candidates for District Constables shall frequently visit his district, have few years of professional experience. Moreover, he should have the opportunity to be promoted simultaneously performing his District Constable duties.

Problem solving can be defined as solving problems through cooperation between police and local government. Because of the fact that the causes of criminal offences frequently lie beyond the scope of police activity, police cannot solve most of the problems concerning crime by itself. To exemplify this concept it is enough to view the results of the research. The research was conducted among young unqualified men and concerned possibilities of earning money in a legal way. The results of this research confirmed that there is a clear connection between possibility of earning money by the young and the level of criminal offences. Another research concerning the problem of accessibility of alcohol showed that there is a connection between the chain of the off-licence shops and the level of crime offences in the places where there is easy access to alcohol.

Among the factors that have impact on the level of crime offences statistics list: severity of penalty, inevitability of punishment, unemployment rate, alcohol and drugs consumption, and demographic changes. The Police has limited influence on the factors listed above. Engaging local government citizens and security service to solving problems together has a positive impact on increase in social activity. Community policing has not been fully developed and has been subject to constant changes in its interpretation. However, it is possible to distinguish its main assumptions, intricately interwoven with this concept: consulting, adapting, mobilization and problem solving. Essential features of community policing form a scheme of action. In its deepest



assumption it boils down to question about crucial problems of local community including use of police forces, gaining partners outside the police forces who could take part in the activities and solving criminal problem. Police officers acting on the basis of the main assumption of this strategy can certainly be the leaders of quasi – coalition devoted to crime prevention in local communities. It does not exclude legitimacy of functioning in the police structures big or specialized groups. It is result of the fact that not only small criminal problems become threat to contemporary world. Preventing organized crime including drug trade, human trafficking, terrorism requires different work attitude and more extended financial support.

### **Information management in the polish police as part of the community policing strategy**

The concept of cooperation between police and local communities described in this article has few invariable elements. Community policing allows to find or work out the solutions to criminal problems important for those communities. Local communities can participate in creating police strategies for crime prevention. All police officers should take an active part in the work with local communities. It requires creating a new model of police officer who can communicate and who can be a link between citizens and the institution he represents. It is advisable that he works in the same district as well. Another element without which this strategy seems useless is the cooperation between police officers and the leaders of local communities. Those leaders are usually the most committed in activities aimed at maintain public order. Creating this kind of relationship is supposed to activate social community and engage citizens in maintaining public order. Pro-active function of the police in this new conception should impose a change in working of security service. All the activities directed at cooperation with local communities shall now be included in the traditional model. Police should pay more attention to protection of those who are more prone to criminal offences. These groups include: juveniles, the elderly, the disabled and the poor. Such activities should encourage law-abiding citizens to cooperate. The relationships so established shall be based on the growth in mutual trust and respect. Police cannot function without use of modern technologies. They cannot be treated as a substitute to social commitment in crime prevention, but can have a significant influence on lowering the number of crime offences.

In order to be successful, all the police officers must be involved in community policing. This strategy should particularly involve officers professionally trained to contacts with citizens. Those police officers have a special role to fulfill, they link police organization with local community. Scientific research concerning this issue and attempts of implementing community policing made by R. Trojanowicz and B. Bucqueroux (supporters of this strategy) allowed to come to certain conclusions (Trojanowicz, Bucqueroux 1984). In order to classify strategy as community policing few characteristic features must recur. Firstly, police units should be decentralized from the independent Police Command. Small police units could guarantee full service to social communities. Small districts on which police officers operate in small police units would allow to accelerate quasi cognitive and integration processes. Police officers could respond to notification of crime faster, what would result in growth of mutual respect and would ensure quicker data flow in the unit itself. Police as a leading force should make efforts to include all the institutions responsible for security in the district in the activities they undertake. Shared responsibility for maintaining security is specified in

the law but organizations differ in implementing of those specifications. Local governments frequently limit their activity to providing funds to local police department on local activities such as fuel means of transport, additional duties and thus contribute to maintaining security in their region.

Another crucial element is acting in the local district. There are some countries in which groups of neighboring alertness are very popular. They function in limited districts. They observe the neighborhood and inform police of any suspicious people or events. Among characteristic features of this philosophy is also closer relationship between the police and citizens. Police officers patrolling streets in the police cars are inaccessible to the citizens. He has difficulty in contacting people and for people it is more difficult to contact him. Walking patrols which are a characteristic feature of community policing, force police officers to direct contact with citizens. What is also important is fixed allocation of policemen to particular districts. The division of policemen into fixed districts means firstly good zone reconnaissance, and secondly a better contact with people who recognize police officer as one of them. A fixed form of information exchange between police and local communities is also paramount feature. It is an invaluable source of information about citizens' opinion concerning security and order, and allows to evaluate the work and functioning of the police. This change of functioning from repressive to pro-active seems to be hard to implement. The first step in the activities undertaken was to convince police officers themselves. Taking into account that community policing was compatible with the assumptions of functioning of police departments in Poland, it seemed to be the easiest task. However, many years of habits which were worked out by the police and the ways police officers activity was verified were essential impediments to implementing of community policing. Convincing citizens to participate in acting alongside with the police was not an easy task. Some of those problems reappeared regardless of the place. The most frequent problems were called the weak points of community policing. Strategy of this philosophy is perceived as soft towards crime. This negative attitude is the result of the assumption that police officers working in local communities with law-abiding citizens won't focus sufficiently on crime prevention.

Skeptics claim that the police are preoccupied with regular functioning, and should not be engaged in activities going beyond traditional police functioning. Another objection is the suspicion that this model of functioning can facilitate politicizing of the institution of police. It is due to the fact that police officers should be creators of local systems of security which without contacts with local politicians seems impossible. This might imply that the police is politicized and supports the activity of local governments' interests simultaneously ignoring the activities which do not lie in the scope of their concern. The police activity is based on the information possessed. The more information, the better efficiency. In community policing this is not the case. Police officer who works and has a close contact with the local community, is in the possession of great knowledge of all the aspect of social life of its citizens. There is a threat that this knowledge might be used to this society disadvantage. Among all the threats and problems community policing may bring, politicizing of police function on the local level seems to be the worst. Police officer, mayor, and local government representatives should act beyond any suspicion. Their activity should be deprived of any corruptive elements. Otherwise every change of local authorities in the local elections would cause rejecting all the achievements of previous government. Pro-active activity including community policing is a long-term methodical process.

## Conclusion

The process of gaining social confidence by the police lasts for many years and can be easily destroyed. Regaining social trust and confidence is difficult and sometimes impossible. Pro-active activities have numerous advantages and only few disadvantages. Community policing generates profits which can be categorized into three classes: 1) advantages for the police 2) advantages for society and 3) advantages for both police and society. First class puts emphasis on the possibility of using social measures more efficiently to lower the number of crime offences and to dispel fears of crime; to improve reconnaissance in the local communities; to regain the authority of police in the society. Second group includes advantages for society: increase in effectiveness, reliability and responsibility in the work of the police, active part in decision making concerning the direction police should drive to. The third class including mutual advantages is more focused on social factors which may lead to violating the law. In order to improve the effectiveness in controlling crime offences pro-active functioning should supplement or even substitute reactive activities. Activities directed at community would depend on decentralization of the government. Crime prevention should also involve problems of standards of living and the feeling of threat. Social policy and criminal policy

## References

- AMBROŻY, T., 2004. *Trening holistyczny metodą kompleksowej uprawy ciała – założenia teoretyczne i podstawy metodyczne*. Kraków: EAS Kraków.
- BRATTON, W., KNOBLER, P., 2000. *Przełom. Jak szef Policji Nowojorskiej powstrzymał epidemię przestępstw*. Inowrocław.
- CZAPSKA, J., 1997. *Spółeczności lokalne w zapobieganiu przestępczości*, Warszawa–Kraków.
- CZAPSKA, J., 2000. Community policing w Polsce – możliwości i ograniczenia, [in:] *Bezpieczeństwo lokalne. Społeczny kontekst prewencji kryminalnej*, pub. CZAPSKA, J., WIDACKI, J., Warszawa.
- FRIEDMANN, R. R., 1992. *Community Policing*, New York.
- HOFREITER, L., 2006. *Securitológia*. Liptovský Mikuláš: Akadémia ozbrojených síl gen. M.R. Štefánika.
- KORZENIOWSKI, L. F., 2008. *Securitologia*. Kraków.
- MISIUK, A., 1997. *Policja a społeczeństwo*. Szczytno.
- MISIUK, A., 2008. *Historia Policji w Polsce. Od X wieku do współczesności*. Warszawa.
- TROJANOWICZ, R., BUCQUEROUX, B., 1984. *Community Policing. How to Get Started*, Cincinnati.
- WIŚNIEWSKI, A., 2002. O pewnym modelu policji, [in:] FIEBIG, J., RÓG, M., TYBURSKA, A. red. *Bezpieczeństwo to wspólna sprawa*. Szczytno.
- SCHNEIDER, H. J., 2001. Teoria policji. Policja jako instytucja i praca policyjna jako kontrola społeczna, „*Przegląd Policyjny*” Szczytno, no 1.

# Application of latest technologies in elimination of communication pathology in a hierarchical organization (the Police)

## Aplikace nejnovějších technologií v eliminaci komunikační patologie v hierarchické organizaci (policii)

Jacek Dworzecki<sup>1</sup>, Izabela Nowicka<sup>2</sup>, Dominik Hryszkiewicz<sup>3</sup>

### Abstract

Human functioning in an organization is a result of its personality traits, organizational characteristics, and the interrelationships between the organization and its members, which, based on mutual trust, can be crowned with greater productivity. It is imperative to monitor the management process in every organization, and in particular the hierarchical organization in which the hierarchies are based, with the priority role of the autocratic style of management. One of the management elements of communication is the communication of coherent management with the organization. The communication process may encounter a number of limitations and difficulties as well as what we have defined above as pathologies or may be their source. Development of modern methods of effective internal communication for the Police and other formation subordinated to or supervised by the Ministry of Interior and Administration can help to rationalize, in line with the principles of human capital management, that is, more efficient use of organizational resources, and the elimination of pathological phenomena resulting from improper communication. The article was made as part of the project "Construction of an IT system supporting communication in the Police and in other formations subordinated to the Ministry of the Interior in aspects of internal security – SINDBAD", project number DOB-BIO7/03/01/2015, worth 5 010 000 PLN co-financed by the National Centre for Research and Development under the competition No. 7/2015 for the execution and financing of research projects or research and development works for the defence and security of the state.

**Keywords:** Communication, Organization, Pathology, Management, Research.

### Abstrakt

Lidské fungování v organizaci je výsledkem osobnostních rysů, organizačních vlastností a vzájemných vztahů mezi organizací a jejími členy, které mohou být na základě vzájemné důvěry korunovány vyšší produktivitou. Je nezbytné sledovat proces řízení v každé organizaci, a zejména hierarchickou organizaci, v níž jsou založeny hierarchie, s prioritní rolí autokratického způsobu řízení. Jedním z řídicích prvků komunikace je komunikace koherentního řízení s organizací. Komunikační proces se může setkat s řadou omezení a obtíží, stejně jako s tím, co jsme definovali výše jako patologie nebo mohou být jejich zdrojem. Rozvoj moderních metod efektivní interní komunikace pro Policii a další útvary podřízené nebo řízené Ministerstvem vnitra a správy může pomoci v souladu se zásadami řízení lidského kapitálu racionalizovat efektivnější využívání organizačních zdrojů, a odstranění patologických jevů vyplývajících z nesprávné komunikace. Tento článek byl vytvořen v rámci projektu

---

<sup>1</sup> Jacek Dworzecki. Police Academy in Szczytno, Poland, e-mail: j.dworzecki@wspol.edu.pl.

<sup>2</sup> Izabela Nowicka. Police Academy in Szczytno, Poland, e-mail: i.nowicka@wspol.edu.pl.

<sup>3</sup> Dominik Hryszkiewicz. Police Academy in Szczytno, Poland, e-mail: d.hryszkiewicz@wspol.edu.pl.

"Výstavba informačního systému na podporu komunikace v Policii av dalších útvarech podřízených Ministerstvu vnitra v oblasti vnitřní bezpečnosti - SINDBAD", číslo projektu DOB-BIO7 / 03/01 / 2015 v hodnotě 5 010 000 PLN spolufinancované Národním centrem pro výzkum a vývoj v rámci soutěže č. 7/2015 pro realizaci a financování výzkumných projektů nebo výzkumných a vývojových prací na obranu a bezpečnost státu.

**Klíčová slova:** komunikace, organizace, patologie, management, výzkum.

## Introduction

The functioning of every society is based on specific organizational forms. These have been subject to changes, taking different shapes throughout history. However, in reality the essence of an organisation is contribution or co-contribution of a part to the success of the whole, and the other way round, the organisation being characterised by a certain level of consistency and mutual adjustment of its component parts<sup>2</sup>. Features of an organisation, which are determined by experts as the most crucial are: purposefulness, meaning focus on reaching one or more goals, organisation, which is an intentional conjunction of human, physical, time, and space components, which results in an organisational structure of the whole, isolation from the environment with simultaneous relationship with it by means of a target or targets and organisation, subjection to direction, which means the influence on reaching a goal (goals) of action<sup>3</sup>. A human entity is an immanent element of an organisation. Regardless of historical period, the participation of an entity in organisation constitutes its pursuit of satisfying various needs, from surviving to individual and corporate development. The functioning of a human being in an organisation is a resultant of his personality, features typical for a given organisation, and mutual relations between an organisation and its members, which are shaped basing on a mutual trust and thus can benefit from it through a higher efficiency of work<sup>4</sup>. Trust in organisation is both a cause and an effect of a good communication. Representatives of management field of study pay special attention to level of trust as an important component of cooperation and partnership in organisation. It becomes a factor increasing the ability to cope with changes and crises. The consequence of lack of trust is limiting of information channels' capacity, which in turn leads to information deformation during its exchanging. It can also result in formation of attitudes, behaviours, and life situations, which are harmful for a historically conditioned progress and cause disadvantages for a comprehensive development of an entity, a group, or a whole society, and they depend on lack of compliance with the rules, moral and cultural standards, as well as rejection or disrespect to values, which are objectively compliant with interests of an individual and the public on a certain stage of a country development, which are described as social pathologies or pathologies in organizations<sup>5</sup>. Kieżun<sup>6</sup> describes the state of pathology as "a relatively stable incapacity leading to waste and crossing boundaries of social

---

<sup>2</sup> A. STAFF, *Szkice o strukturalizmie*, KiW, Warszawa 1983, p. 12.

<sup>3</sup> J. KURNAL (ed.) *Teoria organizacji i zarządzania*, PWN, Warszawa 1979, p. 15.

<sup>4</sup> M. STELMASZCZYK, Chapter 3. Zaufanie w kapitale społecznym czynnikiem wspierającym prawidłowe funkcjonowanie organizacji, p. 3.

[http://mikroekonomia.net/system/publication\\_files/166/original/2.pdf?1314885526](http://mikroekonomia.net/system/publication_files/166/original/2.pdf?1314885526) [access date 11.07.2017].

<sup>5</sup> Z. JANOWSKA, J. CEWIŃSKA, K. WOJTASZCZYK (ed.), *Dysfunkcje zarządzania zasobami ludzkimi*, Wydawnictwo Uniwersytetu Łódzkiego, Łódź 2005, p. 342–343.

<sup>6</sup> W. KIEŻUN *Patologia transformacji*, Poltext sp. z o.o., Warszawa 2012, p. 16.

tolerance in economical and (or) moral sense.” Such view on pathology is very broad. Nevertheless, it often takes the form of a widely understood conflict between an organisation’s members. Considering the fact that people in organisations follow different motives, want to reach different goals, have different opinions on the course of specific actions, etc., contradictions between them can have different course, strength, scope, and object. Attitudes and behaviours of an organisation’s members can be less or more ethic<sup>7</sup>. It is therefore clear that the constant monitoring of management process in every organisation is necessary, especially in case of such specific kind of organisation - a hierarchical one - which functioning is based on business relationships (hierarchies), with an autocratic management style playing the key role. The article was made as part of the project “Construction of an IT system supporting communication in the Police and in other formations subordinated to the Ministry of the Interior in aspects of internal security – SINDBAD”, project number DOB-BIO7/03/01/2015, worth 5 010 000 PLN co-financed by the National Centre for Research and Development under the competition No. 7/2015 for the execution and financing of research projects or research and development works for the defence and security of the state.

## **Management and communication**

A 19th-century theoretician distinguished one of the cognitive approaches, which is management. It is hard to presume that the sole naming of the phenomenon by Frederick Winslow Taylor in 1903 can prove that it had not been present before then. Certainly, primitive people’s functioning was based on group activities, as they were farming, hunting, building settlement structures, and could classify themselves into social groups. Due to conducted examination, it can be therefore stated that F. W. Taylor began the theory of management, however, the management itself was present earlier without a scientific formalisation. Experience and related observations, activities, which were being imitated, mistakes, which were being tried to be avoided, contributed to development of management. Gathering and sharing knowledge and skills in the described scope from generation to generation, resulted in theoretical and practical development of management. Currently, there is no area of life, which is not affected by management. Its foundation consists of four elementary functions, which are: planning, organising, motivating, and control. Their presence can be obtained with the use of basic organisational resources: human, physical, information, and financial resources<sup>8</sup>.

Human resources are an organisation’s members – people working in an institution. Physical resources are any material objects, which are in possession of an organisation – real estates, movable properties, equipment, any tools and devices applicable in work. Financial resources involve assets in any form (money on account, cash, financial credit instruments) which are in current possession or are available to obtain in a short period of time. They can include accounts receivable (provided that their fast transformation into current resources is possible). Information resources

---

<sup>7</sup> A. OLAK A. *Bonusiak Zagrożenia w funkcjonowaniu organizacji związane z patologiami kadrowym*, ACTA SCIENTIFICA ACADEMIAE OSTROVIENSIS, p. 165.

<http://zn.wsbip.edu.pl/wydania/zeszyt1/sekcjaA/10.pdf> [access date 11.07.2017].

<sup>8</sup> <http://cojawiem.pl/pl/articles/17517-organizacja-zhierarchizowana-w-teorii-i-praktyce-zarzadzania> [access date 25.07.2017].

consist of any information and knowledge which is in possession of an organisation.”<sup>9</sup> The aforementioned issues contribute to the fact that management directs an organisation’s actions towards efficient and effective achieving goals<sup>10</sup>.

An immanent element of management is communication, which conjoins management and organisation. This term comes from a Latin word *communis* (common), and it means pursuit of the state of connectedness (community) with someone<sup>11</sup>. Scientific representatives indicate that the word ‘communication’ descends from a Latin term *communicato*, which means communication or report. Whereas another term – *communicare* relates to: participation, common conferring, deliberation, or making public announcement. The source of these words enables the presence of relationships between a few members of this process<sup>12</sup>. Communication, similarly to management, is a kind of process. The beginning is initiated by a sender, who is a source of communication, directed to another person. A communication, which is actually a thought or feeling, becomes converted by means of words and gestures in the way that it is legible to the receiver. Whereas a receiver is a person who receives a message through a communication channel by means of senses. The process is continued when the receiver, after reception of a communication, will decode its message and render its meaning on the grounds of his own evaluation of signals, gestures, symbols, as well as own experiences, and expectations used by the sender. However, it is worth noting that understanding of a communication is always relative. A complete understanding is obtained only when the receiver’s actions were in line with the sender’s expectations<sup>13</sup>.

If the process of communication is characterised by effectiveness, it means that this brings benefits and understanding to all the participants, as well as it contributes to higher proactivity, efficiency of organisational changes, and trust increasing between members of an organisation, both people at lower-level positions and those in managerial capacity. Communication is expressed in such forms of social interaction as cooperation, imitation, leadership, influencing<sup>14</sup>.

---

<sup>9</sup> J. BRUZDA, S. MAREK, *Zasoby i ich znaczenie w działalności przedsiębiorstwa*, [in:] S. Marek, M. Białasiewicz (ed.), *Podstawy nauki o organizacji*, Polskie Wydawnictwo Ekonomiczne, Warszawa 2008, 134 pp.

<sup>10</sup> A.K. KOŹMIŃSKI, W. PIOTROWSKI (ed.), *Zarządzanie – teoria i praktyka*, Wydawnictwo Naukowe PWN, Warszawa 2001, p. 62; J.A.F. Stoner, R.E. Freeman, D.R. Gilbert, *Kierowanie*, Polskie Wydawnictwo Ekonomiczne, Warszawa 2001, p. 24.

<sup>11</sup> B. PILARCZYK, *Komunikacja jako element marketingu* [in:] H. Mruk (ed.), *Komunikowanie się w biznesie*, Wydawnictwo Akademii Ekonomicznej w Poznaniu, Poznań 2002, p. 7.

<sup>12</sup> E.M. CENKER, *Negocjacje*, Wydawnictwo Wyższej Szkoły Komunikacji i Zarządzania w Poznaniu, Poznań 2002, p. 34.

<sup>13</sup><http://www.edukacja.edux.pl/p-9211-komunikacja-werbalna-i-niewerbalna-jej.php> [access date 27.07.2017].

<sup>14</sup> M. MAKOWIEC, W. MATUSIŃSKI, *Komunikacja wewnętrzna a sprawność funkcjonowania organizacji*, [in:] A. Potocki (ed.) *Globalizacja a społeczne aspekty przeobrażeń i zmian organizacyjnych*, Difin, Warszawa 2009, p. 473.

## Pathologies in communication

It is worth mentioning that the process of communication can be restricted by a range of barriers and difficulties, as well as by the aforesaid phenomena called pathology, or it can be also its source. Experts in this field, who describe pathology as a “disease of organisation,” indicate that its main cause is the organisational culture in the sense of a specific system of values and their presentation. According to W. Kieżun<sup>15</sup>, studies on pathologies of organisation can be treated as a clearly distinct part of the theory of organisation and management, dealing with the analysis of deviations, and consequently, their theoretical generalisation and determination of remediation.

However, they usually emerge from human behaviour within an organisation. The most common organisational pathologies<sup>16</sup> are monopolistic practices, internal agreements between institutions, which aim is to limit healthy competition, excessive bureaucracy, structural disorientation and corruption. Whereas, with regard to organisation we can distinguish mobbing, sexual harassment, non-assertive behaviour, such as aggression, manipulating, or compliance. S Kozak<sup>17</sup> indicates the mutual interaction between the culture of a given organisation, and predispositions of a person functioning within this culture. Experts distinguished several levels – axes of forming of pathologies in organisation: “Axis I (easily-observable symptoms of organisational pathologies) is the first and very superficial dimension, which can help to determine the direction of the study on pathological phenomena, and to find the correct reason of dysfunctions.

The second dimension (pathological phenomena related to people on executive positions in organisations) indicates improper behaviours of executives of organisations, resulting from relations, emotions, or bad attitudes. Axis III (impropriety of operations and processes) relates to organisational pathologies, which emerge from the functioning processes and programmes which were implemented indecorously on a certain stage or are obsolete and do not function in business accurately. The fourth dimension (pathogenic influence of organisational environment) examines dysfunctions present in a given organisation, in terms of environment, which affects its functioning. The last axis (development of pathological phenomena over time) enables observation of occurring of first dysfunctions in an organisation, and trace the scale of the problem throughout various stages of the organisation’s development<sup>18</sup>.

People functioning within organisational structures can be defined as entities pressed into a given process of communication. Not everyone can accommodate to its rules easily, however, some people do not have problems with it. The most common communicational disorders described in literature include:

- perceptual difficulties,
- selective attention,
- lack of decentration skills (adoption of a perspective of our interlocutor),
- cultural differences,

---

<sup>15</sup> W. KIEŻUN *Autonomizacja jednostek organizacyjnych. Z patologii organizacji*, PWE, Warszawa 1971, p. 9.

<sup>16</sup> I. POSPIESZYL, *Patologie społeczne*, Warszawa 2008, p. 327.

<sup>17</sup> S. KOZAK, *Patologie w środowisku pracy. Zapobieganie i leczenie*, Warszawa 2009, p. 30.

<sup>18</sup> J. PASIECZNY, *Patologie organizacji w okresie kryzysu*, Prace i Materiały Wydziału Zarządzania Uniwersytetu Gdańskiego. Zarządzanie i Finanse, nr 4/2, Gdańsk 2012, p. 118.



- stereotypes (we listen to people of higher social status more willingly).

The communicational process can be facilitated by various measures and methods. Currently, tools commonly used in internal communication are electronic forms of communication. In this process, different solutions can be applied - such as for instance an electronic newsletter, e-mail, communicators, social media, electronic letters to employees. Basing on experience, electronic communicators replace paper methods of organisational communication due to quick conveying of messages and significant savings deriving from their usage. E-mail, for instance, enables bilateral or multilateral communication<sup>19</sup>. The application of electronic system guarantees control and faster realisation of businesses due to supervision of information flow inside an office.

Efficient communication is important in every organisation, especially in a hierarchical one, such as the Police. A range of operations are therefore conducted, in order to improve quality of communication. The police which does not take advantage of the latest technologies will not be able to meet people's expectations and thus, will not be an effective and efficient organisation. It is therefore necessary to open to systemic solutions, concerning all aspects connected with building, implementing, and maintaining information systems. New information techniques mean new ways of thinking, studying, conveying of information. Their implementation constitutes an important reverse of the trend to focus on a solely visual message, as it re-establishes the dynamic balance between a visual and an alphabetical message. Faster and more effective learning, with the use of the latest techniques of reproduction and communication is the first condition in realisation of most innovations. Expression of activities within the scope of efficient communication is realisation of the project in the research area "Latest technologies and innovative solutions in detecting, fighting, and neutralisation of dangers" entitled "Building of Information System Supporting Communication in the Police and Other Services Subservient to the Ministry of the Interior with regard to Internal Security," acronym: SINDBAD, project no. DOB-BIO7/03/01/2015, which is co-financed by the National Centre for Research and Development in Warsaw.

The project's objective is to develop a system supporting researches in the population of police officers and workers, in order to monitor and predict risks, improve communication efficiency, provide consultation and analysis of critical situation, within the scope related to services subservient to or under supervision of the Ministry of the Interior and Administration, responsible for safety and public order. Detailed aims of the project concern:

1. Developing of technical-substantive assumptions of the system, determining critical functions of the system and consequently guaranteeing effective methods of obtaining data useful for providing internal safety by improving communication in the Police and other services subservient to or under supervision of the Ministry of the Interior and Administration.
2. Specifying areas of diagnosis of risk factors and their conditioning, monitoring, and minimising, as well as developing tools of critical situations analysis, overview

---

<sup>19</sup> [http://wsp.pl/file/1057\\_882983922.pdf](http://wsp.pl/file/1057_882983922.pdf) Juliusz Bolek Rozdział. Efektywne wykorzystywanie klasycznych i nowoczesnych narzędzi komunikacji wewnętrznej przez przedsiębiorstwo, p. 143, [access date 21.07.2017].

researches of internal risk factors, consultation of legal acts, and improvement of internal communication's efficiency in the Police.

3. Development of modular tools to conduct consultations of legal acts, and reporting of innovative solutions.

4. Development of algorithms of data analysis with the use of diagnostic tools supporting problem solving within the scope of risk management, internal communication, critical situation analysis, and prediction of risks in the Police.

5. Development of a set of training scenarios relating to the use of the system, basing on actual actions of services subservient to or under supervision of the Ministry of the Interior and Administration, which are assessed as controversial. On the grounds of data from the system, it will be possible to collect data, form guidelines, integrate information between services, eliminate linguistic errors - communication misunderstandings, for instance during conducting orders resulting from e.g. service specificity. The developed scenarios will demonstrate possibilities of the system to analyse the so-called difficult situations.

6. Implementing and verifying of the developed tools. The diagnostic tools should be implemented in the form of an application - a web platform, functioning in a safe internet connection. The platform should provide users with anonymous logging and unrestricted expressing of their opinion. The analytic tools should be implemented in the form of a software cooperating with the platform of diagnostic tools. They will be used to optimise efficiency of the information flow process and decision making.

7. Optimisation of diagnostic and analytic tools ends with demonstration of full functionality and realisation of project assumptions in real conditions (web implementation). Developing of detailed recommendation of increasing efficiency of communication with the use of the planned system. There must be a complete readiness for the system to be installed in a safe internet connection.

The conducted researches were divided into stages and within their framework a prototype of the internet platform and survey generator will be created, as well as its functioning will be tested in laboratory and operating conditions, similar to real conditions. At first, a prototypical information infrastructure was generated, which enables collecting data by means of Network.

It was highlighted that "the system should be equipped with diagnostic and analytic tools enabling designing of researches, collecting data, and conducting analysis of results." Due to this, according to project promoters, it was necessary to adjust tools to the needs of various studies. It was therefore presumed, that the system will have a modular character, which, in expert's opinion, guarantees optimal use of the tool.

The following modules were defined:

- KrAn – Survey Creator – a module enabling creation of an accurate survey
- KreZaM – Multimedia Tasks Creator – a module enabling presentation of multimedia in a specified time regime, and then examination of reaction of interviewees to the presented material, in the form of answers to open or closed questions.
- KAPra – Legal Acts Consultation Creator – a module enabling creating of research in support of legal acts consultation – both anonymously and openly.

- KAnDeZaR – Decision Analysis and Risk Management Creator – a module enabling analysing of critical situations and evaluation of internal risk factors.
- KASta – Statistic Analysis Creator – a module enabling calculating simple descriptive statistics and conducting data export, which facilitate making more complicated analyses in specialist external package.

Assumptions and guidelines were developed within each module, which were taken into account during designing of the system and which were adjusted to its technical possibilities. Therefore, according to the indication that the system should be equipped with a diagnostic tool for collecting data, it will enable diagnosing of training needs of the Police. The next step was the development of critical scenarios for the SINDBAD system, and thus the possible variants of difficult and critical situations, designed on the grounds of the conducted examinations. Possible variants reflecting potential real situations were elaborated, which character is specific, critical from the system's point of view, demanding developing of better systemic solutions in the indicated areas. Their specificity resulted from the service's pragmatics, and data collected in surveys.

It is planned that the researches will be conducted both in the Police Transmission Network and in external safe internet connection. The function of legal acts consultation will be applied in conditions of complete safety of internet connection (due to the fact that conveyed information can be confidential). The use of PSTD can guarantee it. In case of application of external servers, the use of strict safety procedures is necessary. The application of other modules in PSTD is advised, providing that users will not view it as an invasion of privacy. Due to the fact that the system is designated to be used both by the Police and other services subservient to or under supervision of the Ministry of the Interior and Administration, the use of external localisation (regardless the solution chosen for the Police) will be necessary. The system will be configured to work in both stands. In relation to the fact that the project's assumptions presume the possibility of common comparative analyses conducted within different services, enabling common statistical analyses is necessary. The development of a tool for integration of data collection is therefore essential, which will facilitate conduction of common statistical analyses.

Examination of diagnosis of social-organisational climate, with the use of the functionality of the survey creator, the module of data collecting and results' analysis enable presumption of a professional approach towards the issue of communication in hierarchical organisation. People subjected to the examination will be logging to the system with the use of the developed protection of personal data. The subject area of social-organisational climate and the level of communicational processes in Poland has been chosen intentionally, as it touches sensitive problems and, at the same time, is an important task facilitating improvement of the quality of organisational culture of institutions and implementation of new approaches to management. The study determines the collection of organisational features which lead to creation of specific attitudes and behaviours. It is related to standards and opinion of employees and their subjective and objective axiological standards. The climate was described regarding the approaches: holistic, structural, of individual dimensions, and evaluation. The climate consists of the following phenomena and factors: attitudes and emotions, forms and rules of mutual referring of employees to each other, methods of presenting opinion, judgements, and values, system of attitudes and approaches, norms, non-codified practices. An institutional social-organisational climate and the related level of communicational processes is shaped by i.e. emotional bonds of members of a given community, which influences satisfying their specific internal and external needs, and

above all, forms the quality of interpersonal relationships. An equivalent aim of the study is evaluation of the information system functionality, facilitating diagnosing of the aforementioned problem from the perspective of researchers and examined people. Conducting of the complete study will enable indication of the system's readiness, both from the perspective of examining users (intuitiveness and usefulness will be evaluated) and examined people (comfort of working and the feeling of safety).

## Conclusion

Development of new methods of effective internal communication for the Police and other formations subservient to or under supervision of the Ministry of the Interior and Administration can help with rationalisation, according to the rules of human resources management, which means more effective use of organisational resources, as well as elimination of pathological phenomena resulting from an improper communication. The solution will be useful in examining of crucial internal issues, identification and monitoring of risks (which can be concealed in traditional systems of reporting), and consultation of legal acts' projects, from the point of view of officers who work in different positions. It is also designated to facilitate free expression of opinion on cooperation of various services. It is assumed that the rationalised system of effective internal communication will affect the future improvement of the quality of work of police officers and police workers. Information system, facilitating communication of the Police of other services subservient to or under supervision of the Ministry of the Interior and Administration, is a nationally innovative solution, and presumably it will highly contribute not only to improvement of management in hierarchical organisations, but also to preventing and fighting present pathologies.

## References

- BRUZDA, J., MAREK, S. Zasoby i ich znaczenie w działalności przedsiębiorstwa, [in:] MAREK, S., BIAŁASIEWICZ, M., (ed.). *Podstawy nauki o organizacji*. Polskie Wydawnictwo Ekonomiczne, Warszawa 2008.
- CENKER, E.M., *Negocjacje*. Wydawnictwo Wyższej Szkoły Komunikacji i Zarządzania w Poznaniu, Poznań 2002.
- [http://mikroekonomia.net/system/publication\\_files/166/original/2.pdf?1314885526](http://mikroekonomia.net/system/publication_files/166/original/2.pdf?1314885526) [access date 11.07.2017].
- <http://zn.wsbip.edu.pl/wydania/zeszyt1/sekcjaA/10.pdf> [access date 11.07.2017].
- <http://cojawiem.pl/pl/articles/17517-organizacja-zhierarchizowana-w-teorii-i-praktyce-zarzadzania> [access date 25.07.2017].
- <http://www.edukacja.edux.pl/p-9211-komunikacja-werbalna-i-niewerbalna-jej.php> [access date 27.07.2017].
- [http://wsp.pl/file/1057\\_882983922.pdf](http://wsp.pl/file/1057_882983922.pdf) Juliusz Bolek Rozdział. Efektywne wykorzystywanie klasycznych i nowoczesnych narzędzi komunikacji wewnętrznej przez przedsiębiorstwo, [access date 21.07.2017].
- JANOWSKA, Z., CEWIŃSKA, J., WOJTASZCZYK, K., (ed.). *Dysfunkcje zarządzania zasobami ludzkimi*. Łódź: Wydawnictwo Uniwersytetu Łódzkiego, 2005.

- KIEŻUN, W. *Autonomizacja jednostek organizacyjnych. Z patologii organizacji*, Warszawa: PWE, 1971.
- KIEŻUN, W., *Patologia transformacji*. Poltext sp. z o.o., Warszawa 2012.
- KOZAK, S., *Patologie w środowisku pracy. Zapobieganie i leczenie*, Warszawa 2009.
- KOŹMIŃSKI, A.K., PIOTROWSKI, W., (ed.). *Zarządzanie – teoria i praktyka*. Warszawa: Wydawnictwo Naukowe PWN, 2001.
- KURNAL, J. (ed.) *Teoria organizacji i zarządzania*. Warszawa: PWN, 1979.
- MAKOWIEC, M., MATUSIŃSKI, W., Komunikacja wewnętrzna a sprawność funkcjonowania organizacji, [in:] POTOCKI, A. (ed.) *Globalizacja a społeczne aspekty przeobrażeń i zmian organizacyjnych*. Warszawa: Difin, 2009.
- PASIECZNY, J., *Patologie organizacji w okresie kryzysu*. Prace i Materiały Wydziału Zarządzania Uniwersytetu Gdańskiego. Zarządzanie i Finanse, no 4/2, Gdańsk 2012.
- PILARCZYK, B., Komunikacja jako element marketingu [in:] MRUK, H. (ed.). *Komunikowanie się w biznesie*, Poznań: Wydawnictwo Akademii Ekonomicznej w Poznaniu, 2002.
- POSPIESZYL, I., *Patologie społeczne*. Warszawa 2008.
- STAFF, A., *Szkice o strukturalizmie*. Warszawa: KiW, 1983.
- STONER, J.A.F., FREEMAN, R.E., GILBERT, D.R., *Kierowanie*. Warszawa: Polskie Wydawnictwo Ekonomiczne, 2001.

# Soukromé bezpečnostní služby ve Slovenské republice

## Security Services in Slovak Republic

Martina Džubáková<sup>1</sup>

### Abstrakt

Předkládaný materiál obsahuje dílčí výsledky výzkumu v oblasti bezpečnostních služeb na Slovensku. V rámci předkládaného materiálu je hodnocen stav odvětví služeb soukromé bezpečnosti v Slovenské republice v kontextu uvedených záměrů evropské komise a také v kontextu vývoje trhu v tomto odvětví v SR. Základem pro přípravu podrobené strategie má být analýza veřejné i soukromé části bezpečnostního sektoru.

**Klíčova slova:** Bezpečnostný výzkum, soukromé bezpečnostní služby, strategie, analýza, bezpečnostní sektor.

### Abstract

The submitted material contains partial results of research in the field of security services in Slovakia. The state of the private security services sector in the Slovak Republic is assessed in the context of the above mentioned intentions of the European Commission as well as in the context of the market development in this sector in the SR. The basis for preparing the underlying strategy is to analyze the public and private sectors of the security sector.

**Key Words:** Security research, private security services, strategy, analysis, security sector.

### Úvod

Hospodářský a sociální výbor (EHSV) v lednu 2013 schválil záměr Evropské komise zavést integrovanou evropskou politiku pro bezpečnostní průmysl, která by se zakládala na koordinovaném přístupu k výzvám tohoto odvětví<sup>2</sup>. Podle EHSV: "Odvětví bezpečnostního průmyslu má zásadní význam pro budoucnost Evropy v současné geopolitické situaci". Vzhledem k situaci ve světě EHSV zdůrazňuje, že bezpečnostní sektor vyžaduje evropskou proaktivní průmyslovou politiku, která by vyváženěji skloubila kapacity sektoru, regulační rámec pro technické předpisy a práva k duševnímu vlastnictví, především druhy produktů, služeb a systémů, které by dokázaly vyhovět společným normám, předpisům a harmonizovaným postupům". Priority akčního plánu mají být zaměřeny na oblast technologického rozvoje bezpečnostního odvětví a zvláště zdůrazněn je rozměr vzdělávání a zaměstnávání kvalifikovaných lidských zdrojů v této oblasti. "Zaměstnávání musí být v souladu s požadavky na bezpečnost a uplatňování vyspělých bezpečnostních technologií, v zájmu poskytování kvalitních profesionálních služeb v podmínkách plné interoperability....". Základem pro

---

<sup>1</sup> Ing. Martina Džubáková, Ekonomická univerzita v Bratislave, Fakulta podnikového manažmentu, e-mail: martina.dzubakova@euba.sk.

<sup>2</sup> Úřední věstník Evropské unie, 14.3.2013, C 76/37, Stanovisko Evropského hospodářského a sociálního výboru k tématu "Sdělení Komise Evropskému parlamentu, Radě a Hospodářskému a sociálnímu výboru: Průmyslová politika v oblasti bezpečnosti - Akční plán pro inovativní a konkurenceschopný bezpečnostní průmysl".

přípravu podrobené strategie má být analýza veřejné i soukromé části bezpečnostního sektoru.

## **Cíle a metodika**

Předkládaný materiál obsahuje dílčí výsledky výzkumu v oblasti bezpečnostních služeb na Slovensku. V rámci předkládaného materiálu budeme hodnotit stav odvětví služeb soukromé bezpečnosti v Slovenské republice v kontextu uvedených záměrů evropské komise a také v kontextu vývoje trhu v tomto odvětví v SR.

Cílem je identifikovat základní strukturální změny odvětví bezpečnostních služeb v posledních letech a předpokládaný vývoj tohoto průmyslu v SR.

Dílčí cíle a stupně zkoumání:

1. Hodnocení struktury a vývoje bezpečnostních služeb v SR.
2. Ekonomická kondice na trzích.
3. Výsledky s ohledem na nadcházející politiku EHSV.

Pro naplnění stanoveného cíle jsme použili sekundární data z internetových databází SLOVSTAT, EUROSTAT, Ministerstva vnitra SR, Rejstříku účetních závěrek SR, SKBS a údaje vlastního výzkumu pracoviště v této oblasti. Při zhodnocení současného stavu v odvětví byla využita trendová analýza vývoje vybraných ekonomických ukazatelů v časových řadách a jejich komparace. V roce 2013, kdy vstoupily v platnost významné změny pracovněprávních a odvodových pravidel v SR profesní sdružení služeb soukromé bezpečnosti (zvláště Slovenská komora súkromnej bezpečnosti) publikovali veřejnou výzvu v souvislosti s vývojem tržních cen a ceny práce bezpečnostních služeb v SR. Podle SKBS některé nízké, nepřiměřené ceny za poskytované bezpečnostní služby, uplatňované na trhu bezpečnostního průmyslu v SR a to i v rámci veřejných zakázek, nedávají záruku poskytování kvalitní bezpečnostní služby při současném riziku neplnění platné legislativy v oblasti mezd a odvodových povinností ze strany provozovatelů bezpečnostních služeb. V souvislosti v uvedenou výzvou jsme realizovali přepočty minimální hodinové ceny práce v sektoru v komparaci s průměrnými mzdami v sektoru NACE 80.10.

## **Struktura služeb soukromé bezpečnosti v SR**

Úřad soukromých bezpečnostních služeb prezidia Policejního sboru Slovenské republiky registruje k 31. prosinci 2013 **3538** platných licencí na provozování strážní služby, detektivní služby, vlastní ochrany, školení a poradenství a technické služby podle zákona č. 473/2005 Sb. o poskytování služeb v oblasti soukromé bezpečnosti. Od roku 2008 počet vydaných licencí v oblasti soukromé bezpečnosti roste (Obr. č. 1). V roce 2013 byl nárůst o 123 licencí, což je nejvyšší přírůstek na poslední tři roky (2012 o 140 licencí, 2011 o 163 licencí).

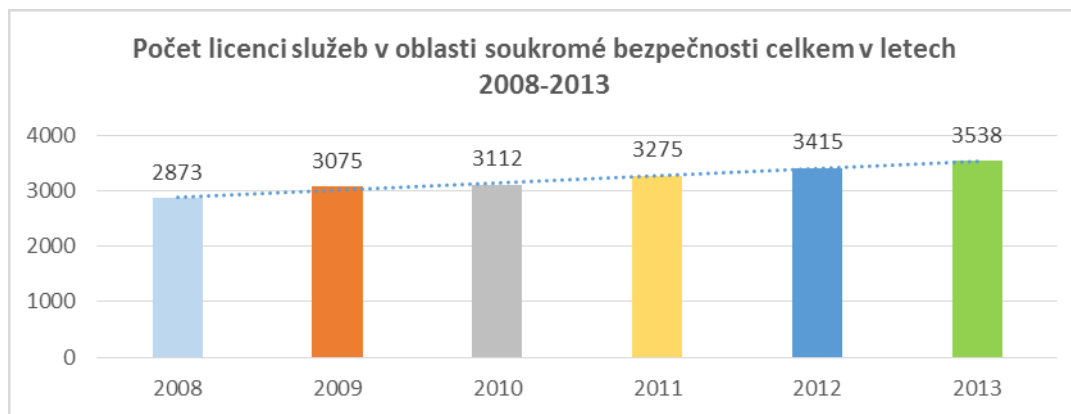

Obr. č. 1: Vývoj počtu platných licenci soukromých bezpečnostních služeb v ČR (zpracováno dle Zpráv ÚSBS PPZ SR o činnosti soukromých bezpečnostních služeb v roce 2008–2013)<sup>3</sup>

Struktura přírůstku licencí v roce 2013 (Obr. č. 2): počet licencí v oblasti detektivní služby vzrostl o 7 licencí, počet licencí školení o 2 licence, počet licencí technické služby o 123 licencí. Strážní služba klesla o 7 licencí a vlastní ochrana po předchozím prudkém poklesu o 2 licence. Lze konstatovat, že celý růst sektoru v roce 2013 zajistila technická služba.

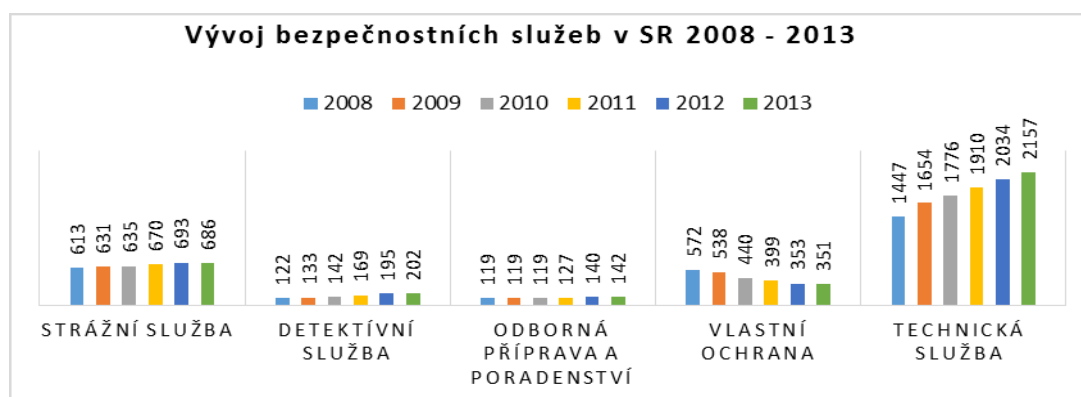

Obr. č. 2: Vývoj struktury bezpečnostních služeb v ČR 2008-2013 (zpracováno podle Zpráv ÚSBS PPZ SR o činnosti soukromých bezpečnostních služeb v roce 2008 - 2013)

Technická služba od roku 2008 zaznamenala také největší dynamiku růstu, kdy meziročně rostla v průměru o 142 licencí. V roce 2013 po dlouhodobém růstu zaznamenáváme pokles licenci strážní služby a detektivní služby. Současně od roku

<sup>3</sup> ÚSBS PPZ SR. Správa o činnosti soukromých bezpečnostních služeb v roce 2008 [online]. Dostupné z: <http://www.minv.sk/?urad-sukromnych-bezpecnostnych-sluzieb-p-pz&subor=30345>. ÚSBS PPZ SR. Správa o činnosti soukromých bezpečnostních služeb v roce 2009 [online]. Dostupné z: <http://www.minv.sk/?urad-sukromnych-bezpecnostnych-sluzieb-p-pz&subor=38477>. ÚSBS PPZ SR. Správa o činnosti soukromých bezpečnostních služeb v roce 2010 [online]. Dostupné z: <http://www.minv.sk/?urad-sukromnych-bezpecnostnych-sluzieb-p-pz&subor=138564>. ÚSBS PPZ SR. Správa o činnosti soukromých bezpečnostních služeb v roce 2011 [online]. Dostupné z: <http://www.minv.sk/?urad-sukromnych-bezpecnostnych-sluzieb-p-pz&subor=167116>. ÚSBS PPZ SR. Správa o činnosti soukromých bezpečnostních služeb v roce 2012 [online]. Dostupné z: <http://www.minv.sk/?urad-sukromnych-bezpecnostnych-sluzieb-p-pz&subor=181115>. ÚSBS PPZ SR. Správa o činnosti soukromých bezpečnostních služeb v roce 2013 [online]. Dostupné z: <http://www.minv.sk/?urad-sukromnych-bezpecnostnych-sluzieb-p-pz&subor=206828>.



2008 můžeme dedukovat další nárůst outsourcingu v oblasti podnikové bezpečnosti, kdy licence vlastní ochrany klesly o 28 %.

Navzdory stálému růstu licencí v soukromé bezpečnosti a navzdory nárůstu smluvních vztahů (Obr. č. 6) počet zaměstnanců v oblasti soukromé bezpečnosti klesl o 6 % oproti roku 2008 (Obr. č. 3). V roce 2013 byl evidován celkový pokles o 618 zaměstnanců. Trend od roku 2008 je klesající (Obr. č. 4). Vývoj je přímo navázán na změny legislativy v pracovně-právních oblastech a odvodových povinnostech. Stejně klesá počet zaměstnanců vlastní ochrany o 38 % a klesá podíl zaměstnanců vlastní ochrany na celkových službách soukromé bezpečnosti v ČR z 10,92 % - tní podílu na 7,15 %.

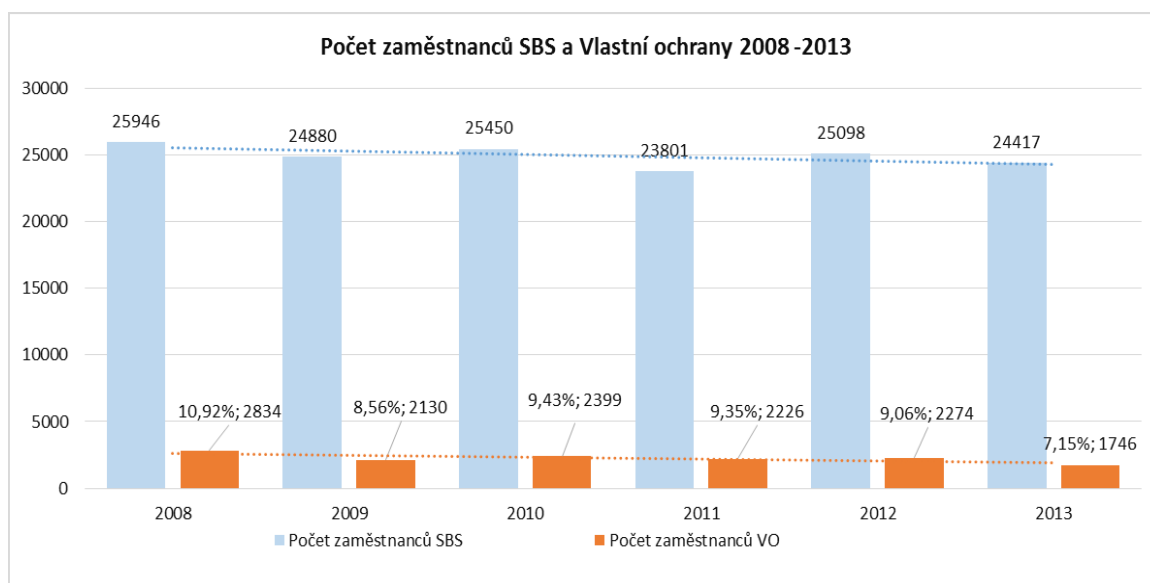

Obr. č. 3: Vývoj zaměstnanosti v bezpečnostních službách v roce 2008-2013 (zpracováno podle Zpráv ÚSBS PPZ SR o činnosti soukromých bezpečnostních služeb v roce 2008 - 2013)

Vzhledem na priority EHSV a poskytování kvalitních a udržitelných bezpečnostních služeb je zapotřebí analyzovat strukturu sektoru z hlediska velikosti poskytovatelů bezpečnostních služeb a právní formy. Podle údajů Registru účtových uzávěrek (RUZ)<sup>4</sup> bylo v roce 2013 v Slovenské republice registrovaných 1014 daňových subjektů podnikajících v oblasti soukromých bezpečnostních služeb (NACE<sup>5</sup> 80.100), 41 subjektů v oblasti pátracích služeb (NACE 80.300) a 448 subjektů v oblasti bezpečnostních systémů (NACE 80.200)<sup>6</sup>.

Jen asi 8% registrovaných subjektů v oblasti bezpečnostních služeb má více než 50 zaměstnanců (Obr. č. 4). Přibližně 89 % subjektů v poskytujících služby soukromé bezpečnosti má méně než 50 zaměstnanců a více než 50 % subjektů zaměstnává tři a méně zaměstnanců. Až přibližně 25 % všech subjektů v oblasti soukromé bezpečnosti registrovaných na Slovensku nezaměstnává žádného zaměstnance.

<sup>4</sup> Registr účetních závěrek (RUZ) je informačním systémem veřejné správy, do kterého se ukládají účetní závěrky, zprávy auditora a výroční zprávy a legislativní jej upravuje § 23 zákona č. 431/2002 Z. z. o účetnictví ve znění pozdějších předpisů.

<sup>5</sup> SLOVENSKÝ ŠTATISTICKÝ ÚRAD. *Štatistický register organizácií. Podtriedy klasifikácie ekonomických činností SK NACE Rev. 2* [online]. 2008 [cit. 2015-01-11]. Dostupné z: [www.statistics.sk](http://www.statistics.sk).

<sup>6</sup> Na území SR působí i firmy, které nejsou daňovými subjekty SR.

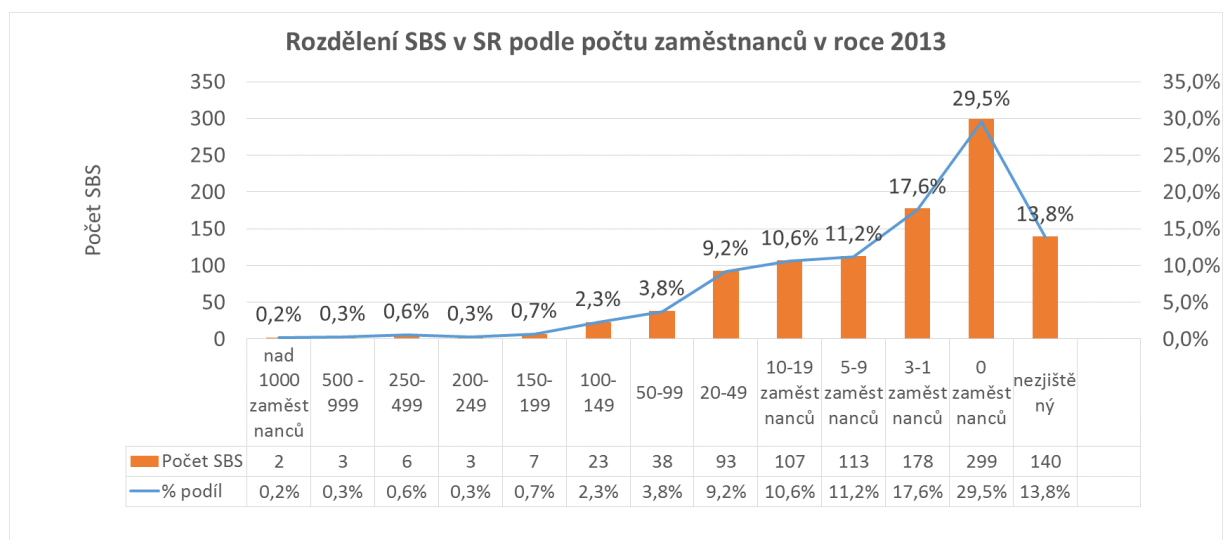

Obr. č. 4: SBS v ČR podle počtu zaměstnanců (zpracován dle RUZ).

Právní forma, ve které mohou subjekty v oblasti bezpečnostních služeb podnikat, není legislativně upravena. Podle RUZ v oblasti soukromé bezpečnosti mají největší zastoupení společnosti s ručením omezeným 65 %. Až spolu 33 % představují živnostníci a subjekty podnikající jako FO ve svobodném povolání<sup>7</sup> (Obr. č. 5). Pouze 2 % všech subjektů SBS je akciovou společností. Pouze 10 % společností s ručením omezeným v bezpečnostních službách má více než 30 zaměstnanců. 28 % SBS s právní formou s.r.o. má jednoho nebo žádného zaměstnance.

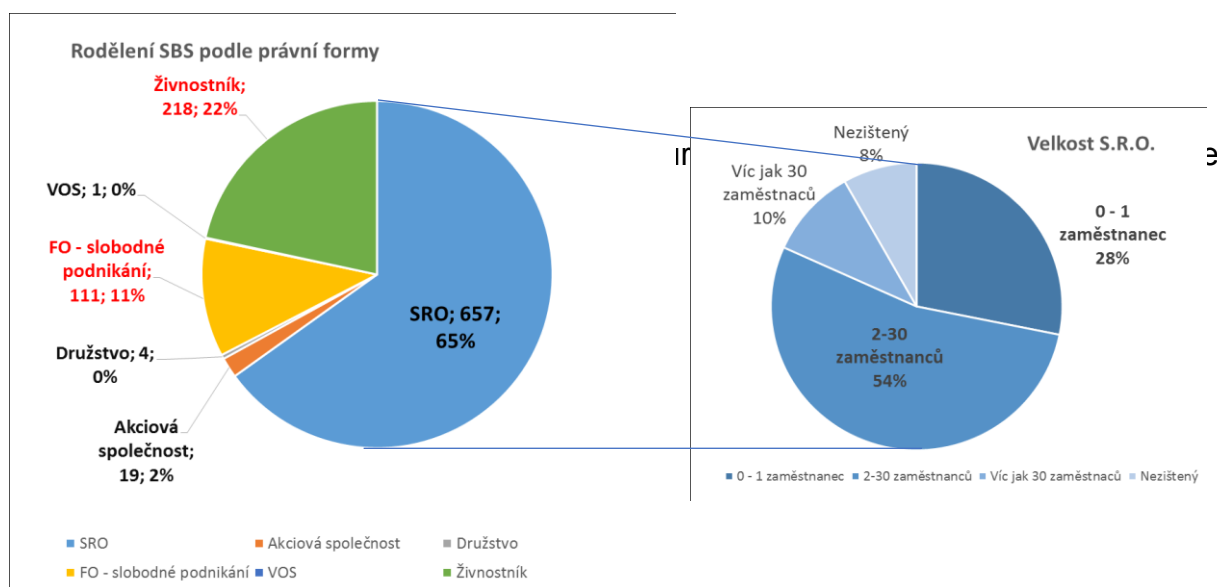

Obr. č. 5: SBS podle právní formy (zpracován dle RUZ).

<sup>7</sup> Fyzické osoby vykonávající ekonomickou činnost podle zvláštních právních předpisů (podnikatelé podle § 2 odstavce 2 písm. C) obchodního zákoníku). Osoby, které podnikají na základě jiného než živnostenského oprávnění podle zvláštních předpisů, které jsou v působnosti různých státních orgánů a profesních komor.

## Ekonomická výkonnost bezpečnostních služeb v SR

Navzdory poklesu zaměstnanců soukromé bezpečnosti v roce 2013 rostl počet uzavřených obchodních smluv (Obr. č. 6). Po třech letech poklesu smluvních vztahů lze konstatovat oživení navzdory klesajícímu počtu zaměstnanců. Vývoj byl poslední období však pravděpodobně ovlivněn novelou zákona č. 473/2005 Sb. o poskytování služeb v oblasti soukromé bezpečnosti. Od 1. února 2013 se novým druhem bezpečnostní služby stala "profesionální přeshraniční přeprava eurohotovosti" (subjekty bezpečnostních služeb po zavedení této nové služby mohli uzavírat nový typ smlouvy a poskytovat přeshraniční silniční přepravu, školení a odborné poradenství k ní) a současně růstem technické služby na úkor fyzické ochrany a detektivní služby.

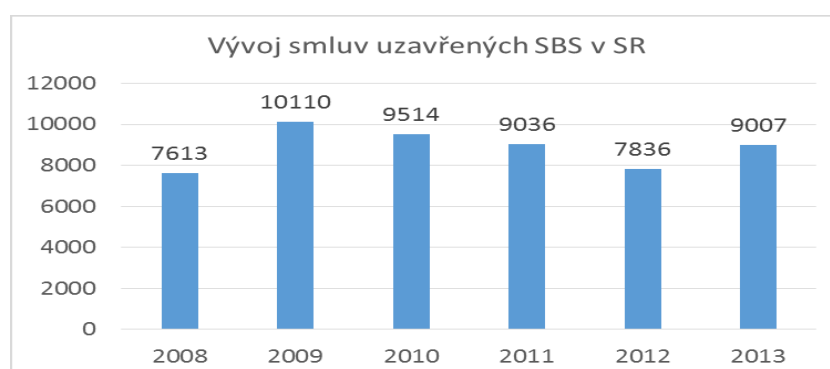

Obr. č. 6: Počty smluv (zpracován dle Zpráv ÚSBS PPZ SR o činnosti soukromých bezpečnostních služeb v roce 2008 - 2013)

Podle Statistického úřadu SR rostly také tržby v odvětví bezpečnostních služeb (NACE 80.10) v roce 2013 o 15,8 % (Obr. č. 7). Rostla i produktivita práce odvětví (tržby / zaměstnanec). Navzdory růstu smluv a celkových tržeb sektoru v roce 2013 až přibližně polovina na Slovensku registrovaných účtových subjektů bezpečnostních služeb vykázala ztrátu.

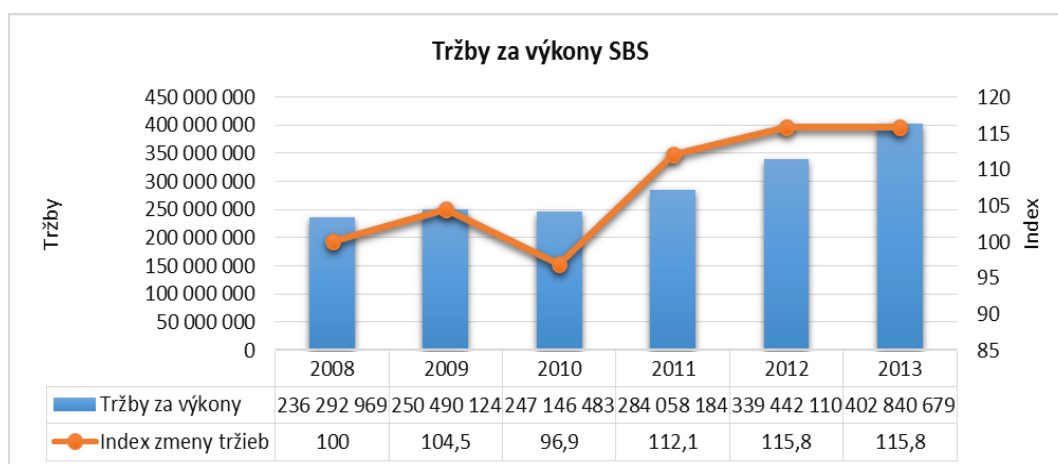

Obr. č. 7: Tržby za výkony a index růstu (zpracováno podle: SLOVENSKÝ ŠTATISTICKÝ ÚRAD [online]. 2015 [cit. 2015-01-09] Dostupné z: <http://www.statistics.sk/pls/elisw/MetalInfo.explorer?cmd=go&s=1004&sso=4&so=2.>)

Lze konstatovat, že přestože odvětví bezpečnostních služeb z pohledu tržeb roste, ziskovost odvětví klesá. Růst tržeb tedy nebyl v odvětví schopen pokrýt růst nákladů v roce 2013. Náklady v roce 2013 rostly 2x rychleji než tržby.

Z 20 největších bezpečnostních služeb registrovaných na Slovensku<sup>8</sup> 17 zapsalo v roce 2013 ztrátu nebo významný pokles zisku. Jen u 6 SBS došlo současně k poklesu tržeb. Přesto se ukazatel krytí nákladů u všech sledovaných společností v roce 2013 zhoršil. Náklady rostly více než tržby. Výrobní spotřeba rostla prostřednictvím nakupovaných služeb. 11 z 20 -ti největších SBS v SR vykázalo v roce 2013<sup>9</sup> růst nakupovaných služeb v průměru o 10%. Zajímavý je vývoj osobních nákladů. Navzdory očekávání všeobecného růstu v souvislosti se změnami odvodových povinností v roce 2013 a dalším růstem minimální mzdy jen polovina sledovaných subjektů vykázala růst osobních nákladů. U ostatních došlo k poklesu osobních nákladů, tedy propouštěli nebo snižovali mzdy nad rámec rostoucího pojištění. U 20 největších SBS na Slovensku byl průměrný pokles osobních nákladů na úrovni 3 %, průměrný pokles mezd na úrovni 7 % a růst nákladů na sociální pojištění o 7 %. Podle údajů Statistického úřadu SR<sup>10</sup> vykazuje NACE 80 Bezpečnostní a pátrací služby v roce 2013 pokles průměrných mezd přesto, že celý sektor Administrativních a podpůrných služeb vykazuje dále růst (Obr. č. 8).

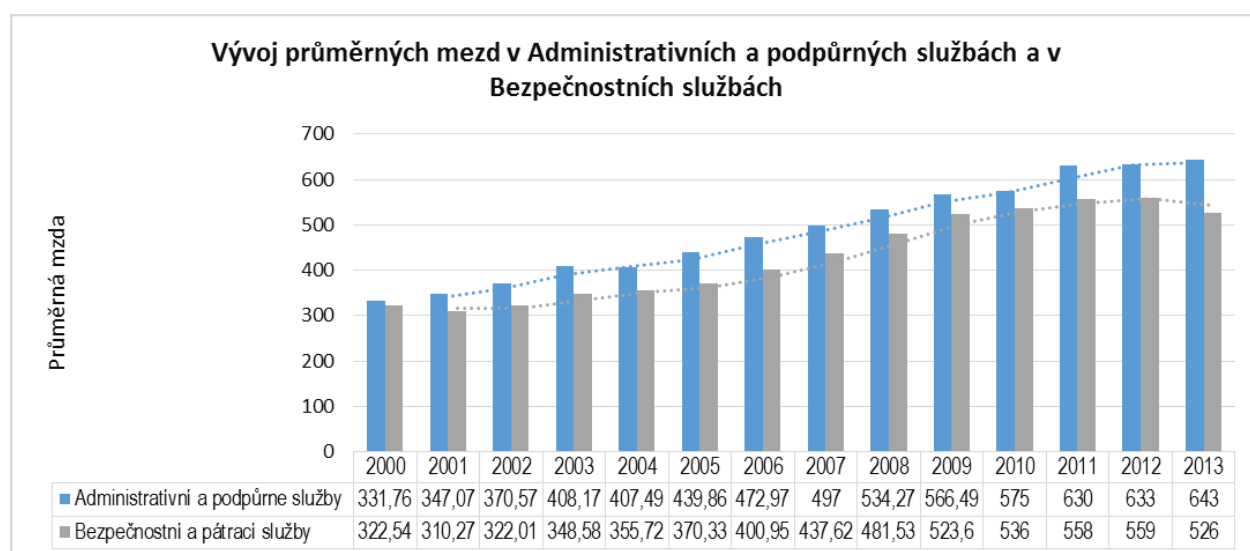

Obr. č. 8: Vývoj průměrných mezd v sekci administrativních a podpůrných služeb a samostatně v bezpečnostních službách. (zpracováno podle: SLOVENSKÝ ŠTATISTICKÝ ÚRAD. Priemerná nominálna mesačná mzda zamestnanca vo vybraných trhových službách v EUR, indexy (2000-2014) [online]. 2015 [cit. 2015-01-12]. Dostupné z:

[http://www.statistics.sk/pls/elisw/objekt.send?uic=2737&m\\_sso=4&m\\_so=23&ic=45](http://www.statistics.sk/pls/elisw/objekt.send?uic=2737&m_sso=4&m_so=23&ic=45).

<sup>8</sup> Podrobná analýza poměrových ukazatelů účetní závěrky RUZ.

<sup>9</sup> Od 1. 1. 2013 vznikla odvodová povinnost zaměstnavatele a zaměstnance pracujícího na dohody.

<sup>10</sup> Dle Statistického úřadu SR průměrná nominální měsíční mzda zahrnuje částku mzdových nákladů vyplácenou vlastním zaměstnancům jako odměnu za práci nebo její náhradu na základě právního vztahu k zaměstnavateli. Je to hrubá mzda, nesnížená o zákonné nebo se zaměstnancem dohodnuté srážky.

Minimální hodnota hodinové mzdy zaměstnance přepočítaná koeficientem 1,2 v 2. mzdové stupnici (v nepřetržitém provozu) v roce 2013 byla 2,48 €/h. Po přepočtu minimální mzdy při nepřetržitém provozu v rozsahu jednoho bezpečnostního pracovníka v souladu s legislativními požadavky byla minimální hodinová mzda 3,00 € / h (při započtení příplatku za práci v noci - 0,39 € / h, mzdového zvýhodnění za odpracované státní svátky a dni pracovního klidu v roce 2013 – 50 % minimální hodinové mzdy, nároku na řádnou dovolenou a proplacení průměrných přesčasů při čerpání řádných dovolených). Dle stanoveného fondu pracovní doby v roce 2013 by při uvedeném přepočtu minimální mzda bezpečnostního pracovníka neměla v nepřetržitém provozu být nižší než 522,9 €. Podle údajů Statistického úřadu SR (Obr. č. 8) je tedy průměrná mzda v bezpečnostních a pátracích službách v roce 2013 přibližně na úrovni minimální možné mzdy bezpečnostního pracovníka v nepřetržitém provozu. Odvodová povinnost zaměstnavatele je 35,2 % vyplacených hrubých mezd. Cena práce tedy představuje 4,06 € / h (706 € na zaměstnance bez započtení nákladů na stravování a započtení dalších přímých nákladů a nepřímých nákladů na hodinu práce).

Lze konstatovat, že odvodové zatížení je vysoké no dlouhodobě se v trvalém pracovním poměru nezvyšuje. Pro ilustraci uvádíme graf přepočtu čisté a superhrubé mzdy při 500 € hrubé mzdy (Obr. č. 9).

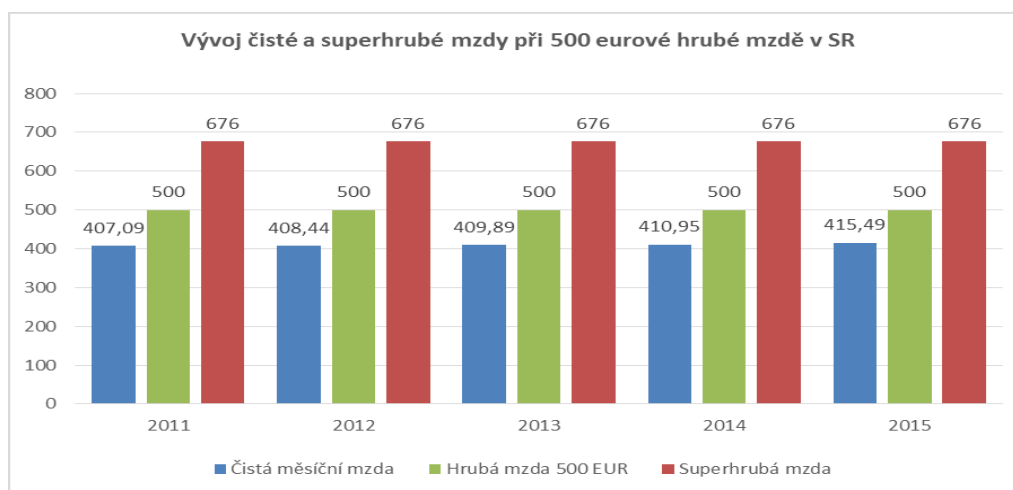

Obr. č. 9: Vývoj čisté a superhrubé mzdy (vlastní zpracování)

Při mzdě 500 € se cena práce od roku 2008 nezvyšuje. Po šoku způsobeném vznikem odvodové povinnosti z „dohod“ by tedy osobní náklady měly stoupat jen v souvislosti s růstem minimální mzdy a ceny stravného. Jelikož průměrné mzdy v bezpečnostních a pátracích službách při dodržení všech legislativních pravidel jsou na hranici minimální mzdy, jejich další snižování není možné. Naopak při růstu legislativou vyvolaných nákladů (např. stravování) se může dostavit další přepad a roztržitost bezpečnostních služeb.

## Trh služeb soukromé bezpečnosti

Tržby v sektoru rostou pomaleji než náklady. Mzdy jsou a úrovni minimálních mezd. Sledujeme roztržitost odvětví do mikropodniků ve snaze snižovat náklady vzhledem ke stavu tržních cen.

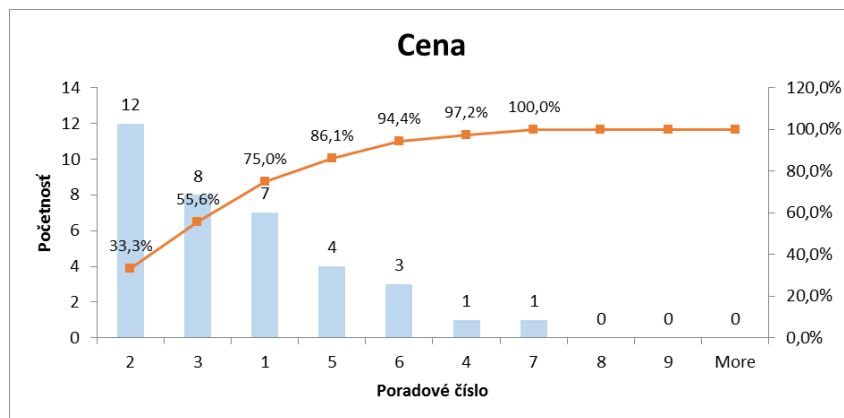

Obr. č. 10: Významnost faktoru cena při výběru SBS (vlastní zpracování)

Podle průzkumu realizovaného na vzorku 40 slovenských podniků<sup>11</sup> (ve struktuře - 23 podniků s více než 250 zaměstnanci, 8 podniků 50 a více a ostatní malé podniky) při zkoumání nejdůležitějších faktorů, které považují za důležité při výběru služeb soukromé bezpečnosti 55,6 % dotazovaných podniků nezařadilo cenu za první místo v důležitosti (Obr. č. 10).

Podle průzkumu je v oblasti služeb podnikové bezpečnosti nejdůležitějším faktorem pověst – reference. Cena figuruje na druhém místě. S odstupem následuje kvalita bezpečnostního projektu, certifikovaná kvalita, schopnost poskytovat v této oblasti poradenství, následně poskytování a provoz technických zařízení (až na 6. místě), kvalita bezpečnostních pracovníků a jejich znalosti (až na 7. místě).

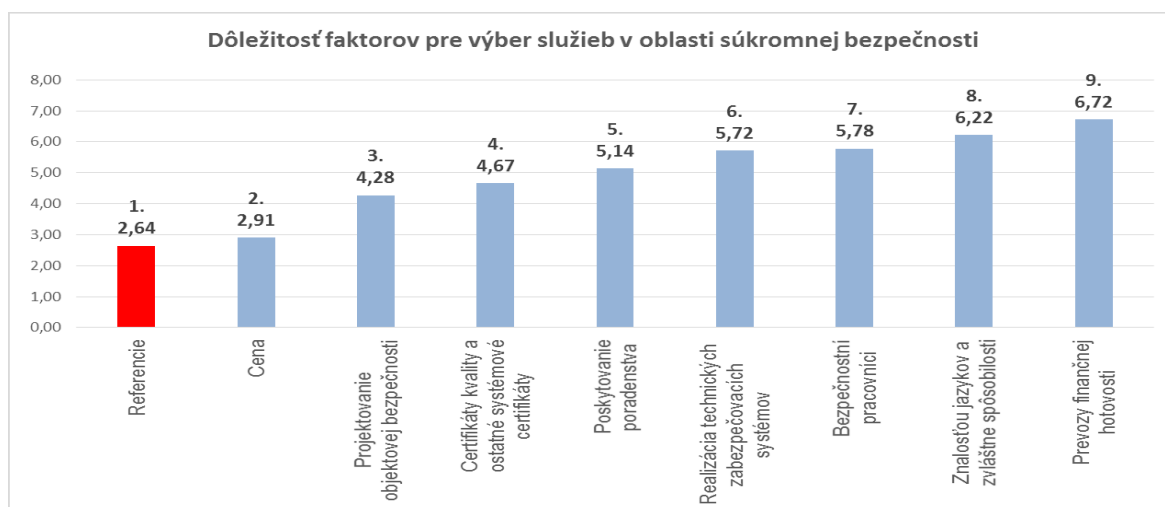

Obr. č. 11: Pořadí faktorů důležitých pro výběr SBS a jejich význam (vlastní zpracování)

Tlakem na ceny dochází k rozpadu odvětví. Bezpečnost podniků se často bagatelizuje. Nejedná se jen o ochranu proti vnějšímu pachateli. Zhoršuje se hlavně ekonomická kriminalita páchaná vnitřními pachateli. Ačkoliv neexistují přesné statistiky podíl zaměstnanecké kriminality (spáchané přímo zaměstnanci, nebo s jejich spoluúčastí) se odhaduje až na úrovni 85 % z celkového počtu krádeží spáchaných v podniku<sup>12</sup>.

<sup>11</sup> OŠKO, P. *Systém procesného riadenia kvality*. Dizertačná práca. Ekonomická univerzita v Bratislave. Bratislava, 2014.

<sup>12</sup> PRŮŠA, J. Zaměstnanecká kriminalita. In: *Sborník z VIII. mezinárodní konference bezpečnostního managementu 2011*. Praha: GRAFIXON, 2011. S. 142–155.

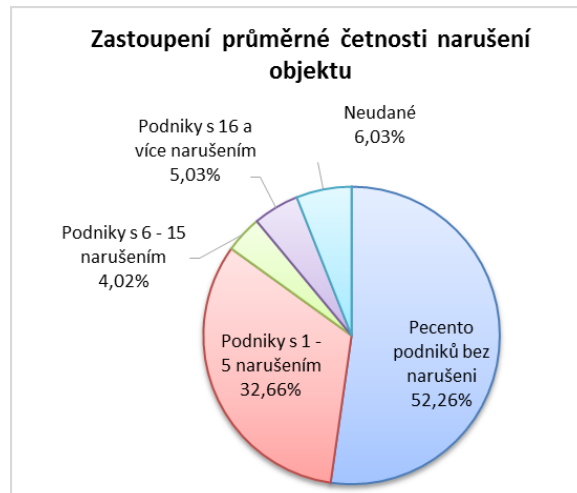

Obr. č. 12: Zastoupení průměrné četnosti narušení objektu

V průzkumu 65 % respondentů přiznalo, že se v jejich podniku vyskytují případy zaměstnanecké kriminality. Přibližně 40 % dotazovaných podniků přiznalo pravidelné incidenty související a ochranou majetku (Obr. č. 12). Více než 6 narušení objektové bezpečnosti měsíčně přiznalo 5 ze 40 společností. Polovina podniků označila nulovou měsíční identifikovatelnost narušení.

Dle údajů Úřadu soukromých bezpečnostních služeb PPZ SR počet trestných činů identifikovaných službami soukromé bezpečnosti a vlastní ochranou podniků stoupá. Řada identifikovaných incidentů ve snaze chránit dobré jméno zákazníka není zaevidována i přesto, že mohou být kvalifikovány jako přestupky nebo trestné činy. Je akceptována absence systémového přístupu k ochraně objektů a prevenci, když tíha odpovědnosti a náklady související se škodami na majetku se přenáší na dodavatele bezpečnostních služeb.

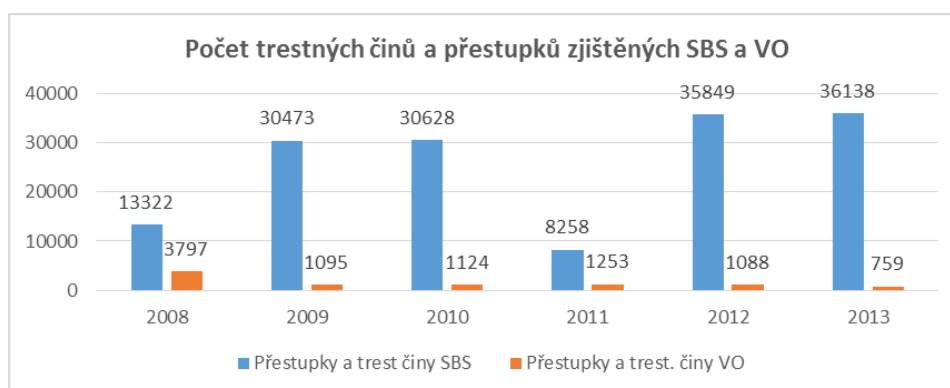

Obr. č. 13: Počet trestných činů a přestupků zjištěných VO a SBS (zpracováno dle Zpráv ÚSBS PPZ SR o činnosti soukromých bezpečnostních služeb v roce 2008 - 2013)

Dle údajů UBS PZ SR jsou zaměstnanci bezpečnostních služeb při odhalování trestných činů a přestupků efektivnější než zaměstnanci vlastní ochrany (navzdory mzdám). Současně však lze konstatovat klesající trend v efektivnosti v obou formách ochrany (Obr. č. 14).



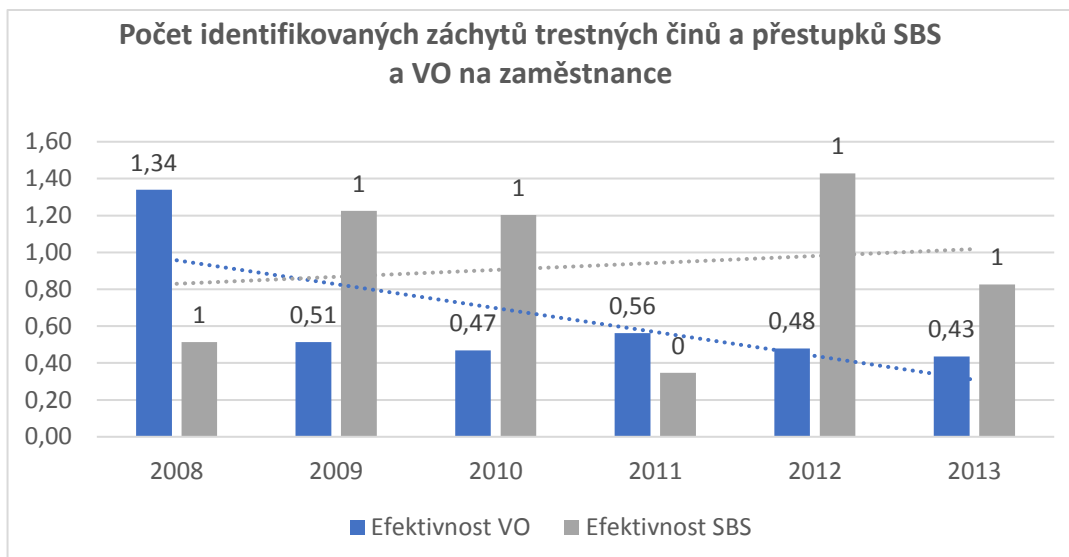

Obr. č 14: Počet odhalených trestných činů a přestupků na zaměstnance SBS a VO (zpracováno dle Zpráv ÚSBS PPZ SR o činnosti soukromých bezpečnostních služeb v roce 2008 - 2013)

## Závěr

Přesto, že "národní čísla" říkají o růstu sektoru bezpečnostních služeb (licence, tržby), je tento reprezentován jej technickými službami. Strážní služba, detektivní služba a vlastní ochrana klesají nebo stagnují. S tím souvisí pokles zaměstnanosti v sektoru. Tržby rostou pomaleji než náklady. Průměrné mzdy jsou na úrovni minimálních mezd. Osobní náklady představují v průměru 63 % celkových nákladů. Část osobních nákladů je substituována nákupem služeb. Sledujeme rozměňování odvětví do mikropodniků<sup>13</sup> ve snaze snižovat náklady vzhledem k rostoucí tlaku podniků na snižování cen. Ochrana majetku a bezpečnost podniků v době významných geopolitických událostí a růstu ekonomické kriminality je podceňována.

Je nepravděpodobné, že aplikace priorit Integrované evropské politiky pro bezpečnostní průmysl a jejího akčního plánu postaveného na technologickém a kvalifikačním rozvoji bude při současné struktuře a ekonomické kondici soukromých bezpečnostních služeb v SR úspěšná (i přes růst technických služeb v posledních letech).

## Seznam bibliografických odkazů

EUROSTAT. *European business - facts and figures. Security and investigation services statistics - NACE Rev. 2.* [online]. 2013 [cit. 2015-01-10]. Dostupné z: [http://ec.europa.eu/eurostat/statistics-explained/index.php?title=Security\\_and\\_investigation\\_services\\_statistics\\_-\\_NACE\\_Rev.](http://ec.europa.eu/eurostat/statistics-explained/index.php?title=Security_and_investigation_services_statistics_-_NACE_Rev.)

EVROPSKÁ KOMISE. *Doporučení Komise 2003/361/ES. Doporučení o definici mikropodniků, malých a středních podniků.* [online]. 2003 (akt. 2005) [cit. 2015-01-

<sup>13</sup> Střední podnik je definován jako podnik, který zaměstnává méně než 250 osob. Malý podnik zaměstnává méně než 50 osob. Mikropodnik zaměstnává méně než 10 osob. (zdroj: Doporučení Komise 2003/361/ES ze dne 6. května 2003 o definici mikropodniků, malých a středních podniků).



11]. Dostupné z: <http://eur-lex.europa.eu/LexUriServ/LexUriServ.do?uri=CELEX:32003H0361:CS:NOT>.

EVROPSKÝ HOSPODÁŘSKÝ A SOCIÁLNÍ VÝBOR. Stanovisko Evropského hospodářského a sociálního výboru ke sdělení Komise Evropskému parlamentu, Radě a Evropskému hospodářskému a sociálnímu výboru – Bezpečnostní politika v průmyslu – Akční plán pro inovativní a konkurenceschopný bezpečnostní průmysl. In: *Úřední věstník Evropské unie C 76/37* [online]. 2013 [cit. 2015-01-08]. Dostupné na: [http://eur-lex.europa.eu/legal-content/CS/TXT/?uri=uriserv:OJ.C\\_.2013.076.01.0037.01.CES](http://eur-lex.europa.eu/legal-content/CS/TXT/?uri=uriserv:OJ.C_.2013.076.01.0037.01.CES). ISSN 1977-0863.

FURMAN, L. *Minimálne mzdové náklady na výkon práce, (cena práce) zamestnanca SBS v strážnej službe pri dodržaní zákonom stanovených podmienok* [online]. 2013 [cit. 2014-12-15]. Dostupné z: <http://www.bezpecnostni-zpravodaj.cz/trh-soukromych-bezpecnostnich-sluzeb-z-pohledu-cen-a-mezd/>.

HOFREITER, L. *Bezpečnostný manažment*. Žilina: Žilinská univerzita. 2002. 178 s. ISBN 978-80-71-0095-35.

MESÁROŠ, M. et al. *Bezpečnostný manažment*. Košice: Vysoká škola bezpečnostného manažérstva v Košiciach, 2010. 150 s. ISBN 978-80-89282-48-7.

OŠKO, P. *Systém procesného riadenia kvality*. Dizertačná práca. Ekonomická univerzita v Bratislave. Bratislava, 2014.

PRŮŠA, J. Zaměstnanecká kriminalita. In: *Sborník z VIII. medzinárodnej konferencie bezpečnostného managementu 2011*. Praha: GRAFIXON, 2011. S. 142–155. ISBN 978-80-904780-1-5.

SLOVENSKÝ ŠTATISTICKÝ ÚRAD. *Štatistický register organizácií. Podtriedy klasifikácie ekonomických činností SK NACE Rev. 2* [online]. 2008 [cit. 2015-01-11]. Dostupné z: <http://www.statistics.sk/pls/wregis/ciselniky?kc=5205>.

SLOVENSKÝ ŠTATISTICKÝ ÚRAD. *Priemerná nominálna mesačná mzda zamestnanca vo vybraných trhových službách v EUR, indexy (2000-2014)* [online]. 2015 [cit. 2015-01-12]. Dostupné z: [http://www.statistics.sk/pls/elisw/objekt.send?uic=2737&m\\_sso=4&m\\_so=23&ic=45](http://www.statistics.sk/pls/elisw/objekt.send?uic=2737&m_sso=4&m_so=23&ic=45).

SLOVENSKÝ ŠTATISTICKÝ ÚRAD [online]. 2015 [cit. 2015-01-09] Dostupné z: <http://www.statistics.sk/pls/elisw/MetaInfo.explorer?cmd=go&s=1004&sso=4&so=23>.

ÚSBS PPZ SR. *Správa o činnosti súkromných bezpečnostných služieb v roku 2008* [online]. Dostupné z: <http://www.minv.sk/?urad-sukromnych-bezpecnostnych-sluzieb-p-pz&subor=30345>.

ÚSBS PPZ SR. *Správa o činnosti súkromných bezpečnostných služieb v roku 2009* [online]. Dostupné z: <http://www.minv.sk/?urad-sukromnych-bezpecnostnych-sluzieb-p-pz&subor=38477>.

ÚSBS PPZ SR. *Správa o činnosti súkromných bezpečnostných služieb v roku 2010* [online]. Dostupné z: <http://www.minv.sk/?urad-sukromnych-bezpecnostnych-sluzieb-p-pz&subor=138564>.

ÚSBS PPZ SR. *Správa o činnosti súkromných bezpečnostných služieb v roku 2011* [online]. Dostupné z: <http://www.minv.sk/?urad-sukromnych-bezpecnostnych-sluzieb-p-pz&subor=167116>.

ÚSBS PPZ SR. *Správa o činnosti súkromných bezpečnostných služieb v roku 2012* [online]. Dostupné z: <http://www.minv.sk/?urad-sukromnych-bezpecnostnych-sluzieb-p-pz&subor=181115>.

ÚSBS PPZ SR. *Správa o činnosti súkromných bezpečnostných služieb v roku 2013* [online]. Dostupné z: <http://www.minv.sk/?urad-sukromnych-bezpecnostnych-sluzieb-p-pz&subor=206828>.

*Zákon 473/2005 Z.z. o poskytovaní služieb v oblasti súkromnej bezpečnosti.*

# Boj proti infekčným chorobám ako prostriedok zvyšovania bezpečnosti v Európe

## Fight against infectious diseases as a mean of improving Europe's security

Jaroslav Fábry<sup>1</sup>, Katarína Greňová<sup>2</sup>

### Abstrakt

Všestranný rozvoj charakteristický pre 20. storočie priniesol so sebou aj riziká, ktoré si vyžadujú riešenie nielen na úrovni jednotlivých štátov, ale aj v rámci celého európskeho spoločenstva. Jedným z rizík, ktoré je znásobené možnosťou cestovania i migráciou za prácou, je šírenie infekčných chorôb v rámci štátov Európy a celého sveta. S cieľom spoločnej ochrany pred nebezpečenstvom vyplývajúcim z infekčných chorôb vznikli v rámci Európskej únie organizácie, ktorých cieľom je monitorovanie výskytu a šírenia infekčných ochorení a spolupráca pri zabezpečovaní ochrany všetkých členských štátov. Príspevok sa venuje problematike tuberkulózy, ktorá patrí medzi najznámejšie a najrozšírenejšie infekčné choroby. V jednotlivých častiach popisuje situáciu vo výskyte tuberkulózy v rámci EÚ i na Slovensku a popisuje spoločné iniciatívy európskych organizácií v boji s tuberkulózou.

**Kľúčové slová:** infekčné choroby, tuberkulóza, bezpečnosť, spolupráca.

### Abstract

Round development characteristic for the 20th century brought with it a risk that needs to be addressed not only at national level but also within the European Community. One risk that is compounded by the possibility of travel and labor migration, the spread of infectious diseases in the countries of Europe and the world. In order joint protection against the dangers arising from infectious diseases originated in the European Union, an organization designed to monitor the emergence and spread of infectious diseases and cooperation in ensuring the protection of all Member States. This paper considers the problem of tuberculosis, which is among the best known and most widespread infectious diseases. In each section describes the situation in the incidence of tuberculosis in the EU and in Slovakia and describes a joint initiative of European organizations in the fight against tuberculosis.

**Keywords:** infectious diseases, tuberculosis, security cooperation.

### Úvod

*Našou víziou je Európska únia, v ktorej by všetci občania mali tú najlepšiu ochranu, akú umožňujú najmodernejšie opatrenia na prevenciu a boj proti chorobám (Zsuzsanna Jakab, riaditeľka ECDC)<sup>3</sup>*

---

<sup>1</sup> MUDr. Jaroslav Fábry, PhD. Klinika detskej tuberkulózy a respiračných chorôb JLF UK a NÚDTaRCH, n. o., Dolný Smokovec, SR, e-mail: jaroslav.fabry@nudtarch.sk

<sup>2</sup> PhDr. Katarína Greňová, UPJŠ v Košiciach, filozofická fakulta, externá doktorandka, e-mail: grenovak1@gmail.com

<sup>3</sup> EURÓPSKE CENTRUM PREVENČIE A BOJA PROTI INFEKČNÝM CHOROBÁM. *Udržiavať Európu zdravú: činnosť ECDC*. Štokholm: ECDC, 2009, s. 2.

21. storočie môžeme charakterizovať ako storočie pohybu. Spoločenské zmeny uskutočnené koncom 20. storočia v štátoch východnej Európy spolu s globalizáciou znamenajú neustály cezhraničný pohyb miliónov ľudí. Zvýšená migrácia ľudí znamená aj zvýšené riziko rýchleho šírenia infekčných chorôb, medzi ktoré patrí aj tuberkulóza, v rámci celoeurópskeho a celosvetového spoločenstva. Zabezpečenie ochrany pred nebezpečenstvom infekčných chorôb sa tak stalo spoločným cieľom všetkých štátov Európy.

## Tuberkulóza

Tuberkulóza (tbc) je infekčná choroba, ktorú spôsobujú bacily *Mycobacterium tuberculosis*, zriedkavejšie *Mycobacterium bovis* a *Mycobacterium africanum*. Z hľadiska orgánového postihnutia sa delí tuberkulóza na dve formy:

1. pľúcnu tuberkulózu, ktorá postihuje parenchým pľúc,
2. mimopľúcnu tuberkulózu, ktorá môže postihnúť všetky orgány ľudského tela<sup>4</sup>.

Prvé správy o tuberkulóze sa zjavujú v čase, keď si ľudia začínajú vytvárať väčšie sociálne celky. Najstaršie správy o existencii tuberkulózy poskytol nález K. Pfaffa z r. 1904, ktorý pri Heidelbergu objavil kostru z mladšej doby kamennej (6 000 – 2 000 p. n. l.), ktorá javila patologické zmeny v hornej časti hrudnej chrbtice, ktoré boli nazvané spondylitis tuberculosa. Za prvý ucelený obraz o ftíze (vtedajší pojem pre tuberkulózu), z ktorého čerpali dlhé stáročia všetci lekári, je potrebné pokladať Hippokratov Corpus Hippocraticum, v ktorom podáva opis príznakov choroby ako sú kašeľ, vykašľávanie krvi, horúčka, potenie a objasňuje genézu tuberkulózy humorálnou koncepciou. Galenos definoval ftízu ako pľúcnu ulceráciu a bol presvedčený o jej nákazlivosti. Tu sa stretávame s prvým popisom hygienicko-dietetických opatrení, používaných pri liečbe tohto ochorenia po dlhé stáročia<sup>5</sup>.

Koncom 17. storočia boli v Taliansku, ako v prvej krajine, vydané zákony o potláčaní tuberkulózy ako choroby prenosnej. Záonné predpisy sa týkali povinného hlásenia tuberkulózy, jej izolovania, dezinfekcie bytov a predmetov, s ktorými prišiel chorý do kontaktu. Koncom 19. storočia Robert Koch na zasadnutí Berlínskej fyziologickej spoločnosti v slávnom prejave „Über Tuberkulose“ referoval o svojom objave bacila tuberkulózy. Svojou prácou o podstate infekčných chorôb sa stal jedným z najväčších bádateľov ľudstva. Po Kochovom objave bolo možné potvrdiť, že suchoty (pojem, ktorý sa v tom čase používal pre tuberkulózu pľúc), črevná, mozgová, kĺbová a tuberkulóza žliaz, je infekcia zapríčinená rovnakým bacilom<sup>6</sup>.

Tuberkulóza sa až do polovice 19. storočia v Uhorsku nepokladala za infekčnú chorobu, a preto sa ani neobjavovala v hláseniach stoličných lekárov, predpokladá sa však, že mala významný podiel na vysokej úmrtnosti obyvateľstva. Infekčný charakter bol tuberkulóze priznaný v r. 1857. V poslednej tretine 19. storočia zomrelo z asi 400 000 chorých na tbc približne 80 000 ľudí, pričom úmrtnosť na Slovensku patrila medzi najvyššie v strednej Európe. V 20. storočí bola tbc považovaná za typickú

---

<sup>4</sup> MIŠKOVSKÁ, M. a kol. Tuberkulóza detí. *Pediatrica*, roč. 4, 2009, č. 5, s. 249–251.

<sup>5</sup> SOLOVIČ, I. a L. KOBER. Tuberkulóza a slávne osobnosti. Historický prehľad. In: *Diagnostika a liečba v pediatrickej pneumológii a ftizeológii*. Martin: Jesseniova lekárska fakulta, 2012.

<sup>6</sup> JEDLIČKA, J. *Vývoj ftiziológie, náuky o tuberkulóze*. Praha: Česká grafická unie, 1932.

chorobu robotníckej triedy, ktorá bola najviac rozšírená v sociálne slabších vrstvách obyvateľstva, čo ju spolu s vysokou úmrtnosťou zaradilo medzi tzv. sociálne choroby<sup>7</sup>.

Povinným očkovaním, pravidelnou kontrolou a zavedením dispenzarizácie a registra v päťdesiatych rokoch minulého storočia sa podarilo do značnej miery obmedziť výskyt tejto choroby a to do takej miery, že v súčasnosti je Slovensko považované za krajinu, ktorá zvláda túto chorobu. Ku krajinám, ktoré zvládli TBC v Európe, okrem Slovenska patria: Nemecko, Francúzsko, Veľká Británia, Taliansko, Grécko, Česká republika, Belgicko, Holandsko, Rakúsko, Švajčiarsko, Nemecko, Fínsko, Írsko, Slovinsko, Švédsko, Nórsko, Luxembursko, Malta, Andorra, Island, San Marino, Monako<sup>8</sup>. Chybou je však myslieť si, že tbc je chorobou len rozvojových krajín, príp. chorobou skupín s nízkou životnou úrovňou. Od roku 2013 sa počet chorých na tbc celosvetovo zvýšil<sup>9</sup>.

## Globálny výskyt tuberkulózy

Svetový výskyt tuberkulózy aj v 21. storočí varuje. Predpokladá sa, že **32 % svetovej populácie** (približne 1,86 miliardy) je infikovaných. Rozšírenie infekcie HIV (Human Immunodeficiency virus), vznik multirezistentnej tuberkulózy, migrácia z krajín s vysokou prevalenciou tuberkulózy, pretrvávajúca zlá sociálno-ekonomická situácia, populačná explózia, nedostatočná a nekontrolovaná liečba, nárast počtu imunosuprimovaných osôb a nedostatok antituberkulotík v niektorých štátoch, sú príčinou vzostupu incidencie tuberkulózy v celosvetovom meradle<sup>10</sup>. Optimistické prognózy, ktoré vznikli v 80-tych rokoch 20. storočia na základe kontinuálneho, aj keď pomalého poklesu incidencie tuberkulózy sú dnes utópiou. Na celom svete je hlásených viac ako 8 miliónov nových prípadov ročne, 2,8 milióna ľudí zomrie na choroby priamo alebo nepriamo súvisiace s tuberkulózou. Odhady World Health Organization (WHO) na roky 2000 – 2020 predpokladajú, že ak sa nezlepší zdravotná starostlivosť, tak sa tuberkulózou nakazí ďalšia miliarda ľudí, 200 miliónov ochorie a 35 miliónov zomrie<sup>11</sup>.

Podľa údajov WHO až **95 % infikovaných osôb vo svete pochádza z rozvojových krajín**, kde sú limitované ekonomické aj odborné zdroje. V týchto krajinách je tuberkulóza príčinou smrti u viac ako 98 % dospelých. Až v 75 % sa ochorenie vyskytuje u osôb v produktívnom veku. 80 % celosvetového výskytu tuberkulózy je v 22 krajinách, ktoré sú označené ako krajiny s vysokým bremenom ochorenia, napr. India, Čína, Indonézia, Južná Afrika, Filipíny, Vietnam, Thajsko a iné. V roku 2015 WHO odhaduje, že vo svete vzniklo 10,4 miliónov prípadov všetkých foriem tuberkulózy a odhadovaný počet úmrtí bol 1,8 milióna. Na tuberkulózu v roku 2015 ochorel 1 milión detí, až 170 000 detí zomrelo na tuberkulózu ako príčinu smrti. Tuberkulóza je najčastejšou príčinou úmrtí u HIV infikovaných osôb, v roku 2015 až 35 % úmrtí u týchto osôb bolo zapríčinených tuberkulózou. Predpokladá sa, že v roku

<sup>7</sup> SOLOVIČ, I. a kol. *Tuberkulóza – vybrané kapitoly*. Poprad: NUTPCHaHCH, 2008, s. 10–13.

<sup>8</sup> SOLOVIČ, I. a kol. Je tuberkulóza stále stigmou pre našich pacientov? In: *Diagnostika a liečba v pediatickej pneumológii a ftizeológii*. Martin: Jesseniova lekárska fakulta, 2012.

<sup>9</sup> FERENC, P., DZURACKÁ, A., MIŠKOVSKÁ, M., STRACHAN, T., FÁBRY, J. Detská tuberkulóza na Slovensku po zrušení povinnej kalmetizácie. *Pediatrics*, 2017, roč. 123, supl. 2, s. 64.

<sup>10</sup> MELTER, J., MELTEROVÁ, K., MIŠKOVSKÁ, M., FÁBRY, J., FERENC, P., STRACHAN, T. Multidrug-resistant tuberculosis. Drug resistance caused by DNA mutations in the genome of *Mycobacterium tuberculosis*. In: *Diagnostika a liečba v pediatickej pneumológii a ftizeológii*. Martin: Jesseniova lekárska fakulta, 2012, s. 22.

<sup>11</sup> SOLOVIČ, I. a kol. *Tuberkulóza – vybrané kapitoly*. Poprad: NUTPCHaHCH, 2008, s. 19.

2015 sa až u 480 000 osôb vyvinuli multirezistentné formy tuberkulózy a 190 000 infikovaných multirezistentnými formami tuberkulózy zomrelo<sup>12</sup>.

V roku 2012 bola epidemiologická situácia v jednotlivých členských štátoch európskeho regiónu WHO rôznorodá. Členské štáty na východe dosiahli oveľa vyššiu mieru oznámení ako na západe. Na tento región síce pripadá len 4,7 % novozistených prípadov a prípadov relapsu tbc vo svete, nahlásených však bolo 309 648 nových prípadov (34 prípadov na 100 000 obyvateľov). Odhaduje sa, že tbc zapríčinila v tomto regióne viac ako 60 000 úmrtí, čo predstavuje **6,7 prípadu na 100 000 obyvateľov**. Napriek priaznivému vývoju zostáva miera oznámených novozistených prípadov a prípadov relapsu v 18 krajinách z východnej a strednej časti regiónu WHO takmer osemkrát vyššia (68,5 prípadu na 100 000 obyvateľov) ako vo zvyšku regiónu (8,4 prípadu na 100 000 obyvateľov) a dvakrát vyššia ako regionálny priemer (34 prípadov na 100 000 obyvateľov). V roku 2014 bolo v krajinách Európskej únie, Islandu a Nórska hlásených 58 008 prípadov tuberkulózy, v roku 2015 to bolo 60 195 prípadov TBC, pričom počet prípadov medzi rokmi 2005 a 2016 poklesol o 30 percent<sup>13</sup>.

### Výskyt tuberkulózy na Slovensku

Slovensko patrí medzi krajiny s klesajúcim výskytom tbc. Kým v roku 1960 bolo v Národnom registri tbc vo Vyšných Hágoch registrovaných 7817 prípadov tbc, v roku 2002 to bolo iba 1053 prípadov a v roku 2003 sa po prvýkrát počet novozistených prípadov nedostal ani na tisíc prípadov. V dnešnej dobe je situácia na Slovensku stabilizovaná. V roku 2016 bolo do Národného registra TBC nahlásených 296 prípadov tuberkulózy, čo je 5,45/100 000 obyvateľov, kým v roku 2015 to bolo 317 prípadov, čo je 5,85/100000 obyvateľov (pre porovnanie v Českej republike bolo hlásených celkom 517 ochorení t. j. 4,9 prípadu na 100 000 obyvateľov)<sup>14</sup>. Vo vekovej kategórii do 15 rokov bola incidencia 5,33/100000 obyvateľov, vo vekovej kategórii do 19 rokov 5,90/100000 obyvateľov<sup>15</sup>.

Kým pred vstupom do Európskej únie bolo Slovensko skôr tranzitnou krajinou migrantov, v súčasnosti je pre mnohých cudzincov aj cieľovou krajinou. Migranti a utečenci, ktorí zväčša pochádzajú z chudobných krajín s nízkou úrovňou zdravotnej starostlivosti so sebou často do hostiteľských krajín prinášajú aj tbc, či ďalšie infekčné ochorenia. V roku 2007 bolo do Národného registra tbc nahlásených 15 prípadov tbc u cudzincov. Podľa údajov Úradu Vysokého komisára OSN pre utečencov (UNHCR) počet žiadateľov o azyl v SR dlhodobo klesá. Štáty EÚ dostali v roku 2011 celkovo 365 600 žiadostí o azyl, na Slovensku to bolo 225, čo znamená ďalší pokles v porovnaní s minulými rokmi. Stále sa však medzi žiadateľmi o azyl nachádzajú aj obyvatelia krajín, kde je vysoký výskyt tbc, napr. Indie, Číny, Bangladéša, Pakistanu, Ruskej federácie, Vietnamu a Afganistanu. Až 23,6 % prípadov tbc v Európskom regióne bolo hlásených u osôb cudzieho pôvodu, teda nenarodených v krajine, kde bola

<sup>12</sup> SOLOVIČ, I. a J. ŠVECOVÁ. *Smerovanie k eliminácii tuberkulózy*. [online]. [cit. 2017-12-09].

Dostupné z: <http://int.vhagy.sk/hagy/?q=analiza-situacie-tbc-na-slovensku>

<sup>13</sup> EURÓPSKE CENTRUM PREVENIE A BOJA PROTI INFEKČNÝM CHOROBÁM. *Surveillance a monitorovanie tuberkulózy v Európe 2012*. [online]. [cit. 2017-09-09]. Dostupné z: <http://ecdc.europa.eu/sk/publications/Publications/1203-Annual-TB-Report.pdf>.

<sup>14</sup> ÚSTAV ZDRAVOTNICKÝCH INFORMACÍ A STATISTIKY ČR. *Základní přehled epidemiologické situace ve výskytu tuberkulózy v České republice v roce 2016*. Praha: UZIS, 2017.

<sup>15</sup> FERENC, P., DZURACKÁ, A., MIŠKOVSKÁ, M., STRACHAN, T., FÁBRY, J. *Detská tuberkulóza na Slovensku po zrušení povinnej kalmetizácie*. *Pediatrics*, 2017, roč. 123, supl. 2, s. 64.

tuberkulóza zistená a liečená. Utečencom i žiadateľom o azyl je v záchytných a pobytových táboroch poskytnutá zdravotná a sociálna starostlivosť vrátane sociálnej rehabilitácie. Pod zdravotnou starostlivosťou sa vo všeobecnosti rozumie vstupná zdravotná prehliadka, ktorej účelom je zhodnotenie zdravotného stavu žiadateľa, screening možných infekčných ochorení a eventuálne poskytnutie následnej liečby. V rámci zdravotnej starostlivosti je taktiež ošetrovanie pri novovzniknutých ochoreniach, úrazoch a náhlych lekárskech zákrokoch. Všetky vymedzené lekárske úkony a liečba sú poskytované utečencom bezplatne<sup>16</sup>. Napriek dlhodobému poklesu žiadateľov o azyl a s tým spojeným poklesom tbc patria migranti a utečenci medzi rizikové skupiny, u ktorých sa tbc vyskytuje častejšie ako u ostatných občanov.

## Opatrenia na dosiahnutie bezpečnosti

„Z pohľadu rýchlo nabiehajúcej globalizácie, ktorá transformuje svet na jednu „globálnu dedinu“, je úzka medzinárodná spolupráca zásadnou aktivitou pre detekciu, prevenciu a kontrolu prenosných ochorení“<sup>17</sup>. Tieto slová vystihujú podstatu i cieľ spolupráce európskych štátov v boji s infekčnými chorobami, pretože v súčasnom „prepojenom“ svete nemôže žiaden štát riešiť problém iba vlastnými silami a prostriedkami. V roku 1951 boli členskými štátmi WHO prijaté Medzinárodné sanitárne predpisy, ktoré boli v roku 1969 nahradené Medzinárodnými zdravotnými predpismi (**International Health Regulations - IHR**), ktoré vytvárajú medzinárodne uznaný, a na základe konsenzu prijatý zákonný rámec ako efektívny nástroj na zabránenie šírenia niektorých ochorení. Medzinárodné zdravotné predpisy boli väčšinou uplatňované v súvislosti s tromi infekčnými ochoreniami – cholera, morom a žltou zimnicou. Je potrebné si uvedomiť, že prenosné ochorenia šíriace sa v svetovom priestore zaznamenali od roku 1969 dynamické zmeny. Významným faktorom prenosu infekčných ochorení sa stávajú letecké linky<sup>18</sup>. Dostať infekčné choroby pod kontrolu a sústavne znižovať ich výskyt je dôležité aj hľadiska ekonomických nákladov, ktoré musia jednotlivé štáty investovať do poskytovania zdravotnej starostlivosti, ale aj z hľadiska strát, ktoré vznikajú pri práceneschopnosti zamestnancov. Aj keď sa nevykonali žiadne štúdie o celkových nákladoch v súvislosti s infekčnými chorobami pre EÚ ako celok, existujú štúdie o jednotlivých krajinách. Napríklad národný zdravotný systém Spojeného kráľovstva vydá v Anglicku na liečenie infekčných chorôb okolo 6 miliárd libier za rok, vypuknutie choroby Severe Acute Respiratory Syndrome (SARS) v roku 2003 mohlo stáť Čínu a Kanadu okolo 1 % ich hrubého národného produktu; náklady na Bovine spongiform encephalopathy (BSE) v Spojenom kráľovstve v roku 1995 boli takmer 6 miliárd eur<sup>19</sup>.

V roku 1993 WHO vyhlásila všeobecný núdzový stav ohrozenia tuberkulózou. Už v roku 1991 ako reakcia na narastajúcu celosvetovú incidenciu tbc vznikla medzinárodne odporúčaná stratégia na liečbu tuberkulózy s názvom **direct observation of treatment, short course** (DOTS) – priamo kontrolovaná liečba pod

---

<sup>16</sup> PETROVÁ, G., SOLOVIČ, I., LAUKOVÁ, P. Migranti, závažný verejnozdravotnícky problém. In *Verejné zdravotníctvo* [online]. 2011, ročník VIII., č. 1

<sup>17</sup> KLEMENT, C. a kol. *Medzinárodné zdravotné predpisy*. Banská Bystrica: PRO, 2009, s. 23.

<sup>18</sup> KLEMENT, C. a kol. *Medzinárodné zdravotné predpisy*. Banská Bystrica: PRO, 2009, s. 13.

<sup>19</sup> EURÓPSKE CENTRUM PREVENČIE A BOJA PROTI INFEKČNÝM CHOROBÁM. *Ciele a stratégia ECDC na roky 2007 – 2013*. Štokholm: ECDC, 2007, s. 7.

lekárskym dozorom. Slovensko patrilo k prvým krajinám, ktoré sa do tohto programu zapojili<sup>20</sup>. Program tvorí základ **STOP TB** kampane WHO, ktorej cieľom je:

1. dosiahnuť univerzálny prístup k vysoko kvalitnej starostlivosti pre všetkých ľudí s tbc,
2. znížiť ľudské utrpenie a sociálno-ekonomickú záťaž spojenú s tbc,
3. chrániť zraniteľné skupiny obyvateľov,
4. podporovať rozvoj nových nástrojov a umožniť ich včasné a efektívne využívanie,
5. chrániť a presadzovať ľudské práva v oblasti prevencie, starostlivosti a kontroly tbc<sup>21</sup>.

V roku 2005 bolo na ochranu zdravia občanov Európskej únie pred infekčnými chorobami založené **Európske centrum prevencie a boja proti infekčným chorobám (ECDC)**, ktoré zhromažďuje údaje z členských štátov o približne 50 kľúčových infekčných chorobách, čo umožňuje zostaviť celoeurópsky obraz o oblasti infekčných ochorení, a analyzovať trendy v počte hlásených prípadov. ECDC slúži ako informačné, vedomostné a pracovné stredisko podpory a posilňovania všetkých inštitúcií a krajín EÚ v ich práci na skúmaní, prevencii a v boji proti infekčným chorobám, venuje pozornosť potenciálne nebezpečnému vývoju infekčných chorôb na celom svete a využíva všetky zdroje, ktoré sú na to potrebné<sup>22</sup>.

Aj napriek stálemu poklesu výskytu tbc európsky región čelí najväčšiemu podielu MDR-TB. Ako reakcia na tento problém bol v roku 2011 Regionálnym úradom WHO spustený projekt Konsolidovaný akčný plán prevencie a boja proti multirezistentnej a extenzívne rezistentnej tuberkulózy v európskom regióne WHO, do ktorého sa zapojilo všetkých 53 členských štátov. Implementácia opatrení Konsolidačného plánu predpokladá v období rokov 2011 – 2015 odvrátenie vzniku 250 000 nových prípadov MDR-TB s následnou úsporou 7 miliónov USD<sup>23</sup>.

Cieľom v oblasti boja s tbc je do roku 2035 incidencia 10/100 000 obyvateľov a do roku 2050 znížiť výskyt na 1 prípad na 1 milión obyvateľov. Medzi ďalšie ciele patrí zabezpečenie rovnakého prístupu obyvateľov všetkých členských krajín ku kvalitnej diagnostike a liečbe, zachrániť 14 miliónov životov, vyvinúť novú bezpečnú, účinnú a dostupnú vakcínu do roku 2015, znížiť globálne zaťaženie TBC o 50 % v porovnaní s úrovňou v r. 1990. To značí znížiť výskyt na 155 a menej ochorení na 100 000 obyvateľov, znížiť úmrtia na 14 a menej na 100 000 obyvateľov ročne vrátane ľudí infikovaných okrem TBC aj HIV.

Na dosiahnutie tohto cieľa je potrebné zabezpečiť dostatok finančných zdrojov. Práve nedostatočné financovanie je významným faktorom pokračujúcich problémov. V oblasti financovania vývoja a výskumu chýbalo v roku 2010 1,4 mld USD. V období rokov 2013 až 2015 je potrebných viac ako 8 miliárd USD ročne a to najmä v krajinách s nízkymi a strednými príjmami. Každý rok sú však k dispozícii 3 miliardy USD.

<sup>20</sup> SOLOVIČ, I. Tuberkulóza na začiatku 21. storočia – praktický pohľad. *Via Practica*, č. 4, 2004, s. 215–219.

<sup>21</sup> WORLD HEALTH ORGANIZATION. *The Stop TB Strategy*. [online]. [cit. 2017-09-09]. Dostupné z: [http://www.who.int/tb/strategy/stop\\_tb\\_strategy/en/](http://www.who.int/tb/strategy/stop_tb_strategy/en/).

<sup>22</sup> EURÓPSKE CENTRUM PREVENCIE A BOJA PROTI INFEKČNÝM CHOROBÁM. *Udržiavať Európu zdravú: činnosť ECDC*. Štokholm: ECDC, 2009, s. 4.

<sup>23</sup> WORLD HEALTH ORGANIZATION. *Best practices in prevention, control and care for drug-resistant tuberculosis*. Štokholm: WHO, 2013, s. 4.



Medzinárodní darcovia poskytujú viac ako 60 % súčasného financovania v 35 krajinách s nízkymi príjmami<sup>24</sup>. Získať dostatočné množstvo finančných prostriedkov na liečbu tuberkulózy a ostatných infekčných chorôb si vyžaduje spoluprácu všetkých členských štátov EÚ, nakoľko rozšírenie chorôb v jednom štáte znamená riziko pre všetky ostatné štáty. Tu sa otvára priestor pre aktivity neziskového sektora ako aj využitie sociálneho marketingu s cieľom zlepšenia sociálnych podmienok a zvýšenia životnej úrovne občanov, ktoré spolu s kvalitnou zdravotnou starostlivosťou znamená aj znižovanie výskytu infekčných chorôb.

## Záver

Tuberkulóza patrí spolu s ďalšími infekčnými chorobami aj v 21. storočí medzi potencionálne nebezpečenstvo ohrozujúce zdravie obyvateľov celej Európy a môžeme povedať, že aj celého sveta. Infekčné choroby sú najviac rozšírené v menej rozvinutých a v rozvojových štátoch, odkiaľ sa šíria prostredníctvom migrácie obyvateľov jednotlivých štátov. K zvýšeniu rizika šírenia infekčných chorôb v rámci Európy prispelo aj otvorenie hraníc v posledných desaťročiach 20. storočia. Infekčné choroby znamenajú obrovské náklady jednotlivých štátov na ich liečbu a prevenciu, ako aj ekonomické straty spôsobené výpadkom práceschopných občanov z trhu práce. Práve z týchto dôvodov je nevyhnutná spolupráca všetkých štátov v boji s tuberkulózou a ostatnými infekčnými chorobami.

## Zoznam bibliografických odkazov

EURÓPSKE CENTRUM PREVENČIE A BOJA PROTI INFEKČNÝM CHOROBÁM. *Udržiavať Európu zdravú: činnosť ECDC*. Štokholm: ECDC, 2009. ISBN 978-92-9193-156-9.

EURÓPSKE CENTRUM PREVENČIE A BOJA PROTI INFEKČNÝM CHOROBÁM. *Ciele a stratégia ECDC na roky 2007 – 2013*. Štokholm: ECDC, 2007. ISBN 978-92-9193-128-6.

FERENC, P., DZURACKÁ, A., MIŠKOVSKÁ, M., STRACHAN, T., FÁBRY, J. Detská tuberkulóza na Slovensku po zrušení povinnej kalmetizácie. *Pediatrics*, 2017, roč. 123, supl. 2, s. 64, ISSN 1336-863X

JEDLIČKA, J. *Vývoj ftiziológie, náuky o tuberkulóze*. Praha: Česká grafická unie, 1932.

KLEMENT, C. a kol. *Medzinárodné zdravotné predpisy*. Banská Bystrica: PRO, 2009. ISBN 978-80-89057-24-5.

MELTER, J., MELTEROVÁ, K., MIŠKOVSKÁ, M., FÁBRY, J., FERENC, P., STRACHAN, T. Multidrug-resistant tuberculosis. Drug resistance caused by DNA mutations in the genome of Mycobacterium tuberculosis. In: *Diagnostika a liečba v pediatrickej pneumológii a ftizeológii*. Martin: Jesseniova lekárska fakulta, 2012. ISBN 978-80-89544-35-6. s. 22.

MIŠKOVSKÁ, M., FÁBRY, J., MICHNOVÁ, M., MELTER, J. Tuberkulóza detí. *Pediatrics*, roč. 4, 2009, č. 5, ISSN 1336-863X, s. 249 – 251

---

<sup>24</sup> WORLD HEALTH ORGANIZATION. *Global Tuberculosis Report 2012*. [online]. [cit. 2017-09-09]. Dostupné z: <http://www.who.int/tb/publications/factsheets/en/index.html>.

- PETROVÁ, G., SOLOVIČ, I., LAUKOVÁ, P. Migranti, závažný verejnozdravotnícky problém. *Verejné zdravotníctvo* [online]. 2011, ročník VIII., č. 1. ISSN 1337-1789.
- ROZBORILOVÁ, E., SOLOVIČ, I. a kol. *Tuberkulóza a mykobakteriózy*. Bratislava: Vydavateľstvo UK, 2009. ISBN 978-80-223-2577-6.
- SOLOVIČ, I. a kol. *Tuberkulóza – vybrané kapitoly*. Poprad :NUTPCHaHCH, 2008. ISBN 978-80-970024-4-2.
- SOLOVIČ, I. Tuberkulóza na začiatku 21. storočia – praktický pohľad. *Via Practica*, č. 4, 2004, ISSN1336-4790, s. 215 – 219.
- SOLOVIČ, I. a J. ŠVECOVÁ. *Smerovanie k eliminácii tuberkulózy*. [online]. [cit. 2017-12-09]. Dostupné z: <http://int.vhagy.sk/hagy/?q=analiza-situacie-tbc-na-slovensku>
- SOLOVIČ, I., J. ŠVECOVÁ, L. KOBER, A. LISNIK a K. GREŇOVÁ. Je tuberkulóza stále stigmou pre našich pacientov? In: *Diagnostika a liečba v pediatrickej pneumológii a ftizeológii*. Martin: Jesseniova lekárska fakulta, 2012, s. 86 – 90. ISBN 978-80-89544-35-6.
- SOLOVIČ, I. a L. KOBER. Tuberkulóza a slávne osobnosti. Historický prehľad. In: *Diagnostika a liečba v pediatrickej pneumológii a ftizeológii*. Martin: Jesseniova lekárska fakulta, 2012, s. 6 – 12. ISBN 978-80-89544-35-6.
- ÚSTAV ZDRAVOTNICKÝCH INFORMACÍ A STATISTIKY ČR. *Základní přehled epidemiologické situace ve výskytu tuberkulózy v České republice v roce 2016*. Praha: UZIS, 2017.
- WORLD HEALTH ORGANIZATION. *Best practices in prevention, control and care for drug- resistant tuberculosis*. Štokholm: WHO, 2013. ISBN 978-92-890-0046-8.
- WORLD HEALTH ORGANIZATION. *World TB Day. 24. March 2013*. [online]. [cit. 2017-09-07]. Dostupné z: [http://www.who.int/mediacentre/events/annual/world\\_tb\\_day/en/index.html](http://www.who.int/mediacentre/events/annual/world_tb_day/en/index.html).
- WORLD HEALTH ORGANIZATION. *Global Tuberculosis Report 2012*. [online]. [cit. 2017-09-09]. Dostupné z: <http://www.who.int/tb/publications/factsheets/en/index.html>.
- WORLD HEALTH ORGANIZATION. *The Stop TB Strategy*. [online]. [cit. 2017-09-09]. Dostupné z: [http://www.who.int/tb/strategy/stop\\_tb\\_strategy/en/](http://www.who.int/tb/strategy/stop_tb_strategy/en/).

# Globalizace a národní bezpečnost

## Globalisation and National Security

Libor Frank<sup>1</sup>

### Abstrakt

Příspěvek na téma Globalizace a národní bezpečnost má za cíl stručně přiblížit vybrané dopady a důsledky stále užšího a intenzivnějšího propojování postmoderního světa pro bezpečnost tradičního prvku systému mezinárodních vztahů – tj. národního státu. Současný svět je oproti minulosti mnohem komplikovanější a provázanější. Intenzita vzájemných ekonomických, politických, sociálních a bezpečnostních vazeb mezi jednotlivými prvky systému mezinárodních vztahů relativizuje postavení suverénního národního státu, ale rovněž ovlivňuje přístupy k zajišťování jeho bezpečnosti. Globalizace s sebou přináší nejen řadu výhod a pozitivních dopadů, ale rovněž také negativní vlivy, nové hrozby a nežádoucí externality, s nimiž se národní stát v procesu zajišťování své bezpečnosti musí umět vyrovnat.

**Klíčová slova:** globalizace, národní bezpečnost, systém mezinárodních vztahů.

### Abstract

The paper on globalization and national security aims to outline briefly selected impacts and consequences of an ever closer and more intensive interconnection of the postmodern world on the security of the traditional element in the system of international relations - i.e. the nation state. The contemporary world is much more complex and interconnected than in the past. The intensity of mutual economic, political, social, and security links between the individual elements in the system of international relations not only relativizes the status of a sovereign nation state, but also affects the approaches to ensuring its security. Apart from a number of advantages and benefits, globalization brings also negative influences, new threats and undesirable externalities, which the nation state must deal with in the process of ensuring its security.

**Keywords:** globalisation, National Security, International Relations System.

### Globalizace – obsah a význam pojmu

Neexistuje jediná, vyčerpávající a všeobecně přijímaná definice pojmu globalizace, nicméně pro potřeby tohoto textu je dostačující definice stanovená švýcarským Ženevským střediskem pro bezpečnostní politiku (Geneva Centre for Security Policy), která konstatuje, že „*globalizace je proces, který zahrnuje příčiny, průběh a následky nadnárodní a transkulturní integrace lidských i dalších činností*“<sup>2</sup>.

Globalizace je proces, který je přímým a logickým důsledkem technologického rozvoje lidstva. Jeho důsledky však nejsou vždy jednoznačně pozitivní a vliv globalizace má i

---

<sup>1</sup> PhDr. Libor Frank, Ph.D., Centrum bezpečnostních a vojenskostrategických studií, Univerzita obrany, e-mail: libor.frank@unob.cz.

<sup>2</sup> AL-RODHAN, N., R., F. STOUDMANN, G. Definitions of Globalization: Overview and a Proposed Definition. In: *Geneva Centre for Security Policy* [online]. 2006 [cit. 2015-01-05]. Dostupné z: <https://goo.gl/KUBxKh>, s. 2.

řadu stinných stránek. Nicméně globalizace je přirozeným důsledkem pokroku, inovací a její rostoucí dynamika a dopady jsou faktem, který není možné ignorovat a je třeba s nimi počítat při jakékoliv predikci ekonomického, politického nebo bezpečnostního vývoje. Globalizace podporuje vzájemnou ekonomickou výměnu, kulturní a politickou integraci regionů, kontinentů i světa jako celku. Globalizace akceleruje globální ekonomický růst (přestože je nutno podotknout, že dynamika a intenzita tohoto růstu není rovnoměrná a může v různých regionech či státech dosahovat zcela odlišné úrovně), zvyšuje kompetitivní charakter mezinárodních ekonomických vztahů, podporuje růst zaměstnanosti, objemu finančních investic, kapitálové výměny, zahraničního obchodu apod. Globalizace je příčinou i důsledkem šíření technologického know-how, kultury, vzdělávání a má rovněž i řadu pozitivních právních a etických efektů (např. v oblasti prosazování a ochrany univerzálních lidských práv). Globalizace usnadňuje interakce mezi jednotlivci a celými národy, činí vzájemnou komunikaci snazší a rychlejší. Globalizace obrazně i reálně zkracuje vzdálenosti, zintenzivňuje a zrychluje pohyb lidí, výměnu zboží, kapitálu i idejí.

Na straně druhé má globalizace i řadu sporných nebo vysloveně negativních důsledků. Zvyšující se tlak na ekonomicky využitelné zdroje nerostných surovin, fosilních paliv, vody a úrodné půdy vede k poškozování globálního životního prostředí v dosud nevídané míře a intenzitě. Rostoucí spotřeba lidstva zapříčiňuje drastické vymírání řady živočišných i rostlinných druhů, přispívá ke globálnímu oteplování a k nevratným změnám na naší planetě. Globalizace je příčinou rostoucí ideologické, náboženské a kulturní konfrontace, vytváření globálního životního stylu ohrožujícího tradiční sociální struktury a lokální kultury. Zejména ideologická konfrontace a z ní plynoucí pocit ohrožení tradičního společenského uspořádání a hodnot je jednou z významných příčin terorismu, který se stává i díky globalizaci skutečným celosvětovým problémem. Možnosti vzájemné mezilidské interakce jsou využívány nejen k legálním činnostem, ale jsou rovněž příležitostí pro organizovaný zločin, terorismus, resp. kyberterorismus. Globalizace, přes její spíše pozitivní důsledky, tak představuje také významný faktor, který umožňuje vznik nových nebo nárůst významu stávajících bezpečnostních hrozeb, se kterými se stát v současnosti (a s největší pravděpodobností také v budoucnosti) musí umět vyrovnat a adekvátně na ně reagovat.

## **Národní bezpečnost – obsah a význam pojmu**

Otázkám zajišťování bezpečnosti je v současném globalizujícím se světě věnována značná pozornost. Bezpečnost jako fenomén je nejen předmětem teoretického zkoumání specializované části společenských věd, ale rovněž klíčovým pojmem bezpečnostní politiky států i mezinárodních organizací. V tradičním vojenskopolitickém chápání bezpečnosti lze pojem bezpečnost chápat jako synonymum pro přežití nebo zachování existence referenčního objektu, zpravidla státu.<sup>3</sup> Toto poměrně úzké pojetí je však v současnosti i díky postupující globalizaci překonáno, neboť se rozšiřuje jak škála referenčních objektů, o jejichž bezpečnost se jedná a vůči nimž jsou vymezovány hrozby, a také dochází k rozšíření škály hrozeb, jejichž působení nemusí mít pro referenční objekt fatální následky.

Definice bezpečnosti existuje celá řada a jejich význam je odvislý od konkrétního konceptuálního, teoretického a časového rámce, do něhož jsou zasazeny. Stejně jako

---

<sup>3</sup> BUZAN, B., WAEVER, O., DE WILDE, J. *Bezpečnost: Nový rámec pro analýzu*. Brno: Centrum strategických studií, o. s., 2005, s. 31.

v případě definice pojmu globalizace ani v případě pojmu bezpečnost neexistuje jeho jednotná a všeobecně přijímaná definice, nicméně v rámci české bezpečnostní komunity je poměrně široce přijímána definice Miroslava Mareše, která popisuje bezpečnost „jako stav, kdy jsou na nejnižší možnou míru eliminovány hrozby pro objekt (zpravidla národní stát, popř. i mezinárodní organizaci) a jeho zájmy a tento objekt je k eliminaci stávajících i potenciálních hrozeb efektivně vybaven a ochoten při ní spolupracovat“<sup>4</sup>.

Národní bezpečnost pak lze definovat jako „stav, kdy objektu (národnímu státu jako celku nebo jeho podstatným atributům) nehrozí závažné ohrožení svrchovanosti, územní celistvosti, základům politického uspořádání, vnitřního pořádku a bezpečnosti, životů a zdraví občanů, majetkových hodnot a životního prostředí. Ani jeho spojenci nejsou vystaveni hrozbám, které by v případě jejich aktivace vyžadovaly ozbrojenou či jinou rizikovou spoluúčast. Objekt je schopen a ochoten potenciální hrozby rozpoznat a v maximální možné míře jim zamezovat, popřípadě je eliminovat“<sup>5</sup>.

Bezpečnost v tradicionalistickém chápání je především jednou z hlavních funkcí suverénního státu, a to nejen směrem navenek (tj. vůči ostatním aktérům v systému mezinárodních vztahů), ale rovněž ve stále rostoucí míře i dovnitř (tj. ve smyslu zajišťování nebo posilování bezpečnosti či pocitu bezpečnosti občanů). Od konce 80. let minulého století, resp. s významnými globálními geopolitickými změnami se tato dualita bezpečnosti a vztahu ke státu stává stále více patrnou. Z bezpečnostního hlediska byl a je jedním z hlavních rysů nové situace rozostřování či dokonce mizení dříve zřetelných hranic mezi vnitřní a vnější bezpečností. Tradiční přístup k bezpečnosti jako k problému schopnosti státu vojensky se ubránit či odstranit případnou vojenskou agresi ze strany jiného státu či bloku států je nahrazován či paralelně doplňován rozšiřujícím pojetím bezpečnosti, které do sebe zahrnuje i otázky bezpečnosti environmentální, ekonomické, sociální apod. Nicméně stát je dnes i přes rozšiřování mantinelů bezpečnosti, resp. rozšiřování zkoumání bezpečnosti i z hlediska jiných aktérů stále jejím nejdůležitějším garantem. V souvislosti s proměnou globálního bezpečnostního prostředí a především akcentací významu mezinárodních a nestátních hrozeb se stát stává stále více odpovědným nejen za svoji bezpečnost, ale především za bezpečnost svých občanů. Zajištění přijatelné úrovně bezpečnosti je tak jedním z prvořadých úkolů a funkcí současného státu.

## **Vliv globalizace na systém mezinárodních vztahů a mezinárodní bezpečnost**

V současném světě existují zhruba dvě stovky národních států, které společně s dalšími (nestátními) aktéry tvoří systém mezinárodních vztahů. Globalizace zásadním způsobem ovlivňuje interakce v tomto systému – nemění sice principy, na nichž jsou založeny, ale zvýrazňuje jejich intenzitu a dynamiku. I v důsledku globalizace dochází k relativnímu poklesu významu národního státu a k prolamování jeho teritoriální i právní suverenity v otázkách bezpečnosti. Důvodem je jednak postupné etablování a posilování ambic nových aktérů v systému mezinárodních vztahů (ekonomických subjektů – zejm. velkých nadnárodních korporací, dále mezinárodních organizací a nátlakových skupin, NGOs, médií aj.), které získávají nebývalý vliv na světové dění, jednak rostoucí vzájemná ekonomická, politická i

<sup>4</sup> MAREŠ, M. Bezpečnost. In: Zeman, P. et al. *Česká bezpečnostní terminologie: Výklad základních pojmů* [online]. 2002 [cit. 2014-11-20]. Brno: Vojenská akademie v Brně, ÚSS/2002-S-1-031.

Dostupné z: <https://goo.gl/VnCVWv>. S. 13.

<sup>5</sup> Tamtéž, s. 15

bezpečnostní provázanost většiny prvků tohoto systému. Otázky donedávna lokální a regionální bezpečnosti se stávají globálně medializovanými a politizovanými tématy. Globalizace vede k mimořádně rychlé a hluboké, byť nerovnoměrné, ekonomické, politické a kulturní integraci světa.

V éře postupující globalizace a integrace celých regionů či kontinentů jsou některé tradiční role a atributy státu přenášeny na úroveň nadnárodních entit, které disponují sdílenými kapacitami a větším mocenským potenciálem, než mají jednotlivé národní státy, a které mají předpoklady lépe vzdorovat objevujícím se hrozbám nadnárodního, nadstátního a nestátního charakteru.

Důvodem je skutečnost, že navzdory pokračující intenzivní globalizaci, stále těsnějšímu propojování regionů, kontinentů i celého světa je současný systém mezinárodních vztahů systémem anarchickým. Anarchie představuje absenci vlády, ale nemusí znamenat absenci moci a řádu. Ve stávajícím systému mezinárodních vztahů neexistuje žádná ústřední moc či autorita, která by samostatně rozhodovala o postavení jednotlivých aktérů (států, mezinárodních organizací, nadnárodních společností aj.), určovala a vymáhala normy jejich chování a byla schopna a ochotna vždy a za všech okolností jejich porušování trestat. Jinými slovy, lidstvo nemá skutečnou globální vládu, která by centrálně spravovala chod světa a efektivně bránila vzniku konfliktů mezi jeho jednotlivými součástmi.

Systém mezinárodních vztahů se navíc za poslední století výrazně zkomplikoval a je mnohem méně přehledný a předvídatelný, než tomu bylo v minulosti (stačí si porovnat počty států, mezinárodních organizací či nadnárodních společností na počátku 20. století a dnes), přesto jeho základními a nejdůležitějšími prvky zůstávají státy. Státy, které díky absenci nadřazené autority nemají vnější záruku své existence, a jsou tak nuceny, chtějí-li přežít, prosazovat své národní zájmy, v krajním případě i za použití násilí. Právě pro tento extrémní případ ohrožení národních zájmů budují své ozbrojené síly. Je namístě zdůraznit, že přes řadu doplňkových rolí, které armády v posledních dekádách plní, je základním, primárním a exkluzivním úkolem každé armády každého fungujícího státu odstrašování či přímá eliminace konkurentů pod hrozbou nebo za použití síly. Cílem každé armády je vyhrát válku.

Avšak s postupnou měnící se kvalitou a dynamikou mezinárodních vztahů, s akcelerujícím rozvojem a přístupností moderních technologií, s relativním oslabováním pozice národních států je na místě položit si otázku, jaký dopad bude mít pokračování stávajícího vývoje na formy a způsoby zajišťování národní bezpečnosti. Je bohužel zřejmé, že násilí je a nadále bude významným faktorem v mezinárodních vztazích, nicméně je možné konstatovat, že k jeho uplatnění dochází tehdy, když je dostatečně efektivní – když náklady spojené s jeho užitím jsou výrazně vyváženy případnými zisky. V okamžiku, kdy se násilí nevyplácí, není racionální jeho použití a hledají se jiné cesty a prostředky, jak dosahovat uspokojení zájmů v kompetitivním mezinárodním prostředí.

Jedním z velmi významných pozitivních dopadů globalizace je právě snižování počtu mezistátních konfliktů. Vzájemná provázanost států, hraničící s ekonomickou, surovinovou a energetickou závislostí činí přímý mezistátní konflikt vzácným – otevřená agrese jednoho státu vůči druhému se jednoduše nevyplácí s ohledem na možné negativní důsledky mezinárodní izolace útočníka. Pokud už státy přistupují k násilnému prosazování svých zájmů vůči jiným státům, činí tak často nepřímou a v zastoupení (podporou nestátních aktérů) nebo za použití nekonvenčních postupů (hybridní válka nebo cyberwar). Bohužel mezistátní konflikt jako kategorie ozbrojeného

násilí je střídám jiným typy konfliktů, kde stát soupeří s nestátním aktérem nebo se jedná o konflikt jen mezi nestátními aktéry<sup>6</sup>. Současný systém mezinárodních vztahů však není pouze prostředím konkurence, konfliktů a nejistoty. Je také sférou kooperace a vzájemné závislosti, někdy i solidarity. Nadějným příkladem potvrzující uvedené konstatování je dnešní Evropská unie. Za uplynulých sto let v Evropě vznikla ohniska dvou světových válek a rovněž hlavní bojiště třetí světové války bylo předpokládáno na tomto kontinentě. Evropská integrace však ze západní a střední Evropy učinila v historické perspektivě i v globálním měřítku unikátní zónu míru a stability. Dnes v této části Evropy není vojenským protivníkem sousední stát, jako tomu bylo v minulých dekádách a stoletích. Vzájemná provázanost a závislost prakticky znemožňují prosazování národních zájmů silou a jednotlivé členské státy jsou nuceny své zájmy uvnitř EU prosazovat jinými, nenásilnými prostředky. Je proto podnětem k zamyšlení, zda bude mít vojenská síla státu i do budoucna takový význam jako v minulosti a v současnosti, nebo bude spíše záležet na jeho ekonomické výkonnosti a provázanosti s ostatními prvky systému mezinárodních vztahů.

### **Globalizace a národní bezpečnost – shrnutí**

V důsledku globalizace je současný systém mezinárodních vztahů významně poznamenán nárůstem vlivu transnacionálních faktorů, které nerespektují státní hranice a vymykají se kompetenci vlád suverénních států. Pod tímto souhrnným označením si lze představit nejen mezinárodní terorismus, organizovaný zločin či proliferaci zbraní a strategických materiálů, ale celou širokou škálou bezpečnostních hrozeb, jež jsou důsledkem komplexu ekonomických, ekologických, sociálních, politických, národnostních a náboženských nestabilit, sporů a konfliktů<sup>7</sup>.

Jestliže v minulosti byly bezpečnostní problémy řešitelné a řešené převážně konkrétním státem, dnes je jejich řešení stále více závislé na mezinárodní spolupráci. Principálně nedostatečná schopnost státu vypořádat se např. s globálně operujícím nestátním aktérem je důvodem pro relativní zvyšování role mezinárodních organizací a expanzi jejich bezpečnostní (nikoliv však nutně vojenské) agendy. Narůstá význam komplexu nevojenských hrozeb neslučitelných s tradičními představami o ohrožení a roste i jejich vzájemná provázanost. Řešení soudobých konfliktů a krizí již dnes není možné, oproti minulosti, dosáhnout pouze adresným použitím vojenské síly konkrétním státem, ale vyžaduje komplexní a multilaterální přístup.

Intenzivní globalizace a s tím související dynamický vývoj mezinárodní politiky, mění se role státu i mezinárodních organizací při zajišťování bezpečnosti i posun ve vnímání obsahu a šíře tohoto pojmu vedou k zásadním a oproti minulosti revolučním změnám, které mají dopad i na funkci, podobu, způsob použití tradičních nástrojů státu při zajišťování národní bezpečnosti:

- Dochází k posunu v relativní geografické projekci vojenské moci státu. Zatímco v nedávné minulosti byla základní premisou použití vojenské síly obrana teritoria (a dosud je tento předpoklad explicitně zakotven i v platné legislativě), v praxi došlo k posunu směrem k exteritoriální obraně zájmů.

---

<sup>6</sup> Viz např. Uppsala Conflict Data Program [online]. 2017 [cit. 2017-01-25]. Dostupné z: <http://ucdp.uu.se>

<sup>7</sup> Blíže např. DAVIS, L., E. Globalization's Security Implications. In: *RAND Issue Paper* [online]. 2003 [cit. 2015-01-11]. Dostupné z: <https://goo.gl/Nsu3Dn>, s. 2–4.

- Oproti minulosti je patrný trend kladení důrazu na globální bezpečnost a stále zřetelnější je potřeba globálního přístupu k řešení bezpečnostních problémů a jeho promítnutí do koncepcí praktické politiky.

- Bezpečnostní a obranná politika přestává být výsadní doménou suverénních národních států a začíná být definována a prováděna také významnými mezinárodními organizacemi a integračními uskupeními. Společně s postupným předáváním části suverenity v otázkách bezpečnosti a obrany na vyšší entity dochází v opačném směru i k uzpůsobování a korekcím národních bezpečnostních politik. Přesto je dosud stát i přes rozšiřování mantinelů bezpečnosti stále jejím nejdůležitějším garantem.

- V souvislosti s marginalizací hrozby vojenského napadení teritoria nabyla na významu řada nových (např. kyberterorismus) nebo staronových hrozeb, které jsou vnímány jako důležitější, akutnější a náročnější na zvládnutí. Řada jevů, která byla v minulosti z hlediska bezpečnosti inertní, je dnes považována za hrozby nebo oblasti významné z hlediska bezpečnostních zájmů státu (např. negativní demografický vývoj populace, bezpečnost dopravy, energetická a surovinová soběstačnost, ochrana životního prostředí atp.).

- Rozšiřování obsahu pojmu bezpečnost a vzrůstající nároky na stát jakožto jejího garanta mají za následek relativní nárůst významu státu v této oblasti. To se týká především tzv. vnitřní bezpečnosti, zatímco v oblasti zajišťování vnější bezpečnosti je trend opačný. Poskytování bezpečnosti se tak stává jeho základním posláním a ostatní role ztrácejí postupně na významu. Zajištění přijatelné úrovně bezpečnosti je tak jedním z prvořadých úkolů a funkcí současného státu. Rozšiřování povinností, kontrolních, výkonných a represivních pravomocí státu v oblasti bezpečnosti má zřetelně narůstající charakter.

- S odkazem na širší pojmání bezpečnosti a narůstající komplexnost a rozmanitost hrozeb dochází k logickému splývání tradičního dělení bezpečnosti na bezpečnost vnější a vnitřní a trendem je stále užší funkční propojenost státních institucí odpovědných za výkon bezpečnostní a obranné politiky (tzv. integrovaný přístup).

- A přestože stát zůstává nejvýznamnějším referenčním objektem bezpečnostní a obranné politiky a tato je vytvářena a prováděna za účelem zajištění národní bezpečnosti (bezpečnosti státu), lze pozorovat postupné přenášení role referenčního objektu na občana. Jinými slovy, primárním cílem bezpečnostní politiky přestává být zajištění bezpečnosti samotného státu, ale větší pozornost je věnována bezpečnosti jeho občana.



## Seznam bibliografických odkazů

AL-RODHAN, N., R., F. STOUDEMANN, G. Definitions of Globalization: Overview and a Proposed Definition. In: *Geneva Centre for Security Policy* [online]. 2006 [cit. 2017-12-22]. Dostupné z: <https://goo.gl/KUBxKh>.

BUZAN, B., WAEVER, O., DE WILDE, J. *Bezpečnost: Nový rámec pro analýzu*. Brno: Centrum strategických studií, o. s., 2005. 267 s. ISBN 80-903333-6-2.

DAVIS, L., E. Globalization's Security Implications. In: *RAND Issue Paper* [online]. 2003 [cit. 2015-01-11]. Dostupné z: <https://goo.gl/Nsu3Dn>.

EICHLER, J. *Mezinárodní bezpečnost na počátku 21. století*. Praha: Ministerstvo obrany České republiky - AVIS, 2006. 303 s. ISBN 80-727-8326-2.

KREJČÍ, O. *Mezinárodní politika*. 2. akt. a rozš. vyd. Praha: Ekopress, 2001. 709 s. ISBN 80-861-1945-9.

MAREŠ, M. Bezpečnost. In: Zeman, P. et al. *Česká bezpečnostní terminologie: Výklad základních pojmů* [online]. 2002 [cit. 2014-11-20]. Brno: Vojenská akademie v Brně, ÚSS/2002-S-1-031. Dostupné z: <https://goo.gl/VnCVWv>, s. 11–13.

NATIONAL INTELLIGENCE COUNCIL. *Global Trends: Paradox of Progress* [online]. 2017 [cit. 2017-12-26]. ISBN 978-1-929667-21-5. Dostupné z: <https://goo.gl/wvfWQH>.

STOCKHOLM INTERNATIONAL PEACE RESEARCH INSTITUTE. *SIPRI Yearbook 2017* [online]. 2017 [cit. 2017-12-22]. Dostupné z: <https://goo.gl/Tyqm8j>.

UPPSALA CONFLICT DATA PROGRAM [online]. 2017 [cit. 2017-01-25]. Dostupné z: <http://ucdp.uu.se>.

# The integrated rescue system – a part of the civil security system

## Integrovaný záchranný systém - súčasť systému civilnej ochrany

Štefan Galla<sup>1</sup>, Lukáš Zsolt

### Summary

The level of social security of the citizens in the state is assessed by the speed, quality and availability of the services provided to the population in situations where the life or the health of the individual or of the public, or their security, private or public property or the environment is directly endangered. The result in such situation is that the affected person depends on for providing an immediate assistance. The providing of immediate assistance depends on two essential factors; at first on the level of security sciences, i.e. on defining potential danger and risks and on knowledge how to prevent occurrence thereof and if they occur how to eliminate their consequences. The second factor is the legal base, i.e. legal acts allowing to create rescue services and to stipulate their structure and conditions for their proper functioning and operation. The article deals with the Integrated Rescue System in the Slovak Republic established in 2002 that represents the coordinated procedure and method of rescue constituents during securing preparedness thereof and at carrying out activities and measures connected with rendering aid in an emergency.

**Keywords:** civil security, civil protection, extraordinary event, emergency, disaster, accident, rescue, Integrated Rescue System

### List of abbreviations

CPCMS	Civil Protection and Crisis Management Section	MoE	Ministry of Economy of the Slovak Republic
EMS	Emergency Medical Service of the Slovak Republic	MoH	Ministry of Health of the Slovak Republic
FRC	Fire and Rescue Corps of the Slovak Republic	MoI SR	Ministry of Interior of the Slovak Republic
ICL	Inspecting Chemical Laboratories of the Civil Protection	VFP	Voluntary Fire Protection of the Slovak Republic
IRS	Integrated Rescue System		

### Introduction

The most frequent extraordinary emergency events that occur in Slovakia are caused by two principal reasons:

- a) natural disasters caused by extreme weather conditions;
- b) industrial and transportation disasters.

---

<sup>1</sup> Ing. Štefan Galla, PhD. MBA. Požiarnotechnický a expertízny ústav Ministerstva vnútra SR. Bratislava.

Among extreme weather caused emergency events belong especially extreme temperatures (both heat waves and frosty ones), heavy snowfalls, floods (very large-scale one in 2010) and forest fires caused during long-term rainless periods; while large industrial disasters are leakages of dangerous substances, coal mine explosions or explosion at military repair facility in 2007. Large transportation disasters include several heavy bus crashes (e.g. in 2007, 2010) with fatality consequences, train-bus crash in 2009, multiple traffic accident under heavy snowfall and severe frost with more than 40 vehicles and trucks involved, or military air crash in 2006, tragic fall down of rescue or police helicopters in 2016 and 2017, respectively. In the Slovak Republic, the service relating to the management such emergency events and the rescue of population against consequences of emergencies is provided by the Integrated Rescue System.

### **Statutory basis**

The most current legal framework governing the civil security system was established in 2002. Competencies and responsibilities in the field of civil security are all legally institutionalized. Key functions of the civil security system are embedded in the following acts:

- a) the Constitutional Act No. 227/2002 Coll. on State Security in the War, the State of War, the State of Extraordinary Situation and the State of Emergency;
- b) the Act No. 387/2002 Coll. on Management of State in Crisis Situations Other Than War and State of War ;
- c) the Act No. 42/1994 Coll. on Civil Protection of Population;
- d) the Act No. 314/2001 Coll. on Protection against Fires
- e) the Act No. 129/2002 Coll. on the Integrated Rescue System
- f) the Act No. 7/2010 Coll. on Protection against Floods

The Constitutional Act No. **227/2002 Coll.** on State Security of the State in the War, the State of War, State of Extraordinary Situation and State of Emergency is the main act regulating security. This act has been changed four times. The first two changes (2004 and 2005) were reacting to the reform of public administration and to the reform of Slovak military forces, respectively. The change of 2006 introduced a new threat to the list of threats, namely a pandemic – especially a flu pandemic but also any other pandemic caused e.g. by a terrorist attack with biological weapons. The last change of 2015 deals with new structure of Armed Forces of the Slovak Republic.

The Act No. **387/2002 Coll.** on Management of State in Crisis Situations Other Than War and State of War, specifies the authorities of different bodies of public administration when dealing with crises. Prior to the adoption of this act in 2002, no complex regulation existed. This Act has been changed five times. The first change (2003) dealt with competencies of state administration bodies – the District Offices. The second change (2007) concerns abolition of specialized state administration bodies – the Regional Offices. The third change (2008) concerns the Slovak currency exchange – The Slovak Koruna was replaced by Euro. The next change (2011) deals with measures concerning the economic mobilization. The last amending (2015) defines a new term „the essential safety interest of the state – that is in particular the maintenance of peace and security of the state, the safeguarding of democratic order,

the protection of the life and health of persons, the protection of property, including objects in which public authorities carry out their activities, the proper functioning of the economy and of public authorities and the protection of the environment“.

The Act No. **42/1994 Coll.** on Civil Protection of Population stipulates tasks and authority lines of public administration bodies, as well as rights and obligations of natural persons and legal persons while ensuring civil protection. Also, the principles of warning and their specification are provided by this act. Since 1994, this regulation has been subject to a change sixteen times, the last taking place in 2016. In 2011 (the Act No. 172/2011 Coll.), the term “threat to public health of a second degree” was introduced to the list of extraordinary events. From the point of view of civil security, very important change of this act occurred (the Act No. 395/2011 Coll.) when the authority of the Ministry of Interior of the Slovak Republic was broadened so as to include professional education on civil protection. Also, the competencies of self-governing regions were broadened regarding the establishment of a crisis fund from which one-shot reparation costs after an extraordinary event can be covered. The amendment of (2012) dealt with competencies changes in state administration bodies. The 2015 change concerns the civil protection in terms of prevention of major industrial accidents.

The Act No. **314/2001 Coll.** on Protection against Fires deals with competencies of public administration bodies and municipalities carrying out state administration and state surveillance in the field of fire protection, as well as with duties of natural persons, private persons, legal persons and municipalities connected with the fire protection area. It also concerns firefighting brigades, voluntary fire protection and other civil associations involving in the fire protection area. based on this act, the fire that is considered as a particular type of crisis. The act was amended ten times. The 2009 amendment (the Act No. 199/2009 Coll.) stipulates duties for forest owners and forest managers concerning protection of forests against fires. The amending Act No. 37/2014 Coll. deals with Voluntary Fire Protection organization of the Slovak Republic, in particular with new type of voluntary firefighting unit – the Municipal Voluntary Firefighting Brigade. The last change (the Act No. 129/2015 Coll.) deals with particularization of new wording concerning definition of terms, duties of legal persons, professional competence and eligibility in terms of protection against fires, carrying out of state fire surveillance, as well as with other items.

The next important regulation is the Act No. **129/2002 Coll.** on the Integrated Rescue System (hereinafter referred to only as the “IRS“). It reflects the need to coordinate various rescue services as the number of incidents was growing, where not only one but also more different rescue agencies took part simultaneously. The inspiration for such a system and for its coordination centres was taken from neighbouring countries (Austria, Germany and the Czech Republic).

The IRS Act has been subject to change eight times, mostly due to changes in other related legislation. The 2004 amendment (the Act 579/2004 Coll.) concerns the Emergency Medical Service and its incorporation among the IRS constituents. The Act 567/2005 Coll. concerns the Mountain Rescue Service and its incorporation among the IRS constituents. The Act 10/2006 Coll. deals with competencies of the Ministry of Health of the Slovak Republic and of the Police Forces within the IRS structure. Amendments 335/2007 Coll. and 284/2008 Coll., reflect changes in competencies of state administration bodies. The change concerns the Slovak currency exchange – The Slovak Koruna was replaced by Euro. The Act No. 547/2010 Coll. reacts the fact that the Railway Police Force, the former IRS constituent, became a part of the Police

Forces. In 2011, the Slovak Government approved a new Conception of the Operation of IRS. The Conception envisages a new delimitation of competencies and organizational changes at all levels of management. The last amendment (428/2015 Coll.) deals with new competencies of the Ministry of Health of the Slovak Republic.

### **Integrated Rescue System**

According to the Act No. 129/2002 Coll. „the Integrated Rescue System is a coordinated procedure and method of its constituents during securing preparedness thereof and at carrying out activities and measures connected with rendering assistance in an emergency“.

The IRS ensures awareness, activation and effective use and coordination of the human forces and resources of rescue entities, the IRS constituents, in providing emergency relief assistance. This usually means that life, health and property, or the environment is endangered, or if there is a risk of an origin of an extraordinary emergency event or during of an extraordinary emergency event.

The goal of the IRS is to render an immediate emergency and professional assistance to the affected person in the event of danger to life, health or property.

#### **Structure of the IRS**

The IRS includes following bodies:

- a) the Ministry of Interior of the Slovak Republic (hereinafter referred to only as the “MoI SR”)
- b) the Ministry of Health of the Slovak Republic (hereinafter referred to only as the “MoH SR”)
- c) the District Offices in the seat of the region
- d) rescue constituents.

The rescue constituents of the IRS are divided into three parts:

- Basic Rescue Services,
- Other Rescue Services, and
- the Police Forces.

The Basic Rescue Services involve:

- a) the Fire and Rescue Corps;
- b) the Emergency Medical Services;
- c) the Inspecting Chemical Laboratories;
- d) the Mountain Rescue Service; and
- e) the Mining Rescue Service.

Among the Other Rescue Services belong particularly

- a) the Armed Forces of the Slovak Republic;
- b) voluntary municipal firefighting corps;
- c) company firefighting corps;

- d) company firefighting brigades;
- e) authorities carrying out state surveillance or other activities pursuant to special regulations;
- f) civil protection units;
- g) the Municipal Police;
- h) the Slovak Red Cross Society;
- i) other legal persons and natural persons providing for aid at protection of life and health of persons and of property.

### ***Competencies of the IRS bodies***

#### ***Ministry of Interior of the Slovak Republic***

The MoI SR acts on the following competencies base:

- a) manages and coordinates fulfilling of task in the field of the IRS;
- b) in cooperation with the MoH SR, processes the concepts of organization and development of the IRS;
- c) in cooperation with the MoH SR, provides vocational training of persons assigned into the Coordination Centres, Emergency Call Operational Centres and into Dispatching Centres;
- d) in cooperation with the state administration bodies prepares and creates automated supporting system for managing and information processing;
- e) ensures sending of the IRS rescue constituents for assistance rendering in emergency among Slovakian regions;
- f) ensures the request for assistance and the deployment of the IRS rescue constituents in the framework of international assistance and humanitarian co-operation;
- g) ensures voice and data transmission by telecommunications networks and telecommunication facilities or radio networks with embedded IRS rescue constituents within the international assistance and humanitarian co-operation;
- h) establishes the technical and operational conditions for supporting the management and coordination of the IRS rescue components and for ensuring the operation of the communication and information infrastructure, unless otherwise stipulated in a separate regulation.

#### ***Ministry of Health of the Slovak Republic***

The MoH SR fulfil following tasks:

- a) coordinates the preparation of traumatological plans that are mandatory for constitutional healthcare providers assigned to a fixed network of healthcare providers to provide assistance-related tasks in the event of mass affecting of persons
- b) participates in the development of the concept of the organization and development of the IRS.

#### ***The District Office in the seat of the Region***

The District Office in the seat of the Region coordinates and methodologically manages fulfilling of tasks concerning the IRS within the region area. For this purposes, it

- a) establishes the Coordinating Centre and creates suitable technical conditions for its operation;
- b) makes decisions on reimbursement and compensation of damages caused by disasters and pays these compensation,
- c) cooperates at processing conception of the organization and development of the IRS.

### ***The IRS Coordinating Centre***

The IRS Coordinating Centres create the basis of the organizational infrastructure of the IRS. They were set up on 1 July 2003 at the District Offices in the seat of the region. Their priority role is to coordinate the activities of the IRS constituents operating in the territorial jurisdiction of the region in providing emergency assistance. For this purpose, the single European emergency number 112 in accordance with the Decision 91/396/EC of the European Parliament and of the Council was established in the IIRS Coordinating Centres.

The tasks of the Coordinating Centre are as follows:

- a) guarantees the emergency call reception on the 112 emergency call line;
- b) processes and evaluates information relating to emergency calls and secures activity connected with providing assistance in an emergency;
- c) guarantees the voice and data transfer of information by telecommunication networks and telecommunication equipment with the Emergency Call Operational Centres within the region area, with other Coordination centres, with the MoI SR and MoH SR Operational Centres or with the Emergency Call Operational Centre assigned by the MoI SR;
- d) processes the plan for rendering assistance;
- e) keeps records on human forces and resources of the IRS rescue constituents and on intervention areas thereof;
- f) keeps records on human forces and resources of the legal persons and natural persons – enterprisers usable for deployment for rendering assistance in an emergency;
- g) carries out vocational training of the of the IRS rescue constituents in the prescribed extent;
- h) cooperates with authorities responsible for searching for planes or rendering aid in case of plane accident;
- i) requires, through the MoI SR links, the assistance of the IRS rescue constituents from another Slovak region if own human sources and resources are not sufficient for an intervention;
- j) keeps files on acoustic records connected with emergency calls and keeps them for the three-year period in a non-rewriteable electronic data carrier;
- k) guarantees transmission of an emergency call from another state to the emergency call reception workplace in the country where the emergency call was sent.

The Coordinating Centre is entitled

- a) to give an order to the relevant IRS rescue constituent to perform an intervention or to challenge some of the other IRS rescue constituents to perform an intervention or to relay an emergency call to the appropriate Emergency Call Operational Centre, Dispatching Centre or the Police Force Operations Centre;
- b) require from state administration bodies, municipalities, legal persons and natural persons entitled for business data relating to human forces and resources usable for deployment at intervention.

In case of the occurrence of an emergency or of the occurrence of extraordinary event, the Coordinating Centre:

- a) guarantees warning of population if other legal persons or natural persons entitled for business and assigned to do this by special legal acts do not carry out this warning;
- b) notices the state administration bodies and other legal persons carrying out rescue activities during emergencies and extraordinary events;
- c) participates on fulfilling tasks relating to carrying out rescue activities pursuant to decisions of the state authorities according to special legal acts.

The continuous operation performance of the Coordinating centre is guaranteed by operators consisting of the representatives of the District office in the seat of the region and those of the MoH SR, members of the Fire and Rescue Corps. In case of a threat or a crisis situation, there is also the member of the Police Force, if the he District office in the seat of the region asks for him. The training of operators of the IRS Coordination Centres is focused on providing adequate professional and, in particular, rapid assistance to the affected person.

As regards technical point of view, the coordinating centres are equipped with an information management and processing support system in the communication and information infrastructure that enables processing of the emergency call, including the identification of the calling phone number and the location of the caller.

### ***The Emergency Call 112***

To call out the IRS rescue constituents in emergency, the single European emergency call number 112 is established within the public telecommunication network. The establishment of the emergency call line 112 at the coordination centres was provided by the Telecommunication Office of the Slovak Republic. The operation of the emergency call line 112 has been provided by the provider of the public telecommunication service.



### ***Competencies and tasks of the IRS rescue constituents***

Both IRS rescue services, either the basic ones or the other ones, act pursuant the appropriate legal acts stipulating their roles, competencies and tasks within the IRS structure.

#### ***The Fire and Rescue Corps***

The Fire and Rescue Corps (hereinafter referred to only as the “FRC”) was set up on 1<sup>st</sup> April 2002 by the Act No. 315/2001 Coll. on the Fire and Rescue Corps (hereinafter referred to only as the “FRC Act”) as amended. The § 3 par. 1 of the FRC Act stipulates main tasks of the FRC, among which belong in particular:

- fulfilling tasks at suppressing fires, at providing assistance and carrying out rescue activities during disasters, emergency events and at protection of environment;
- providing assistance in case of danger to life and health of natural persons, property of legal persons and natural persons;
- performing rescue work in case of emergency removal of buildings and ice barriers.

The FRC participates in fulfilling the tasks of the Integrated Rescue System, civil protection, in preparation for the defence of the State and the tasks related to the mobilization preparations, up to the extent defined by special regulations (§ 3, par. 2, letter d) of the FRC Act).

#### ***The Emergency Medical Services***

The Emergency Medical Service (hereinafter referred to only as the “EMS”) was established on 1<sup>st</sup> November 2004 by the Act No. 579/2004 Coll. on the Emergency Medical Service and on amendment of certain acts (hereinafter referred to only as the “EMS Act”) as amended.

Pursuant to the § 1 par 1 and 2 of the EMS Act, the EMS provides an emergency health care as well as a health care at the event of mass affecting when the number of persons:

- endangered by a serious or imminent threat to life is three or more; or
- affected by this occurrence is ten or more, at least one of which is a serious risk to health or an imminent threat to life ().

The § 2 of the EMS Act stipulates the EMS is provided both by the Emergency Call Operational Centre of the EMS (hereinafter referred to only as the “EMS Operating Centre”) and by healthcare providers (hereinafter referred to only as the “EMS provider”) under an authorization to operate an ambulance of the EMS. The EMS providers are one of the IRS basic rescue constituents that carry out emergency medical services in the intervention area according to the instructions of the IRS Coordinating Centre or of the EMS Operating Centre. The intervention area for the EMS is the Slovak Republic area.

Duties of the EMS Operating centre, among other things e.g.

- to secure technical conditions allowing telecommunication connection and data transmission, including satellite monitoring of the EMS ambulance vehicle, with other EMS providers, relevant facilities of institutional health care and with other IRS constituents;

- to keep files and records concerning emergency calls reception and reaction, including sound-track for the three-year period;
- to participate in cooperation with the Regional Coordinating Centre in the coordinated activity procedure focused on health care rendering at the event of mass affecting of persons;
- to guarantee vocational training of its employees including principles for coordination activities with the IRS rescue constituents

are referred to in the § 3 of the EMS Act; while duties of the EMS providers are referred to in the § 5 of this Act.

### ***The Inspecting Chemical Laboratories***

The Inspecting Chemical Laboratories of the Civil Protection (hereinafter referred to only as the "ICL") are facilities of the Civil Protection and Crisis Management Section (hereinafter referred to only as the "CPCMS") of the MoI SR. Actually, there are three Inspecting Chemical Laboratories of the Civil Protection in the Slovak Republic; they are directly subordinated to the Educational and Technical Institute of the CPCMS of the MoI SR.

The ICLs secure performing of laboratory inspection and control of dangerous and radioactive substances. Based on the Ordinance of the MoI SR No. 125/2010 on the procedure at a requirement of departure of the Inspecting Chemical Laboratory of the Civil Protection and on its deployment for intervention or for other activity, the ICL can be required to departure and intervention by following bodies:

- the District Office;
- the District Office in the seat of the Region;
- certain departments of the MoI SR.

The ICL fulfils two essential tasks

- a) within the intervention and at extraordinary emergency events connected with leakage of chemical or radioactive substances into atmosphere, water or soil and at fires connected with suspicion of threat of life or health of persons or threat of environment, it carries out :
  - a special survey within the area affected by the emergency event;
  - sampling;
  - identification, measurement and analysis of chemical and radioactive substances;
  - providing information on measurement results to the Intervention Commander, the Coordination Centre and to the CPCMS of the MoI SR;
- b) being the part of the Educational and Technical Institute of the CPCMS of the MoI SR, it performs expert and analysing activities in the field of chemical and radioactive substances.

### ***The Mountain Rescue Service***

The Mountain Rescue Service, (hereinafter referred to only as the "MRS") was set up in 1<sup>st</sup> January 2003 by the Act No. 544/2002 Coll. on the Mountain Rescue Service (hereinafter referred to only as the "MRS Act") as amended. The MRS belong under

the responsibility of the MoI SR. Pursuant to the MRS Act (§ 2 par. 1), the MRS carries out rescue activities within the area specified by this Act and fulfils other tasks stipulated by this Act. The specified area means in particular mountain terrain areas, caves and chasms. The rescue activity (§ 2a) involves searching for and relieving a person who is in a state of emergency, providing first aid to a person in distress and transporting it to the nearest medical facility means of transport or to the health care facility. The rescue activity can be performed only by a person with professional competence eligibility and with medical eligibility.

The tasks of the MRS are referred to in the § 4 where apart other duties, the MRS is obliged to:

- a) organize and carry out the rescue activity;
- b) provides for information relating to safety of persons;
- c) performs preventive measures connected with safety of persons, especially during snow-slide avalanche danger;
- d) takes part at searching for missing persons;
- e) guarantees operation of rescue stations and notice stations of the MRS;
- f) in cooperation with the EMS provides medical care;
- g) fulfils tasks within the framework of the IRS;
- h) cooperates with international organizations involving in the field of mountain rescue where it represents the Slovak Republic.

### ***The Mining Rescue Service***

The Mining Rescue Service was established 1<sup>st</sup> July 1988 by the Act of the Slovak National Council No. 51/1988 Coll. on Mining, Explosives and State Mining Administration (hereinafter referred to only as the "Mining Act") as amended. Pursuant to the § 7 of the Mining Act, a company performing mining activities is obliged to guarantee the Mining Rescue Service in case it carries out working activities underground and in cases stipulated by the Ministry of Economy of the Slovak Republic (hereinafter referred to only as the "MoE SR"). The task of the Mining Rescue Service is to carry out work to save human lives and property in major operational accidents (crashes), including the provision of first aid underground. The Mining Rescue Service also fulfils certain tasks in the field of emergency prevention and safety and health protection at work and operational safety. The MoE SR is entitled to give an order to a company to set up the Mining Rescue Service on basis of nature of performed works, risks of performed works and taking into account local conditions.

The MoE SR had authorized the Slovak Mining Office that is the National Body of the Slovak State Mining Administration to issue the Decree No. 69/1988 on the Mining Rescue Service (hereinafter referred to only as the "Mining Decree") stipulating details on

- a) organization of the Mining Rescue Service;
- b) material equipment and localization of Mining Rescue Stations;
- c) mining rescuers;
- d) Mining Rescue Corps;
- e) carrying out the Mining Rescue Service

According to the § 1 of the Mining Decree, the tasks of the Mining Rescue Service is to carry out rescue activities and quick and effective interventions aimed on

- a) rescue of human lives and property at serious operation accidents including provision of first aid in underground environment;
- b) suppressing serious operation accidents, in particular explosions of gas and mining dust, mining fires, rock and gas breakage, oil and gas eruptions, drifting of waters, gasses, mud and liquid sands, mine cave-in and malfunction of venting systems;
- c) removal of accident consequences;
- d) carrying out other activities in non-breathable or health-endangering environment;
- e) participation at prevention of accidents and ensuring safety and health protection at work, especially by checks and inspection of relevant workplaces, checks of equipment for accident suppressing, carrying out training and exercises of employees.

The Mining Rescue Service is performed in mining rescue stations (§ 3 of the Mining Decree). The § 19 of the Mining Decree refers to

- a) the organization of the mining rescue station, the definition of its tasks, the duties and work of the individual workers, the Alarm System Order and the Intervention Order as well as the material equipment of the mining rescue station stipulated in the Company Service Regulation;
- b) the Alarm System Order specifies, in particular, the method of declaring the alarm, the location of the mine rescuers assembling area, the way of their transportation, the supply of additional personnel and the material means for intervention, the securing of auxiliary works and services.
- c) the Intervention Order defines the basic obligations of the mine rescuers during intervention, the means of communication, the organization of interventions and tactical instructions for the intervention management. Furthermore, it sets limits and measures for interventions under extraordinary conditions, especially at high temperatures and high concentrations of pollutants; these interventions may only be performed in the presence of a physician qualified as a mining rescuer. The principles specified in the Intervention Order must be followed during the exercise, too.

Principles to be followed during the mine rescue intervention are referred to in the § 22 of the Mining Decree.

### ***The Armed Forces of the Slovak Republic***

The Armed Forces of the Slovak Republic (hereinafter referred to as the “Armed Forces”) were set up on 1<sup>st</sup> July 2002 by the Act No. 321/2002 Coll. on the Armed Forces of the Slovak Republic (hereinafter referred to as the “Armed Forces Act”) as amended. According to the § 4 of the Armed Forces Act, the main task of the armed forces is to guarantee the defence of the Slovak Republic and the security of the state against external armed attacks by foreign powers, the fulfilment of the obligations arising from international treaties binding on the Slovak Republic and to participate in the maintenance of public order and security of the state, its sovereignty, territorial integrity and inviolability borders.

The mission and duty of the Armed Forces is to participate in the fulfilment of the tasks during a state of emergency, in which the lives and health of persons or property are endangered and during the elimination of the emergency consequences in the way of providing support to civil authorities in confronting non-military threats. The Armed Forces in the framework of the provision of humanitarian aid and in the framework of military exercises also perform tasks outside the territory of the Slovak Republic; if this is the result of obligations under the international treaties to which the Slovak Republic is bound. The Armed forces can be, apart other purposes, engaged in and deployed for:

- a) removal of the consequences of an emergency and the managing of emergency extraordinary events;
- b) fight against terrorism;
- c) search for aircraft and the salvage of life;
- d) provision of air medical transport;
- e) logistical support necessary to solve the extraordinary event if requested by state authorities, municipalities or higher territorial units

The Armed Forces can be dispatched outside the territory of the Slovak Republic the purpose of rendering a humanitarian aid (§ 12 of the Armed Forces Act). The humanitarian aid of the Armed Forces outside the territory of the Slovak Republic is an activity aimed at the mitigation or elimination of the consequences of a natural disaster, man-caused disaster, industrial, traffic or other operational accident or any other similar event, in which the life and health of persons, property or the environment in the aid requiring State are endangered.

According to the Chapter 6 of the Doctrine of the Armed Forces of the Slovak Republic, the Armed Forces take part in humanitarian operations and support of civil authorities within the territory of the Slovak Republic. Humanitarian operations, assistance in catastrophes and disasters, search and rescue, evacuation of civil population, assistance and support provided by the armed forces to civil authorities in a state of emergency or other extraordinary situations may be regarded as non-military operations. They are operations carried out under the participation of the armed forces with the view of providing assistance to the civil population and civil authorities in a response to crisis situations caused by non-military threats, such as natural events, large-scale accidents or civil disorders, which cause a threat to human lives and health, to property and to cultural values or disturb the civil order, if the forces and assets of the competent authorities are not sufficient to resolve such situations. To resolve such situations and in accordance with the valid legislation and decisions issued by state authorities, the armed forces assign, human forces and material equipment required to carry out rescue, search and supporting works, to protect the civil order, to guard national borders, routes of movement, facilities and installations, to protect public possessions and to supplement rescue, medical, supply and transportation services provided by civil authorities. Such human forces and material equipment may assist to the authorities of the Ministry of Interior or may be integrated into the Integrated Rescue System.

### ***Firefighting units other than those of the Fire and Rescue Corps***

Firefighting units other than those of the Fire and Rescue Corps are defined in the § 30 of the Act No. 314/2001 Coll. on Protection against Fires as amended. There are distinguished three types of firefighting units:

- a) company firefighting brigade consisting of company (legal person or natural person entitled for business) employees who carry out activities in this brigade as their occupation;
- b) company firefighting corps consisting of company (legal person or natural person entitled for business) employees who do not carry out activities in this corps as their main occupation; they can do this on a voluntary basis;
- c) voluntary municipal firefighting corps set up by a municipality for fulfilling tasks connected with suppressing fires and with performing rescue activities. Based on the human staff and equipment of the voluntary municipal firefighting corps and on the risk level of the municipality cadastral area, this corps can be included into particular category of the voluntary municipal firefighting corps (categories A1, A, B, C, and D, respectively).

Organization, structure, tasks and duties, professional training, vocational eligibility, tactical exercises, and required documentation files of firefighting units as well as their categories, human sources and material equipment are stipulated in the Decree of the Mol SR No. 611/2006 Coll. on the Firefighting Units as amended.

The voluntary company firefighting corps and voluntary municipal firefighting corps officially act through the Voluntary Fire Protection of the Slovak Republic (hereinafter referred to only as the "VFP"). The VFP is an independent legal person fulfilling tasks in the field of protection against fires, suppressing fires, and of rescue activities, respectively. The Act No. 37/2014 Coll. on the Voluntary Fire Protection of the Slovak Republic and on amendments certain acts applies on the VFP.

The aim of the VFP is to educate and prepare the population for protection against fires and other undesirable events. The VFP reaches this aim by fulfilling the tasks in the area

- a) population upbringing in the area of fire protection, particularly in relation to children and youth,
- b) vocational training, education and exercises of the population in the field of prevention, firefighting, rescue work at undesirable events,
- c) financial support for voluntary fire brigades of the municipality and other civic associations included in the nationwide firefighting categorization for deployment of human forces and material equipment ,
- d) intervention activities of the VFP members,
- e) civil protection of the population,
- f) volunteering in the field of fire protection and adverse events,
- g) public-service, educational, and cultural activities,
- h) organization of sporting activities and competitions focused on fire protection,
- i) conservation and enhancement of the historical and cultural heritage in the field of fire protection,
- j) cross-border cooperation,

- k) creation, protection, maintenance or improvement of the environment.

### ***The Municipal Police***

The Act of the Slovak National Council No. 564/1991 Coll. on the Municipal Police (hereinafter referred to as the "Municipal Police Act") as amended that is in force since 1<sup>st</sup> January 2002 specifies basic tasks and organization of the Municipal Police, the rights and obligations of the Municipal Police members. Pursuant to the § 2 of the Municipal Police Act, the Municipal Police is a law enforcement municipal authority active in the provision of general public order, environmental protection in the municipality and in fulfilment tasks arising from generally binding regulations of the municipality, from resolutions of the municipality council and from the decision of the mayor of the municipality.

The Municipality Police apart other duties (§ 3 of the Municipal Police Act) is active in following tasks:

- a) secures public order in the municipality, cooperates at protection of its inhabitants and other persons in the municipality against danger of their life and health;
- b) cooperates with the relevant Police Force units at protection of the property of the municipality, the property of citizens and other property in the municipality from damage, destruction, loss or misuse;
- c) ensures the protection of the environment within the municipality cadastre;

As regards obligations (§ 7 of the Municipal Police Act), the Municipal Police member is obliged to act actively if life, health or property is endangered.

### ***The Slovak Red Cross Society***

The Slovak Red Cross Society carries out its activities according to the Act No. 460/2007 Coll. on the Slovak Red Cross Society and the protection of the emblem and name of the Red Cross Society and the amendment of certain laws (hereinafter referred to as the "Red Cross Act") as amended. The Slovak Red Cross Society is the only one National Society of the Red Cross Society acting according to the Geneva Conventions and the Additional Protocols thereof within the whole territory of the Slovak Republic. The Slovak Red Cross Society acts as an auxiliary organization of the public state authorities in the humanitarian sphere and fulfils tasks stipulated by the International Treaties and by this Act. The Slovak Red Cross Society is the independent legal person (§ 1 of the Red Cross Act).

The members of the Slovak Red Cross Society act both either on the professional basis (own employees) or on the voluntary one. The performance of the tasks by volunteers shall be considered as the act of public interest.

The tasks of the Slovak Red Cross Society are referred to in the § 5 of the Red Cross Act. Main tasks relevant to the civil security carried out in the peace time as well as during the war time are as follows:

- a) it acts as a fully recognized subsidiary organization of military health facilities and health services and is solely entitled to prepare and carry out an auxiliary military medical service; for this purpose, he acquires, registers, organizes and prepares volunteer health workers and medical volunteers of the Slovak Red Cross Society;

- b) participates in civil protection of the population; for this purpose it cooperates with the state administration bodies in the field of civil protection, it can provide medical, rescue and other humanitarian assistance in the event of emergencies and extraordinary events and under the contract with the MoI SR fulfils further tasks laid down by the Civil Protection Act;
- c) cooperates at the organization, provision and mediation of health and rescue assistance and organizes, provides and mediates other humanitarian assistance in extraordinary events and in emergency situations in affected areas also outside the territory of the Slovak Republic on the basis of the invitation or on the initiative of the competent state authorities or of own decisions,
- d) acts as a constituent of the Integrated Rescue System;
- e) is entitled to carry out training and education of population in first aid rendering;
- f) helps to state administration authorities in the field of health care within provision of further rescue services;
- g) carries out searching activities based on Geneva Protocols and the Additional Protocols thereof;
- h) appreciates the citizens of the Slovak Republic who, through effective intervention and risk of their own lives, provided assistance to other natural persons whose life was imminently threatened.

### ***Protection against floods***

The Act No. **7/2010 Coll.** on Protection Against Floods (hereinafter referred to only as the “Flood Protection Act”) as amended stipulates in particular flood protection measures and obligations of state administration bodies and authorities, municipalities, legal persons, and of natural persons concerning flood protection. A flood is a natural phenomenon where water temporarily floods a territory that is usually not under the water surface (§ 2 par. 1 of the Flood protection Act).

Protection against floods (§ 3 of the Flood protection Act) involves activities aimed at reducing flood risk in flood-threatened areas, preventing floods and mitigating the adverse effects of floods on human health, the environment, cultural heritage and economic activity .

Authorities and bodies carrying out protection against floods are in particular:

- a) authorities intended for flood protection (i.e. the Ministry of Environment of the Slovak Republic, District Offices in the seat of the Region, other District Offices, municipalities, the Slovak Hydrological and meteorological Institute, and Flood Commissions on the Central, Regional, and District levels, respectively);
- b) other State Administration Bodies (i.e. the MoI SR (through the FRC units and civil protection units),
- c) local self-government authorities;
- d) Flood Commissions on the local level;
- e) managers of watercourses
- f) owner, managers or users of land, structures and other facilities erected on watercourses or along watercourses or in a inundation area;



g) other persons.

A person who detects a flood hazard or a flood itself is obliged to report immediately it to the Integrated Rescue System Coordination Centre on the single European emergency number 112. This Centre informs without any delay the flood protection authority, municipality endangered by a flood, managers of watercourse in question as well as the rescue services of the Integrated Rescue System.

Flood protection measures (§ 4 of the Flood protection Act) shall be implemented preventively, during flood risks, during floods and after floods, respectively.

Preventive flood protection measures include mainly:

- a) slowing the drainage of water from the basin to watercourses and increasing the retention capacity of the basin area;
- b) reducing the maximum flow rate of floods such as the construction, maintenance, repair and reconstruction of waterborne buildings and polders;
- c) construction, maintenance, repair and reconstruction of protective dams or floodplains along watercourses or inland water pumping facilities protecting the area from flooding of water from a watercourses;
- d) removal of deposits from the watercourse channel and the vegetation on the shores to ensure the flow capacity of the watercourse;
- e) the preparation, review and updating of flood risk management plans and flood plans, including the preliminary flood risk assessment and the preparation of flood risk maps and flood risk maps,
- f) implementation of the flood forecasting service and carrying out flood surveys,
- g) other preventive measures to reduce flood risk.

Measures during floods include in particular

- a) implementation of the flood reporting service and warning of the population;
- b) establishment and execution of patrol service;
- c) the implementation of flood security works;
- d) carrying out flood rescue work;
- e) fulfilment of tasks and measures during an emergency on a flood affected or affected area;
- f) drawing up interim reports on the flood situation;
- g) carrying out hydrological measurements, hydrological observations, collection and processing of hydrological data, records and documentation, recording the course of floods;
- h) implementation of measures to reduce the adverse impacts of floods on human health, the environment, cultural heritage and economic activity

Measures performed after floods include in particular

- a) the restoration of the basic conditions for the life of people, for the economic activity in flooded areas and measures for the prevention of diseases;
- b) processing documentation on the consequences of floods,

- c) detection, evaluation, verification and elimination of flood damage,
- d) analyzing the causes and course of the floods,
- e) drawing up comprehensive reports on the course of the floods, their consequences and the measures taken,

All authorities and bodies responsible for protection against floods as well as rescue services of the IRS take part within flood security works and flood rescue works during flood risk periods and flood periods.

## **The Police Force**

The Police Force of the Slovak Republic acts According to the Act of the National Council of the Slovak Republic No. 171/1993 Coll. (hereinafter referred to as the "Police Force Act") as amended since 1<sup>st</sup> September 1993. The Police Force is an armed security corps which fulfils its roles in matters of internal order, security, the fight against crime, including its organized forms and international forms; and the tasks which the Police Force derives from the international obligations of the Slovak Republic (§ 1 of the Police Force Act).

The Police Force has a special position within the Integrated Rescue System. It is neither the Basic Rescue Service of the IRS nor the Other Rescue Service but it takes part almost at all intervention of the IRS to ensure public order or safety and fluency of any kind of transport.

The tasks of the Police Force (§ 2 of the Police Force Act) related to the civil security are as follows:

- a) cooperates in the protection of fundamental rights and freedoms, in particular in the protection of life, health, personal liberty and security of persons and the protection of property;
- b) detects law-breakings and other crimes and finds out their perpetrators;
- c) cooperates in guaranty of public order; if it has been broken, takes action to restore it;
- d) cooperates in guaranty of civil aviation;
- e) oversees the safety and fluency of any kind of transport
- f) participates in the investigation and clarification of the causes of threats against the safety and continuity of rail transport;
- g) cooperates in ensuring the safety of the railway transport of nuclear materials, special materials and equipment.

The Police Force is divided to several components and services. Members of one of those, the Service of Special Purpose members, can be used to perform direct rescue interventions too, particularly in natural disasters and catastrophes, large traffic accidents and huge industrial accidents (§ 67 par. 2 of the Police Force Act).

## Conclusions

The paper presented legal statutory issues of the Integrated Rescue System especially of the rescue constituents creating the IRS itself. As we can see, for all rescue constituents are clearly defined their tasks, obligations and competences in relevant legal acts. These tasks, obligations and competences complement each other and create condition the successful rescue intervention. These are essential assumption in successful fulfilling the primary IRS task – saving lives and health of people and protection of property and environment.

The Integrated Rescue System with all its rescue components can be considered a well-synchronized musical orchestra, where players playing various musical instruments can jointly produce a well-heard acoustic work.

## References

The Act of the Slovak National Council No. 51/1988 Coll. on Mining, Explosives and State Mining Administration as amended (Zákon Slovenskej národnej rady č. 51/1988 Zb. o banskej činnosti, výbušnínach a o štátnej banskej správe v znení neskorších predpisov).

The Act of the Slovak National Council No. 564/1991 Coll. on the Municipal Police as amended (Zákon Slovenskej národnej rady č. 564/1991 Zb. o obecnej polícii v znení neskorších predpisov).

The Act of the National Council of the Slovak Republic No. 42/1994 Coll. on the Civil Protection of Population as amended (Zákon Národnej rady Slovenskej republiky č. 42/1994 Z.z. o civilnej ochrane obyvateľstva v znení neskorších predpisov).

The Act No. 315/2001 Coll. on the Fire and Rescue Corps as amended (Zákon č. 315/2001 Z.z. o Hasičskom a záchrannom zbore v znení neskorších predpisov).

The Act No. 129/2002 Coll. on the Integrated Rescue System as amended (Zákon č. 129/2002 Z.z. o integrovanom záchrannom systéme v znení neskorších predpisov).

The Constitutional Act No. 227/2002 Coll. on State Security in the War, the State of War, the State of Extraordinary Situation and the State of Emergency as amended (Ústavný zákon č. 227/2002 Z.z. o bezpečnosti štátu v čase vojny, vojnového stavu, výnimočného stavu a núdzového stavu v znení neskorších predpisov).

The Act No. 321/2002 Coll. on the Armed Forces of the Slovak Republic as amended (Zákon č. 321/2002 Z.z. o ozbrojených silách Slovenskej republiky v znení neskorších predpisov).

The Act No. 387/2002 Coll. on Crisis Management of the State in Crisis Situations Other Than War or The State of War as amended (Zákon č. 387/2002 Z.z. o riadení štátu v krízových situáciách mimo času vojny a vojnového stavu v znení neskorších predpisov).

The Act No. 544/2002 Coll. on the Mountain Rescue Service as amended (Zákon č. 544/2002 Z. z. o Horskej záchrannej službe v znení neskorších predpisov).

The Act No. 579/2004 Coll. on the Emergency Medical Service and on the Amendments of Certain Acts as amended (Zákon č. 579/2004 Z.z. o záchrannej zdravotnej službe a o zmene a doplnení niektorých zákonov v znení neskorších predpisov).

The Act No. 460/2007 Coll. on the Slovak Red Cross Society and on the Protection of the Emblem and Name of the Red Cross Society and the Amendments of Certain Acts as amended (Zákon č. 460/2007 Z.z. o Slovenskom Červenom kríži a ochrane znaku a názvu Červeného kríža a o zmene a doplnení niektorých zákonov v znení neskorších predpisov).

The Act No. 7/2010 Coll. on Protection Against Floods as amended (Zákon č. 7/2010 Z.z. o ochrane pred povodňami v znení neskorších predpisov).

The Decree of the Slovak Mining Office No. 69/1988 Coll. on the Mining Rescue Service (Vyhláška Slovenského banského úradu č. 69/1988 Zb. o banskej záchranej službe)

Conception Proposal of Organization, Functioning and Development of the Integrated Rescue System for Period 2011 until 2015. (Návrh koncepcie organizácie, fungovania a rozvoja integrovaného záchranného systému na roky 2011 až 2015). File No. UV-1124/201 for Governmental negotiations on 19.01.2001 with the Resolution No. 33/2011. Online. Available from:  
<http://www.rokovania.sk/Rokovanie.aspx/BodRokovaniaDetail?idMaterial=19089>.

Doctrine of the Armed Forces of the Slovak Republic. The General Staff of the Armed Forces of the Slovak Republic. Bratislava 2003. 52 pp. Online. Available at:  
<http://www.mod.gov.sk/data/files/797.pdf>.

The Statutes of the Slovak Red Cross Society (Stanovy Slovenského červeného kríža). The Slovak Red Cross Society. Bratislava. 2015. Online. Available at:  
<<http://www.redcross.sk/content/images/upload/image-1426320775-5503ed87914d1.pdf>>.

The Statutes of the Water rescue Service of the Slovak Red Cross Society (Štatút Vodnej záchranej služby Slovenského Červeného kríža ). The Slovak Red Cross Society. 2013. Online. Available at:  
<http://redcross.sk.www17.atlantis.sk/content/images/upload/image-1408799725-53f893eda1ae2.pdf>.

## O potrebe bezpečnostnej vedy

### About necessity of the Security Science

Ladislav Hofreiter<sup>1</sup>

#### Abstrakt

V štúdií autor reaguje na článok „Sekuritologie – pavěda, nikoliv metavěda“, uverejnený v časopise Obrana a strategie č.2/2007. Autor v štúdií oponuj názoru, že konštruovanie bezpečnostnej vedy nie je potrebné. Doterajší vývoj ale i sama spoločenská prax vyvolala požiadavku na skúmanie problémov bezpečnosti v jej komplexite. Poznanie požiadaviek a potrieb sa odráža v prezentovaní názorov na etablovanie bezpečnostnej vedy, ktorá by mala nielen rozvíjať bezpečnostnú teóriu, ale zároveň aj plniť funkciu praxeologickú. Ambíciou zástancov tohto názoru nie je potláčať alebo potierať iné názory, ale hľadať platformu na konsenzus v problematike skúmania bezpečnosti.

**Kľúčové slová:** bezpečnosť, bezpečnostná veda, securitológia, predmet vedy, objekt skúmania, systémový prístup.

#### Abstract

The author reacts in this essay to article „Securitology- pseudoscience, no metascience“, that was publicized in journal Defence & Strategie No.2/2007. The author opposed the opinion, that construction of the Security science no need. The subsequent developments but also societal praxis by itself have created call for research on security issues in its complexities. The identification of necessities and calls is being reflected in existing opinions on security science. The security science should not only develop new theoretical concepts, but should also fulfil requirements of the praxis. The ambition of such perception's supporters is not to suppress different concepts, but to find a platform for a consensus in field of security's research.

**Key words:** Security, Security Science, Securitology, subject of science, object of research, systém approach,

#### Úvod

Väčšina autorov, ktorí začínajú písať o bezpečnosti, začínajú zmienkou o potrebe zmeny skúmania otázok bezpečnosti po zániku bipolárneho usporiadania svetového systému. Zameranie tohto článku si však vyžaduje, aby sme začali analýzou obdobia ešte pred skončením studenej vojny.

Do zániku studenej vojny bola bezpečnosť problémom len úzkeho politického vedenia štátu, resp. vybraného a prevereného okruhu spoľahlivých ľudí. Prístupy k zaisťovaniu bezpečnosti, známe z obdobia studenej vojny, boli založené na ochrane politického a ekonomického systému pomocou silových štruktúr pred vonkajšími vojenskými hrozbami, alebo pred ideologickými (často i vnútornými) protivníkmi. Všetko úsilie sa sústreďovalo na riešenie otázok politickej a vojenskej bezpečnosti štátu. V dôsledku

---

<sup>1</sup> Ladislav Hofreiter, doc., Ing. CSc., Fakulta bezpečnostného inžinierstva ŽU v Žiline, e-mail: ladislav.hofreiter@aos.sk.

zastierania skutočných problémov v oblasti bezpečnosti sa nepripúšťala existencia takých bezpečnostných rizík, ako je napr. kriminalita<sup>2</sup>, ekologické riziká ap.

Objasňovaniu významu samotného pojmu bezpečnosť sa venovala len veľmi malá pozornosť a v súdobých encyklopédiách a slovníkoch, vydávaných v bývalom Československu, nachádzame vysvetlenie len takých pojmov, ako je napr. medzinárodná bezpečnosť, bezpečnosť práce, bezpečnosť štátnych hraníc ap. Nerozvíjali sa vlastné vedecké školy, a keď niekomu bolo dovolené písať o iných, než oficiálnych názoroch na otázky bezpečnosti, tak len v zmysle kritiky „buržoázných názorov“<sup>3</sup>. V tomto období sa naozaj dalo študovať len to, čo bolo v súlade s názorom „kremeľských ideológov“<sup>4</sup> a ich videním sveta.

Nemožno sa preto čudovať, ak po zániku tohto systému sme sa ocitli v stave akejsi anómie bezpečnostnej teórie. Potreba formulovať národný záujem, bezpečnostnú stratégiu, bezpečnostnú politiku či vojenskú stratégiu znovu suverénnych štátov narážala na problém, že nebolo dostatok odborníkov, chýbali vlastné výskumy, vlastná bezpečnostná teória. Záchranou boli odborníci z krajín bývalého „protivníka“, ktorí prichádzali poskytovať pomoc, organizovať kurzy a semináre pre novo vznikajúcu bezpečnostnú komunitu. Neskôr sa začali presadzovať absolventi škôl a kurzov v krajinách NATO, pričom dominovali prístupy vlastné odboru bezpečnostných a strategických štúdií, bezpečnosť sa stala doménou politológov a oblasti spoločenských vied. Na tomto základe sa potom etablovali i niektoré študijné odbory na vysokých školách a univerzitách. Treba však povedať, že sú tieto sú orientované skôr (alebo najmä) na riešenie problémov medzinárodných vzťahov a medzinárodnej bezpečnosti. Napriek nespornému prínosu tohto obdobia negatívnym javom je to, že časť bezpečnostnej komunity dospela k názoru, že všetko je už vymyslené a usilovať o konštituovanie bezpečnostnej vedy je „*preto zjavne zbytočné*“<sup>5</sup>.

Prax však ukázala, že je to inak.

## Požiadavky na vznik bezpečnostnej vedy

K vzniku novej vedy môžu viesť dve cesty: jednou je vnútorný vývoj jednej či viacej disciplín, ktoré dospejú k tomuto bodu, druhá cesta spočíva v potrebe riešenia problémov, ktoré vyplynuli z praxe, z vývoja spoločnosti<sup>6</sup>. V prípade bezpečnostnej vedy, ide skôr o druhú cestu. Uvedieme niekoľko príkladov z reálneho života, ktoré vyvolali potrebu uplatniť iné prístupy, než aké poskytujú bezpečnostné štúdie, profilujúce sa na báze samostatného interdisciplinárneho politologického oboru, resp. ako jedna z disciplín teórie medzinárodných vzťahov<sup>7</sup>. Tu sú niektoré zo spomínaných príkladov:

---

<sup>2</sup> V období pred rokom 1989 sa napr. kriminalita v našom prostredí pokladala za prežitok, za pozostatok kapitalizmu, za odumierajúci jav. Kriminálne správanie sa interpretovalo ako individuálne zlyhanie, ako individuálny jav, aj keď v hromadnom výskyte, nie ako jav sociálny. (LUBELCOVÁ, G. Formovanie východísk sociologickej interpretácie kriminality. S. 335.)

<sup>3</sup> Tak napr. do roku 1989 bola geopolitika buržoázna teória politiky, „buržoázna koncepcia“, využívajúca „pseudoargumenty“, bol to „čirý nezmysel vytvorený na klamanie ľudu“, resp. bola nástrojom na zdôvodnenie imperialistickej politiky Spojených štátov, či koncepcie zadržovania komunizmu. (KREJČÍ, Oskar : USA a mocenská rovnováha. ss. 92, 95, 97.)

<sup>4</sup> KRÍŽ Z., MAREŠ M., SUCHÝ, P. 2007, s. 118.

<sup>5</sup> Ibid., s. 117.

<sup>6</sup> SAK, P. Bezpečnostní věda - důsledek vývoje civilizace.

<sup>7</sup> EICHLER, J., 2005, s. 33–34.

1. Po skončení Studenej vojny **sa zmenila priorita** bezpečnostných rizík a ohrození. Obyvatelia Európskej únie, vrátane občanov Slovenskej republiky, začali mať viac ako z medzištátneho ozbrojeného konfliktu alebo globálnej vojny obavy z takých problémov, ako je nezamestnanosť, zhoršenie ekonomickej situácie, úroveň či dostupnosť zdravotníckej starostlivosti, negatívny vývoj cien a inflácia, kriminalita a terorizmus. Zvýšila sa citlivosť k vnímaniu problémov vnútornej bezpečnosti, bezpečnosti na miestnej úrovni, v mieste bydliska, pričom za ohrozenia vnútornej bezpečnosti považovali občania vysokú kriminalitu, organizovaný zločin, terorizmus, mafie.

Tieto ohrozenia bezpečnosti nie je možné skúmať len ako sociálne, resp. sociálno-ekonomicky či politicky podmienené javy. Vývoj kriminality, organizovaného zločinu býva často generovaný celkom novými technologickými vynálezmi a dochádza ku kriminálnemu zneužívaniu takých vedných oblastí, ako je napr. molekulárna biológia a genetika, farmakológia (farmaceutická chémia), psychológia<sup>8</sup>. (Zneužívaniu informačných systémov a technológií sa budeme venovať samostatne). Pri riešení bezpečnosti vzhľadom na spomínané faktory a vplyvy už nestačí len samotná policajná veda, spoločenské vedy, ale treba uplatňovať interdisciplinárny prístup.

2. V dôsledku narastanie pocitu ohrozenia vznikol **zvýšený dopyt po „bezpečnosti“**, či už zo strany podnikov, verejných inštitúcií alebo jednotlivcov. Bezpečnostné systémy na ochranu osôb, majetku, informácií ap. sa stali neoddeliteľným atribútom zložitých sociálnych a ekonomických systémov a organizácií. V dôsledku toho došlo k delegovaniu niektorých úloh, realizovaných v minulosti verejnou sférou (policajným zborom), do privátnej sféry, čo spôsobilo pomerne rýchly rozvoj súkromných bezpečnostných služieb. Nárast súkromnej bezpečnosti v európskom priestore je výrazný. Podľa štatistických informácií Európskej organizácie zamestnávateľov v oblasti bezpečnostných služieb CoESS (*European Confederation of Security Services*), bolo v roku 2006 v súkromných bezpečnostných službách zamestnaných takmer 1,5 milióna osôb<sup>9</sup>. Súčasná expanzia bezpečnostného priemyslu kladie zvýšené nároky na vysokú profesionalitu poskytovateľov bezpečnostných služieb, modernizáciu organizácie práce, čo však nie je možné bez zvyšovania kvalifikácie a odbornej prípravy zamestnancov, ktoré môžu byť získané v rámci procesu bezpečnostného vzdelávania.

V rámci tejto skupiny podmienok treba uviesť i fakt, že potreba zaistovania bezpečnosti v privátnych podnikoch a štátnych inštitúciách dala aj v našich podmienkach vzniknúť takým profesiám, ako je bezpečnostný riaditeľ, bezpečnostný pracovník ap., ktorých úlohou je riešiť otázky zaistovania komplexnej bezpečnosti – fyzickej, informačnej, administratívnej, personálnej, krízového a havarijného manažmentu. Títo pracovníci, ak majú byť kompetentní v oblasti manažmentu bezpečnosti musia byť schopní:

- analyzovať bezpečnostné prostredie a jeho činitele vo vzťahu k rôznym objektom,
- identifikovať a hodnotiť bezpečnostné riziká a ohrozenia a prognózovať ich vývoj,
- určovať postupy a opatrenia na riadenie bezpečnostných rizík a ohrození,
- plánovať a organizovať opatrenia riadenia rizík, bezpečnostného a krízového manažmentu v súlade s dostupnými zdrojmi a kapacitami,

---

<sup>8</sup> HOFREITER, L., 2004, s. 125.

<sup>9</sup> CoESS Activities Report 2006–2007.

- projektovať a riadiť komplexné bezpečnostné systémy.

Tieto faktory podmienili vznik (aspoň v podmienkach Slovenskej republiky) takých študijných odborov, ako napr. *Ochrana osôb a majetku, Občianska bezpečnosť, Záchranné služby*<sup>10</sup> ai. No a bezpečnostné vzdelávania v rámci spomínaných študijných odborov nie je možné bez zodpovedajúcej vedeckovýskumnej podpory, založenej na princípoch interdisciplinárnej vedy – bezpečnostnej vedy.

3. Moderné spoločnosti sú čoraz zraniteľnejšie. V každej spoločnosti môžeme identifikovať sektory, systémy alebo siete, od ktorých je spoločnosť existenčne závislá a ktorých narušenie by mohlo viesť ku kolapsu na celoštátnej, regionálnej alebo miestnej úrovni. Bezpečnosť, ekonomická a spoločenská stabilita štátu, jeho funkčnosť ale i ochrana životov a majetku občanov sa stala závislou od správneho fungovania mnohých sektorov infraštruktúry štátu. Súbor týchto sektorov, systémov alebo sietí sa nazýva **kritická infraštruktúra**<sup>11</sup>. Je v záujme štátu, by bola kritická infraštruktúra efektívne chránená. Ochrana kritickej infraštruktúry sa môže uskutočňovať len ako výsledok analytického procesu, ktorého obsahom je:

- identifikácia oblastí a sektorov kritickej infraštruktúry na národnej, regionálnej alebo miestnej úrovni,
- identifikovanie relevantných rizík pre sektory kritickej infraštruktúry,
- analýza zraniteľnosti jednotlivých sektorov kritickej infraštruktúry,
- hodnotenie rizík narušenia alebo zničenia sektorov kritickej infraštruktúry,
- prijatie adekvátnych ochranných opatrení.

Je zrejmé, že ani tieto činnosti nie je možné vykonávať bez náležitej teoretickej podpory, ktorú v požadovanom rozsahu nie celkom dobre dokáže zabezpečiť napr. odbor bezpečnostných štúdií.

4. Zmena charakteru, obsahu a významu **informačnej bezpečnosti**<sup>12</sup>. Všeobecne sa pod informačnou bezpečnosťou chápe len zaistenie dôvernosti, dostupnosti a integrity informácií, resp. ochrana informačných systémov. Ale informačná bezpečnosť zahŕňa aj rovinu individuálne, skupinovej, komerčnej či národnej bezpečnosti. Ukazuje sa potreba nielen zaisťovať ochranu informácií a informačných systémov, ale aj potreba ochrana pred negatívnym pôsobením informácií.

Preto treba informačnú bezpečnosť vnímať aj ako *aktívne pôsobenie proti takým ohrozeniam, ktoré zneužívajúc slobodné šírenie informácií a slobodu prejavu, sú zamerané v záujme politických a iných cieľov na šírenie takých informácií, resp. kultúrnych štandardov, ktoré výrazným spôsobom ovplyvňujú vedomie a konanie ľudí, narúšajú tradičné duchovné a kultúrne hodnoty, národnú identitu a vedú k erózii štátnej suverenity*<sup>13</sup>.

---

<sup>10</sup> Tieto odbory sú akreditované na Fakulte špeciálneho inžinierstva Žilinskej univerzity.

<sup>11</sup> **Kritickú infraštruktúru** sme definovali ako súhrn fyzikálnych alebo virtuálnych systémov, inštitúcií, zariadení a ďalších služieb, ktorých narušenie, nedostatok alebo zničenie by mohlo spôsobiť narušenie spoločenskej stability a bezpečnosti štátu, vyvolať krízovú situáciu alebo vážne ovplyvniť fungovanie štátnej správy a samosprávy v krízových situáciách. Podrobnejšie je tento problém objasnený v prácach autora: *Analýza rizík kritickej infraštruktúry*. S. 23–30, *Kritická infraštruktúra na regionálnej úrovni*; *Критическая инфраструктура и её защита*. S. 74–79.

<sup>12</sup> Problematikou informačnej bezpečnosti, ako samostatného sektoru bezpečnosti, sa napríklad často citovaní predstavitelia „kodanskej školy“ nezaoberajú.

<sup>13</sup> HOFREITER L. 2006, s. 53.



Nezanedbateľný je vplyv médií na verejnú mienku, ktorá môže byť manipulovaná ako pozitívne, tak aj negatívne. Spracovaná a pripravená verejná mienka (či už pozitívne, alebo negatívne) reaguje celkom inak ako nepripravená, podvoľuje sa, je vopred naprogramovaná na požadovanú reakciu. V tomto význame chápeme informačnú bezpečnosť ako *ochranu pred informáciami, dezinformáciami, klamstvami, propagandistickým pôsobením a fámami*, ktoré môžu byť (a v histórii i mnohokrát boli) impulzom, ktorý vyvolal zásadné (predovšetkým negatívne, nežiaduce) zmeny v sociálnom objekte. Človek, žijúci v súčasnom svete, je vystavený masívnemu informačnému pôsobeniu, ktoré (okrem pozitívneho vplyvu, keď získava potrebné a využiteľné informácie) môže narušiť jeho integritu, jeho systém hodnôt. Médiá, ale najmä internet je zdrojom informácií, ktoré (často i neúmyselne) vyvolávajú spoločensky nežiaduce a nebezpečné správanie, znižujú prah citlivosti voči kriminalite, násiliu, extrémizmu, rasovej neznášanlivosti, prípadne ich samé motivujú.

Takéto chápanie informačnej bezpečnosti<sup>14</sup> je prínosom pre skúmanie komplexnej bezpečnosti nielen v rovine národnej, resp. skupinovej, ale aj z hľadiska individuálnej bezpečnosti. Poznanie vývoja v spoločnosti v nás teda utvrdilo presvedčenie, že zaoberať sa bezpečnosťou jednotlivých oblastí spoločenského a hospodárskeho života separátne je nedostatočné. Vývoj dospel k potrebe celostného (holistického) chápania bezpečnosti. Úloha zaistenia bezpečnosti človeka a ľudstva, jeho prežitia a rozvoja v prijateľných podmienkach, predstavuje zložitý politický, vedecko-technický a sociálno-ekonomický problém. Požiadavka na zaistenie komplexnej bezpečnosti - to je kvalitatívne nový prístup v porovnaní s ohodnocovaním jednotlivých faktorov (rovín, sektorov) bezpečnosti spoločnosti. Zložitý komplex otázok, týkajúcich sa rozličných aspektov bezpečnosti si vyžaduje multidisciplinárny prístup k otázkam a obsahu bezpečnostného výskumu, bez ktorého nie je možné čeliť súčasným i budúcim bezpečnostným výzvam.

Vychádzajúc z faktu, že bezpečnosť, rovnako ako aj problém zaistovania bezpečnosti rôznych objektov na najrôznejších úrovniach, má multidisciplinárny charakter, ukazuje sa aj potreba jej multidisciplinárneho skúmania využitím metodologických postupov a teoretických poznatkov mnohých vied: filozofie, psychológie, sociológie, dejín, ekonomických, politických, právnych, vojenských, prírodných, poľnohospodárskych, lesných, banských, lekárskech (medicínskych), pedagogických, do konca aj teologických a umeleckých vied. Uvedomenie si potreby multidisciplinárneho prístupu k skúmaniu bezpečnosti sa stalo a východiskom a pre formulovanie potreby vedy o bezpečnosti.

## **Obsah pojmu bezpečnosť**

Sú známe mnohé pokusy o objasnenie obsahu a významu pojmu bezpečnosť<sup>15</sup>. Jeho definície nachádzame v monografiách, slovníkoch, vedeckých a odborných článkoch, zákonoch, technických normách ap. Pojem bezpečnosť inak vysvetľujú sociológovia, inak ekonómovia, právnici, politológovia, ekológovia či technici<sup>16</sup>.

---

<sup>14</sup> Ibid., s. 52–54.

<sup>15</sup> Pozri napr. práce autorov KORZENIOWSKI, L., ZAPLATINSKIJ, V.M., ŠKVRNDA, F., ai.

<sup>16</sup> Podrobne bol tento problém objasnený v prácach autora : *Bezpečnosť, bezpečnostné riziká a ohrozenia*. S. 11–17; *Terminológia bezpečnostného manažmentu*, s. 10–87; *Riziko a ohrozenie*. In: ALARM Magazín, 3/2002, s. 14–15.; *Securitológia*, s. 29–56.

Pri rešpektovaní rôznych prístupov k definovaniu bezpečnosti konštatujeme, že bezpečnosť (byť v bezpečí), to neznamená len absenciu bezpečnostných rizík a ohrození, ale predovšetkým ochrana pred nimi, schopnosť čeliť im a zachovať funkčnú spôsobilosť objektu<sup>17</sup>.

Pojem bezpečnosť, resp. bezpečný používame vo vzťahu k systému, javu, procesu alebo objektu, ktorý:

- nie je zdrojom ohrozenia, neohrozuje seba ani svoje okolie (iné systémy, javy, procesy a objekty),
- je v takom stave, ktorý umožňuje jeho stály a progresívny vývoj, resp. plnenie od neho požadovaných funkcií,
- má dostatočný potenciál na elimináciu alebo minimalizáciu vonkajších alebo vnútorných ohrození najrôznejšej povahy,
- je schopný okamžitej reakcie na zmenu stavu objektu a prostredia,
- dokáže reagovať na zmenu rovnováhy medzi ohrozeniami a systémom ochrany (obrany).

Pri definovaní bezpečnosti rešpektujeme, že každý objekt sa mení v každom časovom okamihu buď sám osebe, alebo sa menia jeho vzťahy (väzby) voči okoliu (bezpečnostnému prostrediu). Rovnako tak je v neustálom vývoji aj okolie objektu (bezpečnostné prostredie). Práve meniace sa podmienky v okolí objektu najviac ovplyvňujú bezpečnosť objektu. Bezpečnosť je závislá na vzájomnom pôsobení nasledujúcich činiteľov:

- objektu s jeho obrannými, ochrannými schopnosťami, ktoré môžeme kvantifikovať pomocou zraniteľnosti<sup>18</sup>(*vulnerability*),
- ohrození (*threat*), ktoré sa nachádzajú v otvorenej alebo latentnej podobe buď v samom objekte, alebo v jeho okolí (v bezpečnostnom prostredí).

Bezpečnosť je dynamickou kategóriou, ktorá sa mení v čase a v závislosti od výsledku pôsobenia spomínaných činiteľov nadobúda rôzne hodnoty. Na vyjadrenie hodnoty bezpečnosti môžeme použiť koeficient bezpečnosti  $K_B$ , ktorý vyjadríme nasledujúcim spôsobom:

$$K_{B(t)} = \frac{P_{T(t)}}{P_{S(t)}} \quad (1)$$

kde:  $K_{B(t)}$  je koeficient bezpečnosti v danom čase,

$P_{T(t)}$  je potenciál ohrozenia (*threat*) s danom čase,

$P_{S(t)}$  je potenciál ochranných schopností (*safety*) daného objektu bezpečnosti v danom

čase.

---

<sup>17</sup> Pod pojmom **objekt** chápeme ľubovoľný systém (planétu, štát, sociálnu skupinu, človeka, živé organizmy, technické zariadenia, priemyselné objekty a prevádzky, životné prostredie ap.), všetko, čo je potrebné na zaistenie podmienok života človeka a čo môže byť vystavené negatívnym vplyvom (ohrozeniam) najrôznejšieho charakteru.

<sup>18</sup> **Zraniteľnosť** definujeme ako vlastnosť ľubovoľného materiálneho objektu, technického prostriedku alebo sociálneho objektu stratiť schopnosť plniť svoju prirodzenú alebo stanovenú funkciu v dôsledku pôsobenia vonkajších alebo vnútorných ohrození rôznej podstaty a intenzity. Je protikladom k efektívnosti ochrany, k stupňu zaistenia ochrany voči ohrozeniam rôznej povahy.

Koeficient bezpečnosti  $K_B$  môže nadobúdať nasledujúce hodnoty:

<1 : čo vyjadruje dostatočnú úroveň bezpečnosti objektu,

=1 : znamená rovnovážny stav, ktorý v sebe má potenciál pozitívneho i negatívneho

vývoja, v závislosti od vývoja objektu bezpečnosti a bezpečnostného prostredia,

>1 : vyjadruje reálne narušenia bezpečnosti objektu.

Hodnota (miera) bezpečnosti človeka, sociálnej skupiny, štátu (ďalej len objektov) bude vždy výsledkom interakcie vonkajších a vnútorných bezpečnostných rizík a ohrození a ochranných (obranných) vlastností, schopností a možností objektu bezpečnosti čeliť im<sup>19</sup>.

Pri rešpektovaní uvedeného prístupu sme prijali záver, že k narušeniu bezpečnosti objektu môže dôjsť pri splnení nasledujúcich podmienok:

- nastanú také zmeny v štruktúre a vlastnostiach objektu, ktoré výrazne znížia jeho obranné schopnosti a zvýšia jeho zraniteľnosť, pričom vývoj v prostredí zostane nezmenený,
- ak v prostredí (okolí) objektu dôjde k zmenám, ktorých výsledkom bude pôsobenie ohrození takej intenzity, ktorá bude vyššie ako obranné či sebaochranné schopnosti objektu, ktoré sa nezmenili.

Uplatnením tohto prístupu môžeme rovnako dobre skúmať a posudzovať *osobnú bezpečnosť podnikateľa, chemickej prevádzky továrne, protipožiarnej bezpečnosti budov, ale i bezpečnosť sociálnych skupín, či bezpečnosť štátu*<sup>20</sup>.

### **Prístupy k skúmaniu bezpečnosti z pohľadu bezpečnostnej vedy**

Bezpečnosť sama o sebe je zložitý, vnútorne štrukturovaný, multifaktorový a hierarchizovaný fenomén, ktorého obsah, štruktúra i funkcie presahujú hranice nielen jedného vedného odboru (napr. vojenská veda, policajná veda), ale dokonca i celých vedných oblastí (spoločenských, prírodných, technických a i.). Pri akomkoľvek uhle pohľadu na bezpečnosť je nesporné, že je to systém, ktorý zahŕňa celý rad podsystémov, pričom je zároveň prvkom systémov vyššieho rádu – regionálneho, kontinentálneho či globálneho.

Podstata systémového prístupu k problematike bezpečnosti spočíva v tom, že všetka spoločenská činnosť pri zaisťovaní bezpečnosti je posudzovaná ako otvorený dynamický systém so sústavou vnútorných a vonkajších väzieb. Je to dané najmä tým, že:

- objekt bezpečnosti, posudzovaný ako systém, obsahuje v sebe celý rad podsystémov a vzťahov (väzieb) medzi nimi, ktoré si vyžadujú samostatné skúmanie,

---

<sup>19</sup> Platnosť tohto názoru potvrdzuje aj prístup uplatňovaný prof. Holcrom a prof. Ernekerom. Aj podľa nich je bezpečnosť determinovaná na jednej strane veľkosťou nebezpečenstva a prostriedkami na jeho zadržanie či odvrátenie na strane druhej. (MURDZA, K., 2005, s. 54).

<sup>20</sup> Je to reakcia na tvrdenie: KRÍŽ Z., MAREŠ M., SUCHÝ, P. 2007, s. 122.

- objekt bezpečnosti, definovaný ako systém, je v trvalej interakcii so svojim okolím (bezpečnostným prostredím), ktoré je tiež charakterizované systémovým usporiadaním,
- každý objekt bezpečnosti i jeho okolie sa rozvíjajú a menia v čase, aj keď časový interval vzniku a priebehu zmien môže byť rôzny - od sekúnd až po desiatky či stovky rokov,
- objekt bezpečnosti i jeho okolie sú zdrojom i cieľom bezpečnostných rizík a ohrození; na objekt môžu negatívne pôsobiť riziká a ohrozenia z jeho okolia, zároveň môže objekt predstavovať ohrozenie i pre svoje okolie.

Základom systémového prístupu je vzťah celku a časti. Celok, podľa svojich základných charakteristík, významu a rolí vo vzťahu na jeho obsah a možnosti neznamená len sumu častí, resp. prvkov. Celok vo svojej štruktúre predstavuje novú kvalitu, ktorou sa nevyznačujú jeho jednotlivé časti. Táto nová kvalita, ktorá je vlastná danému systému vznikla ako výsledok spolupôsobenia jeho častí.

Globálna						
Regionálna						
Národná						
Skupinová						
Individuálna						
	Vojenská	Politická	Ekono- mická	Environ- mentálna.	Societárna	Informačná

Obrázok 1: Matica definovania bezpečnosti pre sociálne objekty

Ak uplatňujeme systémový prístup k posudzovaniu bezpečnosti ľubovoľného objektu, výsledná bezpečnosť daného objektu nie je daná prostou sumou úrovni bezpečnosti jeho prvkov, ale stupeň jeho bezpečnosti je daný najnižšou úrovňou bezpečnosti prvku časti objektu (prvku systému). Pri definovaní bezpečnosti ľubovoľného objektu môžeme použiť kombináciu vertikálnej a horizontálnej roviny (obr.1, 2).

Tak napr. pri posudzovaní bezpečnosti štátu musíme analyzovať úroveň vonkajšej i vnútornej politickej, ekonomickej, environmentálnej, vojenskej, societárnej či informačnej bezpečnosti. Horizontálna rovina (os) vyjadruje sektory bezpečnosti (vojenskej, politickej, ekonomickej, environmentálnej, societárnej, informačnej) a umožňuje identifikovať oblasti a zdroje ohrozenia. Vertikálna rovina (os) slúži na vyjadrenie rovín bezpečnosti (individuálnej, skupinovej, národnej, medzinárodnej, globálnej ap.).

Výsledná bezpečnosť bude závisieť podľa najnižšie hodnoteného sektora bezpečnosti. Táto závislosť je zrejmá aj z nasledujúceho zápisu:

$$B_{\max} = \min(VojB \wedge EkB \wedge SocB \wedge PolB \wedge EnB \wedge InfB) \quad (3)$$

kde :  $B_{\max}$  je maximálna hodnota bezpečnosti objektu, ktorá je podmienená minimálnou hodnotou

bezpečnosti v hodnotených sektoroch,

$VojB, EkB, SocB, PolB, EnB, InfB$  - úroveň bezpečnosti vo vojenskom, ekonomickom,

spoločenskom, politickom, environmentálnom a informačnom sektore bezpečnosti.

$\wedge$  je operátor konjunkcie súčasne sa vyskytujúcich sektorov bezpečnosti.

Pri posudzovaní bezpečnosti prevádzkového objektu (úradu, predajne, skladu ap.) bude vertikálna rovina slúžiť na vyjadrenie úrovni perimetrickej (obvodovej) ochrany, plášťovej ochrany, vnútornej ochrany a predmetovej ochrany. Horizontálna rovina bude slúžiť na definovanie úrovni fyzickej ochrany – strážnej služby (FO), technického zabezpečenia (TZP), mechanického zabezpečenia (MZP) a režimovej ochrany (ReO).

Predmetová och.				
Priestorová och.				
Plášťová och.				
Obvodová och.				
	Fyzická ochrana	Technické zabezpečenie	Mechanické zabezpečenie	Režimová ochrana

Obrázok 2: Matica definovania bezpečnosti pre chránené objekty

Výsledná bezpečnosť objektu bude závisieť podľa najnižšej bezpečnostnej triedy prvku, použitého na zaistenie ochrany objektu. Táto závislosť je zrejmá aj z nasledujúceho zápisu:

$$B_{\max} = \min(FO \wedge TZP \wedge MZP \wedge ReO) \quad (2)$$

kde :  $B_{\max}$  je maximálna hodnota bezpečnosti objektu, ktorá je podmienená minimálnou hodnotou

bezpečnostnej triedy použitých prvkov alebo ohodnotenia úrovne použitých

prostriedkov a opatrení na ochranu objektu v jednotlivých vrstvách ochrany ,

FO, TZP, MZP, ReO – ohodnotenie úrovni fyzickej ochrany – strážnej služby (FO),

technického zabezpečenia (TZP), mechanického zabezpečenia (MZP) a režimovej ochrany (ReO).

$\wedge$  je operátor konjunkcie súčasne sa vyskytujúcich sektorov bezpečnosti.

Každá rovina a každý sektor má vplyv celkovú bezpečnosť. Preto každý jav, skúmaný v sfére bezpečnosti, môžeme posudzovať ako celok existujúci samostatne, ale zároveň obsahujúci rad prvkov a opatrení na nižšej úrovni. Na druhej strane, každý celok je časťou vyššieho celku, vyššieho javu, je objektom i subjektom pôsobenia vo vzťahu k tomuto vyššieho celku. Podľa nášho názoru je potreba systémového prístupu k skúmaniu bezpečnosti vyvolaná tým, že všetky prvky a procesy v skúmanom objekte sú tak tesne spojené a tak spolu súvisia, že ich nie je možné

posudzovať samostatne, separátne. Zmena parametra ktoréhokoľvek prvku, tvoriaceho celok bezpečnosti objektu, vyvolá (buď okamžite, alebo za určitý časový okamih) zmenu ostatných parametrov, resp. ovplyvní výslednú úroveň bezpečnosti objektu. Tak napr. ak na ohodnotenie úrovne bezpečnosti objektu použijeme parametre ako sú veľkosť hrozby, zraniteľnosť objektu, kvalita bezpečnostných opatrení, potom zmena veľkosti hrozby (ak nechceme dopustiť zvýšenie ohrozenia objektu) sa musí prejavíť v opatreniach, smerujúcich k zvýšeniu ochranných opatrení a zníženiu zraniteľnosti objektu.

V bezpečnostnej vede budeme preto každý jav skúmať ako systém prvkov, častí, ako jednotu vzájomne prepojených, spolupôsobiacich predmetov, procesov, vzťahov. Je to dané najmä tým, že každý jav je tvorený súborom vzájomne sa podmieňujúcich javov (predpokladov) na nižšej úrovni, pre ktoré sú charakteristické vzťahy podmienenosti, kauzality a príčinnosti. Inak povedané, nič sa nedeje bez príčiny, každý jav má svoje príčiny, ktoré vznikajú ako dôsledok vzájomného pôsobenia javov na nižšej úrovni.

Systémový prístup k bezpečnosti si vyžaduje integrovať poznatky o jednotlivých činiteľoch bezpečnosti, ktoré sú obsiahnuté v iných vedách (prírodných, spoločenských, technických) do novej kvality – do integrovanej a interdisciplinárnej vedy o bezpečnosti.

### **Môže existovať bezpečnostná veda?**

Najväčší problém pri stanovovaní podmienok pre etablovanie novej vedy je v tom, že sám pojem vedy nie je dostatočne precízne definovaný. Existuje však akýsi prienik názorov na faktory, ktoré by mohli slúžiť k zdôvodneniu, prečo môžeme usilovať o presadenia nášho videnia vedy o bezpečnosti. Naše argumenty pre existenciu bezpečnostnej vedy sú nasledujúce:

1. Je definovaný **predmet** skúmania bezpečnostnej vedy, ktorým je *bezpečnosť človeka a ostatných systémov, ktoré sú nevyhnutné na zaistenie životných podmienok človeka (planéta, štát, sociálna skupina, živé organizmy, technické systémy, infraštruktúra, výrobná sféra, trh, životné prostredie ap.), vzhľadom na rôznorodosť negatívnych vplyvov v rozličných situáciách, časových a priestorových podmienkach*. Takýto prístup k skúmaniu bezpečnosti sa musí opierať o prírodné, spoločenské i technické vedy.
2. Je zrejмый **objekt** skúmania (ľubovoľný prvok resp. systém sociálnej, prírodnej, výrobnnej, technickej alebo inej povahy, nevyhnutný a nenahraditeľný z hľadiska zaistenia podmienok existencie človeka v tom najširšom zmysle slova a ktoré môžu byť vystavené pôsobeniu negatívnych faktorov najrôznejšej povahy) a **subjekt** poznávacej i praktickej činnosti (človek, sociálna skupina, štát, koalícia štátov ap.), ktorý vystupuje ako aktívny činiteľ, poznávajúci a pretvárajúci objekt, pričom sleduje dosiahnutie svojich cieľov, resp. uspokojenie svojich záujmov a potrieb.
3. Je definovaný systém nástrojov, metódy a princípy skúmania využiteľné pre potreby skúmania objektu bezpečnostnej vedy<sup>21</sup>. V rámci konštituovania bezpečnostnej vedy usilujeme o vytvorenie svojho vlastného vedeckého jazyka,

---

<sup>21</sup> HOFREITER, L., 2006, s. 22–27.

kategoriálneho aparátu (termíny a obsahy pojmov), svoje vlastné metódy, výskumné techniky a neustále pracovať na formulácii a operacionalizácii predmetu svojho skúmania a spôsobmi komunikácie s inými vedami a praxou.

4. Môžeme konštatovať a fakticky dokladovať existenciu formujúceho sa vedeckého spoločenstva ako sociálneho systému, vytváraného osobami a skupinami, ktoré sa zaoberajú výskumom v oblasti bezpečnosti s cieľom etablovania bezpečnostnej vedy a ktorí zakladajú tradíciu výskumu, zameranú na hľadanie pravdy, objektívnych a potvrditeľných faktov o skúmanom predmete (napr. European Association for Security, International Academy of Life Protection, vysoké školy a univerzity na Slovensku, v Českej republike, v Poľsku, na Ukrajine). Táto novo vznikajúca komunita na základe systémovej analýzy hrozieb ukazujú na nevyhnutnosť komplexného zaistenia bezpečnosti v rámci systému svet – spoločnosť – človek, orientuje sa na vypracúvanie všeobecnej charakteristiky bezpečnosti, vymedzenia jej znakov, základných prvkov, stránok, aspektov, dimenzií a pod., z ktorých bezpečnosť dnes pozostáva<sup>22</sup>.
5. Existuje komunikačný kanál, systém výmeny vedeckých informácií medzi členmi vedeckej komunity, umožňujúci prezentovať svoje poznatky (medzinárodné vedecké konferencie, vedecké časopisy, riešenie spoločných projektov vedy a výskumu, výmena vedeckých pracovníkov ap.).
6. Existuje záujem spoločnosti na činnosti formujúcej sa vedeckej bezpečnostnej komunity, riešiacej požiadavky a potreby zaistenia bezpečnosti v rôznych oblastiach a sektoroch spoločenského života. Na niektoré z týchto potrieb a požiadaviek sme ukázali v predchádzajúcich častiach tohto článku.
7. Spoločenská akceptácia činnosti vedeckej komunity. Môžeme dokladovať pozitívne ohlasy o predmete bezpečnostnej vedy, prezentovaných výsledkoch skúmania a ohlasy na publikované vedecké a odborné práce<sup>23</sup>.
8. Ambíciou bezpečnostnej vedy je mať i praxeologický charakter, pretože je orientovaná na hľadanie zákonitostí a pravidiel vedomého ľudského správania sa, súčinnosti a spolupráce pri zaisťovaní bezpečnosti, pri projektovaní a riadení bezpečnostných systémov. Jej cieľom je vytvárať všeobecne platné návody pre efektívnu ľudskú činnosť vo sfére zaisťovania bezpečnosti ľubovoľného objektu.

## Záver

Prax ukazuje, že treba integrovať bezpečnostný výskum, nielen kvôli zložitosti vlastného objektu výskumu, vyžadujúceho interdisciplinárny prístup, ale najmä kvôli jednoznačnej a cieľovo orientovanej prezentácii. Sme svedkami toho, že bezpečnostný výskum, uskutočňovaný jednotlivými odvetviami veda, neslúži na komplexné vyjadrenie objektívnej reality, ale na obhajovanie partikulárnych záujmov

---

<sup>22</sup> ŠKVRNDA, F. 2006, s. 667.

<sup>23</sup> Na ilustráciu uvediem časť recenzného posudku na autorovu monografiu *Securitológia: „Zameranie, obsah a štruktúra predloženého diela, ktoré sa zakladá na vymedzení a charakteristike securitológie, prispieva k zaplneniu tejto medzery v dynamicky sa rozvíjajúcom skúmaní mnohostranných a rôznorodých otázok bezpečnosti v súdobom svete a v podmienkach SR. Celkový prístup k fenoménu bezpečnosti v dnešnom svete a otázky, ktoré sú v jeho rámci nastolené, prispievajú aj k vytváraniu priestoru na diskusiu v slovenskej bezpečnostnej komunite“*. ŠKVRNDA F: *Oponentský posudok na monografiu doc. Ing. Ladislava Hofreitera „Securitológia“*, 13. 11. 2006.

a potrieb. Podľa nášho názoru, komplexné posúdenie bezpečnosti ľubovoľného objektu umožňuje model, vyjadrený vzťahom (2), resp. (3).

Je zrejmé, že pri etablovaní vedy o bezpečnosti nás čaká ešte veľa práce, veľa skúmania a veľa diskusií. Sme však presvedčení, že sa tento odbor, ktorý je zatiaľ nazývaný či už ako *bezpečnostná veda*, *bezpečnostní věda*, *nauka o bezpieczeństwie*, *securitologia*, *sekuritologie*, *Секьюритология*, či *Наука о безопасности*, predsa len presadí. Nie na úkor inej vedy, ale v záujme objektívne existujúcich potrieb.

Lebo ako hovorí jeden z Murphyho zákonov výskumu: **Ak dostatočne veľa skúmaš, časom dokážeš podporiť svoju teóriu**<sup>24</sup>.

### Zoznam bibliografických odkazov

BLOCH, A. *Kompletné Murphyho zákony. Zbrané príčiny, prečo sa veci kazia*. Bratislava: ARIMES, 1996. ISBN 80-967082-4-4.

*CoESS Activities Report 2006-2007*. [cit.2008-02-27]. Dostupné z www: [http://www.coess.org/pdf/CoESS\\_screen.pdf](http://www.coess.org/pdf/CoESS_screen.pdf).

EICHLER, J. *Mezinárodní bezpečnost na počátku 21. století*. Praha: AVIS, 2006. ISBN 80-7278-326-2.

HOFREITER L. *Securitológia*. Liptovský Mikuláš: Akadémia ozbrojených síl, 2006. ISBN 978-80-8040-310-2.

HOFREITER L. *Bezpečnosť, bezpečnostné riziká a ohrozenia*. Žilina: EDIS, vydavateľstvo ŽU, 2004. ISBN 80-8070-181-4.

HOFREITER L et. al. *Terminológia bezpečnostného manažmentu*. Výkladový slovník. Košice: Multiprint. ISBN 80-969148-1-2.

HOFREITER L. Riziko a ohrozenie. In: *ALARM Magazin*, 2002, roč. 4, č. 3, s. 11–14.

HOFREITER L. Analýza rizík kritickej infraštruktúry. In: *Eksploatacja Infrastruktury w Sytuacjach Kryzysowych*. Tom1. Warszawa-Rynia: 2004.

HOFREITER. L. Kritická infraštruktúra na regionálnej úrovni. In: *Rozwoj Euroregionu Beskidy III*. Doswiadczenia-Oczekowania –Perspektywy. Bialsko-Biala. 2005.

HOFREITER. L. Критическая инфраструктура и её защита. In: *Безпека життєдіяльності людини як умова сталого розвитку сучасного суспільства*. Львов, 2005.

KORZENIOWSKI, L.: Securitologia – teoretyczne i praktyczne zagadnienia bezpieczeństwa. In: *Bezpіeczenstwo, Administracja i biznes w kontekście czlonkowstwa w Unii Europejskiej*. WSAiB Gdynia, 2005, p. 69–82.

KORZENIOWSKI, L. Securitológia. Objektívno-subjektívny charakter bezpečnosti firiem. In: *Vývoj ekonomickej teórie a vzdelávania, uplatnenie a perspektívy v SR*. Bratislava: Ekonóm, 2005.

KREJČÍ, O. *USA a mocenská rovnováha*. Praha: Svoboda, 1989.

KŘÍŽ Z., MAREŠ M., SUCHÝ, P. Sekuritologie – pavěda, nikoliv metavěda. In: *Obrana a strategie*. 2007, roč. 7, č. 2, s. 117–124.

---

<sup>24</sup> BLOCH, A., 1996, s. 117.



LUBELCOVÁ, G. Formovanie východísk sociologickej interpretácie kriminality. *Sociológia*, 1996, roč. 28, č. 4.

MURDZA, K. *Bezpečnosť a bezpečnostná orientácia v globálnej rizikovej spoločnosti*. Bratislava: APZ, 2005. ISBN 80-8054-356-6.

Príručka Komisie ES o vykonávaní smernice o službách. [cit.2008-03-13]. Dostupné z: [www:  
http://www.ec.europa.eu/internal\\_market/services/docs/servicesdir/guides/handbook\\_sk.pdf](http://www.ec.europa.eu/internal_market/services/docs/servicesdir/guides/handbook_sk.pdf).

SAK, P. *Bezpečnostní věda - důsledek vývoje civilizace*. (12.11.2004) [cit.2006-06-13]. Dostupné z [www: http://www.blisty.cz/art/20569.html](http://www.blisty.cz/art/20569.html).

ŠKVRNDA F. Riešenie bezpečnostných otázok ako súčasť zahraničnej politiky. In: ONDRUŠEK, Miloš (ed.): *Medzinárodné vzťahy 2006. Aktuálne otázky svetovej ekonomiky a politiky*. Bratislava: Vydavateľstvo EKONÓM, 2007. s. 665-671. ISBN 978-80-225-2353-0.

ŠKVRNDA, F. Oponentský posudok na monografiu doc. Ing. Ladislava Hofreitera „Securitológia“, 13. 11. 2006. Dostupné na Oddelení vedy a zahraničných vzťahov AOS L.Mikuláš.

ZAPLATINSKIJ, V. M. Terminológia bezpečnosti. In: HAMAJ, P. (ed.). *Bezpečnostná veda a bezpečnostné vzdelávanie*. Liptovský Mikuláš, 2006.

# Bezpečnostná veda – minulosť, súčasnosť a perspektívy

## Safety consideration – past, presentation and perspectives

Ladislav Hofreiter<sup>1</sup>

### Abstrakt

Zmeny v globálnom bezpečnostnom prostredí, ako aj sociálna prax samy osebe vytvorili vhodné podmienky pre výskum bezpečnostných otázok v zložitosti. Tradičná štátna paradigma štúdie bezpečnosti už neodráža potreby nového bezpečnostného prostredia. Kvalitatívne a kvantitatívne zmeny procesných aktérov sekuritizácie, ako aj zmeny v štruktúre bezpečnostných rizík vedú k urýchleniu procesu tvorby bezpečnostnej vedy. Cieľom tohto článku je zdôrazniť hlavné dôvody ďalšieho rozvoja bezpečnostnej vedy. Predstavujeme a obhajujeme spravedlňujeme novú paradigmu bezpečnosti vedy ako univerzálny model analýzy a hodnotenia bezpečnosti pre akýkoľvek druh sociálnych subjektov.

**Kľúčové slová:** Bezpečnosť, strategické štúdie, bezpečnostné štúdie, mierové štúdie, ľudská bezpečnosť, Se-curity Science, paradigma.

### Abstract

Changes in global security environment as well as social practice itself have created room and suitable conditions for security issues research in complexity. Traditional state-centric paradigm of Security Studies no longer reflects needs of the new security environment. Both qualitative and quantitative changes of securitisation's process actors as well as changes in structure of security risks lead to acceleration of security science's creation process. The aim of this article is to emphasize main reasons to further development of Security Science. We present and justify a new security science paradigm as universal model of security analysis and evaluation for any kind of social subjects.

**Keywords:** Security, Strategic Studies, Security Studies, Peace Studies, Human Security, Security Science, paradigm.

### Úvod

Svet, v ktorom žijeme, má ďaleko od stability. Hoci ľudstvo nečelí hrozbe zničujúcej globálnej vojny, jeho súčasná existencia i budúci rozvoj sú determinované novými činiteľmi, ďaleko početnejšími a rizikovejšími, ako to bolo v čase Studenej vojny.

Táto situácia, podľa názorov vedcov a filozofov, vyznačuje sa novými problémami, výzvami, ktoré si vyžadujú komplexný vedecký prístup. Treba sa zaoberať nielen otázkami bezpečnosti štátov, ale predovšetkým fundamentálnymi filozofickými otázkami, ako sú perspektíva rozvoja sveta, determinanty zachovania najvyšších ľudských hodnôt - života a zdravia ľudí, ich šťastia a spokojnosti, slobody a demokracie, pravdy a spravodlivosti, dôstojnosti človeka a jeho bezpečnosti. Stručne povedané, štátocentrický model bezpečnosti treba nahradiť ľudskocentrickým modelom skúmania bezpečnosti.

---

<sup>1</sup> Ladislav Hofreiter, doc., Ing. CSc., Fakulta bezpečnostného inžinierstva ŽU v Žiline, e-mail: ladislav.hofreiter@aos.sk.

Súčasný prístup k otázkam bezpečnosti nestojí len na riešení bezpečnosti štátu, ale na komplexnom, systémovom chápaní bezpečnosti, v ktorom bezpečnosť celku (akéhokoľvek systému) je závislá od bezpečnosti jeho častí (subsystémov). Hlavným cieľom príspevku je ukázať, v čom je bezpečnostná veda v našom chápaní odlišná od existujúcich Bezpečnostných štúdií a aké sú podmienky a predpoklady jej ďalšieho rozvoja a inštitucionalizácie.

## Zdroje bezpečnostnej vedy

Pri tvorení základov novej bezpečnostnej vedy nemôžeme opomenúť historické zdroje a genézu teoretických prístupov k skúmaniu problémov bezpečnosti. V celom rade doteraz publikovaných prác (Hofreiter 2004, 2006, 2008) sme prijali tézu, že človek sa zaoberá svojou bezpečnosťou od počiatku svojej existencie. Aktivity, smerujúce k zaisteniu jeho prežitia majú charakter inštinktívny, pudový. Z postupom času, hromadením skúseností, nadobúdajú jeho sebazáchovné aktivity i vedomý charakter, začína predchádzať ohrozeniam, alebo ich minimalizovať uvedomelou praktickou činnosťou.

Ohrozenia, ktorým je človek vystavený, vníma spočiatku ako javy fatálne, osudové, alebo ako prejavy vôle nadprirodzených síl. V momente, keď človek si začína uvedomovať a využívať nadobudnuté skúsenosti, začína pochybovať a klásť si otázky, začína jeho filozofovanie. Údiv a pochybovanie nad svojou skúsenosťou spôsobuje, že si začína klásť otázky: čo to je, prečo je to tak, akú to má príčinu. A je to tak aj v otázkach bezpečnosti, na tomto základe sa začala formovať i **filozofia bezpečnosti**.

Prvé vedecké reflexie anatómie, etiológie i spoločenských funkcií vojny a mieru sa zrodili už v najstarších kultúrach a civilizáciách. Záujem filozofov o otázky vojny a mieru, ktoré boli spájané s existenciou bezpečnosti či „nie bezpečnosti“ (*non-security*), mal tri hlavné príčiny :

1. Následky čoraz zničujúcejších a drastickejších vojen spôsobovali utrpenie a krivdy nielen žijúcemu, ale i nasledujúcim pokoleniam.
2. Vojny vyvolávali xenofóbne predstavy o všetkom, čo bolo cudzie.
3. Vojny prerušovali a znemožňovali mierový rozvoj a spoluprácu spoločenských.

Dobová filozofia bezpečnosti sústreďuje sa predovšetkým na skúmanie:

- aspektov **ontologických**, umožňujúcich odhaliť genézu, podstatu, príčiny a funkciu vojny a mieru,
- aspektov **axiologických**, odhaľujúcich charakter vojny a mieru, umožňujúcich kategorizáciu vojen na vojny spravodlivé a nespravodlivé, ako i hodnotenie roly vojny a mieru v ľudskom živote,
- aspektov **praxeologických**, spočívajúcich v hľadaní spôsobov, ako zabrániť nespravodlivým vojnám, ako aj budovaniu a udržiavaniu mieru.

Analýza prístupov k bezpečnosti ukázala, že filozofia vojny (*polemológia*) a filozofia mieru (*irenológia*) boli tesne spojené s konkrétnymi spoločensko-historickými podmienkami. Antickí filozofovia usilovali pochopiť a vyjasniť zložité javy vtedajšej spoločnosti a zároveň ukázať cesty a spôsoby zaistenia jej bezpečnosti. V klasickom období gréckej spoločnosti sa otázky bezpečnosti, resp. vzťahu mieru a vojny spájali s problémom, ako skončiť s vnútornými, občianskymi vojnami, ktoré najmä Platón,

považoval za neprípustné. Postupne sa upúšťa od videnie vojen a násilia ako božieho trestu a pôvod, resp. príčina násilia sa začína odvodzovať od zlej formy vlády, od nezákonnosti, či porušovania zákonnosti. Neskoršie, rímske obdobie antického myslenia pristupovalo k posudzovaniu otázok násilia, vojny a mieru predovšetkým z hľadiska potrieb vládnucich vrstiev tejto veľmoci. V období raného Stredoveku bolo filozofické učenie, vrátane názorov na vojnu a násilie pod silným náboženským vplyvom. S uzákonením kresťanstva ako štátneho náboženstva sa vojny, násilie, potláčanie iných národov a iných náboženstiev ospravedlňovali predovšetkým z náboženských pozícií. V období Renesancie doboví myslitelia a vládcovia hľadali argumenty na ospravedlnenie častých vojen a zrodila sa kategorizácia vojen na spravodlivé a nespravodlivé. Objavujú sa prvé názory na vytvorenie európskeho (teda kresťanského) systému kolektívnej bezpečnosti.

Zmena v posudzovaní vojny a násilia ako takého nastala až v období Osvietenstva. Násilie a vojna začali hodnotiť ako sociálne javy, ktoré majú pôvod v samých ľuďoch, nie ako prejav vyššej vôle. Učenci ako T. Hobbes, H. Grotius, J. J. Rousseau, I. Kant, F. Hegel a ďalší výrazne prispeli k rozvoju nielen všeobecnej vedy, ale aj formovaniu moderných názorov na otázky súvisiace s bezpečnosťou človeka a ľudstva. Vytvorenie Westfálskeho systému vytvorilo dominantnú pozíciu štátu v otázkach národnej a medzinárodnej bezpečnosti. Čoraz väčšia váha sa kládla na rovnováhu síl a rešpektovanie medzinárodného práva. Determinujúcimi činiteľmi tohto štátocentrického systému boli moc štátu a jeho aliančný potenciál.

V období po napoleonských vojnách až do začiatku 1. Svetovej vojny začínajú sa objavovať teórie, ktoré ospravedlňovali vojny a zdôvodňovali ich potrebný charakter. Sociálny darwinizmus, či teória „boja o život (prežitie)“, politická geografia, známa ako geopolitika, stali sa teoretickým základom pre zrod agresívnych ideológií a rozpútanie ďalšej svetovej vojnovnej katastrofy. V medzivojnovom období, v roku 1928, vydal ruský sociológ Pitirim SOROKIN, trvalo žijúci v USA prácu *Contemporary Sociological Theories* (česky: Sociologické nauky přítomnosti). V kapitole 6 sa venuje sociológii vojny a analyzuje názory sociológov, filozofov a biológov na vojnu ako sociálny jav. Okrem toho, že analyzuje sociálne funkcie, účinky a vplyvy vojen, významné z hľadiska nášho prístupu k skúmaniu bezpečnosti sú jeho názory na činitele vojny. To samo o sebe by nebolo také zvláštne, ale dôležitým je pre nás a náš prístup k bezpečnosti jeho poukázanie na potrebu skúmať a vysvetliť, „...kedy, prečo a za akých podmienok a ako je určitý činiteľ postačujúcou príčinou vojny a prečo, za akých podmienok atď. taký vplyv nemá“ (Sorokin 1936, s. 284).

Koniec 2. Svetovej vojny, následná antagonizácia vzťahov medzi bývalými spojencami a začiatok Studenej vojny vytvorili podmienky pre vznik **Strategických štúdií** (*Strategy Studies*). Politickí vodcovia, predstavitelia vlád i vedci zaoberajúci sa otázkami bezpečnosti hľadali odpoveď na otázku: ako prežiť a existovať v ére jadrových zbraní, keď koniec sveta môže nastať každú chvíľu. Výskum problémov bezpečnosti sa tak sústreďoval predovšetkým na sledovanie a vyhodnocovanie vojenskej bezpečnosti štátu, na vyhodnocovanie a analýzu pomeru síl. Otázka bezpečnosti národov a štátov bola stotožňovaná predovšetkým s oblasťou vojenstva a ozbrojených síl. Súbežne s rozvojom Strategických štúdií začali sa výskumom otázok mieru (*Peace Reserarch*) zaoberať **Mierové štúdie**<sup>2</sup> (*Peace Studies*). ktoré sa

---

<sup>2</sup> Centrá Peace Studies vznikli v roku 1959, v Oslo - *Peace Research Institute Oslo* – PRIO, zakladateľom bol Johan Galtung a v r.1963 v švédskom Malmö - *Peace Research Society*, medzi zakladateľmi boli Keneth Boulding a Anatol Rapport. Prezentačným priestorom sú časopisy Journal

usilujú o neštátocentrické a globálnejšie pohľady na podstatu možných konfliktov. S koncom Studenej vojny sa iniciatívy centier Mierových štúdií, ako i mimovládnych a medzinárodných organizácií (NGO a IO) sústredili na problémy riešenia konfliktov (*Conflict Resolution*). Postupné utlmovanie veľkej dichotómie a erózia bipolarity zmenili charakter činiteľov, ktoré bezprostredne ovplyvňovali bezpečnosť. Vznik novej situácie postupne uberal na význame Strategických štúdií a vyvolal potrebu použitia nových metód a prístupov pri analýze bezpečnosti. Existujúce **Bezpečnostné štúdie** (*Security Studies*) sa výrazne neodlišovali od Strategických štúdií. Podľa Stephena Walta, tvorcu teórií obranného realizmu (*Defensive realism*) a rovnováha hrozieb (*Balance of Threat theory*), predmetom Bezpečnostných štúdií je *vojna sama a výskum hrozby, použitie a kontrola ozbrojených síl* (Collins 2007, s. 54). V takto tradicionalisticky chápaných Bezpečnostných štúdiách bol zjavný štátocentrizmus a primát vojenskej bezpečnosti štátu.

V Toronte, v máji 1994 sa konala konferencia *Strategies in Conflict: Critical Approaches To Security Studies*. Práve na tejto konferencii sa začal v diskusii používať termín **Kritické bezpečnostné štúdie** (*Critical Security Studies - CSS*) a neskôr sa pod týmto titulom objavila i publikácia editorov Keitha Krausa a Michaela C. Williamsa: *Critical Security Studies: Concept and Causes* (Krause, Williams 1997). Autori ako základnú riešili otázku: **kto a čo je suveritizované?** Podľa tradičného prístupu referenčným objektom je štát, bezpečnosť znamená ochranu štátu od vonkajších hrozieb a občania daného štátu sú bezpeční do takej miery, ako bezpečný je štát. Predmetom kritiky bolo, že sústredenie sa na štát ako jediný a výlučný referenčný objekt je nepostačujúce. Štát v podmienkach moderného života nie je už schopný vždy, všade, a za každých podmienok zaistiť bezpečnosť svojich občanov<sup>3</sup> (Collins 2007, s. 58). O rok neskôr (1998) publikovali predstavitelia tzv. Kodanskej školy<sup>4</sup> (Buzan, B., Wæver, O., Wilde, J.) prácu: *Security: A New Framework for Analysis* (česky: *Bezpečnosť: Nový rámec pro analýzu*) (Buzan, Wæver, Wilde 2005), v ktorej prezentovali moderné chápanie bezpečnosti. Obsahom Critical Security Studies už nie je len vojenský rozmer bezpečnosti, ale tieto sa už zameriavajú aj na nevojenské rozmery bezpečnosti. Neskúmajú len vojny a ich štátnych aktérov, ale aj neštátnych aktérov a nevojenské zdroje ohrozenia, resp. také zdroje, ktoré nemôžeme jednoznačne identifikovať.

V roku 1994 sa po prvýkrát v správe OSN o ľudskom rozvoji (Human Development Report 1994) objavil pojem „**ľudská bezpečnosť**“ (Human Security), ktorý bol spojený predovšetkým so zaistením bezpečnosti človeka ako individua. Tento koncept bezpečnosti spočíva v oslobodení človeka od strachu (*freedom from fear*) a oslobodení od nedostatku (*freedom from want*). Garantovanie týchto dvoch slobôd, spolu so zaistením slobody slova, slobody vyznania a práva na dôstojný život môže tvoriť piliere pre zaistenie bezpečnosti človeka, a tým vlastne aj štátu. Je to zároveň

---

of Peace Research, Security Dialogue, Conflict Management and Peace Science a The Journal of Conflict Resolution

<sup>3</sup> Ako uvádza materiál vypracovaný v *International Commission on Intervention and State Sovereignty: The Responsibility to Protect*, zo suverenity štátu vyplýva jeho zodpovednosť za ochranu svojich občanov. To sa týka najmä: povinnosti predchádzať ohrozeniam, povinnosti reagovať na ohrozenia a povinnosti obnoviť bezpečnosť. Ak tieto povinnosti štát nie je schopný plniť, jeho suverenita je podriadená medzinárodnej zodpovednosti za ochranu a bezpečnosť a pripúšťa sa možnosť humanitárnej intervencie.

<sup>4</sup> V rámci Critical Security Studies vznikli ešte ďalšie „školy“: Waleská, Frankfurtská, Parížska škola bezpečnostných štúdií. Líšia sa najmä v cieľoch a metódach analýzy.

koncept kvalitatívne odlišného prístupu k bezpečnosti. Niekedy je koncept Human Security prezentovaný aj ako súčasť Kritických bezpečnostných štúdií.

## Securitológia

Vychádzajúc z poznania, že bezpečnosť, rovnako ako aj problém zaistovania bezpečnosti subjektov na najrôznejších úrovniach, má multidisciplinárny charakter, objavila sa aj potreba jej multidisciplinárneho skúmania využitím metodologických postupov a teoretických poznatkov mnohých vied: politológie, filozofie, psychológie, sociológie, dejín, konfliktológie, ekonomických, právnych, vojenských, prírodných, technických, pedagogických, dokonca aj teologických a umeleckých vied. Tento multidisciplinárny prístup sa stal východiskom pre definovanie vedy o bezpečnosti - *securitológie* (Hofreiter 2006, Korzeniowski 2008, Janošec 2007, 2009).

Základné predpoklady pre existenciu a rozvoj Securitológie ako bezpečnostnej vedy boli súhrnne vyjadrené v prácach autora, venovaných tomuto problému<sup>5</sup>. Preto uvedieme len hlavné tézy:

- spoločenská požiadavka na vznik komplexnej vedy o bezpečnosti ako dôsledok zmeny charakteru bezpečnostného prostredia a bezpečnostných hrozieb,
- vznik sektoru bezpečnostného priemyslu (*Security Industry*), vyžadujúceho nový obsah výskumu ale i prípravy odborníkov pre riešenie občianskej bezpečnosti ,
- definovanie predmetu, objektu a subjektu bezpečnostnej vedy, nástrojov, metód, princípov a funkcií bezpečnostnej vedy,
- existencia vedeckého spoločenstva ktoré sa zaoberá výskumom v oblasti bezpečnosti s cieľom etablovania bezpečnostnej vedy a ktorí zakladajú tradíciu komplexného bezpečnostného výskumu,
- vytvorenie komunikačného kanála, systému výmeny vedeckých informácií medzi členmi vedeckej komunity, umožňujúci prezentovať svoje poznatky (medzinárodné vedecké konferencie, vedecké časopisy, riešenie spoločných projektov vedy a výskumu, výmena vedeckých pracovníkov ap.).
- vznik študijných odborov, orientovaných na bezpečnosť.

## Securitológia a bezpečnostné štúdie

Na rozdiely medzi Securitológiou a Bezpečnostnými štúdiami (CSS) sme už poukázali v článku *Bezpečnostná veda na počiatku milénia* (Hofreiter 2009, s. 13-20). Na tomto mieste chceme poukázať na ďalšie disproporcie, ku ktorým sme došli v rámci prác nad konštituovaním teórie bezpečnostnej vedy. Prvým a podstatným rozdielom je **prístup k definovaniu bezpečnosti**. V (Buzan, Wæver, Wilde 2005, s. 38) nachádzame tvrdenie, že „...*bezpečnosť je všeobecný termín, ktorý má dištinktívny význam. Bezpečnosť všeobecne znamená prežitie tvárou v tvár existenčným hrozbám...*“. Na inom mieste (Buzan, Wæver, Wilde 2005, s. 43) je zvýraznený sociálny aspekt bezpečnosti *...podstata bezpečnosti nezávisí od objektov, ale od subjektov*

---

<sup>5</sup> Ide najmä o práce: Hofreiter, L. Apológia bezpečnostnej vedy. In: *Obrana a strategie*, č.1/2008, Hofreiter, L. O potrebe bezpečnostnej vedy. In: *Securitologia, Czasopismo nauk o bezpieczenstwie*. EAS, Krakow, 2008.

bezpečnosti“ . Nemyslíme si, že bezpečnosť aj sociálnych referenčných objektov závisí len od ich percepcie hrozieb, resp. od sekuritizácie akéhosi problému. Ako uvedieme v závere, bezpečnosť je závislá ako od činiteľov subjektívnych (schopnosti znižovať svoju zraniteľnosť), tak i objektívnych (ohrozenia pôsobiace z prostredia referenčného objektu). Bezpečnosť je prezentovaná aj ako *výrazne mocensky štruktúrované interakčné pole* (Buzan, Wæver, Wilde 2005, s. 43) čo prejedukuje nerovnaké postavenie referenčných objektov, tzn. že bezpečnosť nie je rovnako dostupná pre všetky referenčné objekty, ale závisí od ich veľkosti. Teda malé referenčné objekty – jedinci a malé sociálne skupiny – budú len veľmi ťažko presadzovať svoje bezpečnostné záujmy, resp. len ťažko môžu dosiahnuť potrebnú úroveň svojich bezpečnostných potrieb. Nick Vaughan (2010) chápe bezpečnosť ako odvodený (*derrivative*) koncept: bezpečnosť definuje podľa toho, aká je naša skúsenosť a akú politiku bezpečnosti chceme robiť. Východiskom pre definovanie bezpečnosti je tak charakter hrozieb a referenčný objekt (od jednotlivca až po štát).

V Securitológii nevnímame bezpečnosť len ako sociálny konštrukt, ako výsledok politickej aktivity aktérov sekuritizácie, ale ako *dynamickú kategóriu, ktorá je výsledkom vzájomného pôsobenia dvoch hlavných príčin – ohrozenia a zraniteľnosti*<sup>6</sup> referenčného objektu. Analyzovaný referenčný objekt<sup>7</sup> môže byť nielen objektom, ale aj subjektom ohrozenia. Preto pojem bezpečnosť vzťahujeme k danému referenčnému objektu aj vo význame, ak *nie je zdrojom ohrozenia, neohrozuje seba ani svoje okolie (iné systémy, javy, procesy a objekty), je v takom stave, ktorý umožňuje jeho stály a progresívny vývoj, resp. plnenie od neho požadovaných funkcií, má dostatočný potenciál na elimináciu alebo minimalizáciu vonkajších alebo vnútorných ohrození najrôznejšej povahy, je schopný okamžitej reakcie na zmenu stavu objektu a prostredia a dokáže reagovať na zmenu rovnováhy medzi ohrozeniami a systémom ochrany (obrany)* (Škvrnda 2006, s. 34).

**Z hľadiska štruktúry činiteľov bezpečnosti máme rozdielne názory na definovanie ohrozenia i bezpečnostného prostredia.**

Z obsahu (Buzan, Wæver, Wilde, 2005) vyplýva, že existencia bezpečnostných hrozieb (bezpečnostných problémov) je podmienená aktom sekuritizácie<sup>8</sup>, pričom aktérmi sekuritizácie<sup>9</sup> sú politickí aktéri, teda *...,konštrukcia bezpečnostných problémov je dielom politických aktérov a nie analytikov bezpečnosti“* (Buzan, Wæver, Wilde 2005, s. 46). V Securitológii však uznávame objektívnu existenciu ako zjavných, tak aj latentných ohrození, bez väzby na ich sekuritizáciu politickými aktérmi<sup>10</sup>. **Ohrozenie** definujeme ako *javy, udalosti a procesy, vyvolané alebo silami prírody alebo ľudskou aktivitou, ktoré môžu nastať s určitou pravdepodobnosťou a spôsobiť drastické zmeny v podmienkach existencie referenčného objektu.*

---

<sup>6</sup> Zraniteľnosť (*Vulnerability*) znamená neschopnosť ľubovoľného referenčného objektu plniť svoju prirodzenú alebo stanovenú funkciu v dôsledku pôsobenia vonkajších alebo vnútorných ohrození rôznej povahy a intenzity. Vyjadruje stupeň, či mieru jeho odolnosti voči vonkajším i vnútorným ohrozeniam.

<sup>7</sup> V Securitológii za referenčný objekt považujeme každý objekt bezpečnostnej analýzy.

<sup>8</sup> Pod pojmom sekuritizácia (*securitization*) sa rozumie vyhlásenie nejakého problému za bezpečnostný problém, resp. hrozbu, ktorá si vyžaduje mimoriadne opatrenia a ospravedlňuje konanie vybočujúce zo štandardných mantinelov politických procedúr.

<sup>9</sup> Aktér sekuritizácie je ten, kto vyhlasuje daný referenčný objekt za existenčne ohrozený a je hybnou silou procesu sekuritizácie.

<sup>10</sup> Napr. prírodné ohrozenia existujú objektívne, ohrozenie bezpečnosti podniku alebo občana kriminálnym činom, ekonomické krízy existujú aj bez aktu sekuritizácie politickým aktérom.

Líši sa aj v názore na to, čo je to **bezpečnostné prostredie**. Podľa názorov predstaviteľov Kodanskej školy má *bezpečnostné prostredie subjektívny charakter a vytvárajú si ho sami aktéri* (Buzan, Wæver, Wilde 2005, s. 43). Náš názor je, že bezpečnostné prostredie je súhrnným a koncentrovaným prejavom **bezpečnostnej situácie** (Škvrnda, 2004) v určitom priestore a v určitom čase. **Štruktúru** takto vymedzeného bezpečnostného prostredia tvoria **sociálni aktéri** (aktéri bezpečnostného prostredia), ktorí majú rôzne potreby, zámery, záujmy a vzťahy a ktorí konajú podľa svojich záujmov a potrieb, ako aj **d'alšie podmienky a činitele** sociálnej, prírodnej alebo technogénnej povahy, ktoré priamo či nepriamo ovplyvňujú situáciu v bezpečnostnom prostredí, teda ako situáciu aktérov, tak aj medzi činiteľmi<sup>11</sup>. To znamená, že aktéri nemajú vždy možnosť, ani potenciál ovplyvniť vplyv činiteľov bezpečnostného prostredia, ani charakter bezpečnostného prostredia nezávisí vždy len od aktivity sociálnych aktérov. Tiež nesúhlasíme s názorom, že by zámerom teórie by nemalo byť objasňovanie v zmysle zovšeobecňujúcich kauzálnych tvrdení, ale len porozumenie kontextu a praktické vedomosti. Kde inde, ako v otázkach bezpečnosti musí byť cieľom odhaliť kauzálne väzby a vzťahy. Podľa nášho názoru a presvedčenia, *každý jav či udalosť sú vyvolané nejakou príčinou alebo súborom spolupôsobiacich príčin*. Bez identifikácie príčin, ako nutných tak i dostačujúcich, ale i *podmienok*<sup>12</sup>, ktoré umožnia ich pôsobenie, nemožno vytvoriť žiadny bezpečnostný systém. Základom nášho prístupu k skúmaniu bezpečnosti je **systémový prístup**. Väčšina referenčných objektov je charakterizovaná systémovým usporiadaním. Dekompozícia a následná analýza bezpečnosti každého prvku, resp. subsystému nám umožňuje komplexne ohodnotiť bezpečnosť skúmaného objektu (Hofreiter 2006, s. 23-24).

## Záver – alebo jako ďalej

Pri konštituovaní Securitológie ako bezpečnostnej vedy sme doposiaľ splnili časť požiadaviek na jej uznanie. Existuje medzinárodné vedecké spoločenstvo, je definovaný predmet vedy, objekt skúmania a subjekt poznávacej činnosti, existuje spoločenská objednávka, resp. záujem spoločnosti na kreovanie bezpečnostnej vedy. Sú vytvorené komunikačné kanály pre výmenu vedeckých poznatkov. V doterajších vedeckých prácach bolo vytvorené filozofické pozadie Securitológie, časť jej formálneho pozadia sme prezentovali aj v úvode tohto príspevku. V rámci doterajších výskumov sme jednak využívali existujúci fond poznania, ale sme sa výrazne podieľali aj na jeho rozšírení. Smerovanie ďalších aktivít vedúcich ku konštituovaniu Securitológie ako uznávanej a uznanej vedy o bezpečnosti načrtol F. Škvrnda: *treba riešiť otázky kategórií a metód novej vedy o bezpečnosti* (Škvrnda, 2005, s. 86). Povedané inak: budeme využívať pojmy, kategórie a metódy už existujúcich vied, alebo treba vytvoriť novú sústavu vedeckých metód? Môžeme povedať, že doteraz, v duchu prezentovanej interdisciplinárnosti Securitológie, sme vedeli využiť všetky relevantné metódy etablovaných vied, vrátane matematických metód. Tým sme vlastne popreli aj tvrdenie Keitha Krauseho, že pre bezpečnostné vedy nie sú vhodné ani použiteľné metódy prírodných vied (Collins 2007, s. 67).

V rámci vedeckej bezpečnostnej komunity by sme sa mali sústrediť na dohodu v otázkach **paradigmy bezpečnostnej vedy**. Ide najmä o zhodu v otázke

---

<sup>11</sup> Napr. technogénne činitele môžu ovplyvňovať prírodné činitele a *vice versa*.

<sup>12</sup> Nie sme zástancami *absolútneho determinizmu* a netvrdíme, že vždy, ak vzniknú príčiny, nastane aj ich následok.



definovania bezpečnosti, jej činiteľov a používaných metód, resp. modelov analýzy bezpečnosti. Myslíme si, že univerzálnym modelom pre analýzu a hodnotenie bezpečnosti ľubovoľného referenčného objektu je **uznanie bezpečnosti (S) ako kategórie, z kauzálneho hľadiska sekundárnej, ktorá je výsledkom pôsobenia primárnych príčin, vyvolávajúcich vznik/zánik ohrozenia (T) alebo zníženie/zvýšenie odolnosti (zraniteľnosti - V) referenčného objektu v danom čase (t)** . Symbolické vyjadrenie tohto modelu by bolo v tvare :

$$S(t) = f(T(t), V(t)) \quad (1)$$

### Zoznam bibliografických odkazov

BUZAN, B., WÆEVER, O., WILDE, J. *Bezpečnosť. Nový rámec pro analýzu*. Brno: Centrum Strategických Studií, 2005. ISBN 80-903333-6-2.

COLLINS, A. (ed.). *Contemporary Security Studies*. Oxford: Oxford University Press, 2007. ISBN 978-0-19-928469-6.

HOFREITER, L. *Bezpečnosť, bezpečnostné riziká a ohrozenia*. Žilina: EDIS, 2004. ISBN 80-8070-181-4.

HOFREITER, L. Prístupy k formovaniu bezpečnostnej vedy a bezpečnostnému vzdelávaniu . In: *Bezpečnostná veda a bezpečnostné vzdelávanie (zborník na CD nosiči)*. Liptovský Mikuláš: VA GMRŠ, 2006. ISBN 80-8040-302-3.

HOFREITER, L. Securitologia - źródło wiedzy na rzecz edukacji dla bezpieczeństwa. In: AUGUSTYN, A., ŁACINA-ŁANOWSKI, A. (red.) *Znaczenie aktywności edukacyjnej i zawodowej w życiu człowieka*. Łódź: Wodzisław Śląski, Wydawnictwo AHE w Łodzi, 2010, s. 99–110.

HOFREITER, L. O potrebe bezpečnostnej vedy. In: *Securitologia*, 7/2008. EAS Krakow, 2008. ISSN 1898-4509.

HOFREITER, L. Bezpečnostná veda počiatku milénia. In: HOFREITER, L.(ed.). *Bezpečnosť a bezpečnostná veda*. Liptovský Mikuláš: AOS, 2009. ISBN 978-80-8040-372-0, s. 13–20.

HOFREITER, L. *Securitologia*. Liptovský Mikuláš: AOS, 2006. ISBN 978-80-8040-310-2.

*Human Development Report 1994*. Dostupné na internete: <http://hdr.undp.org/en/reports/global/hdr1994/>.

JANOŠEC, J. Od teórie obrany k securitológii. In: LUPTÁK, Ľ. a kol. *Panoráma globálneho bezpečnostného prostredia 2006-2007*. Bratislava: MO SR, 2007. ISBN 978-80-89-89261-11-6. s. 483-496.

JANOŠEC, J. Bezpečnostní realita – předmět Securitologie. In: HOFREITER, L.(ed.). *Bezpečnosť a bezpečnostná veda*. Liptovský Mikuláš: AOS, 2009. ISBN 978-80-8040-372-0 s. 27-32.

KRAUSE, K., WILLIAMS, M.C. (ed.). *Critical Security Studies: Concept and Causes*. London: UCL Press Limited, 1997. ISBN 1-85-728-733-9.

KORZENIOWSKI, L. F. *Securitologia. Nauka o bezpieczeństwie człowieka i organizacji społecznych*. Kraków: vEAS, 2008. ISBN 83-919932-7-2.

SOROKIN, P. *Sociologické nauky přítomnosti*. Část 2. Praha, vyd. Jan Laichter, 1936.

ŠKVRNDA, F. SúčasnÉ chápanie bezpečnosti ako teoretický rámec bezpečnostno-politických analýz. In: Kol. *Hodnotenie bezpečnostného prostredia (východiská a perspektívy)*. Bratislava: IOB MO SR, 2004, s. 15–32.

ŠKVRNDA, F. Rozvoj sociológie bezpečnosti v kontexte súčasnej bezpečnostnej vedy. In: HOFREITER, L. (ed.). *Bezpečnosť a bezpečnostná veda*. Liptovský Mikuláš: AOS, 2009. ISBN 978-80-8040-372-0, s. 85–92.

VAUGHAN, N. *Critical Security Studies: an Introduction*. New York: Taylor&Francis Group, 2010. ISBN 0-203-84474-4

# Vybrané problémy energetickej bezpečnosti Európskej únie

## Selected problems in a Development of European Union Energy Security

Radoslav Ivančík<sup>1</sup>, Miroslav Kelemen<sup>2</sup>

### Abstrakt

Energetická bezpečnosť v rámci celkovej bezpečnosti štátu predstavuje jeden z najdôležitejších sektorov, bez ktorých by štát nedokázal plniť svoje základné funkcie. Aj preto otázky riešenia problémov energetickej bezpečnosti a energetickej politiky patria v posledných rokoch v Európskej únii, podobne ako je tomu v ostatných regiónoch sveta, k veľmi častým a obľúbeným témam rôznych diskusií, a to tak na centrálnej európskej úrovni, ako aj na národnej úrovni. Zvýšený záujem o zaistenie energetickej bezpečnosti a rozvoj energetickej politiky v rámci Európskej únie je ovplyvnený viacerými faktormi, napríklad bezpečnostnou situáciou v Európe a vo svete, pretrvávajúcou zložitou situáciou na trhu ropy a plynu, rastúcou závislosťou od dovozu a z nej vyplývajúcej potreby diverzifikácie, rastúcim významom zmeny klímy a pod. Cieľom autorov príspevku je preto stručne poukázať na niektoré trendy vo vývoji energetickej bezpečnosti Európskej únie a v rámci rastúcej globalizácie energetiky.

**Kľúčové slová:** Európska únia, energetickej bezpečnosť, energetickej politika, trendy, energetika.

### Abstract

Energy security within overall state security represents one of the most important sectors without those the state would not be able to fulfil its tasks; and therefore, questions related to solutions of problems of energy security and energy policy belong in European Union, similarly as in other regions of the world, to very frequent and popular themes in the last years. Increased interest, on the central European level and national level, related to energy security and development of energy policy is influenced by many factors, for example by security situation in Europe and rest of the world, remaining complicated situation on the crude oil and gas market, deepening dependency from their import, growing need of diversification, rising influence of climate change, etc. The aim of authors is to point out concisely some trends in a development of European Union energy security within growing globalization of energetics.

**Key words:** European Union, energy security, energy policy, trends, energetics.

### Úvod

Energetická bezpečnosť patrí v posledných rokoch v Európskej únii, podobne ako je tomu v ostatných regiónoch sveta, k veľmi častým a obľúbeným témam rôznych diskusií, a to tak na centrálnej európskej úrovni, ako aj na národnej úrovni. Dôvodom

---

<sup>1</sup> Plk. gšt. Ing. Radoslav Ivančík, PhD., Generálny štáb Ozbrojených síl SR, Bratislava, e-mail: radoslav.ivancik@gmail.com.

<sup>2</sup> Brig. gen. v. z. prof. Ing. Miroslav Kelemen, PhD., Právnická fakulta UMB v Banskej Bystrici, Kriminologické a kriminalistické výskumné centrum pri PrF UMB BB, e-mail: miroslav.kelemen@umb.sk.

je snaha o zaistenie svojej bezpečnosti a zabezpečenie trvalo udržateľného ekonomického rozvoja. Ten je, okrem iného podmienený aj bezpečnosťou dodávok energií za primeranú cenu. Tú však môže ohroziť viacero faktorov, ako napríklad ozbrojený konflikt na území producentov, prepravcov alebo spotrebiteľov energií, vyčerpatelnosť neobnoviteľných zdrojov, ich nízka diverzifikácia, nespoľahlivosť dodávateľov alebo zraniteľnosť a nedostatočná technická bezpečnosť samotných zariadení. V prípade prepuknutia niektorého alebo viacerých z uvedených faktorov hrozí spoločnosti (štátu, únii) hlboká kríza s možnými vážnymi dôsledkami vo všetkých oblastiach, vrátane národnej a medzinárodnej bezpečnosti. Typický príklad a zároveň varovanie môže predstavovať energetická kríza v sedemdesiatych rokoch minulého storočia. Niekoľkonásobný rast cien ropy a výpadky dodávok energií vtedy podstatne ovplyvnili nielen vnútornú situáciu viacerých krajín, ale aj medzinárodnú politickú situáciu. Veľmi malý manévrovací priestor na súčasnom trhu s energiami, najmä ropnými produktmi, pravidelné lámanie historických maxím cien ropy, hrozba teroristických útokov, nárast sily neštátnych aktérov, zlyhávajúce štáty, ako aj politická nestabilita v kľúčových regiónoch opätovne prisudzujú energetickej bezpečnosti strategický význam.

Pokračujúci rast energetickej a surovinovej náročnosti priemyselných odvetví a zvyšujúce sa nároky ľudí na kvalitu života kontinuálne prehlbujú závislosť štátov od životne dôležitých zdrojov. Neobnoviteľnosť väčšiny energetických zdrojov túto závislosť ešte viac zväčšuje. Vysoká závislosť od nepretržitého prísunu energií, surovín, neobnoviteľných zdrojov energie a ich dopravy môže prerásť do ohrozenia nielen ekonomickej prosperity a stability, ale aj celkovej bezpečnosti štátu (únie). Nerozvážne a neefektívne vyťažovanie prírodných zdrojov môže viesť k ich vyčerpaniu a nenávratným škodám na životnom prostredí. Bezpečnostné hrozby a výzvy sú v súčasnosti veľmi dynamické, vzájomne previazané a podliehajú zmenám v závislosti od vnútorných, regionálnych a globálnych podmienok. Obtiažnosť riešenia problémov energetickej bezpečnosti je sťažená aj nestabilnými podmienkami v jednotlivých tranzitných regiónoch. Preto je potrebné problematiku energetickej bezpečnosti vnímať nielen v národnom, ale aj v nadnárodnom – globálnom kontexte.

Globalizácia v súčasnosti zasahuje do všetkých oblastí spoločenského života. S cieľom zabezpečiť ekonomický rast a zamestnanosť a tým aj rast životnej úrovne obyvateľstva, rastú požiadavky na výrobu a služby a tým aj na surovinné a energetické zdroje. Vedecko-technický pokrok síce znásobuje možnosti výroby a spotreby, ale spôsobuje aj rastúci dopyt po surovinách a energiách, vrátane dopytu po alternatívnych energetických zdrojoch. Energie sa stávajú jedným z kľúčových faktorov ekonomického rastu. Negatívne dôsledky aj krátkodobého výpadku dodávok energií nastoľujú problém energetickej bezpečnosti. Pod vplyvom významu, ktorý má energetika v spoločenskom živote a v ekonomike, sa hľadá riešenie energetickej bezpečnosti najmä v liberalizácii trhov s energiami, v diverzifikácii a v efektívnom využívaní zdrojov, ako aj v postupoch, ktoré znásobia konkurenciu na trhoch s energetickými zdrojmi. V širšom zmysle ide o opatrenia na území jednotlivých štátov a medzinárodných spoločenstiev, ktoré majú zabezpečiť stabilné dodávky energií v adekvátnom množstve pri adekvátnych (prijateľných) a hlavne stabilizovaných cenách, ale aj garantovať ochranu kritickej energetickej infraštruktúry a preukázať pripravenosť štátu efektívne reagovať na krízové situácie a teroristické hrozby.

## Zmeny v štruktúre spotreby energií v Európskej únii

Energetika, ako jedno z odvetví národného hospodárstva, je priamo závislá na ťažbe primárnych energetických zdrojov, ktoré premieňa na sekundárne energetické zdroje. Medzi primárne energetické zdroje radíme uhlie, ropu, plyn a jadrové palivo. Medzi sekundárne energetické zdroje radíme kvalitnejšie zdroje, ktoré vznikajú premenou primárnych energetických zdrojov, ako sú napríklad elektrina alebo pohonné hmoty. Rast ich spotreby sa prejavil aj v zmenách palivovo-energetickej bilancie, ktorá je tvorená podielmi primárnych energetických zdrojov na celkovej spotrebe či výrobe energií.

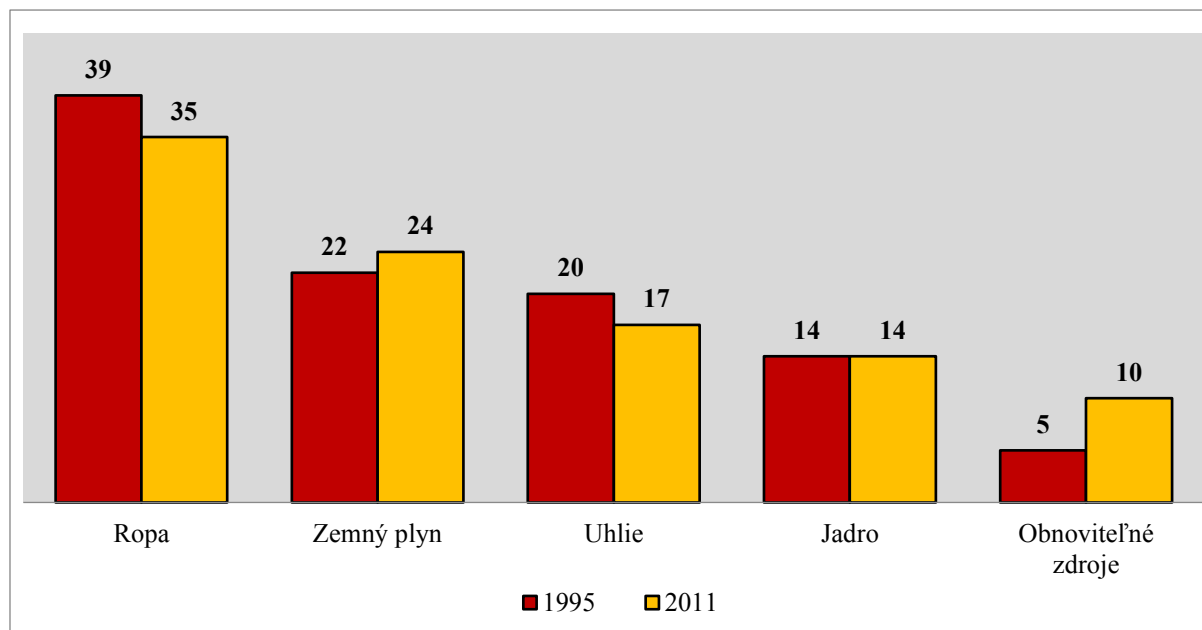

Graf č. 1: Zmeny v štruktúre spotreby energií v EÚ v rokoch 1995 a 2011 (v %)   
Zdroj: EUROPEAN COMMISSION. Energy in Figures. Statistical Pocketbook 2013 [online]. 2014 [2014-12-18]. Dostupné z:

[http://ec.europa.eu/energy/sites/ener/files/documents/2013\\_pocketbook.pdf](http://ec.europa.eu/energy/sites/ener/files/documents/2013_pocketbook.pdf).

Kým v polovici deväťdesiatych rokov minulého storočia v krajinách EÚ spotreba ropy dosahovala podiel vo výške 39 %, zemného plynu 22 %, uhlia a pevných palív 20 %, jadra 14 % a obnoviteľných zdrojov energie len 5 %, začiatkom druhej dekády nového tisícročia došlo v európskej dvadsaťsedmičke k viacerým zmenám v štruktúre spotreby energií. Spotreba ropy a uhlia a pevných palív klesla na 35 %, resp. 17 %, avšak spotreba zemného plynu a obnoviteľných zdrojov energie sa zvýšila na 24 %, resp. 10 %. Využívania jadrovej energie zostalo na rovnakej úrovni (pozri graf č. 1).

### Ropa

Vzhľadom na skutočnosť, že ropa v súčasnosti predstavuje celosvetovo jednu tretinu palivovo-energetickej bilancie, svetová (a teda ani európska) ekonomika sa bez nej nedokáže zaobísť. A hoci sa začala vo väčšom množstve ťažiť „len“ pred asi 160 rokmi, v druhej polovici 20. storočia prevzala vedúce miesto od uhlia. Dôvodom preorientovania sa jednotlivých ekonomík na túto komoditu boli najmä:

- nižšie náklady na ťažbu v porovnaní s uhlím,
- náleziská v krajinách s nízkymi alebo žiadnymi daňami,
- nízke mzdy pracovníkov v ropnom priemysle,

- výhodné geologické podmienky,
- výhodné legislatívne podmienky.

Následkom nerovnomerného rozmiestnenia nálezísk ropy je rozmiestnenie hlavných trás potrubnej i námornej dopravy okolo regiónov bohatých na „čierne zlato“, to znamená Blízkeho východu, Ruska a niektorých ďalších krajín bývalého Sovietskeho zväzu, USA, Kanady a niektorých krajín Latinskej Ameriky a Afriky. Objavy nových nálezísk umožnili vstup do ropného klubu aj ďalším krajinám, ako napríklad Nórsko alebo Nigéria, a ďalším. Tieto nové skutočnosti, prirodzene, znížili teritoriálnu koncentráciu odvetvia ropného priemyslu a ovplyvnili vývoj obchodu na trhu s ropou.

V súčasnosti sa krajiny EÚ podieľajú na produkcii ropy len 1,7 % v porovnaní s krajinami združenými v Organizácii krajín vyvážajúcich ropu (OPEC – Organisation of the Petroleum Exporting Countries), ktoré produkujú 42,1 %, krajinami mimo združenia OPEC, ktoré produkujú 41,4 % a krajinami bývalého ZSSR (Zväz sovietskych socialistických republík) s produkciou na úrovni 16,4 %. Z hľadiska spotreby sa však krajiny Únie podieľajú na celosvetovej spotrebe 14,5 % (pozri graf č. 2), kým napríklad bývalé krajiny ZSSR len 5,1 %.

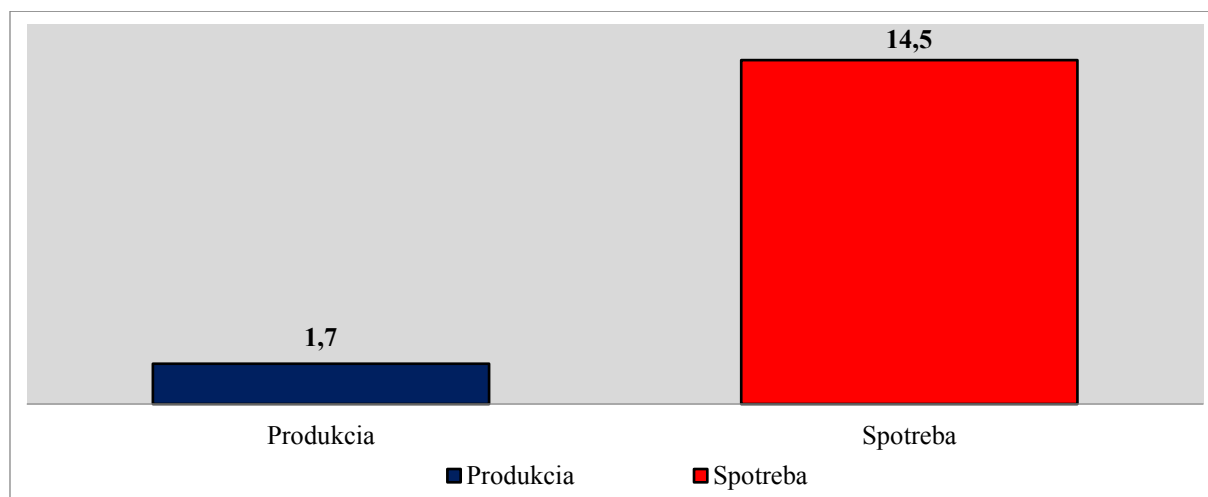

Graf č. 2: Prehľad podielu EÚ na celosvetovej produkcii a spotrebe ropy v roku 2013 (v %)

Zdroj: BP. Statistical Review of World Energy [online]. 2014 [cit. 2014-12-16].  
 Dostupné z: <http://www.bp.com/dam/bp/pdf/Energy-economics/statistical-review-2014/BP-statistical-review-of-world-energy-2014-full-report.pdf>.

Z hľadiska vývoja spotreby ropy v členských krajinách EÚ je možné skonštatovať, že globálna hospodárska a finančná kríza, ktorá naplno prepukla v Spojených štátoch amerických v roku 2007 a postupne vo väčšej či menšej miere zasiahla všetky krajiny sveta, členské krajiny Únie nevynímajúc, zohrala výraznú úlohu aj v oblasti spotreby ropy. Kým v období po vzniku EÚ spotreba ropy kontinuálne stúpala, po vypuknutí krízy spotreba aj dovoz ropy a ropných produktov do Únie klesol. Dôvodom poklesu spotreby bolo jednak zníženie výroby a pokles ostatných ekonomických aktivít a jednak prijímanie úspornejších a efektívnejších opatrení nielen v oblasti výroby, ale aj v ostatných oblastiach života spoločnosti (pozri graf č. 3).

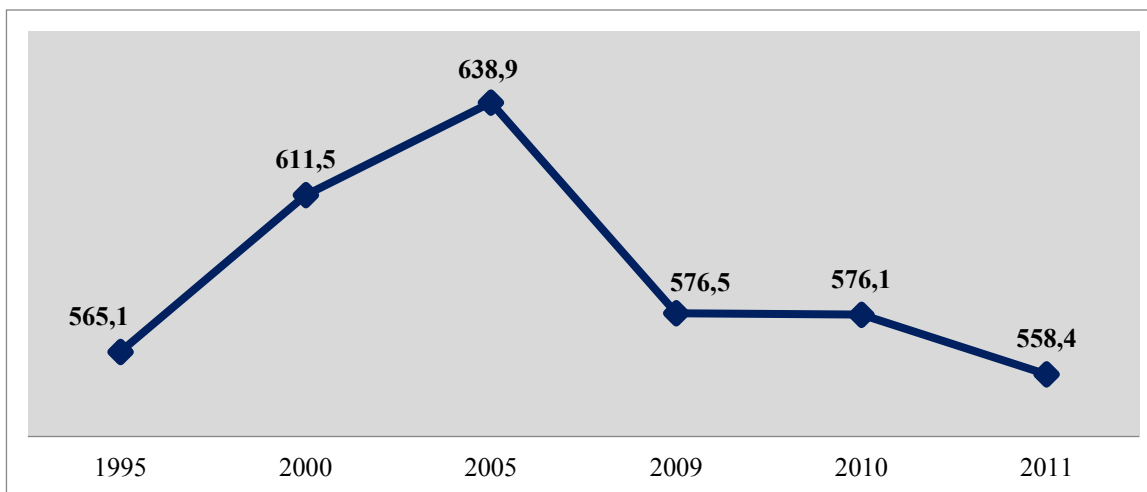

Graf č. 3: Prehľad celkovej spotreby ropy krajinami EÚ v rokoch 1995 až 2011 (v Mtoe<sup>3</sup>)

Zdroj: EUROPEAN COMMISSION. Energy in Figures. Statistical Pocketbook 2013 [online]. 2014 [2014-12-18]. Dostupné z: [http://ec.europa.eu/energy/sites/ener/files/documents/2013\\_pocketbook.pdf](http://ec.europa.eu/energy/sites/ener/files/documents/2013_pocketbook.pdf).

### Zemný plyn

Spotreba zemného plynu, ako sme už uviedli vyššie, postupne (na rozdiel od spotreby ropy) stúpa, a to najmä preto, že v porovnaní s ropou je ekologicky čistý, má vyššiu výhrevnosť, nie je potrebné ho skladovať a jeho ťažba je lacnejšia. Taktiež teritoriálna štruktúra jeho ťažby i spotreby sa vyznačuje podstatne vyššou koncentráciou v porovnaní s ťažbou a spotrebou ropy. Najväčšie zásoby zemného plynu sa nachádzajú v Iráne, Rusku, Katar, Turkménsku, USA a Saudskej Arábii (pozri graf č. 4) a v ďalších krajinách bývalého ZSSR (napríklad v Azerbajdžane, Kazachstane alebo Uzbekistane), kde sa nachádza 41 % celosvetových zásob a krajinách Blízkeho a Stredného východu (napríklad v Iraku, Kuvajte, Bahrajne), kde sa nachádza 32 % celosvetových zásob). Z krajín Únie najvyššími zásobami zemného plynu disponujú Holandsko, Veľká Británia, Poľsko, Rumunsko a Taliansko (pozri graf č. 4).

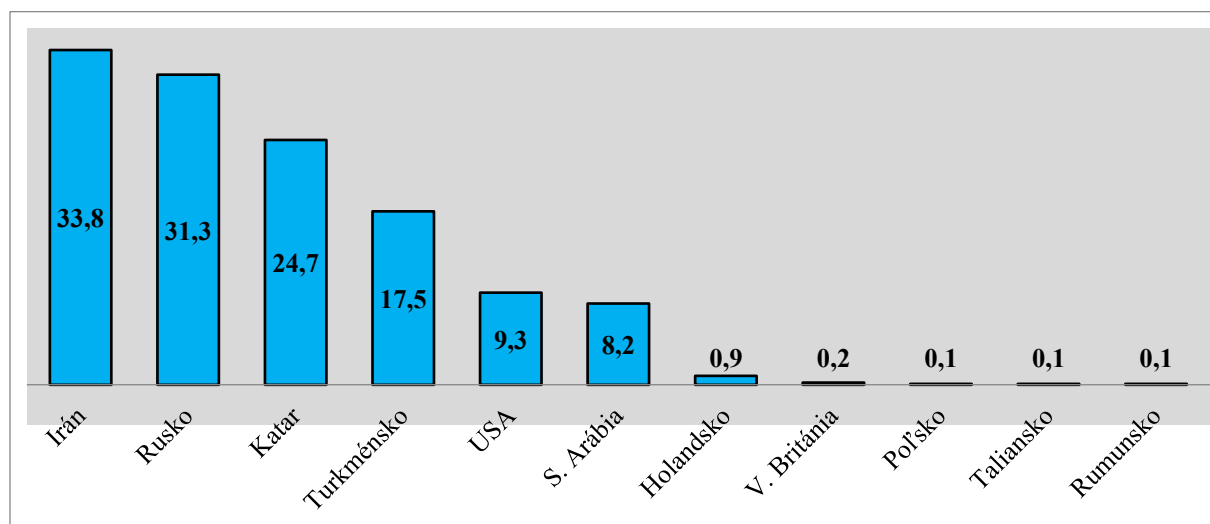

Graf č. 4: Prehľad zásob zemného plynu vo vybraných krajinách sveta a EÚ v r. 2013 (v tril. m<sup>3</sup>). Zdroj: BP. Statistical Review of World Energy [online]. 2014 [cit. 2014-12-

<sup>3</sup> Mtoe (Millions Tons of Oil Equivalent) – ekvivalent rovnajúci sa zisku energie z milióna ton ropy.

16]. Dostupné z: <http://www.bp.com/dam/bp/pdf/Energy-economics/statistical-review-2014/BP-statistical-review-of-world-energy-2014-full-report.pdf>.

Z hľadiska ročnej produkcie suverénne rebríčku kraľujú USA a Rusko, ktoré vyprodukovali v roku 2013 687,6 mil. m<sup>3</sup>, resp. 604,3 mil. m<sup>3</sup> zemného plynu. S výrazným odstupom nasledujú Irán, Katar, Kanada a Saudská Arábia, ktorých produkcia presiahla 100 mil. m<sup>3</sup>. Z producentov z radov EÚ najvyššiu produkciu dosiahlo v hodnotenom roku Holandsko s 68,7 mil. m<sup>3</sup>, Veľká Británia s 36,5 mil. m<sup>3</sup>, Rumunsko s 11 mil. m<sup>3</sup>, Nemecko s 8,2 mil. m<sup>3</sup> a Taliansko s 7,1 mil. m<sup>3</sup> (pozri graf č. 5).

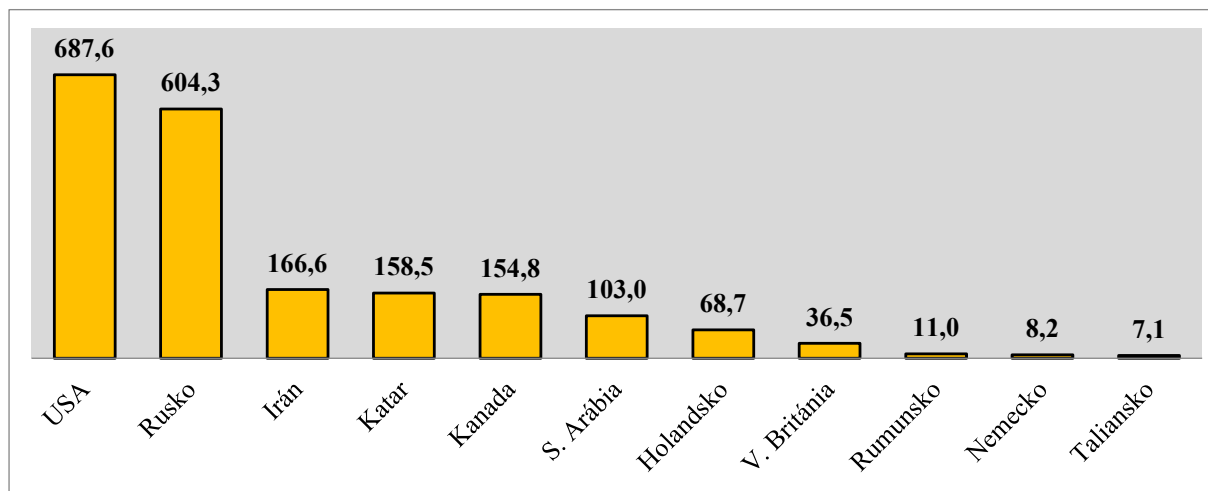

Graf č. 5: Prehľad produkcie zemného plynu vo vybraných krajinách sveta a EÚ v roku 2013 (v mil. m<sup>3</sup>)

Zdroj: BP. Statistical Review of World Energy [online]. 2014 [cit. 2014-12-16]. Dostupné z: <http://www.bp.com/dam/bp/pdf/Energy-economics/statistical-review-2014/BP-statistical-review-of-world-energy-2014-full-report.pdf>.

Z hľadiska budúceho vývoja bude pre krajiny EÚ nevyhnutné zaoberať sa okrem už mnohokrát opakovaných otázok zníženia závislosti na dovoze zemného plynu z Ruska a zvýšenia diverzifikácie dodávok a dodávateľov aj otázkou, či budú ťažiť podobne ako USA či Kanada bridlicový plyn. Vášnivo o tom debatujú vo Veľkej Británii, Francúzsku a najmä v Poľsku, kde sa nachádza asi polovica európskych zásob bridlicového plynu.

### **Uhlie**

Uhlie ako surovinu, ktorá je najčastejšie používaná na výrobu tepla, možno považovať za tradičný energetický zdroj. Zaisťuje sa ním približne jedna štvrtina svetovej palívovo-energetickej bilancie. V 19. storočí a v období priemyselnej revolúcie sa v blízkosti uhoľných nálezísk vybudovali priemyselné komplexy, čo je viditeľné hlavne v USA, Veľkej Británii, Nemecku, Poľsku a na Ukrajine. Postupné zmeny v rozmiestnení ťažby prichádzali s využívaním tzv. povrchovej ťažby, ktorá je ekonomicky menej náročná ako hlbinná ťažba. „Mesačná krajina“ po vyčistení uhoľnej panvy a významné investície do obnovy takýchto území však robia z uhlia ekonomicky náročnú a ekologicky nečistú komoditu. Z hľadiska rozmiestnenia zásob uhlia možno skonštatovať, že je teritoriálne nerovnomerné, pretože až tri štvrtiny všetkých zásob uhlia ležia v troch regiónoch. Takmer jedna tretina svetových zásob leží vo východnej Európe, asi jedna štvrtina v Severnej Amerike a asi jedna pätina v Ázii. Najväčšími zásobami disponujú USA, nasledované Ruskom, Čínou, Indiou, Nemeckom, Ukrajinou



a Kazachstanom. Z krajín EÚ, okrem Nemecka, disponujú významnými zásobami hlavne Poľsko, Grécko a Bulharsko (pozri graf 6).

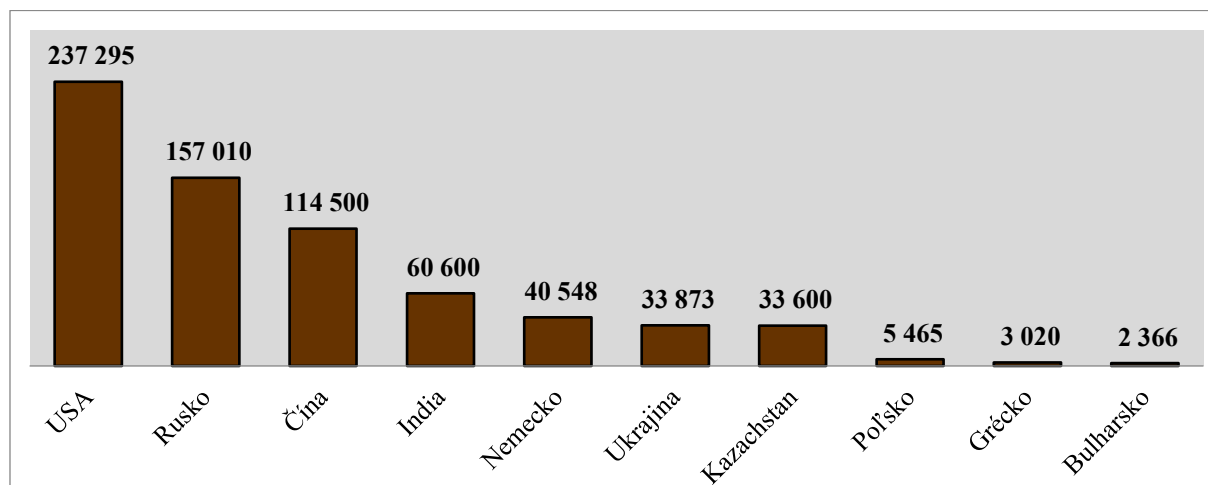

Graf č. 6: Prehľad zásob uhlia vo vybraných krajinách sveta a EÚ (v mil. ton)  
 Zdroj: BP. Statistical Review of World Energy [online]. 2014 [cit. 2014-12-16].  
 Dostupné z: <http://www.bp.com/dam/bp/pdf/Energy-economics/statistical-review-2014/BP-statistical-review-of-world-energy-2014-full-report.pdf>

Z hľadiska produkcie je jasnou jednotkou na svetovom trhu s uhlím Čína, nasledovaná s veľkým odstupom USA a tie s ďalším výrazným odstupom Austráliou, Indonéziou a Indiou. Až za nimi nasleduje Rusko. Z krajín EÚ sa medzi významných producentov uhlia radia najmä Poľsko, Nemecko a Česko (pozri graf 7).

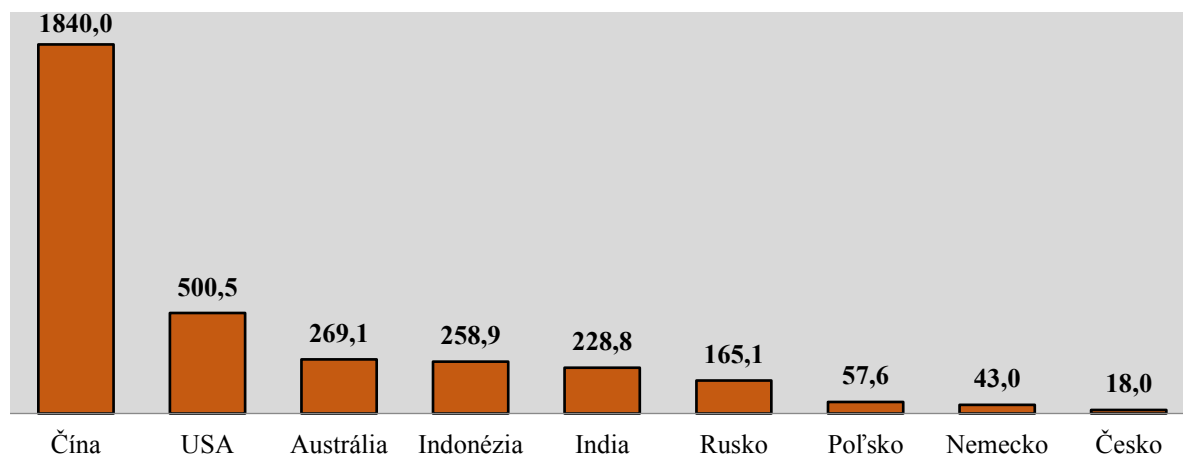

Graf č. 7: Prehľad produkcie uhlia vo vybraných krajinách sveta a EÚ v roku 2013 (v Mtoe)

Zdroj: BP. Statistical Review of World Energy [online]. 2014 [cit. 2014-12-16].  
 Dostupné z: <http://www.bp.com/dam/bp/pdf/Energy-economics/statistical-review-2014/BP-statistical-review-of-world-energy-2014-full-report.pdf>

### Predpoklad budúcich trendov vývoja v energetike

Neustále rastúci dopyt po primárnych energetických zdrojoch súvisí najmä s rýchlym hospodárskym rastom rozvíjajúcich sa ekonomík, predovšetkým Číny, Indie, Brazílie a ďalších ázijských a latinskoamerických krajín. Podobne zmeny v rozmiestnení a v štruktúre energetického priemyslu veľmi úzko súvisia s globálnym dopytom a obchodom (hlavne) s ropou a zemným plynom. Medzi faktory, ktoré výrazne

ovplyvňujú zmeny v rozmiestnení energetického priemyslu, patria najmä hospodársky a populačný rast a energetická neefektivita rozvíjajúcich sa ekonomík.

Na svete je približne 23 tisíc ropných polí, ale najvýdatnejších je iba asi sto. Možno teda predpokladať, že tento fakt a tlak bude vyvolávať ďalšie zmeny hlavne v štruktúre ťažby<sup>4</sup>. Jedným z hlavných budúcich trendov meniacej sa teritoriálnej štruktúry ťažby ropy a zemného plynu v ďalších rokoch bude narastajúca ťažba z morského šelfu. Potvrdzujú to aj najnovšie odhady, podľa ktorých sa napríklad zásoby ropy v juhovýchodnej Ázii nachádzajú až zo 40 % hlboko v mori. Hlboko morská ťažba ropy je však jednak oveľa riskantnejšia a jednak podstatne drahšia (zhruba päťkrát) než ťažba na plytčine<sup>5</sup>. Podľa dostupných odhadov dôjde tiež k zmenám v rozmiestnení ropných rafinérií. V tomto prípade sa prejaví vplyv ekonomicky výhodnejšieho spracovania ropy v rozvojových krajinách, kde neexistujú tak prísne ekologické normy a navyše tam možno nájsť lacnejšiu pracovnú silu. Z hľadiska budúcich trendov vývoja je tiež otázne ako sa bude vyvíjať cena ropy, pretože je jasné, že súčasná situácia, kedy barel ropy stojí viac ako 100 USD<sup>6</sup> nemá súvislosť s ponukou a dopytom. Potvrďuje to aj výrok jedného z delegátov zasadania krajín OPEC, ktorý sa k súčasnej situácii vyjadril nasledovne: „Čo s tým môžeme robiť? Ceny úplne ignorujú základné faktory ponuky a dopytu. I keby sme sa na zasadaní dohodli, že ťažbu zvýšime, nemyslím si, že by to čokoľvek zmenilo. Cenu ropy ťahajú nahor finanční špekulanti, slabnúcí dolár a príliv špekulatívnych investícií na trhu komodít.“<sup>7</sup> OPEC sa preto nebude primárne zaoberať cenou ropy, ktorá je ovplyvnená špekulantmi, ale bude sledovať najmä fundamentálne aspekty, ako sú dopyt, ponuka a zásoby ropy. Na potrebu zlepšenia stavu v energetickej bezpečnosti je nevyhnutné reagovať i cestou prevencie v oblasti environmentálnej bezpečnosti, ku ktorej možno dospieť v prvom rade minimalizáciou environmentálnych rizík, akým je i neudržateľné čerpanie energie<sup>8</sup>.

## Záver

V závere príspevku možno v nadväznosti na vyššie uvedené informácie poznamenať, že rozmiestnenie a zmeny v štruktúre energetického priemyslu súvisia s globálnou ponukou a dopytom. Na trhoch panuje presvedčenie, že krajiny BRICS (Brazília, Rusko, India, Čína a Juhoafrická republika) a ďalšie rýchlo sa rozvíjajúce ekonomiky potiahnu hospodársky rast. Je však vysoko pravdepodobné (v prípade Ruska z dôvodu uvalených sankcií kvôli ukrajinskej kríze<sup>9</sup> takmer stopercentné), že aj tieto

---

<sup>4</sup> HOLUB, M. Globální energetika a energetická bezpečnost EU. In: *E-polis* [online]. 2012 [cit. 2014-12-16]. Dostupné z: <http://www.e-polis.cz/print?id=737>.

<sup>5</sup> VOŠTA, M. *Změny v rozmístění světového hospodářství*. Praha: Oeconomica, 2010. 158 s.

<sup>6</sup> ROPA.CZ. *Cena ropy* [online]. 2014 [cit. 2014-12-16] Dostupné z: <http://www.ropa.cz/cena-ropy>.

<sup>7</sup> FINANCE.CZ. *OPEC: Ceny ropy teď nemají s nabídkou a poptávkou nic společného* [online]. 2014 [cit. 2014-12-16]. Dostupné z: <http://www.finance.cz/zpravy/finance/156605-opez-ceny-ropy-ted-nemaji-s-nabidkou-a-poptavkou-nic-spolecneho>.

<sup>8</sup> KOVÁČOVÁ, L., VACKOVÁ, M. Achieving of environmental safety through education of modern oriented society. In: *SGEM 2014. 14th International Multidisciplinary Scientific GeoConference*. Conference Proceedings: Volume III: 17–26 June, 2014. Sofia: STEF92 Technology Ltd., 2014, pp. 3–8.

<sup>9</sup> Bližšie pozri napríklad: EUROPA.EU. *EU sanctions against Russia over Ukraine crisis* [online]. 2014 [cit. 2014-12-16]. Dostupné z: [http://europa.eu/newsroom/highlights/special-coverage/eu\\_sanctions/index\\_en.htm](http://europa.eu/newsroom/highlights/special-coverage/eu_sanctions/index_en.htm)., alebo: EUROPEAN SANCTIONS. 2014. *European Sanctions* [online]. 2014 [cit. 2014-12-17]. Dostupné z: <http://europeansanctions.com>.

krajiny budú musieť skôr či neskôr spomaliť, čo výrazne ovplyvní nielen energetický sektor, ale aj celé svetové hospodárstvo.

Európska únia v záujme zaistenia svojej energetickej bezpečnosti bude musieť reagovať na budúci vývoj oveľa lepšie ako doposiaľ. Jej členské krajiny už majú negatívne skúsenosti s výpadkami dodávok, keď Ukrajina stopla dodávky ruského zemného plynu do Európy, a tak najmä občania z tých krajín európskej dvadsaťsedmičky, ktoré sú najviac závislé najmä na ruskom plyne (Slovensko, Estónsko, Lotyšsko, Litva alebo Fínsko) určite už viac mrznúc nechcú. Predstavitelia členských krajín Únie budú musieť preto pripraviť oveľa pružnejšiu a efektívnejšiu stratégiu energetickej politiky, ktorá zabezpečí nielen vyššiu diverzifikáciu dodávok energií, ale aj ich vyššiu spoľahlivosť, a tým zvýši energetickú bezpečnosť EÚ.

Bohužiaľ, výhľad do budúcnosti nie je pre Úniu veľmi priaznivý. Prognózy hospodárskeho rastu napriek určitému oživeniu aj tak neboli kvôli problémom v eurozóne veľmi vysoké, navyše v súčasnosti po uvalení hospodárskych sankcií na Rusko, ktoré však výrazne poškodzujú aj európsku ekonomiku, sa ešte viac znižujú. A tak to bude mať EÚ ako celok i jej jednotlivé členské krajiny v čase prehlbujúcej sa globalizácie veľmi ťažké. Rozmiestnenie globálnej energetiky bude totiž ovplyvnené najmä hospodárskym rastom, ktorý predstavuje primárny faktor, a viacerými sekundárnymi faktormi, kam radíme predovšetkým populačný rast, ekologické faktory a neefektívnosť rozvíjajúcich sa ekonomík.

### **Zoznam bibliografických odkazov**

BP. *Statistical Review of World Energy* [online]. 2014 [cit. 2014-12-16]. Dostupné ke staženiu z: <http://www.bp.com/dam/bp/pdf/Energy-economics/statistical-review-2014/BP-statistical-review-of-world-energy-2014-full-report.pdf>.

BRHLÍKOVÁ, R. *Politiky Európskej únie po Lisabone*. Nitra: Univerzita Konštantína Filozofa v Nitre, 2013. ISBN 978-80-558-0478-1.

BUČKA, P., NEČAS, P., ŽECHOWSKA, S., W. *The new geopolitics of energy security*. Kiev: The Center of Educational Literature, 2012. ISBN 978-611-01-0372-5.

EUROPEAN COMMISSION. *Energy Strategy for Europe* [online]. 2014 [cit. 2014-12-16]. Dostupné z: [http://ec.europa.eu/energy/index\\_en.htm](http://ec.europa.eu/energy/index_en.htm).

EUROPEAN COMMISSION. *Europe 2020 Initiative – Energy 2020* [online]. 2010 [cit. 2014-12-16]. Dostupné z: [http://ec.europa.eu/energy/strategies/2010/2020\\_en.htm](http://ec.europa.eu/energy/strategies/2010/2020_en.htm).

EUROPEAN COMMISSION. *European Commission Energy Statistics 2013* [online]. 2014 [cit. 2014-12-17]. Dostupné z: [http://ec.europa.eu/energy/observatory/index\\_en.htm](http://ec.europa.eu/energy/observatory/index_en.htm).

EUROPEAN COMMISSION. *Energy in Figures. Statistical Pocketbook 2013* [online]. 2014 [2014-12-18]. Dostupné z: [http://ec.europa.eu/energy/sites/ener/files/documents/2013\\_pocketbook.pdf](http://ec.europa.eu/energy/sites/ener/files/documents/2013_pocketbook.pdf).

EUROPEAN UNION. *European Energy Policies* [online]. 2014 [cit. 2014-12-16]. Dostupné z: <http://www.europeanenergyreview.eu/site/pagina.php?id=90>.

EUROPEAN UNION. *European Energy Policy to 2050* [online]. 2014 [cit. 2014-12-16]. Dostupné z: [http://www.ewea.org/fileadmin/ewea\\_documents/documents/publications/reports/EWEA\\_EU\\_Energy\\_Policy\\_to\\_2050.pdf](http://www.ewea.org/fileadmin/ewea_documents/documents/publications/reports/EWEA_EU_Energy_Policy_to_2050.pdf).

- EUROPA. EU. *EU sanctions against Russia over Ukraine crisis* [online]. 2014 [cit. 2014-12-16]. Dostupné z: [http://europa.eu/newsroom/highlights/special-coverage/eu\\_sanctions/index\\_en.htm](http://europa.eu/newsroom/highlights/special-coverage/eu_sanctions/index_en.htm).
- EUROPEAN SANCTIONS. *European Sanctions* [online]. 2014 [cit. 2014-12-17]. Dostupné z: <http://europeansanctions.com>.
- FINANCE.CZ. *OPEC: Ceny ropy ted' nemají s nabídkou a poptávkou nic společného* [online]. 2014 [cit. 2014-12-16]. Dostupné z: <http://www.finance.cz/zpravy/finance/156605-opez-ceny-ropy-ted-nemaji-s-nabidkou-a-poptavkou-nic-spolecneho>.
- HOLUB, M. Globální energetika a energetická bezpečnost EU. In: *E-polis* [online]. 2012 [cit. 2014-12-16]. Dostupné z: <http://www.e-polis.cz/print?id=737>. ISSN 1801-1438.
- IVANČÍK, R., KELEMEN, M. Analýza geopolitických súvislostí energetickej bezpečnosti. In: *Košická bezpečnostná revue* [online]. 2013 [cit. 2014-12-16]. roč. 3, č. 1, s. 42–50. ISSN 1338-6956. Dostupné z: <http://www.vsbm.sk/data/revue/revue-1-13.pdf>.
- IVANČÍK, R., KELEMEN, M. *Bezpečnosť štátu a občana: Energetická bezpečnosť*. Plzeň, Česká republika: Vydavateľství a nakladateľství Aleš Čeněk, s.r.o., 2013. ISBN 978-80-7380-474-9.
- IVANČÍK, R. Energetická bezpečnosť Slovenska v rámci EÚ. In: *Bezpečné Slovensko a Európska Únia 2011: zborník príspevkov z V. medzinárodnej vedeckej konferencie*. Košice: Vysoká škola bezpečnostného manažérstva, 2011. s. 170–177. ISBN 978-80-89282-65-4.
- IVANČÍK, R. Energetická bezpečnosť – neoddeliteľná súčasť národnej a medzinárodnej bezpečnosti. In: *Národná a medzinárodná bezpečnosť 2012: zborník príspevkov z medzinárodnej vedeckej konferencie* [online]. 2012 [cit. 2014-12-16] Liptovský Mikuláš: Akadémia ozbrojených síl generála M. R. Štefánika. s. 163–172. Dostupné z: [http://www.aos.sk/struktura/katedry/kbo/NMB2012/Zbornik\\_NMB2012.pdf](http://www.aos.sk/struktura/katedry/kbo/NMB2012/Zbornik_NMB2012.pdf). ISBN 978-80-8040-450-5.
- KAZANSKÝ, R. *Súčasný problémy výskumu medzinárodných konfliktov a kríz a ich riešenia*. Banská Bystrica: Vydavateľstvo UMB – Belianum, 2013. ISBN 978-80-557-0573-6.
- KOBLEN, I., SZABO, S. Vybrané aspekty problematiky bezpečnostného výskumu v rámci Európskej únie. In: *Bezpečné Slovensko a Európska únia: zborník príspevkov zo 4. medzinárodnej vedeckej konferencie*. Košice: VŠBM Košice, 2011. s. 231–240. ISBN 978-80-89282-44-9.
- KOVÁČOVÁ, L., VACKOVÁ, M. Achieving of environmental safety through education of modern oriented society. In: *SGEM 2014. 14th International Multidisciplinary Scientific GeoConference*. Conference Proceedings: Volume III: 17–26 June, 2014. Sofia: STEF92 Technology Ltd., 2014. pp. 3–8. ISSN 1314-2704.
- LASICOVÁ, J., UŠIAK, J. *Bezpečnosť ako kategória*. Bratislava: Veda – vydavateľstvo SAV, 2012. ISBN 978-80-224-1284-1.
- ROPA.CZ. *Cena ropy* [online]. 2014 [cit. 2014-12-16] Dostupné z: <http://www.ropa.cz/cena-ropy>.

VOŠTA, J., MACÁK, J., MATĚJKA, Z. *Energetika*. Praha: Vydavatelství VŠCHT, 2007. ISBN 978-80-70803-58-5.

VOŠTA, M. *Změny v rozmístění světového hospodářství*. Praha: Oeconomica, 2010. ISBN 978-80-24516-68-4.

# Securitology. The concept of security

## Sekuritologie. Pojetí bezpečnosti

Leszek F. Korzeniowski<sup>1</sup>

### Abstrakt

Zdroje pojmu sekuritologie musíme hledat ve starověkém Římu a v latinském jazyce. Nauky o bezpečnosti mají svůj název z latinského slova securitas, což česky znamená bezpečnost. Přípona logos znamená vědu, nauku, takže securit(o)logie je to nauka o bezpečnosti, anebo v čísle množném nauky o bezpečnosti. Bezpečnost je předmětem zájmu mnoha oborů věd přírodních, technických, lékařských, zemědělských i společenských a také vědních oborů, jejichž kořeny sahají až do samých počátků poznávání skutečnosti. Některé z nich vždy v centru svého zájmu situovaly člověka a jeho potřeby, jiné teprve pod vlivem sekuritologie začínají doceňovat subjektivitu člověka. Bezpečnost se týká rovněž praktických znalostí z mnoha oblastí hospodářské činnosti i každodenního života.

**Klíčové slová:** bezpečnost, ohrožení, sekuritologie, věda o bezpečnosti.

### Abstract

The term "securitology" originates from the Latin language and has been known since ancient times of Rome. Sciences on security derive from a Latin word "securitas" meaning security. The suffix "logos" means science and thus the term "securitology" is a science or sciences on security. Throughout the centuries security has been the major source of interest in various fields of science like for instance environmental, technical, medical, agricultural and social, but above all including particular science fields which go back to the very beginning of human discovery of the reality. Some of sciences have always focussed the attention on the human being as the main source of interest and his needs, but other sources provide us with different ideas while being influenced by a new science called securitology, which in turn determines the human dependence. In addition, security refers to a practical knowledge of various fields of economy and every day life.

**Key words:** security, threats, securitology, science on security.

The term "securitology" originates from the Latin language and has been known since ancient times of Rome<sup>2</sup>. Sciences on security derive from a Latin word "securitas" meaning security. The suffix "logos" means science and thus the term "securitology" is a science or sciences on security.

---

<sup>1</sup> Dr.h.c. prof. nadzw. dr hab. Leszek F. Korzeniowski - předseda Evropské asociace věd o bezpečnosti EUROPEAN ASSOCIATION for SECURITY, mimořádný profesor Pedagogické University v Krakově (Polsko). e-mail: lfk@eas.info.pl.

<sup>2</sup> KORZENIOWSKI L. F. *Securitology. A science on security of human beings and social organizations.* (Polish) *Securitologia. Nauka o bezpieczeństwie człowieka i organizacji społecznych.* Kraków: EAS 2008, p. 33. Available from: <http://www.sbc.org.pl/dlibra/doccontent?id=13871&dirids=66>; KORZENIOWSKI L.F.: *The rudiments of science on security.* (Polish) *Podstawy nauk o bezpieczeństwie.* Warszawa: Difin, 2012, p. 49.

**Security** means that it is an **objective state** that performs the **function** of measuring the level of **threats** and a **defense potential**<sup>3</sup>.

Security as a **subject** of research has a multilateral (multiplex, multi - dimensional) character, and it means something more than just the sum of threats. Security is a function of many various factors, which are either constructive *or*<sup>4</sup> destructive (and each of them requires a further analysis).

The state of security is a function of many variables that we can present by means of the following formula:

$$S = f(T_1, T_2, \dots T_n) (D_1, D_2, \dots D_n)$$

where:

S - state of security

T<sub>1</sub>, T<sub>2</sub>, ... T<sub>n</sub> - threat 1, threat 2, ( ...) threat n

D<sub>1</sub>, D<sub>2</sub>, ... D<sub>n</sub> - defence potential 1, defence potential 1, ( ...) defence potential n

Such definition of a security comprises two main concepts. One concept is regarded to be a negative attitude, but the other one is considered as a positive attitude.

**A negative approach** refers to the lack of threat or threats.

**A positive approach** refers to a defense potential (certainty of survival and the ability to a creative activity of a subject).

Let's assume that the definition is a defining statement, so what does *definiendum* mean (concept, name, defining term) by designates (characteristics) of *definiens* or that a constitutive content is good enough for correct defining, so for these particular reasons we need to clarify each concept as well as each term of definition.

**Subject**<sup>5</sup> of security (defined by some people as a means of conveying ideas, carrier, subject, object) that is a subject of a situation, which is influenced by the effects of hazards, receives stimuli and reacts (in this context: a subject of a situation being affected by hazards, receives stimuli and reacts.)

Subjective security is a state of a subject, his potential and abilities of adequate reaction to hazards as well as an issue of protecting a subject from any hazards.

---

<sup>3</sup> KORZENIOWSKI L. *Securitology. The concept of safety*. "Comunikations" 2005, No 3, p. 20–23; HOFREITER L. *Securitología*. Liptovský Mikuláš: Akadémia ozbrojených síl gen. M.R. Štefánika 2006; KORZENIOWSKI L.F. *Securitologia. Nauka o bezpieczeństwie człowieka i organizacji społecznych*. Kraków: EAS, 2008. Available from: <http://www.sbc.org.pl/dlibra/doccontent?id=13871&dirids=66> ; ZALEWSKI S.: *Political security of state*, p. 68. (Polish) *Bezpieczeństwo polityczne państwa*. „Rozprawa naukowa“ nr 106. Siedlce: Wyd. Akademii Podlaskiej, 2010, KWIATKOWSKI S.: *Zarządzanie bezpieczeństwem w sytuacjach kryzysowych*. Pułtusk: Akademia Humanistyczna im. Aleksandra Gieysztora, 2011; LESZCZYŃSKI M. *Bezpieczeństwo społeczne Polaków wobec wyzwań XXI wieku*. Warszawa: Difin, 2011; KORZENIOWSKI L.F. *Podstawy nauk o bezpieczeństwie*. Warszawa: Difin, 2012; KORZENIOWSKI L.F. *Securitologia. Nauka o bezpieczeństwie człowieka i organizacji społecznych*. Wydanie II. Kraków: EAS, 2016.

<sup>4</sup> Spot the meaning: or a conjunction linking alternative sentences or their separable parts (one and only one). ZIEMBIŃSKI Z. *Logika praktyczna*. Warszawa: PWN, 1977.

<sup>5</sup> Spot the meaning: subject of situation, which is being influenced by dangers and hence their results whilst reacting to stimuli.

Security of a subject being in danger is in fact, an answer to the question: security of *who, what?* or in other words: a protection of *whom, what?* Taking into consideration a kind of endangered subjects, we can actually distinguish (security of *whom?*):

- ✓ Security (protection) of **an individual** (man) or **group of citizens** (a small group, society, mankind)

security of *what?*

- ✓ Security (protection) of **properties** (environment, animals, plants, building, bridge etc.)
- ✓ Security (protection) of **monies** (safes, finances etc.)
- ✓ Security (protection) of **information** (data, correspondence, letter etc.)

A similar subjective approach to this matter is already shown in publications by **Josef Zoltaszek** who by defining subjects of security in 1931, thus shifted our attention to physical individuals, legal individuals, social associations as well as state unions<sup>6</sup>.

Security of **an individual** (individual hazard) is based on the lack of hazards of a single person whereas security (hazard) of **a group** concerns two or more people. Mankind, society and small social groups are systems, which are made up from sub-systems, where each of these sub-systems may be explored as complex systems consisting of sub-systems - and so on until we reach a human individual.

Securitology makes a good use of methods applied in sociology and science on management, but on the level of a single individual - methods of psychology and other human sciences. In science on management, a social system (**organisation**) is **distinguished from environment as a group of mutually cooperating people who aim at obtaining a synergy effect and achieving their purpose.**

Attributes characteristic among each organisation are as follows:

- \* a common goal and a feeling of bond among the whole organisation, and its particular members (in this context: for the sake of safety)

- \* human resources, properties, finance, information,

- \* structural organisation - internal layout, location and co-dependence of system properties,

- \* co-operation of structure elements and particular members of organisation to achieve a goal,

- \* separation from other organisations in any environment, marked more or less by a distinct limit,

- \* organisational culture - values, norms, principles as well as the rules, which determine behaviour of people in the processes occurring in the system, and also in the processes of joining and leaving the system (in this context: security culture),

- \* and among other things, (but only in hierarchical systems) management regulating the behaviour of structure elements.

**Man** (subject) means a human being, rational being who is aware of his personality, needs, expectations and opportunities that uses a symbolic language, which allows

---

<sup>6</sup> ŻÓLTASZEK J. *Naukowa organizacja bezpieczeństwa*. "Przegląd Organizacji" 1931, number 6, p. 245–254.



creating culture and stands out from other creatures as he has the highest level of mental and social development whilst belonging to a society and immanent part of the remaining systems of reference. Personal security and individual sense of security (depending on individual personality characteristics and our personal experience as well as of our relatives) becomes the most important, constitutional value.

In penal law, an individual hazard is based on endangering a single person or a small group, whereas a common hazard depends on providing a particular hazard either direct or indirect for many people who do not necessarily need to be strictly identified. Bringing a particular, common threat may be affected by for instance causing a road crash, fire, pulling down the building, flooding or earthquake, rocks or snow, explosion of fireworks or flammable materials or another sort of releasing energy, spreading of poisonous substances both suffocating or burning, rapid release of nuclear power or ion radiation, epidemic threat or possibilities of spreading contagious disease, producing and launching harmful substances on the market, food products, medicine or other products commonly used, interfering of automatic processing, gathering or sending information (or acting in a different way, and particularly dangerous circumstances as well as placing on the ship or air bus any device or substance edangering security of people<sup>7</sup>.

**A small group** of society is in fact singled out by sociologists for the sake of direct knowledge and communication among group members as well as by taking into account views and needs of particular individuals<sup>8</sup>. Research carried out on the sense of security reveals the fact that the smaller community is, the bigger feeling of security we actually have. People know their local environment from their own experience and observations, and extreme or untypical news broadcasted by the media is of less importance. In sociology, a local community is a sort of a community of people inhabiting a common territory, relatively self-sufficient, which is based on the stable system of mutual bonds and social interactions, and being characterised by a strong feeling of belonging of individuals to a group as well as the identification of individuals with a group. A local community is a form which covers the whole life of inhabitants, and enables them to satisfy their basic needs of existence and security. A distinctive feature of local communities is a special, social bond shaping a sense of belonging among members of society, as well as their identity, and sometimes even pride and security.

**A large group** of society (a collection of people creating society, state, nation) is an organisation of the region community, nation and citizens, which came into existence in order to protect life and other values of any individual. By comparison, we actually have such a constitutional order, which places security of citizens on the same level as the independence of the Republic of Poland.

**Humanity** (mankind ) is not only a large group of society, but also symbolic and materialistic works of people, as well as historic continuity. Without community of people, the existence and culture of man is impossible. „*All mankind is us, whether we like it or not*”<sup>9</sup>.

In the Constitution of the Republic of Poland from 1997, security is regarded in terms of a subject and obligation of state: "the Republic of Poland (...) secures freedom and

---

<sup>7</sup> Act passed on 6 June 1997. Penal law (Journal of Acts, number 88, paragraph 553 with amendments), art.163, 165,167, 173.

<sup>8</sup> TUROWSKI J. *Socjologia. Małe struktury społeczne*. Lublin: Towarzystwo Naukowe Katolickiego Uniwersytetu Lubelskiego 2001.

<sup>9</sup> BECKETT Samuel: *Waiting for Godot*. New York: Grove Press, 1982, p. 90.

human rights of citizens as well as **security of citizens** (...)"<sup>10</sup>. Despite the fact that freedom, rights and security are included in just one sentence, but anyway bringing down security to citizens, (thus not to each man) is a purposeful action, which certainly aims at enhancing the duty of state in this area. In the Constitution, security is established as the subject, and most commonly as the **state security** (article 31, paragraph 3; article 45, paragraph 2; article 53, paragraph 5; article 61, paragraph 3; article 126, paragraph 2; article 130), security of state borders (article 26, paragraph 1). Among other things, we can distinguish security of (...) work conditions (article 66, paragraph 1; article 233, paragraph 3) and consumer security (article 76).

A narrow perspective of the term „security”, which calls a negative one, he actually considers security in terms of a lack of threats, and concentrates on analysing a subject interactions in order to protect it from any potential threats including significant internal values. Security is in fact, defined as being in contrast to a threat. Such a common comprehension of the term „security” can actually be found in most language dictionaries<sup>11</sup> available, in which a designate<sup>12</sup> determines the concept of the term "security", and it is a collection of contrasts, or in other words "a threat".

The second attitude, a positive one, perceives the creation of certainty of survival, possessing and developmental freedom of the subject.

In conclusion, we should emphasise the fact that the subject of research on *securitology* includes security of a subject (man), security of a small, social group, security of society (a large, social group) and security of mankind.

All kinds of hazards belong to *defiens* of security concept<sup>13</sup>. Mistakenly, some parts of publications that come from authors in the area of sociology, political science, and especially military science abolished in 2011, actually provide the fact that we focus our main attention on a subjective aspect of security<sup>14</sup> whereas some dictionaries give a fragmentary account of such terms or the state of security is shown as unmeasurable<sup>15</sup>. However, we need to notice that language dictionaries largely reflect some colloquial language, and include double understanding of security term:

a) security as an objective state: „a state of non - danger"<sup>16</sup>; „the opposite of danger"<sup>17</sup>;

---

<sup>10</sup> Constitution of the Republic of Poland from 2 April 1997 (Journal of Acts number 78, paragraph 483, with amendments), article 5.

<sup>11</sup> *Dictionary of Polish Language*, p. 147. (Polish) *Słownik języka polskiego*. Warszawa: PWN 1979; *Contemporary Dictionary of Polish Language*, p. 50. (Polish) *Słownik współczesnego języka polskiego*. Warszawa: Reader's Digest Przegląd 2001, tom 1, ISBN 83-88243-28-4.

<sup>12</sup> Designate (from Latin word *designare* - determine) - an object for which this name is referred to.

<sup>13</sup> Detailed analysis of this issue is shown in: KORZENIOWSKI L.F.: *Securitology. A science on security of human beings and social organizations*, p. 58-62. (Polish) *Securitologia. Nauka o bezpieczeństwie człowieka i organizacji społecznych*. Kraków: EAS, 2008.; KORZENIOWSKI L.F.: *The rudiments of science on security*, p. 88-92. (Polish) *Podstawy nauk o bezpieczeństwie*. Warszawa: Difin, 2012.

<sup>14</sup> "Doctrine of administrative law largely relates to institutional comprehension of concepts such as "security" and "public order" in a colloquial language". MISIUK Andrzej: *Institutional system of internal security*, p. 24. (Polish) *Instytucjonalny system bezpieczeństwa wewnętrznego*. Warszawa: Difin, 2013.

<sup>15</sup> NOWAK E., NOWAK M. *Zrys teorii bezpieczeństwa narodowego*. Warszawa: Difin, 2011. ISBN 978-83-7641-485-0.

<sup>16</sup> *Słownik języka polskiego*. Warszawa: PWN 1979.

<sup>17</sup> *Słownik współczesnego języka polskiego*. Warszawa: Reader's Digest Przegląd 2001, tom 1.

„state of mind that makes us free from any concern or anxiety”<sup>18</sup>; To be safe<sup>19</sup>.

b) or security as a subjective feeling: „mental condition or legal state in which any individual feels confident and can rely on other person or on efficient legal system”<sup>20</sup>; peace of (...) mind, confidence”<sup>21</sup>; „freedom from custody, from care or concern, tranquility, assertiveness, lack of concern, slacking off, trust, reliance”<sup>22</sup>, peace of mind, carefree manner<sup>23</sup>; to feel safe<sup>24</sup>.

In addition to that, we emphasize the importance of the term "security" due to the fact that its concept is directly related to the subject and its characteristic, which are in fact, determined by such term (including the designates of such term). The overall amount of such subjects (designates) and their characteristics is a scope of the term. And therefore the designates determining the content of the term „security” is a collection of security contrasts („dangers or threats) and their characteristics<sup>25</sup>.

**As regards the issue of acknowledging the term security as an antonym** of such term, there is a unanimity of opinions in science literature. According to **Stanisław Pieprzny**, "security has always been referred to a potential threat, or in other words a danger (...), so we can only talk about security in case when some positive changes take place in our environment, which in turn repel or stimulate a potential danger”<sup>26</sup>.

**Threat** - a disruptive value for the existence, development and normal functioning of man, as well as a potential cause of an undesirable state, a designate determining the content of the term „danger”<sup>27</sup>, "a possibility of occurring one of a phenomenon being negatively valued”<sup>28</sup>, a situation which is dangerous for life and health<sup>29</sup>, or simply a synonym of danger<sup>30</sup>.

Taking into account both cause and result dependence, we can distinguish the following: threats - **original forces, derivative threats, direct threats.**

**objective or subjective dangers (threats)**

**internal or external dangers (threats)**

---

<sup>18</sup> LINDE M.S.B. *Słownik języka polskiego*, tom pierwszy A-F (reprint). Warszawa: Gutenberg-Print 1994.

<sup>19</sup> SKORUPKA S. *Słownik frazeologiczny języka polskiego*. Warszawa: Wiedza Powszechna, 1987.

<sup>20</sup> *Contemporary Dictionary of Polish Language*, p. 50. (Polish) *Słownik współczesnego języka polskiego*. Warszawa: Reader's Digest Przegląd 2001, tom 1.

<sup>21</sup> *Słownik języka polskiego*. Warszawa: PWN 1979.

<sup>22</sup> LINDE M.S.B. *Słownik języka polskiego*, tom pierwszy A-F (reprint). Warszawa: Gutenberg-Print 1994.

<sup>23</sup> PIEŃKOS J. *Słownik łacińsko-polski*. Warszawa: Wydawnictwo Prawnicze, 1996.

<sup>24</sup> SKORUPKA S. *Słownik frazeologiczny języka polskiego*. Warszawa: Wiedza Powszechna, 1987.

<sup>25</sup> KORZENIOWSKI L.F. *Podstawy nauk o bezpieczeństwie*. Warszawa: Difin, 2012.

<sup>26</sup> PIEPRZNY S. *Ochrona bezpieczeństwa i porządku publicznego w prawie administracyjnym*. Rzeszów: Wyd. Uniwersytetu Rzeszowskiego, 2007.

<sup>27</sup> KORZENIOWSKI L.F. *Securitologia. Nauka o bezpieczeństwie człowieka i organizacji społecznych*. Kraków: EAS, 2008, s. 58. Available from:

<http://www.sbc.org.pl/dlibra/doccontent?id=13871&dirids=66>

KORZENIOWSKI L.F. *Podstawy nauk o bezpieczeństwie*. Warszawa: Difin, 2012.

<sup>28</sup> KAUFMANN F., X. *Sicherheit als soziologischen und sozialpolitisches Problem. Untersuchungen zu einer Wertidee hochdifferenzierter Gesellschaften*. Stuttgart: Enke, 1970, s. 167. (Citing:) ZIĘBA Ryszard: Citing: *Institutionalization of European security - conceptions-structures-functioning*, p. 28.

(Polish) *Institutionalizacja bezpieczeństwa europejskiego - koncepcje-struktury-funkcjonowanie*. Wyd. czwarte. Warszawa: SCHOLAR, 2004, s. 28.

<sup>29</sup> *Słownik współczesnego języka polskiego*. Warszawa: Reader's Digest Przegląd 2001, tom 2.

<sup>30</sup> BRONIAREK W. *Dictionary of synonyms*. (Polish) Warszawa: Haroldson, 2005.

**abstract or concrete** dangers (threats)

**potential or active** threats (threats)

**static or dynamic** situation (threats)

**An objective state of security** has to be referred to the existing or non - existing real threats, potential opportunities for destruction and making damages that occur independently from the subject's consciousness (man).

"An objective state depending on the lack of hazard, perceived subjectively" reflects the fact that security means an objective or subjective state. Objective properties of the state affect the results of human activity. Conjunction *or* illustrates the particular context of security that means only an objective state; the state being only subjective; both an objective and subjective state.

The term "perceived" used in *definiens* indicates that in science on security, an objective state is judged by man from the prospects of his needs and rights.

Danger may be caused by:

1. human-independent **inanimate nature** (for example cosmic objects, Earth tectonic plates movements, volcanoes, typhoons),

2. **living organisms** (microorganisms, plants and animals),

3. **products** of human activity (for example constructions, machines, devices, chemical substances, explosive materials).

4. **man** and society (tensions in human relations, conquests, slavery, religious wars, terrorism). They may be factual actions of other participants in social life, unfavourable and dangerous for vital interests and basic values of a man, a group, a society or the whole humanity.

**A feeling of safety** stems from a subjective aspect, and it refers to true or false consciousness of existing threats, a lack of consciousness about the threats or a lack of knowledge about possibilities of preventing dangers.

Penal law has a rule to distinguish a subjective threat (although it does not provide a name for such forms) like for example:

a) recklessness, which means action that we are aware of, but do it unintentionally, when a person predicts such action to happen.

b) negligence, which means doing action that we are not aware of, but when a person could predict such action to happen.

In literature, we can find such a distinguished feature between two kinds of threats, and that is: internal or external. In the latest analyses, we take into consideration the bonds between a subject and his surroundings, which may in turn, pose a threat to a subject.

**Internal security** means that within the boundaries of a subject (inside the system), there is no threat for the existence, development and normal functioning of a subject, or potential sources of threats are weaker than defensive potential of a subject.

**External** security of a subject means a lack of threats from the surroundings of external subject, and as suggested by **M.Cieslarczyk** from other subjects<sup>31</sup>.

In the Constitution of the Republic of Poland<sup>32</sup>, security is provided in the form of the subject or as an internal security of the state (article 135; article 146, section 4, paragraph 7) or external security of the state (article 135; article 136; article 146, section 4, paragraph 8), national security (The Council of National Security, article 144, section 3, paragraph 26), as well as ecologic security (article 74, section 1).

Categories of concrete or abstract refer to the issues of threats, which occur in a particulate situation<sup>33</sup>.

**Abstract** are such threats, which are commonly known as constant, and occurring in a particular situation (for instance the fact of illegally possessing weapon that is a very dangerous and common thing). In penal law, the essence of a threat is in fact, penalizing for a particular behaviour of a person without the necessity to provide evidence that there was a factual situation, which posed a threat to the belongings<sup>34</sup>, for example by using a dangerous tool, abandoning a child or a disabled person, giving alcohol to a juvenile person or harassing a relative<sup>35</sup>.

Among the common types of threat, we can distinguish those which have an abstract character like for instance: water, air and soil pollution by a substance or ionizing radiation, storage, recycling or transporting harmful waste, transport, storing or dumping the source of ionizing radiation, manufacturing, trade, or just being in possession of explosive or radioactive materials<sup>36</sup>.

**Concrete** are the threats, which turned up in a real situation. In penal law, there is an expression which is similar to the meaning of "directness", which refers directly to a threat<sup>37</sup>. **Tadeusz Hanausek** stresses the significance of security management due to the fact that it enables us to eliminate the impact of determinant, or at least to reduce its influence on the situation, so that it is no longer regarded to be dangerous in certain conditions whilst there is little likelihood of affecting good, and as a consequence, a possible danger of breaching this, becomes at least not to be direct one<sup>38</sup>.

---

<sup>31</sup> CIESLARCZYK M. *Współczesne rozumienie bezpieczeństwa i obronności*. Towarzystwo Wiedzy Obronnej, "Zeszyt Problematyczny" 2001, nr 3.

<sup>32</sup> Constitution of the Republic of Poland from 2 April 1997 (Journal of Acts number 78, paragraph 483, with amendments). (Polish) Konstytucja Rzeczypospolitej Polskiej z dnia 2 kwietnia 1997 r. (*Dz. U. nr 78, poz. 483, zm.*).

<sup>33</sup> HANAUSEK T. *Zarządzanie bezpieczeństwem – nowa dziedzina nauki. In: Bezpieczeństwo a ochrona majątku*. Košice: LIPIPORT LFK 2001, p. 36–39.

<sup>34</sup> TERESINSKI G. - MADRO R. *Lekarskie aspekty narażenia na niebezpieczeństwo utraty zdrowia lub życia II. Możliwości, warunki i granice lekarskiej oceny narażenia na niebezpieczeństwo życia lub zdrowia ludzkiego oraz kryteria medycznej kwantyfikacji stopnia narażenia*. "Archiwum Medycyny Sądowej i Kryminologii" 2001, nr 2.

<sup>35</sup> Act passed on 6 June 1997. Penal law (Journal of Acts, number 88, paragraph 553 with amendments), art. 159, 207, 208, 210 and 223.

<sup>36</sup> Act passed on 6 June 1997. Penal law (Journal of Acts, number 88, paragraph 553 with amendments), art. 171, 182, 183 and 184.

<sup>37</sup> HANAUSEK T. *Element bezpośredniości jako znamię niektórych typów przestępstw*, „Państwo i Prawo” 1964, nr 12, s. 905-914; HANAUSEK T. *Zarządzanie bezpieczeństwem – nowa dziedzina nauki. In: Bezpieczeństwo a ochrona majątku*. Košice: LIPIPORT LFK 2001, p. 36–39.

<sup>38</sup> HANAUSEK T. *Element bezpośredniości jako znamię niektórych typów przestępstw*, „Państwo i Prawo” 1964, nr 12, s. 905-914; HANAUSEK T. *Zarządzanie bezpieczeństwem – nowa dziedzina nauki. In: Bezpieczeństwo a ochrona majątku*. Košice: LIPIPORT LFK 2001, p. 36–39.

**A threat is a disruptive value, and a potential cause of undiserable state.** Threats are not categories that exist on their own as they always refer to a certain subject whilst having a fatal and harmful character. They may bring about further results, because each subject (man, system, social group, organization, state, environmental resources), which are characterized by some weaknesses, in fact, allow us to transform a potential threat into a damage.

In order to generate possible threats, we need some possibilities, which are a part of a subject itself, in his surroundings, or his relations with the environment. Such possibilities may be characterized by a *negative potential* (disruptive potential, a potential of threats) is understood as the ability to affect a subject in a destructive way.

**Potential** threats mean occurring factual but inactive powers, or those that we can oppose effectively (for example thanks to a defensive potential that we possess or other resources and conditions to stamp out threats). In some documents that are available in the European Union, potential threats are defined as situations in which there is every likelihood that a possible threat may largely affect human or animal health, or at least cause such results<sup>39</sup>.

In pertinent documents of the European Union, potential threats are defined as situations with a considerable likelihood that a risk will affect human or animal life, or is really able to cause such effects<sup>40</sup>.

**Active** threats mean the whole amount of active and factual powers, which pose a threat to man or a system (a social group) in a direct way. In penal law, a term “active threat” has an equivalent of a term defined as “direct intention”, which is based on the fact that an offender wants to do an illegal act, or at least is able to predict a possibility of doing this.

**Static** threats depend on a balanced situation, in which a source of threat does not show any signs of activity or a power of action is smaller than a defensive potential of a subject, and thanks to it, we can maintain balance of the system. In practice, however, static threats have a short period. But in the long run, statics is breached by a feature of the system itself, which is based on the dynamics of mutually interacting system elements, and also its willingness to a further development.

**Dynamic** threats result from the source's activity, whose potential causes a change of the situation and breaking a system balance.

Throughout the centuries security has been the major source of interest in various fields of science like for instance environmental, technical, medical, agricultural and social, but above all including particular science fields which go back to the very beginning of human discovery of the reality. Some of sciences have always focussed the attention on the human being as the main source of interest and his needs, but other sources provide us with different ideas while being influenced by a new science called *securitology*, which in turn determines the human dependence. In addition, security refers to a practical knowledge of various fields of economy and every day life.

So far, for the dominant part of science world, the issue of security has been

---

<sup>39</sup> See: Guidelines referring to the definition of a serious threat to people's and animals' health, or to the environment in the context of art. 33, ust.1 & 2 of directive 2001 / 82 / WE - March 2006 (Office Journal of the European Union, C 132 / 32 PL, 7.6.2006.)

<sup>40</sup> See: Guidelines referring to the definition of a serious threat to people's and animals' health, or to the environment in the context of art. 33, ust.1 & 2 of directive 2001 / 82 / WE - March 2006 (Office Journal of the European Union, C 132 / 32 PL, 7.6.2006.)

undermined and considered as a side effect of other sciences. In recent years, however, the issue of security has become the leading and crucial subject discussed during numerous science conferences, research projects and publications. Some of the researchers regard security as the subject of analysis whilst making good use of methodology suitable for traditional science and its overall scientific heritage.

Contemporary division of social reality into particular disciplines, which uses separate research methods, has in fact no justification in the light of today's globalization and new threats facing our societies. This was especially emphasized by **Fernand Braudel**<sup>41</sup> in 1971, who once stated: „I am convinced there are no fundamental frontiers between arts. Each of them is like a gate left open for the whole social reality that leads to all rooms and floors of the house, provided that a researcher does not abandon his attempt to discover it for the sake of his neighbours, who are experts; so we need to seize every opportunity to use their own gates and stairs”<sup>42</sup>.

There are some basic rules in sciences on security regarding scientific research, although the development of "securitology" has been determined by inheriting the legacy of different science fields which mainly focus on various aspects of human security. For the sake of today's civilization challenges of contemporary society, we have reached the point where we can largely generate the dangers of our further existence on our own, which in fact brings about the further spiral of threats. It looks like we can hardly avoid the catastrophe without the necessary, holistic comprehension of security<sup>43</sup>.

The new approach and science in question and their significance have been raised by philosophers, political scientists and contemporary representatives of many other fields of science for a long time.

**Ryszard Szpyra** from the National Academy of Defence in Warsaw, strongly justifies the necessity of emerging a new field of science on security and clearly reveals all the heritage of the *EUROPEAN ASSOCIATION for SECURITY*<sup>44</sup>. Sciences on security were officially approved to be science fields in Poland 10 years after the Science Association for Security had been established in order to promote this field of science. Other social sciences like sociology, human resources management needed over a hundred years to be officially approved!

On 12 May 2000, at the conference “*Security management*” held in Cracow, the representatives of various disciplines and mainstreams of science on security, philosophy, sociology, security culture, civil security, police and military sciences, physical education, life security, studies on security etc., made the declaration of establishing the *European Association of science on security* (the *EUROPEAN ASSOCIATION for SECURITY*).

Officially, sciences on security as scientific branches were at first registered in the field of arts at the beginning of 2011 (in Poland) and subsequently in newly formed areas and in the new formed field of social science together with defence studies, media

---

<sup>41</sup> Fernand Braudel (1902–1985) - a French historian of modern times.

<sup>42</sup> BRAUDEL F. *Historia i trwanie*. Warszawa: Czytelnik, 1971.

<sup>43</sup> URBAN R. *Bezpečnostní praxe a bezpečnostní věda*, s. 667. /in:/ *Riešenie krízových situácií v špecifickom prostredí*. Zborník z 11. medzinárodnej vedeckej konferencie. Žilina: Žilinská univerzita v Žiline, Ministerstvo hospodárstva SR 2006, s. 665-668; KORZENIOWSKI L.F. *Securitologia. Nauka o bezpieczeństwie człowieka i organizacji społecznych*. Kraków: EAS 2008, p. 48.

<sup>44</sup> SZPYRA R. *Problemy wyłaniania się elementów nauki o bezpieczeństwie z nauk wojskowych*. Akademia Obrony Narodowej w Warszawie. „Zeszyty Naukowe” 2011, number 2(83), p. 33–58.

studies, political science, public policy, cognitive studies and social communication, education, psychology, sociology<sup>45</sup>.

The characteristic feature for publications in the field of science on security is the necessity to take into consideration many complex factors both objective and subjective, social, psychological and cultural, political and legal, environmental and technical, macro and micro-economic and those determining any possible dangers while at the same time being closely related to one another.

In particular, science on security touches on constant issues which deal with our every day problems and activities of social organisations. Its paradigm is not any abstract rule of comprehension, but in practise it refers to understanding current problems of our existence, development and mutual co-existence of a human being and social organisations.

The fact that security as the object of research has both multi and interdisciplinary character results in the need of balancing on the borders between various fields of science and knowledge and the possibility of using methodological workshops as well as the theoretical heritage of different fields of science like for instance philosophy, psychology, sociology, history, economics, law and political science, physical science and in some cases environmental, agricultural, forestal, mining, medical, military, teaching and even theological science and art.

It is obvious that the use of methodology of various fields of science does not actually mean thoughtless coping of the heritage of these sciences and attributing of their effects to itself. Making good use of various science methods and going across the borders between them is a widely known process in contemporary science which examines the well-known phenomena on many occasions, but on the other hand with the main focus on exploring them again so that we can understand them better. This is actually how all the unquestionable today's science on management, economic psychology, biophysics, astrophysics and many others have been developed.

The development of scientific methods and emerging new human opportunities have always raised a great deal of concern, especially for people who are not familiar with the basic rules of science on security and for this particular reason they need to build up their confidence, which actually makes room for discussion and a new approach towards science, that in fact contributes to its further development and brings practical solutions. There has been a rapid growth of scientific methods in a majority of various fields of science in recent years. In some fields of science even the experts claim that things happen so fast, they cannot become familiar with the new theories and methods applied in practise. Security as the subject of scientific research in terms of a holistic and dialectic approach, crossing the borders, multi-aspectiveness and the use of methodology of various science fields (similarly with regard to science on management) becomes the determining factor of identification of science on security. Accordingly, complying or not complying with these rules is a determining criteria which enables us to distinguish what in fact is or is not cultivating "securitology".

Such a methodological approach means that we can actually notice and respect mutual relations among psycho-social, economic, technical, manufactural and many other aspects of human development and functioning of organisations which are the major source of research on science which as a result leads to a new synthesis and

---

<sup>45</sup> Under the Act of Minister of Science & Higher Education from 8 August 2011 on science and arts, as well as art and artistic studies (Journal of Acts, number 179, 1065), appendix.



hence enables us to draw final conclusions. Broadening our mind about the world we live in, is in fact an intentional activity of man. Basically, we can determine science as a specified cognitive activity, which aims to discover and understand reality from the objective point of view, both environmental and social, as well as to convey messages to deepen our knowledge so that we can actually seize the opportunity to alter our reality in accordance with our needs<sup>46</sup>.

Science in the full sense of its institutional meaning, is a precisely systematized collection of formed areas of knowledge about reality with regard to the subject and purposes of exploring reality and social significance of its results<sup>47</sup>.

However, science is hard to define mainly due to the fact that knowledge is considered to be a science, which depends on methodology of science. Scientific knowledge is based on searching mutual relationships between facts, whereas popular knowledge only refers to accidental relations. Among basic premises of epistemology or in other words research on fundamental basis of knowledge, we can actually distinguish assumptions (which, in fact are not scientifically proved and are not meant to be proved).<sup>48</sup>

a). Truth as the aim of scientific recognition, although it has a relative character and it does not change. Truth always depends on the evidence, methods and theories already known thanks to our current knowledge, and it involves independence from any factors beyond science and comprehension. "(...) a scientist can only be obliged to tell the truth".

b). Structure determines regularity and the established order of nature, which means that even in today's competitive and rapidly changing real world, there is still room for putting things in the right order.

c). Nature can be discovered and explored that leads to a conviction that human beings are part of nature, and therefore they can also get to know themselves better.

d). All natural phenomena occurring, actually stem from factual reasons which, in fact enables us to distinguish scientific approach from religious one, but also from spirituality and magic.

e). Scientific knowledge must be proved (by means of providing evidence from sceptical and critical point of view).

f). Science is empirical and it is based on assumptions, experience and observations.

The most important attribute of science is our striving to recognise the truth, although it is not defined. This issue is in fact, defined as a scientific paradigm.

---

<sup>46</sup> KRZYŻANOWSKI L. *Podstawy nauki zarządzania*. Warszawa: PWN 1985; KORZENIOWSKI L.F.: *Podstawy nauk o bezpieczeństwie*. Warszawa: Difin, 2012.

<sup>47</sup> KRZYŻANOWSKI L.J. *O podstawach kierowania organizacjami*. Warszawa: PWN 1999; KORZENIOWSKI L.F.: *The rudiments*.

<sup>48</sup> See also: BENČO J. *Metodológia vedeského výskumu*. Bratislava: IRIS, 2001; FRANKFORT-NACHMIAS CH. - NACHMIAS D. *Metody badawcze w naukach społecznych*. Poznań: Zysk i S-ka 2001; GLOBLER A. *Metodologia nauk*. Kraków: AUREUS-ZNAK, 2006; KORZENIOWSKI L.F.: *Podstawy nauk o bezpieczeństwie*. Warszawa: Difin, 2012; KOTARBIŃSKI T. *Elementy teorii poznania, logiki formalnej i metodologii nauk*. Warszawa: PWN, 1986; NOWAK S. *Metodologia badań społecznych*. Warszawa: PWN 1985; STACHAK S. *Wstęp do metodologii nauk ekonomicznych*. Warszawa: KiW 1997; SZTUMSKI J. *Wstęp do metod i technik badań społecznych*. Warszawa: PWN 1984.

Logical analysis indicates that the truth is actually influenced and determined by three basic factors:

A. **Reality** - the way it really is as a cognitive object. These are those aspects and objects of the physical world, which are in fact, discovered and explored by man. Reality is objective and reduced to any existence within our perception and thus it can be measured. Apart from that, non existing reality can also be the object of scientific research, although perceived or to be false. Nevertheless, this object being perceived this way, might actually signal some distorted or false stimuli.

In the history of science development, we can distinguish many examples of intentional distortion of explored objects, which then formed the basis for providing evidence of alleged scientific revelations.

B. **Cognitive subject** - which enables us to explore so called *subiectum*. It allows us to deepen our knowledge about reality by means of using our senses like for example: **sight, hearing, touch, smell and taste** - they are indeed the most important. Among them we can also distinguish balance, temperature and kinesthetic.

An interesting thing, however is that any feelings related to objects or events happen in time and space. In the process of broadening our mind about such phenomena, we need to distinguish the difference between impression that we might just have or real perceiving our reality. In fact, impression is within our discovery or in other words it is just direct experiencing of physical energy by the subject, whereas perception is a process in which the brain transforms and interpretes these elements, which actually form a logical cohesion.

C. **Physical space** divides reality from cognitive subject, as well as technical appliances enhance and interfere with our direct contact with the perceived object. Any possible distortion of truth depends largely on the means of conveying messages and methods of conducting.

A good example of posing a threat in order to perceive the real image of object may be a picture emerging as a result of breaking the light in layers, which have different temperatures (Fata Morgana) or impression that an ordinary stick plunged in half in water is broken, imitation of the goods on the shop display, daltonism and other sight faults and reduce of technical appliances. Meanwhile, optical devices enable to correct any faults or imperfections of sight, enlarging of picture and enhancing the contrast of observed object, enlarging the spectrum of vision to sub-red and sub-violet in order to reach any unaccessible places for an observant. Devices used by an observer may be for example: glasses, binoculars, telescope, periscope, television, radar and even poligraph.

*Securitology* is a practical discipline which - in a scientific way – can indicate a perspective for eliminating the threats to the existence, development and normal functioning of the man and social organizations.

Contemporary scientific approaches towards the issue of security were introduced in Poland in the 1930s, and based on the principles of science on security management<sup>49</sup> that was taking its shape.

---

<sup>49</sup> See: TAYLOR F.W. *The Principles of scientific management*. USA, 1911; CHATELIER H. *Filozofia systemu Taylora*. Warszawa: Towarzystwo Naukowe Organizacji, 1926; ADAMIECKI K. *Harmonizacja jako jedna z głównych podstaw organizacji naukowej*. "Przegląd Techniczny" 1924, nr 49, 52, 53.

**Joseph Zoltaszek**<sup>50</sup> was one of the prime and leading scientific researchers of science on security (in terms of scientific security organisation as he referred to that) in the 1930s. In his works he emphasizes his main idea on security by stating that "*security means providing full quality of life, health and belongings, but in this context we do not only mean physical persons but also legal ones as well as social and state relations*"<sup>51</sup>. The author suggests the scientific method of research on "dangerous fields" with both physical and psychological extent and claims that as a result of research carried out and also thanks to our current knowledge and experience already gained in this field, we can actually determine the endangered places and their existence in time and as follows to explore the conditions which shaped its security<sup>52</sup>. In addition, the author contradicts "dangerous fields" to "safe fields" with its both physical and psychological extent, referring to particular physical individuals, city, outskirts and state.

After a long period of gap in this field, in most countries dominated by the political interests of the Soviet Union<sup>53</sup>, science finally saw a turning point when after 1989, we could spot again and stress the importance of security for people and communities in the field of security management and other scientific fields and disciplines. **Tadeusz Hanausek**, in fact, justified the relationship of security management and science on security in such a way: "If there is any possibility (at least theoretical) to minimize or eliminate threats by purposeful, regulative human interaction, hence security management means counteraction against danger or threat, and then it becomes possible and even recommended. As a consequence, if such security management is possible, then it should have its own theoretical base, and it leaves a room for further development for science on security management"<sup>54</sup>.

After the end of the "Cold War", the so called conception of "Copenhagen School" had the greatest influence by extending centre state and military aspect of security into military, police, economic, social and environmental sectors<sup>55</sup>. According to **Barry Buzan**, a state can become a source of threat to a citizen, but he also provides arguments, "which give evidence that the state itself is almost the most certain and indispensable condition for providing security for the individual, because without a

---

<sup>50</sup> Jozeph Zoltaszek (1894-1939) a graduate of Higher School of Social & Economic Science in Lodz, Poland. Inspector, The Chief Executive of Police in Silesia, Poland (1928-1939).

<sup>51</sup> ŻÓŁTASZEK J. *Naukowa organizacja bezpieczeństwa*. "Przegląd Organizacji" 1931, number 6, p. 245-254.

<sup>52</sup> ŻÓŁTASZEK J. *U podstaw organizacji służby bezpieczeństwa*. Warszawa: Główna Drukarnia Wojskowa, 1930; ŻÓŁTASZEK J. *U podstaw organizacji służby bezpieczeństwa*. "Przegląd Organizacji" 1930, number 5, p. 103-108; ŻÓŁTASZEK J. *O metodzie organizacji służby bezpieczeństwa*. "Przegląd Organizacji" 1931, number 3, p. 101-103; ŻÓŁTASZEK J. *Naukowa organizacja bezpieczeństwa*. "Przegląd Organizacji" 1931, number 6, p. 245-254; ŻÓŁTASZEK J. *Uwagi ogólne i zarys projektu organizacji Policji*. "Przegląd Organizacji" 1932, number 7-8, p. 272-275 and number 9, p. 332-327.

<sup>53</sup> The Union of Socialist Soviet Republics, the Soviet Union - a state existing from 30 December 1922 to 31 December 1991, with an area of 22 million kilometres square in North and East Europe and North and Middle Asia with the capital in Moscow.

<sup>54</sup> HANAUSEK T. *Zarządzanie bezpieczeństwem – nowa dziedzina nauki. /in:/ Safety and protection of property*. (Slovak) *Bezpečnosť a ochrana majetku*. Košice: LIPORT LFK 2001, p. 36-39.

<sup>55</sup> BUZAN B.: *People, States & Fear: An Agenda for International Security Studies in the Post-cold*. 2<sup>nd</sup> edition. War Era: L. Rienner Publishers, 1991; WAEVER O.: *European Security Identities*. „Journal of Common Market Studies” Vol. 34, No. 1, 1996, s. 103-132; BUZAN B. - WAEVER O. - De VILDE J.: *Security: A New Framework for Analysis*. Boulder: Lynne Rienner, 1998.

state, it is hard to make it clear what steps another organization can take to protect individuals"<sup>56</sup>.

**Jan Eichler** claims that security is still regarded as the state in which the most important values of state or international community are not threatened<sup>57</sup>. As we can see, the concept of security is perceived from the perspective of state interests and international relations<sup>58</sup>. A similar approach can be found in most publications of representatives of political and military science. For the sake of a geographical criterion, we can distinguish a state security, international security, regional security and global security.

One of the most important agendas of ONZ called United Nations Development Programme<sup>59</sup> stated in 1994 that "the concept of security was regarded from a very narrow point of view and undermined far too long. It meant the security of a territory free from external aggression or as the protection of national interests in foreign policy or as the world security free from any nuclear Holocaust threat.(...) For the majority of ordinary people insecurity results from concerns about every day life rather than from fear of global catastrophe"<sup>60</sup>. The issue of human security has already been analysed in terms of economic, catering, health, ecological, personal, social and political aspects. According to UNDP report from 1994, we can distinguish four major characteristics of human security. Firstly, human security has been agreed to be a universal term as it refers to all mankind. Secondly, all human security dimensions are directly related to one another. Thirdly, it is much easier to ensure human security by preventing any possible dangers in advance rather than by making interventions. Last, but not least human security is man-orientated (*people-centred*).

Recognizing that these challenges have grown more complex, the Commission, in its 2003 report entitled *Human Security Now: Protecting and Empowering People*, defined human security as "to protect the vital core of all human lives in ways that enhance human freedoms and human fulfilment. Human security means protecting fundamental freedoms — freedoms that are the essence of life. It means protecting people from critical (severe) and pervasive (widespread) threats and situations. It means using processes that build on people's strengths and aspirations. It means creating political, social, environmental, economic, military and cultural systems that together give people the building blocks of survival livelihood and dignity"<sup>61</sup>.

---

<sup>56</sup> BUZAN B. *Human rights: Humanitarian intervention*. "Vital Speeches of the Day", vol. 66, nr. 19, 15.07.2000, p. 579.

<sup>57</sup> EICHLER J. *Mezinárodní bezpečnost na počátku 21. století*. Bratislava: „Medzinárodné vzťahy“ 1/2005, ročník III, s. 8-18. ISSN 1336-1562.

<sup>58</sup> PIKNA B. *Mezinárodní terorismus a bezpečnost Evropské unie (právní náhled)*. Praha: Linde Praha 2006;

TERRIF, T., CROFT, S., JAMES, L., MORGAN, P. *Security Studies Today*. London: Polity Press, 1999, p. 12.

<sup>59</sup> United Nations Development Programme (UNDP) is the agenda of the United Nations Organisation established in 1965 and including 166 countries of the world. Since 1990 UNDP has been publishing the annual *Human Development Report* and since 1993 with reference to Human Development Index, HDI.)

<sup>60</sup> *New Dimensions of Human Security. Human Development Report 1994*. Published for the United Nations Development Programme (UNDP). New York, Oxford: Oxford University Press, 1994, p. 22.

<sup>61</sup> BAN Ki-moon: *Human security*. Report of the Secretary-General United Nations 2010, A/64/701, p. 5.

A General Secretary of the United Nations Organization, **Ban Ki-moon**<sup>62</sup> officially stated in his report in 2010 that: “In essence, human security means freedom from pervasive threats to people’s rights, their safety or even their lives...”<sup>63</sup>. **Police sciences** are mainly developed at the Police Academy in Bratislavia (Slovakia), Police Academy in Prague, the Higher School of Karlovy Vary and the University of Finance and Administration of Prague in the Czech Republic. Among researchers we can mention an outstanding scientist in the field of criminology and the founder of Czech and Slovak Police Academy, **Victor Porada**<sup>64</sup>, as well as **J. Holomek**<sup>65</sup>, **Petr Sak**<sup>66</sup>, **P.K. Stacho**<sup>67</sup>, from the Czech Republic.

In Poland and other countries, for the sake of police practises, we can report an increase in the development of law disciplines, including science on security, which are all related to social sciences:

**Ulrich Beck**<sup>68</sup>, born in Slupsk (presently Poland) a German sociologist defines *society of risk* as a society under threat as a result of scientific-technical development side effects. Simultaneously, we can also draw some conclusions that in this regard we do not only mean health consequences for people or environmental for nature but also social, economical, political consequences of side effects like for instance: recession, capital devaluation, beurocratic controls of companies decisions, launching new markets, huge costs, court trials, disgrace etc. In society of risk we have a situation where gradually or suddenly we witness a political potential resulting from catastrophes for example when alarm goes off as a warning against smog or during an accident with a poisoning substance. (...) *Society of risk* is a *society of catastrophes*. It is threatened by the fact that unusual conditions become normal conditions<sup>69</sup>. This is the way Ulrich Beck clearly reveals the essence of relations in a society of risk and that is: security-danger-risk. Its normative anti-project means that security forms the basis for society as its fundamental, integral part. However, normative anti-project of *security* is *anti-security* (danger).

---

<sup>62</sup> BAN KI - moon (Korean 반기문). Born in 1944 in Chungju, South Korea. Minister of Foreign Affairs & Trade of South Korea (2004 - 2006), General Secretary of the United Nations (since 2007).

<sup>63</sup> BAN Ki-moon: *Human security*. Report of the Secretary-General United Nations 2010, A/64/701, p. 5.

<sup>64</sup> Doctor Honoris Causa Prof. JUDr. Viktor PORADA, DrSc. - a founder of the Police Academy in Bratislavia, president of the Higher School in Karlovy Vary, a member of the Science Council of the European Association of Science on Security *EUROPEAN ASSOCIATION for SECURITY* (since 2002). PORADA, V., HOLCR, K. and other: *Policejní vědy*. Plzeň: Vyd. Aleš Čeněk, 2011.

PORADA, V. *Theoretical analysis of police information, as well as police situation and identification*, p. 259-271. (Czech) *Teoretický rozbor policejní informace, situace a identifikace policejní činnosti*. Praha: „Bezpečnostní teorie a praxe”. Sborník Policejní akademie ČR 2003;

PORADA V., FILÁK A. *Vybrané otázky konstituování vědeckých základů teorie policejné bezpečnostní činnosti. In: Perspektivy rozvoje policejních disciplín a bezpečnostní vědy*. Praha: Policejní akademie 2004.

<sup>65</sup> HOLOMEK J. *Some reasons for theories and methodologies of police sciences*. „Policajná teória a prax” 2002, č. 1, p. 11.

<sup>66</sup> SAK P. *Science on security - the result of civilization development*. (cze Praha: European Police Science and Research Conference 2004. [2012-10-01] <http://blisty.cz/art/20569.html> [http://www.insoma.cz/index.php?id=1&n=1&d\\_1=paper&d\\_2=bezp\\_veda](http://www.insoma.cz/index.php?id=1&n=1&d_1=paper&d_2=bezp_veda)

<sup>67</sup> STACHO, P. *K predmetu policajných vied. Bezpečnostní teorie a praxe*. Praha: PA ČR, 2000.

<sup>68</sup> Ulrich Beck (born in 1944 in Slupsk, presently Poland), a German sociolog, Professor of Ludwig-Maximilians University in Munich, Germany as well as London School of Economics and Political Science.

<sup>69</sup> BECK, U. *Spoleczeństwo ryzyka. W drodze do innej nowoczesności*. Warszawa: Wyd. Naukowe SCHOLAR 2002. ISBN: 83-88495-99-2.

In American and British universities the term *securitology* has appropriate equivalents in the terms like "safety climate"<sup>70</sup> and "safety culture"<sup>71</sup>. These terms have been used from the beginning of 1990s by **Nick F. Pidgeon**<sup>72</sup> from University of London and **John S. Carroll**<sup>73</sup> from Massachusetts Institute of Technology in Cambridge. Since the nuclear catastrophe in Chernobyl<sup>74</sup>, they have also been used by **N. Khodorivska**<sup>75</sup> and other Ukrainian scientists.

**Hui Zhang** together with a team of co-workers from University of Illinois carried out some research regarding these terms based on 107 articles published until 2001 which included terms like "security culture" or "security climate". It turned out that the range of these terms coincides, although "security climate" touches on psychological aspects in a greater extent<sup>76</sup>. In addition to that, it is worthwhile to mention that both terms in the domain of subject and research methods reflect *securitology* as a science on security.

**Marian Cieslarczyk** states that "security culture" is a good example of fundamental presumptions, values, standards, rules, symbols and beliefs characteristic for any subject influencing the way of perceiving challenges, opportunities or dangers for us in close or further environment, and also the way we feel security is and again closely related to this way of behaviour and mutual cooperation in a different way that we were educated about and in natural processes of internal and external adaptation, as well as in other processes taking their shape. Apart from that, it is widely known that in the process of enhancing our defence not only military, but largely in order to promote security in harmony with the environment<sup>77</sup>.

Hofstede emphasises the idea that security in mutual contacts of different groups

---

<sup>70</sup> BROWN, R. L. HOLMES, H. *The use of a factor - analytic procedure for assessing the validity of an employee safety climate model Accident Analysis and Prevention*. Urbana-Champaign: University of Illinois, 1986, 18, 455–470; ZOHAR, D.: *Safety climate in industrial organizations: Theoretical and applied implications*. "Journal of Applied Psychology", 1980. No 65, p. 96–102.

<sup>71</sup> COOPER, M. D.: *Towards a model of safety culture*. "Safety Science" 2000, No 36, p. 111–136; COX, S. COX, T.: *The structure of employee attitudes to safety: A European example*. "Work & Stress" 1991, No 5, p. 93–104; COX, S. & FLIN, R.: *Safety culture: Philosopher's stone or man of straw?* "Work & Stress" 1998, No 12(3), p. 189–201; MEARNS, K. J. & FLIN, R.: *Assessing the state of organizational safety-Culture or climate?* "Current Psychology: Developmental, Learning, Personality, Social", 1999, No 18(1), p. 5–17; WEICK, K. E.: *Organizational culture as a source of high reliability*. "California Management Review" 1987, No 29(2), p. 112–127.

<sup>72</sup> PIDGEON N.F.: *Safety Culture and Risk Management in Organizations*. Birkbeck College, University of London. "Journal of Cross-Cultural Psychology", 1991, Vol. 22, No 1, p. 129–140; PIDGEON, N.F. *Safety culture: key theoretical issues*. "Work and Stress", 1998, no 12(3), p. 202–216.

<sup>73</sup> CARROLL, J. S.: *Safety culture as an ongoing process: Culture surveys as opportunities for enquiry and change*. "Work & Stress" 1998, No 12, p. 272–284 .

<sup>74</sup> Chernobyl-abandoned city in Ukraine in the Kiev district at the mouth of Ush River. In the distance of just 18 kilometres from the nuclear power station there was a nuclear outbreak on 26 April 1986 which resulted in the huge catastrophe due to faulty carried out test of cooling security system of the reactor.

<sup>75</sup> KHODORIVSKA N.: *Radiological safety culture in light of Chernobyl. In: Post-Chornobyl Community: 20 years after the accident*. (Ukrainian) ХОДОРІВСЬКА Н.: *Культура радіщологічної безпеки крізь призму Чорнобиля. Ів: Постчорнобильський соціум 20 років по аварії*. Київ: Центр соціальних експертиз Інституту соціології НАНУ, 2005. p. 204–224.

<sup>76</sup> ZHANG H. - WIEGMANN D.A. - von THADEN T.L. - SHARMAG. - MITCHELL A.A. *Safety Culture: a concept in chaos?* Urbana-Champaign: University of Illinois. [2008-12-25] <http://www.humanfactors.uiuc.edu/Reports&PapersPDFs/humfac02/zhawiegvonshamithf02.pdf>.

<sup>77</sup> CIEŚLARCZYK M.: *Theoretical and methodological rudiments of research on security and state defence*. (Poland) *Teoretyczne i metodologiczne podstawy badania bezpieczeństwa i obronności państwa*. Siedlce: Wyd. Akademii Podlaskiej, 2009, p. 157.

representing various cultures results from making common practises more and more available for us, but at the same time bearing in mind about all the differences in values that we hold. Furthermore, he points out that if "different means dangerous" it is considered to be a primitive sign of any individual avoiding uncertainty<sup>78</sup>.

## Bibliography

- KORZENIOWSKI, L. F. *Securitology. A science on security of human beings and social organizations*. Kraków: EAS 2008, Available from: <http://www.sbc.org.pl/dlibra/doccontent?id=13871&dirids=66>.
- KORZENIOWSKI, L. F. *The rudiments of science on security*. Warszawa: Difin, 2012.
- KORZENIOWSKI, L. F. *Securitology. The concept of safety*. *Comunikations*, 2005, No 3, p. 20-23.
- HOFREITER, L. *Securitológia*. Liptovský Mikuláš: Akadémia ozbrojených síl gen. M.R. Štefánika 2006. ISBN 80-8040-310-4.
- ZALEWSKI, S. *Bezpieczeństwo polityczne państwa*. In: *Rozprawa naukowa*, nr 106. Siedlce: Wyd. Akademii Podlaskiej, 2010. ISSN 0860-4371.
- KWIATKOWSKI, S. *Zarządzanie bezpieczeństwem w sytuacjach kryzysowych*. Pułtusk: Akademia Humanistyczna im. Aleksandra Gieysztora, 2011. ISBN 978-83-7549-135-7.
- LESZCZYŃSKI, M. *Bezpieczeństwo społeczne Polaków wobec wyzwań XXI wieku*. Warszawa: Difin, 2011. ISBN 978-83-7641-528-4.
- ZIEMBIŃSKI, Z. *Logika praktyczna*. Warszawa: PWN, 1977.
- ŻÓŁTASZEK, J. *Naukowa organizacja bezpieczeństwa*. In: *Przegląd Organizacji*, 1931, number 6, p. 245-254.
- TUROWSKI, J. *Sociology. Small social structures*. Lublin: Towarzystwo Naukowe Katolickiego Uniwersytetu Lubelskiego, 2001.
- BECKETT, S. *Waiting for Godot*. New York: Grove Press, 1982. ISBN 0-8021-3034-8.
- Dictionary of Polish Language*. Warszawa: PWN 1979.
- Contemporary Dictionary of Polish Language*. Warszawa: Reader`s Digest Przegląd 2001, tom 1, ISBN 83-88243-28-4.
- MISIUK, A. *Institutional system of internal security*. Warszawa: Difin, 2013.
- NOWAK, E., NOWAK, M. *Outline of theory of national security*. Warszawa: Difin, 2011. ISBN 978-83-7641-485-0.
- LINDE, M. S. B. *Słownik języka polskiego*. tom pierwszy A-F (reprint). Warszawa: Gutenberg-Print 1994.
- SKORUPKA, S. *Słownik frazeologiczny języka polskiego*. Warszawa: Wiedza Powszechna, 1987. ISBN 83-214-0432-4.
- PIEŃKOS, J. *Słownik łacińsko-polski*. Warszawa: Wydawnictwo Prawnicze, 1996.

---

<sup>78</sup> HOFSTEDE G. *Cultures and organizations. Software of the Mind*. (Polish) *Kultury i organizacje. Zaprogramowanie umysłu*. Warszawa: PWE, 2000, p. 324.

- PIEPRZNY, S. *Ochrona bezpieczeństwa i porządku publicznego w prawie administracyjnym*. Rzeszów: Wyd. Uniwersytetu Rzeszowskiego, 2007.
- KAUFMANN, F., X. Sicherheit als soziologischen und sozialpolitisches Problem. Untersuchungen zu einer Wertidee hochdifferenzierter Gesellschaften. Stuttgart: Enke, 1970.
- BRONIAREK, W. *When you cannot use a proper word... Dictionary of synonyms*. Warszawa: Haroldson, 2005.
- CIESLARCZYK, M. *Współczesne rozumienie bezpieczeństwa i obronności*. Towarzystwo Wiedzy Obronnej, "Zeszyt Problemowy" 2001, nr 3.
- HANAUSEK, T. Zarządzanie bezpieczeństwem – nowa dziedzina nauki. In: *Bezpečnosť a ochrana majetku*. Košice: LIPOORT LFK 2001, p. 36–39.
- BRAUDEL, F. *Historia i trwanie*. Warszawa: Czytelnik, 1971.
- URBAN, R. *Bezpečnostní praxe a bezpečnostní věda*. In: *Riešenie krízových situácií v špecifickom prostredí*. Zborník z 11. medzinárodnej vedeckej konferencie. Žilina: Žilinská univerzita v Žiline, Ministerstvo hospodárstva SR 2006, s. 665-668.
- SZPYRA, R. *Problemy wyłaniania się elementów nauki o bezpieczeństwie z nauk wojskowych*. Akademia Obrony Narodowej w Warszawie. „Zeszyty Naukowe“ 2011, number 2(83), p. 33–58. ISSN 0867-2245.
- KRZYŻANOWSKI, L. J. *Podstawy nauki zarządzania*. Warszawa: PWN 1985;
- KRZYŻANOWSKI, L. J. *O podstawach kierowania organizacjami*. Warszawa: PWN 1999;
- BENČO, J. *Metodológia vedeského výskumu*. Bratislava: IRIS, 2001. ISBN 80-89018-27-0.
- TAYLOR, F. W. *The Principles of scientific management*. USA, 1911;
- CHATELIER, H. *Filozofia systemu Taylora*. Warszawa: Towarzystwo Naukowe Organizacji, 1926;
- BUZAN, B. *People, States & Fear: An Agenda for International Security Studies in the Post-cold*. 2<sup>nd</sup> edition. War Era: L. Rienner Publishers, 1991.
- WAEVER, O. European Security Identities. *Journal of Common Market Studies*, Vol. 34, No. 1, 1996, s. 103–132;
- BUZAN, B., WAEVER, O., De VILDE, J. *Security: A New Framework for Analysis*. Boulder: Lynne Rienner, 1998.
- EICHLER, J. Mezinárodní bezpečnost na počátku 21. století. *Medzinárodné vzťahy*, 1/2005, ročník III, s. 8-18. ISSN 1336-1562.
- PIKNA, B. *Mezinárodní terorismus a bezpečnost Evropské unie (právní náhled)*. Praha: Linde Praha 2006.
- TERRIF, T., CROFT, S., JAMES, L., MORGAN, P. *Security Studies Today*. London: Polity Press, 1999.
- BAN Ki-moon: *Human security*. Report of the Secretary-General United Nations 2010, A/64/701.
- PORADA, V., HOLCR, K. et al. *Policejní vědy*. Plzeň: Vyd. Aleš Čeněk, 2011. ISBN 978-80-7380-314-8.



PORADA, V. Teoretický rozbor policejní informace, situace a identifikace policejní činnosti. In: *Bezpečnostní teorie a praxe*. Sborník Praha: Policejní akademie ČR 2003.

PORADA, V., FILÁK, A. Vybrané otázky konstituování vědeckých základů teorie policejné bezpečnostní činnosti. In: *Perspektivy rozvoje policejních disciplín a bezpečnostní vědy*. Praha: Policejní akademie 2004.

HOLOMEK, J. Niektoré východiská teórie a metodológie policajných ved. *Policajná teória a prax*, 2002, č. 1, p. 11.

SAK, P. *Bezpečnostní věda - důsledek vývoje civilizace*. Praha: European Police Science and Research Conference 2004. [2012-10-01] <http://blisty.cz/art/20569.html>  
[http://www.insoma.cz//index.php?id=1&n=1&d\\_1=paper&d\\_2=bezp\\_veda](http://www.insoma.cz//index.php?id=1&n=1&d_1=paper&d_2=bezp_veda)

STACHO, P. K predmetu policajných vied. *Bezpečnostní teorie a praxe*. Praha: PA ČR, 2000.

BECK, U. *Spółeczeństwo ryzyka. W drodze do innej nowoczesności*. Warszawa: Wyd. Naukowe SCHOLAR 2002. ISBN: 83-88495-99-2.

BROWN, R. L. HOLMES, H. *The use of a factor - analytic procedure for assessing the validity of an employee safety climate model Accident Analysis and Prevention*. Urbana-Champaign: University of Illinois, 1986, 18, 455–470.

PIDGEON, N. F. Safety Culture and Risk Management in Organizations. Birkbeck College, University of London. *Journal of Cross-Cultural Psychology*, 1991, Vol. 22, No 1, p. 129–140;

CARROLL, J. S. *Safety culture as an ongoing process: Culture surveys as opportunities for enquiry and change*. "Work & Stress" 1998, No 12, p. 272–284 .

# Kriminálno-policajné poznanie – špecifická forma koordinácie

## Criminal Police Knowledge – a Specific Form of Coordination

Miroslav Lisoň<sup>79</sup>

### Abstrakt

Autor v príspevku konštatuje, že spravodajská činnosť (SČ), operatívno-pátracia činnosť (OPČ) a vyšetrovanie vykazujú charakter techník (*techniky postupu*), ktoré v súlade s potrebou (*účelovo*) pri identifikovaní trestných činov sú integrované v systéme kriminálno-policajného poznania. Z jeho poznania vyplýva, že tieto činnosti pri plnení stanovených úloh predstavujú variantné spôsoby postupov v štruktúre tohto systému.

**Kľúčové slová:** kriminálno-policajné poznanie, spravodajská činnosť, operatívno-pátracia činnosť, vyšetrovanie, koordinácia.

### Abstract

The author of the paper states that intelligence, operational and search activities and investigation have the characteristics of techniques (procedural techniques) which are integrated, in accordance with the needs, into the system of criminal police knowledge in the process of crime identification. During the performance of given tasks, these activities represent various types of procedure in the structure of the system.

**Key words:** criminal police knowledge, intelligence, operational and search activity, investigation, coordination

### Úvod

Spravodajská činnosť (SČ), operatívno-pátracia činnosť (OPČ) a policajné vyšetrovanie pra teórie je vhodné, ak je tento systém skúmaný, vysvetľovaný a projektovaný ako jednotný celok, ktorý je vhodné označiť termínom kriminálno-policajné poznanie. Na základe dosiahnutých výsledkov z aplikovaného výskumu pri verifikácii uvedených hypotéz je možné využiť celú plejádu argumentov.

Praktickú opodstatnenosť kriminálno-policajného poznania potvrdzujú výsledky a efekty, ktoré sú príslušníkmi polície dosahované pri plnení stanovených úloh. Ich analýzou je možné dospieť k záveru, že systémová realizácia kriminálno-policajného poznania (*využívaním kompetencií - právna regulácia + zodpovednosť*) pozitívne ovplyvňuje úroveň objektivity, účinnosti a efektivity pri identifikovaní trestných činov. Je tomu tak preto, lebo za určitých situácií v tomto špecifickom postupe príslušníci polície:

- ✓ získavajú informácie a vykonávajú dôkazy,
- ✓ zhromažďujú informácie o kriminálnej scéne a dôkladnou analytickou prácou vypracovávajú podklady potrebné na systematické, ofenzívne, cieľavedomé pôsobenie proti kriminalite,

---

<sup>79</sup> Prof. Ing. Miroslav Lisoň, PhD., katedra kriminálnej polície Akadémie Policajného zboru v Bratislave, e-mail: miroslav.lison@minv.sk.

- ✓ prenikajú do organizačnej štruktúry kriminálnych skupín (*organizované, zločinecké, extrémistické, teroristické*), neobmedzujú sa len na zisťovanie informácií o páchateloch bezprostredne vykonávajúcich trestný čin, ale aj (*predovšetkým*) o osobách, ktoré stoja v pozadí, riadia trestnú činnosť, o finančníkoch a právnych poradcov, ktorí zabezpečujú ich ochranu,
- ✓ kontrolujú a deštruujú logistiku kriminálnych skupín a zisťujú zámyery a plány súvisiace s páchaním ďalšej trestnej činnosti skôr, než je spáchaná a pod.<sup>80</sup>

V daných súvislostiach (z *analógie uvedeného*) kriminálno-polícijné poznanie predstavuje:

- ✓ saturáciu potrieb (*spoločenských, občianskych, policajných, operatívnych, procesných, praktických, teoretických, základných, aplikačných*),
- ✓ špecifický podsystem činností (*má svoju osobitú genézu, prvky, vnútorné vzťahy medzi prvkami, vzťahy prvkov k okoliu, je model...*),
- ✓ svojou podstatou riešenie problému (*definovanie otázok, východísk, cieľov, postupov, výstupov, hodnotení*)... ),
- ✓ selekciu nových informácií a vytváranie informačných sietí (*zdroje, zber, uchovanie, triedenie, interpretácia – vo vzťahu k využitiu*),
- ✓ adekvátnu aplikáciu právom regulovaných postupov (*na základe už skôr spracovaných informácií*),
- ✓ špecifický prejav aktivít, ktoré vykonávajú kompetentné orgány štátnej správy (*ich obsah a štruktúru tvoria opatrenia a úkony*),
- ✓ prejav účelovo a cieľavedome aplikovaných aktivít (*pri realizácii sa plnia konkrétne úlohy*),
- ✓ riadené aktivity (*intencionálna činnosť, na jej aplikáciu sú vytvárané podmienky uľahčujúce sebarealizáciu jej subjektov*) a pod.

K uvedeným tézám je vhodné dodať, že základný predpoklad úspechu pri realizácii tejto špecifickej policajnej činnosti určuje úroveň koordinácie. Jej význam teoreticky možno zdôvodniť využitím analytickej a funkcionalistickej (*konštruktivistickej*) charakteristiky jeho realizačného systému. Následne v praxi takto spracované teoretické poznanie je možné využiť pri skúmaní koordinačných vzťahov, hodnotení ich prínosov a samozrejme pri ich projektovaní.

### **Koordinácia atribút realizácie kriminálno-polícijného poznania**

Z empirie vyplýva, že základným znakom systému kriminálno-polícijného poznania je neustála transformácia a cirkulácia informácií v dynamike vývoja. Transformácia informácií v tomto systéme prebieha tým spôsobom, že výstup z jedného procesu (SČ – OPČ – *vyšetrovanie*) je zároveň vstupom do ďalšieho. V týchto súvislostiach vznik, kvantitatívna a kvalitatívna zmena informácií (*vznik, rast odumieranie a zánik*) tvoria pevný reťazec vzájomnej väzby, ktorý sa uplatňuje rovnako pri najjednoduchšom (*napríklad údaj*), ako aj pri jeho najzložitejšom organizovanom prvku, ktorý predstavuje

<sup>80</sup> HULLOVÁ, M. et al. *General Crime*. Bratislava, 2015, s. 22.

výstupný informačný produkt, napríklad spravodajská informácia - operatívna informácia – návrh na obžalobu<sup>81</sup>.

Aj tieto skutočnosti potvrdzujú, že v systéme kriminálno-polícijného poznania je potrebné pokladať problém koordinácie (*na rôznej hierarchickej úrovni*) za veľmi dôležitý. Pri jeho skúmaní je vhodné sa prednostne orientovať na také stavy, prípady a situácie, v ktorých koordinačné vzťahy vznikajú, existujú a zanikajú (*vo svojom správaní sa menia*). Je tomu tak preto, lebo v tomto realizačnom systéme tieto zmeny nemôžu mať chaotický charakter. Musia sa uskutočňovať kontinuálne a konštruktívne. V policajnej praxi to vyžaduje poznať (*odhaliť, objaviť*) určité spoločné pravidlá, ktoré podmieňujú istú príbuznosť (*afinitu*) a podobnosť realizovaných aktivít pri dosahovaní cieľa, a to aj na prvý pohľad úplne rozdielnych systémov. Z dosiahnutých výsledkov aplikovaného výskumu vyplýva, že ak vieme určiť tieto pravidlá usporiadania, môžeme prejsť k určeniu nevyhnutnosti koordinácie, a tak určiť „zmeny“ realizačného systému ako celku<sup>82</sup>. V týchto intenciách v systéme kriminálno-polícijného poznania koordinačné vzťahy sú vytvárané najmä:

- ✓ na základe rozhodnutia orgánu činného v trestnom konaní,
- ✓ na základe identity potreby, ktorá je vymedzená informačnými výstupmi z účelovo realizovaných procesov SČ, eventuálne OPČ, začatiu trestného stíhania predchádzajú účelovo realizované procesy spravodajskej činnosti, resp. OPČ (*analýza*);
- ✓ ak je to podmienené vzniknutou, resp. vznikajúcou kriminálno-polícijnou situáciou, sú plnené z hľadiska spoločenských potrieb náročné poznávacie úlohy,
- ✓ v priebehu realizácie procesov OPČ nie je možné utajiť použité operatívne sily a prostriedky, resp. ak využitie týchto síl a prostriedkov je účelné aj po začatí trestného stíhania,
- ✓ nie je odhalený a objasnený zločin, (osobitne páchaný organizovanými, zločineckými, extrémistickými a teroristickými skupinami,
- ✓ totožnosť páchatel'a je známa, ale tento sa zdržuje na neznámom mieste, je predpoklad, že pácha trestnú činnosť (*v sérii, pokračujúcu, a pod.*),
- ✓ vo všetkých ďalších prípadoch, ak sú k dispozícii určité poznatky o spáchanom trestnom čine, ale:
  - nie sú zistení spolupáchatelia trestného činu alebo nebola zaistená podstatná časť hodnôt, ktoré boli získané trestnou činnosťou;
  - existuje dôvodné podozrenie, že páchatel' sa dopustil ďalšej, dosiaľ nezistenej trestnej činnosti;
  - vyhľadávanie a vykonanie dôkazov (*vyšetrovacích úkonov*) je bez využitia spravodajských informácií, resp. operatívnych informácií sťažené,
- ✓ nie sú zaistené veci pochádzajúce z trestnej činnosti, resp. zaistené zisky z trestnej činnosti.

Je zrejmé, že tento výpočet nie je konečný. Je tomu tak preto, lebo funkcie kriminálno-polícijného poznania sú podmienené jeho akceptáciou a to najmä zo strany spoločnosti. Tá rešpektujúc potreby vytvára právne a inštitucionálne predpoklady pre vznik týchto interakcií a to vo vyššom systéme, ktorým je policajné konanie a pod.

---

<sup>81</sup> LISOŇ, M. *Odhaľovanie a objasňovanie trestných činov všeobecnej kriminality*. Bratislava, 2016, s. 23.

<sup>82</sup> LISOŇ, M. a kol. *Možnosti rozvoja operatívnej činnosti polície : správa z aplikovaného výskumu*. Bratislava, Akadémia Polícijného zboru v Bratislave, 2012. 131 s., Výsk. 183.

Prax potvrdzuje, že pri realizovaní kriminálno-polícajného poznania cieľavedomé a systematické prehlbovanie koordinácie medzi jednotlivými službami a útvarmi polícajných zložiek je jedným z významných predpokladov ďalšieho skvalitnenia a zefektívnenia kontroly trestnej činnosti. V kriminálno-polícajnom poznaní koordinovaný systém vyvoláva sumárne väčší účinok, ako keby jeho jednotlivé realizačné prvky (SČ, OPČ, *vyšetrovanie*) pôsobili jednotlivo a nezávisle od seba. Ide teda vždy o určitý, kombinovaný a spoločný synergický účinok špecifických polícajných činností.

Z uvedeného vyplýva, že pri realizácii kriminálno-polícajného poznania vzťahy koordinácie vznikajú:

- ✓ v súlade a v rozsahu práva (*verejného a súkromného*),
- ✓ medzi realizujúcimi subjektmi na konkrétnych pozíciách, s vymedzenou špecifickou rolou (*v systéme organizácii a riadenia na základe delegovaných kompetencií*),
- ✓ účelovo, podmienene pri realizačnom uplatnení delegovaných kompetencií (*spravodajská činnosť – operatívno-pátracia činnosť – vyšetrovanie*).

Analogickým výkladom uvedeného je možné dospieť k záveru, že vznik a existenciu týchto vzťahov podmieňujú najmä:

- ✓ potreba - spoločný cieľ (*účel*), ktorý je dosahovaný plnením úloh koordinujúcimi subjektmi (*napríklad úlohy spájané s odhaľovaním trestných činov a zisťovaním ich páchatel'ov*)
- ✓ možnosti - existujúce rozdiely v kompetenciách koordinujúcich subjektov bez ohľadu na rámcovú zhodnosť ich úloh (*jednotliví koordinujúci príslušníci polície pri plnení delegovaných úloh sú kompetentní využívať v súlade s ich právnym a organizačným štatútom špecifické metódy a prostriedky ich činnosti*),
- ✓ definované predpoklady na zvýšenie účinnosti a efektivity pri plnení delegovaných úloh,
- ✓ právna a organizačná kontrola.

Z týchto charakteristík vyplýva, že účelová realizácia kriminálno-polícajného poznania vykazuje osobitosti, ktoré je možné vyšpecifikovať z možných koordinačných vzťahov v systéme polícajnej organizácie, ako aj vzťahov medzi realizujúcimi príslušníkmi polície (*zložkami polície*) a inými subjektmi, ktoré pôsobia v ich okolí. Analogickým výkladom uvedeného je možné vyvodit' záver, že realizácia jednotlivých činností v systéme tohto poznávania musí byť adekvátne zdôvodnená (*identita potreby*).

Relatívnu samostatnosť jednotlivých činností v systéme kriminálno-polícajného poznania vymedzujú účel, ciele, ktoré sú predovšetkým ich špecifickými metódami a prostriedkami napíňané a dosahované. Napríklad z polícajnej praxe je zrejmé, že „bežný“ proces pri odhaľovaní, objasňovaní a vyšetrovaní trestnej činnosti sa odvíja vo väčšine prípadov retrospektívne, od zistenia následkov k príčinám, ktoré ich vyvolali. Avšak realizácia SČ a OPČ pri plnení delegovaných úloh tvorí určitú výnimku, pretože v jej realizačnom rámci môžu byť kriminálne aktivity a s nimi súvisiace okolnosti odrážané a identifikované aj v prítomnosti. K uvedeným situáciám dochádza pri neutralizácii zamýšľanej a pripravovanej trestnej činnosti (*definovanie indikátorov a pod.*), pri rozkladaní kriminálnych skupín (*organizovaných, zločineckých, resp. teroristických, extrémistických*), v rámci operatívnej kontroly nad vyčlenenými objektmi

a subjektmi (*dohľadu nad záujmovými osobami, miestami odbytu hodnôt pochádzajúcich z trestnej činnosti,...*), pri vykonávaní dôkazov a pod.

V daných súvislostiach je možné uviesť, že pri realizovaní kriminálno-polícijného poznania ide o novú dimenziu na úseku kontroly kriminality. Týmto systémovo realizovaným konaním je možné odhaľovať, objasňovať a vyšetrovať (*identifikovať*) nielen individuálne trestné činy, ale pozornosť policajných subjektov zamerať aj na jednotlivé podozrivé osoby, dokonca i na potenciálnych páchatel'ov trestných činov, u ktorých sú dlhodobo sledované predovšetkým kriminálne aspekty ich činnosti a pod.

## **Diverzifikácia činností v systéme kriminálno-polícijného poznania**

„Čo je možné využiť pri zdôvodňovaní účelovej diverzifikácie kriminálno-polícijného poznania?“

Pri hľadaní odpovedí na túto otázku, je možné využiť existujúcu potrebu a právny status účelovo vytvorených orgánov štátnej správy, ktorý je akceptovaný pri poznávaní trestných činov. Kriminálno-polícijné poznanie (SČ, OPČ a vyšetrovanie) realizujú kompetentné subjekty - orgány štátnej správy, rešpektujúc *zásadu oficiality a legality*. V demokratickom štátnom zriadení tieto orgány, využitím špecifických metód, prostriedkov a foriem, realizujú opatrenia a vykonávajú úkony na základe svojej úradnej povinnosti (*ex officio*) v záujme spoločnosti. Z tejto zásady vyplýva, že sú povinné z vlastnej iniciatívy urobiť všetko pre naplnenie účelu zákona. Dôsledkom zásady oficiality je tzv. *zásada legality*, podľa ktorej (*účelovo zriadené orgány štátnej správy*) sú povinné plniť zadané úlohy v súlade s konkrétnou požiadavkou. V tejto súvislosti je vhodné zdôrazniť, že ich činnosť musí byť teoreticky odvodená z princípov právneho štátu.<sup>83</sup> To predovšetkým znamená, že:

- ✓ rovnaké zásady, ktoré platia pre iné úseky štátnej správy, platia i pre spravodajské, operatívne a vyšetrovacie policajné orgány,
- ✓ orgány štátnej správy môžu zasahovať do práv a slobôd občanov výlučne na základe zákona a v jeho medziach (*secundum et intra legem*),
- ✓ orgány štátnej správy sú viazané aj medzinárodnými právnymi aktmi, ktoré Slovenská republika ratifikáciou (*iným spôsobom*) prevzala do svojho právneho poriadku.

Spravodajské, operatívne a vyšetrovacie policajné orgány vo vzťahu k občanom musia rešpektovať zákonné limity a ústavné garancie zásahov v jasnej, konkrétnej delimitácii verejného a súkromného práva. Pri plnení spoločnosťou delegovaných úloh musí ich činnosť vychádzať z *Ústavy Slovenskej republiky a Listiny základných práv a slobôd*, ktoré rigorózne vymedzujú možnosti zásahu štátu do občianskej sféry. Ich povinnosti, oprávnenia a prostriedky sú sekundárne zákonne konkretizované v príslušných zákonoch.

Z tejto argumentácie vyplýva (*prax to akceptuje*), že SČ, OPČ a vyšetrovanie sú pri relevantnom poznávaní relatívne samostatné činnosti, ktorých funkcie sú konkrétne odrážané v systéme policajného konania a v jeho subsystéme kriminálno-polícijnom

---

<sup>83</sup> IVOR, J. *Policajné zásahy do práva na súkromie a ich využitie v trestnom konaní Slovenskej republiky*. In. Kriminalistika č. 1/1999, s. 72–73. METEŇKO, J. *Náčrt právnych a inštitucionálnych základov operatívno-pátracej činnosti v Slovenskej republike*. In. Policajná teória a prax č. 1/2002, s. 59.

poznání. Ich relativnú samostatnosť vymedzujú účel, ciele, ktoré sú napĺňané predovšetkým aplikáciou špecifických metód, využívanými prostriedkami a realizovanými procesmi.

### **Pozícia a rola spravodajskej činnosti v systéme kriminálno-policajného poznania**

Zmeny kvalitatívnej úrovne kriminality, ktoré ovplyvňujú bezpečnostnú situáciu vyvolávajú potrebu nových účinnejších reakcií zo strany štátu. Čas a informácie sa stávajú rozhodujúcim nástrojom pri zabezpečovaní úloh na úseku kontroly kriminality. Dominantné postavenie informácií na tomto úseku kladie vysoké nároky nielen na spôsob ich získavania, ale aj na spôsob ich analytického spracovania a efektívneho využitia v policajnom konaní. Prax potvrdzuje, že tieto skutočnosti sa premietajú do potreby skvalitnenia celého systému prípravy a metodiky organizácie a riadenia kriminálno-policajného poznania. Spravodajská činnosť je v prvom rade informačná podpora, ktorú jej realizátori poskytujú kompetentným adresátom. Tí ju potrebujú pre aktívnu realizáciu procesov a operácií, k lepšiemu stanoveniu priorít, napríklad, aby dosiahli požadovanú účinnosť pri zabezpečovaní úloh na úseku kontroly kriminality a efektívne využitie informačných sietí (*zdrojov informácií*).

Kardinálnym predpokladom existencie každého štátu, jeho politickej stability, ekonomickej prosperity a pokojného sociálneho a kultúrneho vývoja, je racionálne vybudovaný a permanentne fungujúci systém účinnej obrany jeho ústavného zriadenia, zvrchovanosti, územnej celistvosti, bezpečnosti, vnútorného poriadku, hospodárskych a iných oprávnených záujmov, osobitne v prípade demokratického právneho štátu aj inštitucionálne zakotvených práv a slobôd všetkých jeho občanov. V súčasnej epoche agresívne expandujúcej, tzv. otvorenej (*K. R. Popper*) alebo informačnej spoločnosti (*Y. Masuda, A. Toffler*) a globalizácie ľudského sveta vôbec, je jedným z nesporne najefektívnejších spôsobov ochrany azda každého štátu pred nežiaducim pôsobením anticivilizačných a dezintegračných faktorov, ako aj iných, osobitne špecifikovaných bezpečnostných rizík (*napr. terorizmus*) - spravodajská ochrana štátu. Jej realizačnými subjektmi sú osobitné štátne orgány - spravodajské služby rôzneho určenia.

Spravodajská služba vo všeobecnosti je organizácia, štátna, ktorej hlavnou úlohou je prostredníctvom utajovaného používania osobitných prostriedkov a metód práce získať pre vopred určeného príjemcu dôležité, aktuálne a verejne neprístupné informácie o akútnych i latentných bezpečnostných rizikách a iných relevantných skutočnostiach, spôsobilých akokoľvek ohroziť alebo ovplyvniť jeho vitálne prípadne ostatné záujmy. V tejto podobe prakticky najfrekvencovanejšie vykonáva funkciu tajného informačného servisu decíznej sféry štátu. Navyše získané informácie sústreďuje, ďalej systematicky vyhodnocuje a vytvára autonómny, často veľmi detailný, tajný poznatkový fond.

V demokratickom právnom štáte je dôrazná kontrola spravodajských služieb nevyhnutnosťou a *condicio sine qua non* politickej stability a ďalšieho pokojného demokratického vývoja spoločnosti<sup>84</sup>. Aj touto charakteristikou je zvýraznená funkcia SČ v modernej stratégii kontroly kriminality, pričom jej jednotlivé procesy sa od seba odlišujú samotným adresátom, cieľmi, dobou realizácie, typickými metódami, ktorými sú získané a spracované informácie a formou, v ktorej je poskytovaná, resp.

<sup>84</sup> GRACH, M. Spravodajské služby a ochrana štátu. In: *Literárny týždenník* z 5. 2. 1998, s. 5.

odovzdaná spravodajská informácia, resp. iný výstupný informačný spravodajský produkt a pod. V týchto súvislostiach je vhodné uviesť, že termínom spravodajstvo je možné označiť „... *výsledok komplexného procesu, niekedy materiálneho, ale vždy intelektuálneho; výsledok je často informovaný posudok; môže to proste byť tiež aj celkový popis stavu vecí; môže to byť jediný fakt alebo nejaký veľmi dobrý odhad*“<sup>85</sup>.

SČ sa od iných druhov kriminálno-polícijného poznania odlišuje špecifickým predmetom poznávania, subjektmi, ktoré ju využitím špecifických metód, prostriedkov a foriem, účelovo realizujú. Prax permanentne potvrdzuje, že procesy SČ zaujímajú a budú zaujímať významné miesto pri poznávaní trestných činov - kriminality. Aj z tohto dôvodu sú objektom vedeckého skúmania, ktorého cieľom je definovať predovšetkým zákonitosti, ktoré je nutné akceptovať pri ich konkrétnej realizácii. Na základe poznania tejto skupiny zákonitostí je možné ďalej rozvíjať ucelený systém metód a tomu zodpovedajúcich prostriedkov, spôsobov a operácií, ktoré tvoria významnú súčasť kontroly kriminality. Tak, ako už bolo uvedené, pri poznávaní trestných činov sú to zákonitosti súvisiace s cieľavedomou, systematickou a utajenou transformáciou získaných (*zhromaždených*) informácií do spravodajského produktu - spravodajskej informácie. Obsahom spravodajskej informácie je poznanie charakteristík situácií a postupov, ktoré tvoria základ pre konkrétnych adresátov pri realizovaní legislatívnych, organizačno-riadiacich a metodicko-taktických opatrení, napríklad pri plnení úloh na úseku zabezpečovania kontroly kriminality.

Pri hľadaní miesta SČ v systéme kriminálno-polícijného poznania je možné vychádzať z jej samotnej podstaty. Podstatu SČ vymedzuje najmä akceptácia princípov induktívnej logiky pri adresnom plnení spravodajskej úlohy (*v našom prípade spravodajských metód, prostriedkov a foriem*), ktorú je povinný plniť kompetentný orgán štátnej správy. V právnom poriadku Slovenskej republiky nie je explicitne, resp. deklaratórne vymedzená charakteristika SČ. Jej charakteristiku je možné stanoviť analogickým výkladom ustanovení právnych noriem, v súlade s ktorými je ju možné účelovo realizovať. V tomto smere je vhodné uviesť, že SČ má konkrétny ontologický a gnozeologický charakter. Z týchto dôvodov, pre potreby jej skúmania a vysvetľovania, je potrebné vymedziť jej metodologickú charakteristiku, napríklad vo forme pojmu.

Z literárnych prameňov je zrejmé, že medzi odborníkmi neexistuje jednotný názor na definovanie SČ. Tento stav sa dá označiť za praktický a teoretický problém. Pri vysvetlení, prečo je tomu tak, je možné uviesť celý rad argumentov. Napríklad: vzhľadom na to, že SČ predstavuje sociálny systém, je možné analógiou ich vyjadriť z citácie o pojmoch sociologickej vedy: „Pojmy majú jednak svoju vlastnú semiotickú (*predovšetkým sémantickú a pragmatickú, významovú*), historickú dimenziu premien, jednak i súčasné použitie, veľmi širokú a pestrú škálu rozdielných významov jedného a toho istého pojmu. Niektoré doterajšie „*staré*“ pojmy sú naplňované novým významom a zavádzané „*nové*“ pojmy, nezriedka pre označovanie „*starých obsahov*“<sup>86</sup>. Na základe týchto skutočností je možné uviesť, že pre potreby skúmania a hodnotenia SČ je vhodné, ak je táto činnosť posudzovaná pragmaticky. Z nášho pohľadu, rešpektujúc potreby nami predkladaného teoretického poznania termínom SČ označujeme systém utajených, adresne plánovaných procesov, ktoré realizujú kompetentné orgány štátnej správy, pri zbere (*získavaní, zhromažďovaní*), triedení,

---

<sup>85</sup> RAINEY, P. *Úloha vyšetrovateľa kriminálneho spravodajstva a útvaru kriminálneho spravodajstva*. In: Materiál poskytnutý Kanadskou jazdnou políciou príslušníkom PZ a Akadémii PZ v Bratislave, s. 1.

<sup>86</sup> GEIST, B. *Sociologický slovník*. Praha, 1992, s. 6.



uchovávaní, analytickom spracovaní a distribuovaní (*poskytovaní*) relevantných informácií vo vzťahu k identifikovaným potrebám určených subjektov (*adresátov*).

Realizáciou SČ je dosahovaná zvýšená úroveň poznania konkrétneho objektu, ktoré tvorí obsah spravodajstva (*napríklad vo vzťahu ku kriminalite, trestnej činnosti, ...*). Spravodajská informácia (*výsledný informačný produkt*) je vytváraná predovšetkým využitím induktívnej logiky (*usudzovaní o všeobecnom na základe jedinečného*). Zahŕňa vždy určitý stupeň interpretácie vyúsťujúcej (*nevyhnutne*) v určitú mieru špekulácie a rizika. Miera špekulácie a rizika závisí na kompromise medzi množstvom a kvalitou dostupných informácií a množstvom času, ktoré je možné (*účelne*) vynaložiť pri jej objektivizácii (*plnení stanovených terminovaných úloh*).

V praxi sa často požaduje radšej rýchly a orientačný, než perfektný informačný výstup, ktorý už nie je aktuálny. Vo forme spravodajstva, v súlade s potrebami, je poskytnuté požadované poznanie určenému adresátovi. Realizácia SČ napomáha pri zabezpečovaní úloh na úseku kontroly kriminality. Uvedené konštatovanie je odvodené z účelu, ktorý je možné naplniť jej realizáciou. „*V každej organizácii manažéri potrebujú presné informácie všetkých druhov, ktoré sú základom pre ich rozhodnutie. Toto často vyžaduje mať k dispozícii informácie, o tom čo sa robí alebo koná v prostredí, v ktorom chce manažér realizovať svoje aktivity. Ak úroveň poznania manažéra má požadovanú kvalitu, rastie aj pravdepodobnosť robenia správnych rozhodnutí.*“ V týchto intenciách je možné rámcovo vymedziť zodpovednosť, ktorú sú povinní presadzovať realizujúci príslušníci spravodajských služieb, najmä pri:

- ✓ príprave ľudských zdrojov informácií a ich následnom efektívnom využívaní,
- ✓ získavaní informácií z prostredia, v ktorom sa realizuje legitímna činnosť,
- ✓ získavaní informácií z prostredia, v ktorom sa pripravuje, pácha (*zakrýva*), alebo je predpoklad, že sa bude páchať trestná činnosť,
- ✓ analytickom spracovaní získaných informácií a ich interpretovaní určeným adresátom k služobnému využitiu v stanovenej forme,
- ✓ registračnom udržiavaní súborov informačných systémov, dokumentov (*uloženie a utajenie informácií*) a pod.

Procesy SČ, ktoré realizujú pracovníci spravodajskej služby, sú účelovo zamerané na cieľavedomé získavanie (*zber*) a spracovanie informácií do informačného produktu. V systéme policajného konania, týmto dosiahnutým poznaním sú vytvárané požadované predpoklady pre plnenie úloh na úseku kontroly konkrétnych druhov trestnej činnosti. Z právneho základu, zložitosti realizácie procesov SČ (*personálna, ekonomická, technická, taktická a iná náročnosť*) vyplýva, že v danom prípade objektom poznania musí byť len závažná trestná činnosť. Prax potvrdzuje, že ak chcú pracovníci spravodajských služieb dosiahnuť úspech na tomto úseku činnosti (*zabezpečovania kontroly kriminality*) nemôžu tieto procesy (*činnosť*) vykonávať náhodne, nesystémovo, sporadicky. Systematický prístup k plneniu spravodajských úloh je možné chápať ako sústavné, plánovité riešenie zadaného problému, v presne definovanej štruktúre, v ktorej čiastkové úlohy vymedzeným spôsobom medzi sebou súvisia. Z tohto vyplýva, že realizované procesy spravodajskej činnosti musia tvoriť konkrétny systém.

Kompetentní pracovníci spravodajskej služby (*pozícia manažér, spravodajský a analytický dôstojník*) sú zodpovední za plnenie stanovených úloh. V procesoch SČ, ktoré účelovo realizujú pracovníci spravodajských služieb, sú využívané predovšetkým

*špecifické metódy a prostriedky*. Aj touto skutočnosťou je možné skúmať a vysvetľovať ich relatívnu samostatnú pozíciu v systéme kriminálno-polícijného poznania.

## **Pozícia a rola OPČ v systéme kriminálno-polícijného poznania**

V súčasnom období je operatívno-pátracia činnosť (*d'alej len OPČ*) charakterizovaná ako pracovná náplň príslušníkov operatívnych služieb Polícijného zboru (*d'alej len PZ*), orgánov činných v trestnom konaní a ďalších určených príslušníkov policajno-bezpečnostných zložiek (*Finančná správa, Zbor väzenskej a justičnej stráže*), pretože ju môžu využívať pri *účelovom* policajnom poznávaní, a to v medziach (*rozsah a súlad*) právneho poriadku Slovenskej republiky. OPČ je systém spravidla utajených, spravodajských opatrení vykonávaných PZ na účely predchádzania, zamedzovania, odhaľovania a dokumentovania trestnej činnosti a zisťovania jej páchatel'ov, zabezpečovania ochrany určených osôb a strážených objektov, technicky chránených objektov, zabezpečovania a poskytovania ochrany a pomoci ohrozenému svedkovi a chránenému svedkovi, ochrany štátnej hranice a vypátrania osôb a vecí (Zákon č. 171/1993 Z. z. § 38a). Charakteristiku OPČ dominantne vymedzujú vlastnosti, ktoré určujú obsah jej procesov. Tie sú účelovo realizované v systéme kriminálno-polícijného poznania. Z tohto pohľadu, je za druhoradé možné označiť inštitucionálne predpoklady pre realizáciu týchto procesov. Je tomu tak preto, lebo procesy OPČ pri plnení úloh realizujú okrem príslušníkov PZ aj iné štátne orgány. Hore uvedené nechce v žiadnom prípade znižovať praktický význam akceptácie inštitucionálnych opatrení, ktoré v určitom slova zmysle vytvárajú predpoklady pre realizáciu procesov OPČ.

OPČ má vo vzťahu ku kriminálno-polícijnému poznaniu špecifický charakter. Ten nie je určený jednoduchým súhrnom rozličných opatrení, vykonávaných čas od času, len v určitých prípadoch a za priaznivých podmienok, ale je zložitý, vnútorne diferencovaný, ucelený systém, ktorý zahrňuje hierarchiu podsystémov rôznych stupňov zložitosti ich štruktúry, organizácie a funkčného poslania. Vzhľadom na účel a konkrétny obsah, je OPČ dôležitým článkom v sústave opatrení, ktoré prijíma štát na ochranu právneho poriadku a zákonnosti a pri zabezpečovaní potrieb občanov.<sup>87</sup>

Analogickým výkladom právnej charakteristiky OPČ je možné dospieť k záveru, že jej základná systémová štruktúra je určená procesmi, ktorých relatívnu samostatnosť určujú realizované opatrenia (*akcie, zákroky*) a úkony. Určené orgány štátnej správy ich realizáciou vytvárajú predpoklady pre plnenie konkrétnych úloh. V právnom štáte pri plnení týchto úloh rešpektujú delegované kompetencie, prostredníctvom ktorých je možné naplniť zákonom stanovený účel. Ten sa predovšetkým týka, aj napriek tomu, že je v právnej norme vymedzený širokospektrálne, špecifického poznania trestných činov (*potrebné pre plnenie preventívnych a represívnych funkcií*). Vzhľadom na charakter a účel tejto činnosti, určuje zákonodarca dominantné postavenie medzi nimi *utajeným a spravodajským opatreniami*. Realizáciu ďalších opatrení zákonodarca pripúšťa. Tými je možné vytvárať vhodné podmienky pre systémové aplikovanie metód a využívanie prostriedkov OPČ (*napríklad opatrenia, ktorými sa znižuje anonymita prostredia, v ktorom sa pohybuje potenciálny páchatel' trestného činu, pátranie a iné*).

Aj napriek týmto konštatáciám (*a priori*) nie je možné stotožňovať SČ s OPČ. Je tomu tak najmä preto, lebo OPČ tvorí systém procesov, ktorých štruktúrny obsah tvoria spravidla utajené opatrenia a úkony, ktoré kompetentné orgány štátnej správy reagujú na vzniknutú alebo vznikajúcu situáciu realizujú pre zákonom vymedzené

<sup>87</sup> METEŇKO, J., J. STIERANKA. *Riadenie operatívnych činností I*. Bratislava, 2003, s. 23.

účely. Pri realizácii procesov OPČ je dominantne uplatňovaná induktívno-deduktívna logika.

### **Pozícia a rola vyšetrovania v systéme kriminálno-polícijného poznania**

Vyšetrovanie sa vykonáva o zločinoch. Vyšetrovanie sa vykonáva aj o prečinoch, ak je obvinený vo väzbe, vo výkone trestu odňatia slobody, alebo na pozorovaní v zdravotníckom ústave, alebo ak to nariadi prokurátor. Ak je potrebné vykonať vyšetrovanie aspoň o jednom z trestných činov, vykoná sa vyšetrovanie o všetkých trestných činoch obvineného aj proti všetkým obvineným, ktorých trestné činy súvisia. Vyšetrovanie vykonáva vyšetrovateľ.

Skrátené vyšetrovanie sa vykonáva o prečinoch, ak sa o nich nevykonáva vyšetrovanie. Skrátené vyšetrovanie o prečinoch, pre ktoré zákon ustanovuje trest odňatia slobody, ktorého horná hranica neprevyšuje tri roky, vykonávajú policajti. O ostatných vykonáva skrátené vyšetrovanie vyšetrovateľ<sup>88</sup>. Vyšetrovanie (*skrátené vyšetrovanie*) je možné charakterizovať ako upravený proces vyšetrovateľov (*policajtov*), ktorý je zameraný na zistenie skutočnosti a dôkazov dôležitých pre rozhodnutie, či v danej veci má byť podaná obžaloba alebo či má byť vydané iné rozhodnutie.

Orgány činné v trestnom konaní a súd v konkrétnej práci s dôkazmi využívajú vyšetrovacie metódy, na základe ktorých vykonávajú procesné zdokumentovanie dôkazných informácií. Vyšetrovacia metóda je postup pri vykonávaní dôkazov, je vyšetrovacím úkonom, výsledkom aplikácie ktorého môže byť získanie dôkazov vo veci. Aby určitá metóda bola uznaná ako prostriedok získania dôkazu vyžaduje sa, aby obsahovala dôkaznú informáciu. Okrem toho sa vyžaduje, aby pri získavaní bol dodržaný určitý postup, a aby tieto výsledky boli trestno-procesným spôsobom zaistené. Rozumieme pod tým zákonom uznanú formu. Potvrdenie alebo odôvodnenie správnosti akýchkoľvek výrokov, rozhodnutí a záverov za pomoci argumentov a faktov, to je dokazovanie v širšom zmysle slova. Pre riešenie úloh trestného konania sú nevyhnutné nielen pravdivé, ale aj hodnoverné poznatky o predmete dokazovania. Dokazovanie dáva poznatkom charakter hodnovernosti. Pre určenie skutkového stavu veci bez dôvodných pochybností nestačí uspokojiť sa iba s prehláseniami a výrokmi, ale je nevyhnutné presvedčiť sa, preveriť, či prehlásenia a výroky sú skutočne pravdivé.

Na základe uvedeného má teda aj dokazovanie, ako osobitná forma poznávacieho procesu dve stránky, a to stránku poznávaciu a overovaciu. Procesné dokazovanie nevyčerpáva všetky cesty poznania v dokazovaní. Niektoré poznatky, ktoré sú potrebné pre preukázanie skúmanej udalosti sa v praxi popri procesnom, t.j. zákonom stanovenom spôsobe, získavajú aj neprocesnou formou, neprocesným spôsobom. Napríklad neprocesnú formu môžu mať orientačné informácie, získané OPČ, informácie získané z tlače a pod. Takáto neprocesná poznávacia činnosť, ktorá spravidla predchádza procesnej poznávacej činnosti - dokazovaniu, alebo prebieha súčasne s ňou, má len pomocnú úlohu (*posudzujú sa vždy ako pravdepodobné a orientačné*). Nestávajú sa súčasťou dôkazného materiálu a nemôžu sa stať ani podkladom pre právne rozhodnutia o veci. Dokazovanie je zákonom upravený postup orgánov činných v trestnom konaní a súdu, prípadne iných osôb, smerujúci k vyhľadaniu, zabezpečeniu, vykonaniu a zhodnoteniu poznatkov dôležitých pre

---

<sup>88</sup> VIKTORYOVÁ, J., J. PALAREC, a kol. *Základy vyšetrovania*. Bratislava, 2009, s. 10.

poznanie skutkových okolností významných pre rozhodnutie o vine a treste, i postupu v konaní<sup>89</sup>.

Význam dokazovania spočíva v tom, že ide o jediný spôsob, ktorým si orgán činný v trestnom konaní a súd môže a musí obstarat' skutkový podklad pre ďalšie konanie a pre svoje rozhodnutie. Predmetom trestného konania je totiž udalosť, ktorá sa stala v minulosti, a ktorú orgán činný v trestnom konaní a súd osobne nepozoroval. Preto sa s ňou môže oboznámiť len nepriamo takým spôsobom, že si jej priebeh zrekonštruje pomocou vykonaných dôkazov. Príslušníci PZ, aktívnym a cieľavedomým poznávaním, realizovanými procesmi vyšetrovania, plnia významnú funkciu pri dokazovaní trestných činov.

## Záver

Na to, aby príslušníci polície plnili svoje poslanie (*úlohy, funkcie*), musia byť stále zdokonaľované zodpovedajúce legislatívne, organizačno-riadiace, taktické a technické predpoklady pre ich konanie. Zjednodušene povedané, skutočnosť, že policajné konanie je charakterizované mimoriadnym bohatstvom obsahu, mnohostrannosťou javov, udalostí a vzťahov, vyžaduje aj zodpovedajúcu rôznorodosť metód, postupov a prostriedkov pri účelovej realizácii jeho činností. Preto je potrebné z metodologického a metodického hľadiska v štruktúre policajného konania generovať konkrétne činnosti, ktoré sa od seba líšia tak právnym základom, zameraním, ako aj metódami a prostriedkami<sup>90</sup>. V týchto intenciách príslušníci polície si uvedomujú, že pocit a potreba bezpečnosti je základnou spoločenskou potrebou<sup>91</sup>.

Analogickým výkladom uvedených postulátov je možné vysloviť záver, že dosahovanie úspechu na úseku kontroly kriminality je podmienené funkčnosťou systému policajného konania. Jeho charakteristika je priamo determinovaná odpoveďami na otázky: „Čo je to polícia, a ktoré jej činnosti môžeme označiť prívlastkom policajné?“ Dá sa povedať, že nie je chybou, ak pri hľadaní odpovedí na tieto zdanlivo jednoduché otázky sú vymedzené funkcie polície v spoločnosti a zdôvodnená účelová diverzifikácia zodpovednosti policajných subjektov pri plnení zákonom delegovaných úloh. Jednou z týchto funkcií je aj špecifické policajné poznanie (*systém kriminálno-policajného poznania*), ktoré je účelovo realizované pri identifikovaní trestných činov.

---

<sup>89</sup> VIKTORYOVÁ, J., J. PALAREC a kol. *Základy vyšetrovania*. Bratislava, 2009, s. 16.

<sup>90</sup> HOLOMEK, J., T. ŠIMANOVSKÁ *Úvod do metodológie praktických vied: Policajné vedy ako vedy praktické*. Bratislava, 2002, s. 42.

<sup>91</sup> ERNEKER, J., V. PORADA, a kol. *Poznávaní potreb a transfer vedeckých poznatku do policejní praxe*. Praha, 2006, s. 53.

## Zoznam bibliografických odkazov

ERNEKER, J., V. PORADA, a kol. *Poznávání potřeb a transfer vědeckých poznatku do policejní praxe*. Praha, 2006. ISBN 80-7251-217-X.

GEIST, B. *Sociologický slovník*. Praha: Victoria, 1992. ISBN 80-85605-28-7.

GRACH, M. Spravodajské služby a ochrana štátu. In: *Literárny týždenník* z 5. 2. 1998, s. 5.

HOLOMEK, J., T. ŠIMANOVSKÁ. *Úvod do metodológie praktických vied: Policajné vedy ako vedy praktické*. Bratislava, 2002. ISBN 80-8054-249-X.

HULLOVÁ, M. et al. *General Crime*. Bratislava: Akadémia PZ v Bratislave, 2015. ISBN 978-80-8054-653-3.

IVOR, J. Policajné zásahy do práva na súkromie a ich využitie v trestnom konaní Slovenskej republiky. *Kriminalistika*, č. 1/1999, s. 72-73.

LISOŇ, M. a kol. *Možnosti rozvoja operatívnej činnosti polície: správa z aplikovaného výskumu*. Bratislava: Akadémia Policajného zboru v Bratislave, 2012.

LISOŇ, M. *Odhaľovanie a objasňovanie trestných činov všeobecnej kriminality*. Bratislava: APZ, 2016. ISBN 978-80-8054-673-1.

METEŇKO, J. a J. STIERANKA. *Riadenie operatívnych činností I*. Bratislava: APZ, 2003. ISBN 80-8054-283-X.

METEŇKO, J. *Náčrt právnych a inštitucionálnych základov operatívno-pátracej činnosti v Slovenskej republike*. *Policajná teória a prax*, č. 1/2002, s. 59.

RAINEY, P. *Úloha vyšetrovateľa kriminálneho spravodajstva a útvaru kriminálneho spravodajstva*. In: *Materiál poskytnutý Kanadskou jazdnou políciou príslušníkom PZ a Akadémii PZ v Bratislave*, s. 1.

VIKTORYOVÁ, J. a J. PALAREC a kol. *Základy vyšetrovania*. Bratislava: APZ, 2009. ISBN 978-80-8054-472-0.

# Výzkum v policejních vědách a výzkum policejního řízení

## Research in police science and police investigation

Miroslav Lisoň<sup>1</sup>

### Abstrakt

Tímto příspěvkem jsme se rozhodli participovat při odstraňování absence teoretického rozpracování otázek souvisejících s realizací výzkumu policejního řízení. Ta existuje zejména ve studijních fondech vysokoškolských policejních institucích. Štúdie v tomto směru poukazuje na potřebu diferenciacie kategórií "výzkum v policejních vědách" a "výzkum policejního řízení". Z těchto úvah vyplývá, že úkolem policejních věd není jen podpora policejní praxe (*například při projektování řízení*), ale i hluboké poznání a vysvětlení policejní reality. Proto policejní vědy (*vznikající systém vědeckých poznatků*) si pro svůj další rozvoj vytvářejí odpovídající metodologii a metody, specifický jazyk, a současně roste a zkvalitňuje se vědecká obec.

**Klíčová slova:** věda, výzkum policejní vědy, policejní řízení, policejní instituce, policejní praxe, teorie, metody, metodologie.

### Abstract

By this contribution we decided to participate in eliminating the absence of a theoretical elaboration of questions related to the implementation of police investigation. It exists especially in study colleges of higher education institutions. Studies in this regard point to the need to differentiate the categories 'research in police science' and 'police investigation'. It follows from these considerations that the task of police science is not only to support police practice (for example, when designing the proceedings), but also to deepen the understanding and explanation of police reality. That is why the police science (the emerging system of scientific knowledge), for their further development, develop appropriate methodology and methods, a specific language, and at the same time the scientific community is growing and improving.

**Keywords:** science, research in police science, police management, police institutions, police practice, theory, methods, methodology.

### Úvod

Teoretické poznání, z pohledu plnění úkolů v systému policejního řízení, významným způsobem přispívá k naplňování principů svobody, demokracie a práva v souladu s jednotlivými funkcemi právního státu. Nový stav při rozvoji policejních teorií objektivně vzniká tím, že se mění hloubka a rozsah vědeckého poznávání, které ovlivňuje realizaci vědecké činnosti a akceptaci jejích výsledků v teoretické a praktické oblasti (*v našem pojetí věda, která má širokospektrální rozměr*).

Vědu v užším slova smyslu chápeme jako soustavu systematicky uspořádaných, prokázaných a spolehlivě pravdivých poznatků. Věda je soustava pravd, které se zabývají jedním společným předmětem a ze známých a jistých principů se dokazují.

---

<sup>1</sup> Prof. Ing. Miroslav Lisoň, PhD. Akadémia Policajného zboru v Bratislave, katedra kriminálnej polície, e-mail: miroslav.lison@minv.sk.

Věda nepředstavuje ustrnutý stav, ale proces poznání, ve kterém dochází k neustálým změnám. V důsledku jejího intenzivního rozvoje (*genetika, informatika, kybernetika, teorie organizace systémů, kvantová fyzika, evoluční gnozeologie a jiné*), se vyvíjí i náhled na základní charakteristiky a představy o modelech vědy. V dané souvislosti je nutno zdůraznit, že jednotlivé vědní obory nebo disciplíny se interdisciplinární interakcí stále více rozšiřují, navzájem ovlivňují a proplétají.

Z metodologického hlediska vytvářejí vzájemnou kompatibilitu, která je taktéž argumentem pro pojmání vědy jako celku. Dochází ke změnám v oblasti ontologie (*odpovědi na otázky o povaze světa*), epistemologie (*odpovědi na otázky o povaze lidského poznávání světa*), metodologie (*odpovědi na obecné teoretické problémy cest a prostředků vědeckého poznávání, principy vědeckého zkoumání jako tvůrčího procesu*). V důsledku sociálně-politického a socioekonomického vývoje se mění i způsoby využívání vědeckých poznatků. Respektováním historických kontextů při posuzování uvedené skutečnosti, je možné konstatovat, že rozmach sociálně-historických koncepcí vědy, zaznamenaný zvláště od 70. let minulého století, se stává velmi významným i pro vývoj policejních věd<sup>2</sup>. Teoreticko-metodologický rozvoj policejních věd vyžaduje, aby se konfrontovaly a samostatně vyrovnávaly se současným stavem v teorii a metodologii vědy na počátku 21. století, aby byly citlivé k současnému vývoji celkové vědní atmosféry a dokázaly ji samostatně a kriticky zvládnout. Policejní vědy jsou konstituované jako praktické, sociální a bezpečnostní vědy.

V Slovenské republice, obdobně výše uvedené skutečnosti respektujeme při řešení otázek souvisejících s teoriemi policejně-bezpečnostních činností (*dále jen PBC*), které paralelně vytváříme v rámci konstituování policejních věd. Charakteristika historického vývoje a rozbor současné úrovně vytváření policejních teorií (*o PBC*) podle našeho názoru dokazuje, že řada problémů není zcela dořešená a některé otázky ještě čekají na odpověď. Především je zřejmé, že je nezbytné postupně překonat parciální charakter jednotlivých policejních teorií a přikročit k systémovému poznání policejního řízení se snahou odhalit a následně definovat jeho organizačně taktické formy (*činnosti*), v nichž se odráží jeho obsah.

Při naplňování těchto ambicí akceptujeme, že procesy kreování teorií tvoří systém. Jejich projektování vykazuje relativní stálost a uzavřenost. Do svého obsahu nepřijímají libovolné vstupy, ale pouze ty, které jsou námi předvídané a s nimiž se předem počítá. Jsme přesvědčeni, že mezioborovost koncepcí obohacuje pohled na tyto teorie. Projevuje se to zejména ve vztahu k širším základům teorií kriminalistiky, kriminologie, práva, konstituovaných policejních a dalších věd, které jsou frekventovaně využívané zejména v procesu poznávání kriminálních aktivit.

V procesu kreování teorií v neobyčejné míře do svého základu implementujeme teorie a výzkumné metody z jiných vědních disciplín. Tuto skutečnost je možné identifikovat a popsat z informačních toků o dané problematice, například analýzou citací, které jsou využívány ve vědeckých publikacích. V praktické oblasti se to promítá například v rámci přípravy policistů (*právo, kriminalistika, kriminologie, sociologie, psychologie, pedagogika, ekonomie, informatika, řízení, marketing a jiné*). Dá se říci, že aplikace intra- a interdisciplinární přístupy jsou vhodné i proto, že umožňují formulovat principy tvorby teorií a výzkumu a integrují i teoretické poznatky příbuzných vědních oborů. Pro kreování teorií o PBC, abstraktnost a obecnost výpovědí z jiných vědních disciplín není

---

<sup>2</sup> SKALKOVÁ, J. *Pedagogika a výzvy nové doby*. Brno: Paido, 2004. S. 11.

východiskem, ale už výsledkem zkoumání konkrétních systémů (*dispozicí poznání*), což výrazně přispívá ke zvyšování efektivity kreování.

## Výzkum v policejních vědách

Policejní vědy představují systém poznání, který se rozvíjí za účelem explanace a projektování policejní reality v souladu se společenskými potřebami. Policejní realita je každá objektivně existující skutečnost v lidské společnosti, v níž jsou realizovány procesy policejního řízení a vytváří se a funguje jejich logistika (*konstrukty*). Pozitivní je, že policejní vědy v současnosti již plní důležité teoretické a praktické funkce. Například, je to evidentní z registrované zvýšené úrovně účinnosti a efektivity procesů policejního řízení<sup>3</sup>. Procesy policejního řízení tvoří zejména situace, ve kterých jsou účelově strukturovaně realizovány metody a prostředky jejich zabezpečení (*činnosti*). Konstrukty (*logistika*) procesů policejního řízení tvoří zejména zobecněné vědecké poznání ve formě legislativy, metodik, systémů organizace práce a řízení, profesionální příprava jejich realizátorů.

Z těchto úvah vyplývá, že úkolem policejních věd není jen podpora policejní praxe (*například při projektování řízení*), ale i hluboké poznání a vysvětlení policejní reality. Proto policejní vědy (*vznikající systém vědeckých poznatků*) si pro svůj další rozvoj vytvářejí odpovídající metodologii a metody, specifický jazyk, a současně roste a zkvalitňuje se vědecká obec.

Základní strukturu systému policejních věd jako vědy vytvářejí dvě složky - teorie a výzkum. Teoretická složka policejních věd představuje systém poznatků, které prezentují popis a explanaci procesů a jevů policejní reality. Výzkumná složka poskytuje data a zdůvodnění pro tento popis a explanaci. Výzkum je bádání, zkoumání, v němž jde o poznání dosud nepoznaných skutečností na základě analýzy skutečností již známých. Výzkum v policejních vědách je systematická tvůrčí činnost, jejímž cílem je poznat příčiny a podmínky existence konkrétních přírodních a společenských jevů v přímé, resp. zprostředkované interakci s procesy policejního řízení. Ve své podstatě je to vysoce kvalifikovaná organizovaná odborná činnost zaměřená na získání nových poznatků (*základní výzkum*), respektive na objevování postupů, kterými lze využít teoretické poznatky v policejní praxi (*aplikovaný výzkum*), například při projektování procesů policejního řízení<sup>4</sup>.

Požadavkem konstituování policejních věd je, aby složky jejich teorie a výzkumu byly komplementárně propojeny. Z této poslední interpretace poznání je zřejmé, že v procesu jejich konstituování jsou registrovány situace, v nichž uvedená synergie nefunguje. Tyto skutečnosti výrazně ztěžují akceptaci systému policejních věd, a to jak v teoretické, tak v praktické rovině. Zvláště se to týká účelového systémového členění policejních věd na základě funkčních oblastí policejní reality, především společenské (*regulační, ochranné, donucovací, výchovné, vzdělávací, ...*), poznávací a organizačně řídicí.

---

<sup>3</sup> LISOŇ, M. Teória policajného operatívneho poznania. Bratislava: Akadémia PZ v Bratislave, 2012. S. 49. „Policejní řízení tvoří systém účelově realizovaných procesů (policejních činností). Policejní procesy jsou specializované a specializační činnosti, které kompetentní orgány státní správy (policejní subjekty) účelově realizují při plnění delegovaných úloh, zejména ve věcích vnitřního řádu a bezpečnosti. Obsah policejních činností tvoří opatření a úkony, které kompetentní orgány státní správy aplikují pro normativní, organizačně-řídicí, komunikační, interakční, stimulační, sociálně-akceptační a administrativní potřeby, potřeby osobnostního rozvoje atd.“

<sup>4</sup> Tamtéž, s. 14.



V rámci naší vědecké práce, jsme nabyli přesvědčení, že právě tyto entity je vhodné systémově využívat při eventuálním vytváření teorií a výzkumu vědních oborů, které jsou tvořené v systému policejních věd<sup>5</sup>. My se přikláníme k názorům, které zvýrazňují potřebu tvořit relativně samostatné teorie (*výzkum*) ve vědních oborech, které jsou systémově subsumované v policejních vědách (*využíváme plurál*). Je tomu tak proto, že tyto dvě obligatorně složky těchto vědních oborů induktivní policejní vědy obohacují o nové poznání a zároveň dedukcí přebírají do svého metodologického instrumentária poznání z těchto oborů. Jsme přesvědčeni, že význam těchto úvah je evidentní. My je akceptujeme při vymezování charakteristiky relativně samostatných složek teorie a výzkumu v systému policejních věd. V souladu s naším poznáním, teorie v policejních vědách vytváří souhrn koncepcí, výroků, hypotéz, formulovaných problémů, které v systematickém tvaru lze využít nejen při vědeckém zkoumání a vysvětlování, ale i při modelování (*projektování*) policejní reality.

Výzkum v policejních vědách je vytvářen instrumentálním aparátem, který dodává policejním teoriím potřebné údaje, a tak vytváří předpoklady pro rozvoj samotných policejních věd a policejní praxe. Výzkum v policejních vědách je cílevědomá a účelová analyticko-syntetická činnost, jejímž podstatným znakem je poznávání objektivní policejní reality prostřednictvím své metodologie, adekvátních metodických postupů, metod, technik a prostředků. Účelem tohoto výzkumu je získávání vědeckých faktů o různých jevech, dějích, vlastnostech a jiných stránkách policejní reality (*skutečnosti*) a jejich zobecnění do podoby zákonů, principů, obecných poznatků, teorií atd. Cílem výzkumu v policejních vědách je obohacovat policejní řízení o nové vědecké poznatky, a tak přispět k systémovému chápání účelově realizovaných procesů specifických policejně-bezpečnostních činností v tomto řízení. Z uvedeného je zřejmé, že výzkum v systému policejních věd přispívá nejen k rozvoji policejní teorie, ale i praxe.

Z výsledků rešeršní analýzy je zřejmé, že nejsou v současnosti zainteresovaným odborníkům k dispozici systematické knižní práce o výzkumu v policejních vědách. I navzdory tomuto deficitu (*poznání*) je možné uvést, že především v posledním období se této problematice věnuje zvýšená pozornost, a to i v Slovenské republice. Téměř všude se jako hlavní poslání tohoto výzkumu proklamuje konkrétní podpora specifickým policejním činnostem (*PBC*), které jsou systémově začleněné v policejním řízení. Formy této podpory jsou určované poskytovaným poznáním o výzkumných nálezech, ideách a aplikacích, a to konkrétně zpracovanými publikacemi, výstupy z konferencí a jiných odborných střetnutí a pomocí zpracovaných a edičně vydaných vědeckých příspěvků v odborných periodikách<sup>6</sup>. Důležité je, že tyto aktivity jsou spojovány i s rozvojem **samotného výzkumu v policejních vědách, a tím i tvorby teorií PBC**. To znamená, že jejich realizace je orientována i do systému výzkumu v policejních vědách, který rozvíjejí a zdokonalují. Osobitě jeho metodologii, metodiku (*metody*), jeho personální a materiální základnu apod. Je tomu tak proto, že výzkum v policejních vědách produkuje poznatky (*nálezy*) o policejních činnostech (*o realitě*) pro různé typy adresátů (*teoretici, příslušníci policejních služeb, učitelé, instruktoři, prokurátoři, soudci, občané apod.*) a rozvíjí sám sebe.

---

<sup>5</sup> ERNEKER, J., PORADA, V. *Poznávání potřeb a transfer vědeckých poznatků do policejní praxe*. Praha: PA ČR, 2006. s. 12–13. „*Jiný pohled na rozhodující oblast vědeckého poznávání policejní reality možno prezentovat podle základních hledisek určujících postavení, místo a úlohy policie v společnosti. Podle toho přístupu by obsah měl vycházet z hlediska společenského (politického, občanského), organizačního a z hlediska bezpečnostního.*“

<sup>6</sup> Viz úspěšně obhájené závěrečné zprávy z výzkumů, které realizovali pracovníci PA ČR Praha, PZ v Bratislavě a jiní.

K akceptaci uvedeného lze specifika výzkumu v policejních vědách vymezit zejména těmito znaky:

- ✓ je to intencionální činnost, jejímž předmětem je policejní realita (*system procesy policejního řízení, jejich determinanty a konstrukty*),
- ✓ je zaměřen na objekty policejní reality, které mají kvalitativně diferencovanou povahu, a proto jsou při jeho aplikování využívány různé metody a přístupy,
- ✓ účel výzkumu je systematické popisování, analyzování a objasňování různých objektů policejní reality, z čehož lze zdůvodnit jeho funkcionalitu (*například identifikování potřeby jeho určitých funkcí*),
- ✓ cíl výzkumu je systematicky popisovat, analyzovat a objasňovat různé projevy policejní reality,
- ✓ je to organizovaná a institucionalizovaná činnost,
- ✓ je prováděn ze zákona určenými subjekty, při jeho aplikování realizátoři akceptují etické a morální hodnoty a normy, kterými se řídí jejich profesionální činnost,
- ✓ má dvě složky - teoretickou (*teorie výzkumu*) a praktickou (*základní a aplikovaný výzkum policejního řízení*),
- ✓ je to pragmatická činnost, vychází z lidské praxe (*je jí vyvolána*) a jeho výsledky praxi cílevědomě ovlivňují, jsou v praxi využívány,
- ✓ je založen na určité teorii, jeho výsledky jsou využívány při tvorbě a rozvoji teorií.

Domníváme se, že pokud je akceptována tato schematická charakteristika výzkumu v policejních vědách, jeho realizací nejsou produkovány:

- ✓ "*patenty*" na řešení různých problémů v praktické aplikaci policejních činností v systému policejního řízení,
- ✓ "*autoritativní poznatky*", které by bezprostředně korespondovaly s potřebami politických decizních orgánů a příslušníků a pracovníků v policejní teorii a praxi.<sup>7</sup>

I v těchto intencích je možné uvést, že vědeckou kategorii "**výzkum v policejních vědách**" není správné spojovat jen s dosahovaným poznáním, ale paralelně, resp. kontinuálně i s jeho realizačním vývojem. **Významově ho nelze spojovat s kategorií výzkum policejního řízení.**

Z uvedených znaků výzkumu v policejních vědách vyplývá, že si jeho subjekty kladou za cíl pozitivně ovlivňovat specifické výzkumy praktických PBC v systému policejního řízení. Rozvoj výzkumu v policejních vědách je determinovaný poznáním výzkumu policejního řízení. Výzkum v policejních vědách je spolu s teorií jejich obligatorní složkou. Pro vědní odbory v systému policejních věd má metodologickou a metodickou funkci. Jeho rozvoj je determinován poznáním z výzkumu policejního řízení.

### **Priority výzkumu policejního řízení**

Jsme přesvědčeni, že právě proto realizátoři výzkumu policejního řízení jsou povinni permanentně hledat odpovědi na otázky: "*Jak probíhá tento výzkum?*", "*Jaké jsou reálně dosahované výsledky?*", "*Proč jeho výsledky jsou, resp. nejsou, akceptovány těmi, pro které je prováděn?*" apod. My zastáváme názor, že při syntetickém hledání odpovědí na tyto otázky, je třeba charakterizovat samotné možnosti a omezení, které

---

<sup>7</sup> PRŮCHA, J. *Moderní pedagogika (věda o edukačních procesech)*. S. 438.

souvisejí s jeho realizací. To znamená, že je třeba hledat odpovědi na otázku: "Co výzkum policejního řízení může a co nemůže?"

Na základě výsledků analýzy výzkumu policejního řízení, který od roku 1995 realizují pracovníci Akademie Policejního sboru v Bratislavě, jsme dospěli k závěru, že těmito vědeckými aktivitami:

- ✓ vytvářejí informační základnu o policejní realitě, kterou obhajují samotnou potřebu existence teorií v systému policejních věd,
- ✓ formulují otázky, identifikují a definují problémy při účelové realizaci procesů policejních činností v systému policejního řízení a jejich objasňování - příkladem může být přidaná hodnota v systému poznávání kriminality, a nebo při kontrole kriminality,
- ✓ vytvářejí poznání, které je pro příslušné orgány důležitým zdrojem informací při jejich rozhodování (*radý, vyvrací pochybnosti*), například o potřebě rozvoje kriminálně-policejního poznání apod.

Tyto poměrně jednoznačné a stručné odpovědi generují řadu dalších oprávněných otázek. Jejich společným jmenovatelem je otázka: "Proč je to tak?" Při odpovědi na tuto otázku je možné využít stávající změny v posuzování úlohy výzkumu sociálních činností, které jsou registrovány ve světě. My, v naší vědecké práci tyto změny akceptujeme, zejména při řešení otázky: "Co jsou priority výzkumu v policejních vědách?"

Při hledání odpovědí na tuto otázku si uvědomujeme, že produkt vědeckého poznání je možné získat základním resp. aplikovaným výzkumem. Aplikovaný výzkum policejního řízení je zaměřen na využívání výzkumných poznatků na řešení konkrétních problémů praxe. Tuto skutečnost zdůrazňujeme, protože si uvědomujeme, že tento výzkum (*jakož i jiné*) vychází z teoretických konceptů. Ty však nejsou polem jeho působnosti. Tím je určitý úsek reality policejního řízení (*policejně-bezpečnostní činnost,...*). Z toho vyplývá, že cílem tohoto účelové realizovaného výzkumu je nejčastěji identifikována určitá změna (*zlepšení*) v procesech policejního řízení. Příkladem může být úspěšně aplikovaný výzkum, zaměřený na odhalování (*identifikování*) rezerv v účelové realizaci procesů kriminálně-policejního poznání, v jeho jednotlivých fázích a jiné.<sup>8</sup> Není sporu v tom, že aplikovaný výzkum policejního řízení má mít syntetický charakter. Řešitel při jeho aplikování má hledat odpovědi na konkrétní otázky. Tyto odpovědi, které mají představovat výsledky výzkumu, mohou mít abstraktní a obecný obsah (*jako je to v základním výzkumu*), nebo mohou být velmi konkrétní a specifické (*jako je to v aplikovaném výzkumu*). Použitím aplikovaného výzkumu lze tímto způsobem vytvářet předpokládaný produkt, v němž jsou určité konkrétní jevy a vztahy testovány a na základě vytvořené teorie zpracovány určité závěry pro potřeby praxe.

Není sporu v tom, že problémů souvisejících s účelovou realizací procesů PBC v systému policejního řízení, které je třeba vědecky řešit, je celá řada. Například jejich neukončený souhrn je zpracován v projektech a závěrečných zprávách z aplikovaného výzkumu (*kteřé jsou k dispozici v knihovně Akademie PZ v Bratislavě*). V daném případě jde o vědecké poznávání PBC, které zapadá do konkrétního cílevědomého systému, který je zastřešen existující infrastrukturou vědeckého výzkumu. Tu v Slovenské republice v současné době tvoří:

---

<sup>8</sup> LISOŇ, M. *Operatívno-pátracia činnosť (všeobecná časť)*. Bratislava: Akadémia PZ v Bratislave, 2012, s. 21.

- ✓ institucionální základna výzkumu (*katedry Akademie PZ v Bratislavě, jiné katedry VŠ právníckého a bezpečnostně právního zaměření*),
- ✓ profesionální vybavenost výzkumu (*ta se projevuje v kontinuitě přípravy mladých vědeckých pracovníků v systému doktorandského vzdělávání, profesionální stabilizací stálých a externích vědeckých pracovníků, mezinárodní kooperací apod.; realizátoři (a participující) výzkumu absolvují školení o metodách teoretického a empirického výzkumu, jsou schopni aplikovat statistické metody při zpracování údajů, konstruovat vědeckovýzkumné projekty, schopni komunikovat na mezinárodní úrovni apod.*),
- ✓ znalostní základna, která je zachycená ve vysokoškolských učebnicích, vědeckých monografiích o policejním řízení, v různých příručkách, manuálech a encyklopediích zpracovaných o metodách výzkumu praktických činností,
- ✓ informačními a jinými podpůrnými službami (*ty jsou zabezpečeny informačním servisem, který zajišťují různé dokumentační střediska, odborné knihovny a samozřejmě využíváním internetu, který zároveň umožňuje aktuálně komunikovat s vědeckým partnerem, dokonce je možné přes tuto informační síť aplikovat explorativně metody výzkumu apod.*),
- ✓ vědecká mezinárodní organizace, mezinárodní vzdělávací instituce (*CEPOL, SEPA, ...*),
- ✓ evaluace a měření kvality výzkumné činnosti (*permanentní akreditace VŠ, kateder, praktická akceptace, akceptace v pedagogickém procesu, originalita, akreditace vysokoškolských nauk, novost apod.*).

Připouštějíc uvedené, tato infrastruktura v tomto stádiu své existence výzkumnou pozornost orientuje na řešení zejména těchto problémů:

- ✓ sledování výsledků a efektů procesů PBC,
- ✓ strukturálnímu a organizačnímu výzkumu procesů PBC (*vztah PBC, resp. jejich pozice a role v systému policejního řízení apod.*),
- ✓ metod a prostředků PBC - identifikace problémů při jejich aplikování, resp. využívání,
- ✓ politickým, ekonomickým a právním podmínkám realizace procesů PBC,
- ✓ profesionálním pozicím a role subjektů ve složkách policie,
- ✓ systematické přípravě, výcviku a instruktáži pro realizaci procesů PBC,
- ✓ jiným výzkumům.

Jestliže uvedené zjednodušíme, při respektování identifikované potřeby prioritně aplikovaným výzkumem odpovídají na otázky, kterými je možné zvýšit účinnost a efektivitu účelové realizace procesů PBC (*policejního řízení*). V tomto výzkumném procesu pozornost jejích realizátorů je zaměřena na dosahování produktů, které jsou využitelné v teorii, ale i praxi apod.<sup>9</sup> V Slovenské republice, i navzdory určitému pokroku, který je evidentní po roce 1995 ve vědeckém výzkumu PBC, jsou registrovány při jeho realizování řady rezerv. Jsem toho názoru, že jejich využitím je možné dosáhnout ještě výraznější výsledky a efekty především v realizaci policejního řízení. V tomto směru ve vědeckém výzkumu PBC chceme:

- ✓ zabezpečit mezinárodní a vnitrostátní koordinovanost,

---

<sup>9</sup> HULLOVÁ, M. *Indikátory odhaľovania a objasňovania korupcie*. Bratislava: Akadémia PZ v Bratislave, 2012, s. 11–14.

- ✓ rozvíjet vědeckou komunikaci se zahraničím, *(zejména ve střední a východní Evropě)*,
- ✓ vytvořit konkrétní střednědobé a dlouhodobé vize aplikovaného výzkumu *(do úvahy připadá aj základní)*,
- ✓ vytvořit jednotný informační systém pro vědecké pracovníky,
- ✓ permanentně identifikovat praktické a teoretické potřeby,
- ✓ zajistit transformaci vědeckého poznání do praxe,
- ✓ zapojit se do mezinárodních projektů apod.

Na závěr těchto úvah je vhodné znovu uvést, že v Slovenské republice kreované teorie PBC jsou součástí vyššího systému. Tím je systém konstituovaných policejních věd, které zkoumají objekty prostřednictvím policejní reality. Proto se ukazuje za správné výzkum policejního řízení orientovat na základní oblasti vědeckého poznání, které je pro konstituování policejních věd v současnosti a nejbližší budoucnosti nejdůležitější. Rámcově mezi ně odborníci především zařazují:

- ✓ úkoly policie související s integrací do sjednocené Evropy *(především z hlediska potřeb zajišťování svobody, bezpečnosti a práva v evropském prostoru)*,
- ✓ základní funkce, úkoly a náplň PBC *(policejního řízení)*,
- ✓ policie jako instituce *(její organizace, hierarchie, její funkční diferenciace, specializace a rozdělení práce, technizace)*,
- ✓ řízení policejní práce *(pozornost policejnímu managementu a jeho kvalitám na jednotlivých úrovních realizace policejní strategie a řídicí činnosti)*,
- ✓ kritéria hodnocení *(evaluace) policejní práce (objektivní a kvalifikované hodnocení, které je nutné vnímat v souvislosti s řízením)*,
- ✓ osobnost policistů a jejich formování *(profesionální policejní etika, příprava vzdělávání, koncepce kariérního postupu)*,
- ✓ vlivy globalizace na změnu forem a projevů asociálních jevů *(s důrazem na nové aktivity kriminálních skupin - organizované, zločinecké, teroristické, extremistické)*.<sup>10</sup>

Úkolem vědeckého poznávání současné policejní praxe je sloužit policejní praxi samotné. Pokud má vědecké poznání plnit tento úkol, musí rezolutně eliminovat všechny prvky dogmatismu nebo prakticismu, které se stále projevují u některých našich policejních "odborníků". Prakticismus i dogmatismus deformují dynamický vztah mezi poznáním a praxí, teorií a zkušenostmi a jsou objektivně škodlivé nejen pro policejní teorii, ale především pro samotnou policejní praxi.<sup>11</sup>

My v konkrétní syntéze, tyto náměty kriticky zkoumáme. V naší výzkumné práci, spolu s odborníky identifikujeme potřeby policejní praxe *(zvláště jejich projev spojován s absencí poznání)*, které se snažíme ve vztahu ke konkrétnímu adresátovi saturovat. Naší ambicí je plnit funkce, které vyplývají z našich pozicí a role ve vědecké komunitě.

## Závěr

<sup>10</sup> ERNEKER, J., PORADA, V. *Poznávání potřeb a transfer vědeckých poznatků do policejní praxe*. Praha: PA ČR, 2006, s. 12–13.

<sup>11</sup> ŠKROVÁNEK, J. K niektorým problémom vzťahu policajnej teórie a praxe. *Policajná teória a prax*. č. 1/2004, s. 79.

Tímto příspěvkem jsme se rozhodli participovat při odstraňování absence teoretického rozpracování otázek souvisejících s realizací výzkumu policejního řízení. Ta existuje zejména ve studijních fondech vysokoškolských policejních institucích. Štúdie v tomto směru poukazuje na potřebu diferenciacie kategórií "výzkum v policejních vědách" a "výzkum policejního řízení". Jsme přesvědčeni, že i těmito úvahami jsme vytvořili dostatečný prostor pro odbornou diskusi a to nejen o problematice výzkumu policejního řízení, ale i výzkumu - obligatorní složky policejních věd. Jsme názoru, že v těchto intencích je vhodné pozornost zaměřit na zkoumání jejich funkcionality a to z hlediska konkrétních potřeb.

### **Seznam bibliografických odkazů**

ERNEKER, J., PORADA, V. *Poznávání potřeb a transfer vědeckých poznatků do policejní praxe*. Praha: PA ČR, 2006. ISBN 80-725-1217-X.

HULLOVÁ, M. *Indikátory odhaľovania a objasňovania korupcie*. Bratislava: Akadémia PZ v Bratislave, 2012. 978-80-8054-551-2.

LISOŇ, M. *Teória policajného operatívneho poznania*. Bratislava: Akadémia PZ v Bratislave, 2012. ISBN 978-80-8054-540-6.

LISOŇ, M. *Operatívno-pátracia činnosť (všeobecná časť)*. Bratislava: Akadémia PZ v Bratislave, 2012. ISBN 978-80-8054-541-3.

PRŮCHA, J. *Moderní pedagogika (věda o edukačních procesech)*. Praha: Portál, 1997. ISBN 80-7178-170-3.

SKALKOVÁ, J. *Pedagogika a výzvy nové doby*. Brno: Paido, 2004. ISBN 80-7315-060-3.

ŠKROVÁNEK, J. K niektorým problémom vzťahu policajnej teórie a praxe. *Policajná teória a prax*. č. 1/2004, s. 79–83. ISSN 1335-1370.

# Právny rámec kritickej infraštruktúry na európskej úrovni

## Legal framework of the critical infrastructure at the european level

Michaela Mlynárová<sup>1</sup>

### Abstrakt

Príspevok je zameraný na analýzu právnej úpravy kritickej infraštruktúry na Európskej úrovni, ktorej sa Európska komisia začala aktívne venovať od roku 2004. Príspevok charakterizuje kritickú infraštruktúru, sektory kritickej infraštruktúry, kritickú infraštruktúru v EÚ a analyzuje všetky dokumenty a smernice, ktoré boli v rámci tejto problematiky vydané.

**Kľúčové slová:** bezpečnosť, ochrana, kritická infraštruktúra, EÚ.

### Abstract

The contribution is focused on the analysis of legislation of the critical infrastructure at the European level which the European Commission has started to pay attention since 2004. It characterises critical infrastructure, sectors of critical infrastructure, critical infrastructure within the EU and it also analyses all documents and regulations which were published within this issues.

**Key words:** Security, Protection, Critical Infrastructure, European Union.

### Úvod

Kritická infraštruktúra sa stala novodobým fenoménom a pre nezainteresované strany môže byť tento pojem úplne neznámy, nakoľko sa tejto oblasti začala Európska Únia a okolité štáty venovať len od roku 2004. Hlavnými dôvodmi, ktoré spôsobili zvýšenú pozornosť a záujem venovať sa bližšie tejto oblasti boli teroristické útoky v New Yorku, v Madride a v Londýne.

Objektmi útokov medzinárodného terorizmu sa stali aj objekty národnej infraštruktúry, ktoré majú nenahraditeľné postavenie a význam pre všetky oblasti a rozvoj spoločnosti. Kolaps kritickej infraštruktúry by mohol ohroziť alebo narušiť plynulý chod fungovania štátu. Po týchto medzinárodných teroristických útokoch výrazne narástla potreba ochrany a obrany kritickej infraštruktúry na národnej a medzinárodnej úrovni. Reakciou EÚ na teroristické útoky bolo následné vypracovanie viacerých dokumentov, v ktorých sa členovia komisie zamerali na prevenciu, pripravenosť a na hrozby, ktoré by mohli ohroziť kritickú infraštruktúru so zameraním hlavne na hrozbu terorizmu.

### Charakteristika kritickej infraštruktúry v ponímaní EÚ

V dokumentoch EÚ je kritická infraštruktúra definovaná ako zložka, systém alebo ich časť nachádzajúca sa v členských štátoch, ktorá je nevyhnutná pre zachovanie základných funkcií spoločnosti, zdravia, ochrany, bezpečnosti, kvality života obyvateľov z ekonomického a sociálneho hľadiska, a ktorej narušenie alebo zničenie

---

<sup>1</sup> Ing. Michaela Mlynárová, Vysoká škola bezpečnostného manažérstva v Košiciach, e-mail: michaela.mlynarova@vsbm.sk.

by malo závažné dôsledky v členskom štáte z dôvodu nemožnosti zachovať tieto funkcie<sup>2</sup>.

Európska kritická infraštruktúra (ECI) je zložená z najdôležitejšej infraštruktúry Spoločenstva a jej narušenie alebo zničenie by mohlo ovplyvniť dva alebo viacero členských štátov, do tejto infraštruktúry sú zaradené aj cezhraničné vplyvy vzájomného prelínania prepojených infraštruktúr v rámci rozličných sektorov<sup>3</sup>.

Za najdôležitejšiu infraštruktúru Európy sa považujú fyzické a informačno – technologické zariadenia, siete, služby a majetkové hodnoty, ktorých porušenie alebo zničenie by malo vážny dopad na efektívne fungovanie vlád v členských štátoch. Najdôležitejšie infraštruktúry sa rozprestierajú cez viaceré sektory ekonomiky vrátane bankovníctva a financií, dopravy, energetiku, verejnoprospešné služby, zdravotníctvo, komunikácie ako aj hlavné orgány štátnej správy<sup>4</sup>.

Inštitúcie a orgány EÚ zaktivizovali svoju pozornosť vo vzťahu k ochrane kritickej infraštruktúry v posledných desiatich rokoch, tento záujem bol iniciovaný vývojom nových foriem svetového terorizmu a konkrétnymi útokmi. Rozhodujúce právne dokumenty EÚ týkajúce sa otázok ochrany kritickej infraštruktúry sú vydávané od roku 2004. Ich spoločným znakom je prístup k ochrane kritickej infraštruktúry z pohľadu synergických efektov presahujúcich rámec jednotlivého štátu.

#### **Európska Únia vydala v súvislosti s ochranou a obranou kritickej infraštruktúry niekoľko dokumentov:**

- Oznámenie komisie Rade a Európskemu parlamentu KOM (2004) 702 *Ochrana najdôležitejšej infraštruktúry v boji proti terorizmu* v roku 2004
- Zelená kniha o *Európskom programe pre ochranu kritickej infraštruktúry*, Brusel 17.11.2005, COM (2005) 576
- Oznámenie komisie Rade a Európskemu parlamentu *na ochranu kritickej infraštruktúry* KOM (2006) 786
- Smernica Rady EÚ č. 114/2008 *o identifikácii a označení európskych kritických infraštruktúr a zhodnotení potreby zlepšiť ich ochranu*
- Rozhodnutie Rady o varovnej informačnej sieti KI KOM(2008) v roku 2008
- Oznámenie komisie Európskemu parlamentu, Rade, Európskemu hospodárskemu a sociálnemu výboru a výboru regiónov *o ochrane kritických informačných infraštruktúr Ochrana Európy pred rozsiahlymi kybernetickými útokmi a narušeniami* KOM (2009) 149 v roku 2009

---

<sup>2</sup> EUROPSKÁ RADA. *Smernica Rady EÚ č. 114/2008 o identifikácii a označení európskych kritických infraštruktúr a zhodnotení potreby zlepšiť ich ochranu* [online]. 2008 [cit. 2014-12-18]. Dostupné z: <http://data.europa.eu/eli/dir/2008/114/oj/slk>.

<sup>3</sup> EUROPSKÁ KOMISIA. *Oznámenie komisie o Európskom programe na ochranu kritickej infraštruktúry. KOM(2006) 786 v konečnom znení* [online]. 2006 [cit. 2014-12-18]. Dostupné z: <http://files.infoportal-infrastruktura.webnode.sk/200000036-26858277f1/ozn%C3%A1menie%20komisie.pdf>.

<sup>4</sup> EUROPSKÁ KOMISIA. *Oznámenie komisie Rade a Európskemu parlamentu. Ochrana najdôležitejšej infraštruktúry v boji proti terorizmu. KOM(2004) 702 v konečnom znení* [online]. 2004 [cit. 2014-12-18]. Dostupné z: [http://www.europarl.europa.eu/meetdocs/2004\\_2009/documents/com/com\\_com\(2004\)0702\\_/com\\_com\(2004\)0702\\_sk.pdf](http://www.europarl.europa.eu/meetdocs/2004_2009/documents/com/com_com(2004)0702_/com_com(2004)0702_sk.pdf).



## **Oznámenie komisie Rade a Európskemu parlamentu KOM (2004) 702 Ochrana najdôležitejšej infraštruktúry v boji proti terorizmu v roku 2004**

Tento dokument bol prvým dokumentom, ktorý bol vypracovaný k problematike kritickej infraštruktúry.

Jeho cieľom je charakterizovať najaktuálnejšie hrozby pre infraštruktúru ako sú elektrický útok a kaskádový efekt zlyhania jednotlivých častí infraštruktúry.

Hlavné ciele tohto dokumentu sú:

- Zabezpečenie existencie adekvátnych a rovnakých úrovní ochrannej bezpečnosti pre najdôležitejšiu infraštruktúru,
- Zabezpečenie existencie minimálnych jednotlivých prípadov zlyhania,
- Zabezpečenie testovacích mechanizmov obnovy v celej EÚ.<sup>5</sup>

V rámci tohto dokumentu bolo stanovené aj:

- Deväť najdôležitejších infraštruktúr,
- Faktory na identifikáciu najdôležitejšej infraštruktúry,
- Vymedzená úloha verejného sektora, potreba partnerstva medzi vlastníkmi a prevádzkovateľmi infraštruktúr,
- Význam a rámcové zásady tvorby Európskeho programu na ochranu najdôležitejšej infraštruktúry a podmienky jeho implementácie.<sup>6</sup>

## **Zelená kniha o Európskom programe pre ochranu kritickej infraštruktúry, Brusel 17. 11. 2005, COM (2005)**

Hlavným cieľom Zelenej knihy o európskom programe na ochranu najdôležitejšej infraštruktúry je získať spätnú väzbu v otázkach politických alternatív zapojením veľkého počtu zainteresovaných strán. Cieľom EPCIP je zabezpečiť úroveň najdôležitejšej infraštruktúry, minimalizovať slabé miesta a nastaviť rýchle mechanizmy obnovy v rámci celej Únie. V najväčšej možnej miere by mal minimalizovať všetky negatívne dôsledky. Spoločný rámec EPCIP by mal definovať kompetencie a zodpovednosti všetkých zainteresovaných strán vo vzťahu k ochrane najdôležitejšej infraštruktúry<sup>7</sup>.

„Medzi prvky, ktoré by mali tvoriť časť spoločného rámca:

- spoločné zásady ochrany najdôležitejšej infraštruktúry,
- spoločne dohodnuté kódy/ normy,
- spoločné definície,
- spoločný zoznam sektorov najdôležitejšej infraštruktúry,
- prioritné oblasti ochrany najdôležitejšej infraštruktúry,
- opis zodpovednosti príslušných zainteresovaných subjektov,
- dohodnuté referenčné kritériá,

<sup>5</sup> VIDRÍKOVÁ, D. *Ochrana kritickej infraštruktúry*. Žilina: Žilinská univerzita v Žiline, 2013.

<sup>6</sup> EUROPSKÁ KOMISIA. *Oznámenie komisie Rade a Európskemu parlamentu. Ochrana najdôležitejšej infraštruktúry v boji proti terorizmu. KOM(2004) 702 v konečnom znení* [online]. 2004 [cit. 2014-12-18]. Dostupné z:

[http://www.europarl.europa.eu/meetdocs/2004\\_2009/documents/com/com\\_com\(2004\)0702\\_/com\\_com\(2004\)0702\\_sk.pdf](http://www.europarl.europa.eu/meetdocs/2004_2009/documents/com/com_com(2004)0702_/com_com(2004)0702_sk.pdf).

<sup>7</sup> EUROPSKÁ KOMISIA. *Zelená kniha o Európskom programe pre ochranu kritickej infraštruktúry. KOM(2005) 576 v konečnom znení* [online]. 2005 [2014-12-18]. Dostupné ke staženiu z:

<http://files.infoportal-infrastruktura.webnode.sk/200000035-435e244587/zelen%C3%A1%20kniha.pdf>.

- metodika pre porovnanie infraštruktúry v rôznych sektoroch a stanovenie priorit<sup>8</sup>.

### **Oznámenie komisie Rade a Európskemu parlamentu na ochranu kritickej infraštruktúry KOM (2006) 786**

Proces realizácie Zelenej knihy pokračoval ďalšími krokmi a v tomto oznámení sa vytyčujú návrhy zásad, postupov a nástrojov na implementáciu programu EPCIP. Implementácia sa má riadiť zásadami v tomto poradí; subsidiarita, komplementarita dôverný charakter, spolupráca zainteresovaných strán, proporionalita a sektorovo špecifický prístup. Implementácia EPCIP bude v potrebných oblastiach doplnená sektorovo špecifickými oznámeniami, v ktorých bude stanovený prístup Komisie, pokiaľ ide o konkrétne sektory kritickej infraštruktúry<sup>9</sup>.

### **Smernica Rady EÚ č. 114/2008 o identifikácii a označení európskych kritických infraštruktúr a zhodnotení potreby zlepšiť ich ochranu**

Táto smernica predstavuje prvú etapu v rámci etapovitého prístupu k identifikácii a označeniu ECI a zhodnoteniu potreby zlepšiť jej ochranu. Táto smernica sa preto zameriava na sektory energetiky a dopravy s tým, že sa preskúma s cieľom vyhodnotiť jej vplyv a posúdiť, či je potrebné, aby sa do rozsahu jej pôsobnosti

zahrnuli ďalšie sektory, ako napríklad sektor informačných a komunikačných technológií (IKT).

Táto smernica patrí k najvýznamnejším dokumentom, ktorý:

- precizuje základné pojmy,
- stanovuje jednotný prístup ECI na základe prierezových a sektorových kritérií,
- určuje pravidlá označovania ECI.

V Smernici boli vymedzené základné sektory KI, medzi ktoré patria:

- Doprava,
- Energetika,
- IKT,
- Voda,
- Potraviny,
- Zdravie,
- Financie,
- Verejný poriadok a vnútorná bezpečnosť,
- Priemysel<sup>10</sup>.

### **Rozhodnutie Rady o varovnej informačnej sieti KI KOM(2008) v roku 2008**

V roku 2008 dostala európska komisia návrh na vytvorenie bezpečnej komunikačnej siete pre oblasť kritickej infraštruktúry CIWIN, jej cieľom je podporovať vhodné ochranné opatrenia pri výmene informácií o bezprostredných hrozbách. Pozostáva zo

<sup>8</sup> Tamtéž.

<sup>9</sup> EUROPSKÁ KOMISIA. Oznámenie komisie o Európskom programe na ochranu kritickej infraštruktúry. KOM(2006) 786 v konečnom znení [online]. 2006 [cit. 2014-12-18]. Dostupné ke stažení na: <http://files.infoportal-infrastruktura.webnode.sk/200000036-26858277f1/ozn%C3%A1menie%20komisie.pdf>.

<sup>10</sup> EUROPSKÁ RADA. Smernica Rady EÚ č. 114/2008 o identifikácii a označení európskych kritických infraštruktúr a zhodnotení potreby zlepšiť ich ochranu [online]. 2008 [cit. 2014-12-18]. Dostupné z: <http://data.europa.eu/eli/dir/2008/114/oj/slk>.

siete expertov a kontaktov pre elektronickú výmenu údajov, prístup do tejto siete majú majitelia a prevádzkovatelia kritickej infraštruktúry vo všetkých štátoch EÚ. CIWIN plní funkciu fóra pri výmene informácií a jeho pilotná verzia je v prevádzke od januára 2013<sup>11</sup>.

***Oznámenie komisie Európskemu parlamentu, Rade, Európskemu hospodárskemu a sociálnemu výboru a výboru regiónov o ochrane kritickej informačnej infraštruktúry Ochrana Európy pred rozsiahlymi kybernetickými útokmi a narušeniami KOM (2009) 149 v roku 2009***

Cieľom tohto oznámenia je:

- stimulovať a podporovať rozvoj vysokej úrovne pripravenosti, bezpečnosti a odolnosti na vnútroštátnej i európskej úrovni,
- posilniť boj proti kybernetickej kriminalite zblížením systémov trestného práva jednotlivých členských štátov a zlepšením spolupráce medzi súdnymi a inými príslušnými orgánmi,
- vytvoriť akčný plán s konkrétnymi opatreniami v pripravenosti, reakcii, obnove a medzinárodnej spolupráci v oblasti informačných služieb<sup>12</sup>.

## **Záver**

Vzhľadom na prepojenosť a závislosť súčasnej ekonomiky a spoločnosti EÚ, by narušenie infraštruktúry za hranicami EÚ malo vážny dopad na spoločenstvo a jeho členské štáty, taktiež aj narušenie alebo zničenie kritickej infraštruktúry v rámci EÚ by mohlo mať nežiaduce účinky na členské štáty EÚ. Problematika ochrany a obrany kritickej infraštruktúry je zložitý komplexný problém, dôležitou súčasťou celého procesu ochrany kritickej infraštruktúry je vymedzenie hrozieb a rizík, ktoré by mohli mať nepriaznivý vplyv na infraštruktúru. Európska únia a jednotlivé členské štáty sa aktívne podieľajú na vytváraní stratégií a národných programov na ochranu a obranu prvkov kritickej infraštruktúry a analýze možných rizík a ohrození, ktoré by mohli narušiť jednotlivé prvky kritickej infraštruktúry a spôsobiť kolaps v krajine.

## **Zoznam bibliografických odkazov**

EUROPSKÁ KOMISIA. *Oznámenie komisie Rade a Európskemu parlamentu. Ochrana najdôležitejšej infraštruktúry v boji proti terorizmu. KOM(2004) 702 v konečnom znení* [online]. 2004 [cit. 2014-12-18]. Dostupné z: [http://www.europarl.europa.eu/meetdocs/2004\\_2009/documents/com/com\\_com\(2004\)0702\\_/com\\_com\(2004\)0702\\_sk.pdf](http://www.europarl.europa.eu/meetdocs/2004_2009/documents/com/com_com(2004)0702_/com_com(2004)0702_sk.pdf).

EUROPSKÁ KOMISIA. *Oznámenie komisie o Európskom programe na ochranu kritickej infraštruktúry. KOM(2006) 786 v konečnom znení* [online]. 2006 [cit. 2014-

---

<sup>11</sup> EUROPSKÁ RADA. *Rozhodnutie Rady o varovnej informačnej sieti. KI KOM(2008)* [online]. 2008 [2014-12-18]. Dostupné z: <http://eur-lex.europa.eu/LexUriServ/LexUriServ.do?uri=OJ:L:2007:058:0001:01:EN:HTML>.

<sup>12</sup> EUROPSKÁ KOMISIA. *Oznámenie komisie Európskemu parlamentu, Rade, Európskemu hospodárskemu a sociálnemu výboru a výboru regiónov o ochrane kritickej informačnej infraštruktúry. Ochrana Európy pred rozsiahlymi kybernetickými útokmi a narušeniami: zvyšovanie pripravenosti, bezpečnosti a odolnosti. SEK(2009) 400* [online]. 2009 [cit. 2014-12-18]. Dostupné ke stažení na: <http://eur-lex.europa.eu/legal-content/SK/TXT/PDF/?uri=CELEX:52009SC0400&from=SK>.

12-18]. Dostupné na: <http://files.infoportal-infrastruktura.webnode.sk/200000036-26858277f1/ozn%C3%A1menie%20komisie.pdf>.

EUROPSKÁ KOMISIA. *Oznámenie komisie Európskemu parlamentu, Rade, Európskemu hospodárskemu a sociálnemu výboru a výboru regiónov o ochrane kritických informačných infraštruktúr. Ochrana Európy pred rozsiahlymi kybernetickými útokmi a narušeniami: zvyšovanie pripravenosti, bezpečnosti a odolnosti. SEK(2009) 400* [online]. 2009 [cit. 2014-12-18]. Dostupné z: <http://eur-lex.europa.eu/legal-content/SK/TXT/PDF/?uri=CELEX:52009SC0400&from=SK>.

EUROPSKÁ KOMISIA. *Zelená kniha o Európskom programe pre ochranu kritickej infraštruktúry. KOM(2005) 576 v konečnom znení* [online]. 2005 [2014-12-18]. Dostupné z: <http://files.infoportal-infrastruktura.webnode.sk/200000035-435e244587/zelen%C3%A1%20kniha.pdf>.

EUROPSKÁ RADA. *Rozhodnutie Rady o varovnej informačnej sieti. KI KOM(2008)* [online]. 2008 [2014-12-18]. Dostupné z: <http://eur-lex.europa.eu/LexUriServ/LexUriServ.do?uri=OJ:L:2007:058:0001:01:EN:HTML>.

EUROPSKÁ RADA. *Smernica Rady EÚ č. 114/2008 o identifikácii a označení európskych kritických infraštruktúr a zhodnotení potreby zlepšiť ich ochranu* [online]. 2008 [cit. 2014-12-18]. Dostupné z: <http://data.europa.eu/eli/dir/2008/114/oj/slk>.

MINISTERSTVO VNÚTRA SLOVENSKEJ REPUBLIKY. *Koncepcia kritickej infraštruktúry v Slovenskej republike a spôsob jej ochrany a obrany* [on-line]. 2006 [cit. 2014-12-18]. Dostupné na: <http://www.minv.sk/?ochrana-kritickej-infrastruktury>.

MINISTERSTVO VNÚTRA SLOVENSKEJ REPUBLIKY. *Národný program pre ochranu a obranu kritickej infraštruktúry v Slovenskej republike* [on-line]. 2007 [cit. 2014-12-18]. Dostupné z: <http://www.minv.sk/?ochrana-kritickej-infrastruktury>.

VIDRÍKOVÁ, D. *Ochrana kritickej infraštruktúry*. Žilina: Žilinská univerzita v Žiline, 2013. ISBN 978-80-554-0654-1.

*Zákon č. 45/ 2011 Z. z. o kritickej infraštruktúre.*

# The Phenomenon of Safety from the Perspective of Environmental Protection

## Fenomén bezpečnosti z pohledu ochrany životního prostředí

Peter Papáček<sup>1</sup>

### Abstract

The paper deals with the safety of the environment and the importance of its protection. This issue has a global character, so the European Union has to deal with it and to set the environmental protection as one of its priority. The objective importance is clearly seen in the European Union law because the environmental protection is part of its primary law and secondary law. Resulting from that the paper deals with the environmental protection in the primary law and the secondary law of the European Union. The environmental protection is a matter of public interest, so the enforcement of the rules connected to its protection is possible especially through public law so that is the reason why this paper deals also with the environmental protection through criminal law and administrative law in European context.

**Keywords:** European Union law, safety, environmental protection, public law, administrative law, criminal law.

**Abstrakt** Článek se zabývá bezpečností životního prostředí a významem jeho ochrany. Tato otázka má globální charakter, musí se s ní Evropská unie zabývat a zařadit ochranu životního prostředí za jednu z jejích priorit. Objektivní význam je jasně vidět v právu Evropské unie, protože ochrana životního prostředí je součástí primárního práva a sekundárního práva. V důsledku toho se práce zabývá ochranou životního prostředí v primárním a sekundárním právu Evropské unie. Ochrana životního prostředí je záležitostí veřejného zájmu, prosazování pravidel spojených s jeho ochranou je možné zejména prostřednictvím veřejného práva, to je důvod, proč se tento dokument zabývá také ochranou životního prostředí prostřednictvím trestního práva a správního práva v evropském kontextu.

**Klíčová slova:** právo Evropské unie, bezpečnost, ochrana životního prostředí, veřejné právo, správní právo, trestní právo.

### Introduction

Nowadays our safety is not so natural like it should be. The reason why is it like that, we can find in different factors. One of the reasons is that for the sustainable development we have to keep safe the quality of the environment. Resulting from it, we should not underrate its safety because its excessive pollution can lead to fatal consequences for the future generations and the future of our planet. Another factor can be more from the social sphere. According to the liberal minded people the aggression in our community is because of the intolerance. This intolerance can be reflected in racism, cultural incompatibility or different ideologies. On the other hand, according to the more conservative or patriot minded people, the problem of non-safety

---

<sup>1</sup> JUDr. Peter Papáček, PhD student; Institute of Public Law, Faculty of Law, Pan-European University, Bratislava, e-mail: peter.papacek@gmail.com.

is caused by the excessive tolerance. All of these fights against terrorism, racism, fascism and xenophobia are very important and popular even in the politics. Solving out these problems can bring a safer society, but what if it is not the most important thing to solve out. What if after solving out all of these above mentioned problems there will not be a safe and healthy environment to live in. There won't be racism or fascism, but even not safe air to breath or water to drink, so maybe the safety of the health of our environment should be also a very important problem to solve out, to protect it. The reason why the society is much more sensitive for negative impacts on human beings is because they can have a pity with a murder or robbery and they can feel it as their own, but with the environment not really. Fact is that the environment is much more stronger than a human being, but we are „hurting” it in a much worse way than each other. It means that the safety of our environment is closely related to the environmental protection. The protection of the environment is a global problem so the European Union has to deal with it, too. The issue of environmental protection is even part of the European Union's primary and secondary law. The best way to protect the environment is by the law, what means to enforce the rules established in different rules of law. This kind of protection is a matter of public interest so it is realised through the public law, specifically through criminal law and administrative law. Nowadays, administrative law has the most important role in the protection of the environment's health, but the protection through criminal law can even have a massive impact on the potential polluters.

## **Environmental Policy and the Environmental Law of the European Union**

Originally, the Treaty establishing the European Economic Community (TEEC), which was signed in Rome on 25. March 1957 did not content some mention of environmental policy or environmental protection. In the seventies of the past century some common legal standards were accepted, which regulated some aspects of environmental protection like the protection from dangerous chemicals, air pollution, water pollution and dangerous waste. In the European Economic Community (EEC) it was obvious that the dynamic economic growth has a negative influence on the environment. The global character of this problem led to the first worldwide conference of the United Nations about the environment in Stockholm (1972). In the same year, Paris gave place to the European Council meeting, where the necessity of environmental protection was highlighted. It started the adoption of Environment Action Programmes (EAP) and only one year later, in 1973 the First EAP had been adopted. This EAP stated the principles and priorities for the economy politics of the European Communities for the next 5 years. Altogether there were six EAPs and the latest, the seventh was introduced in 2012 (Brussels) for the period to year 2020. The main aim of this programme is to transform the economy to low carbon model, where sources to secure the good quality of living conditions for the people are used. This programme covers the environmental policy framework and the priority aims to reach for the European Union and its members until year 2020.

The EAPs are medium-term documents which are formulating the aims and priorities of the European Union in the field of environmental protection. Furthermore, they contain a set of proposed measures at the level of the European Union which are focused on the achieving of the aims and priorities. On the other hand, they do not represent the legal base of the environmental policy in the primary law of the European Union. The environmental protection as one of the European Councils priority had

been settled only in the Single European Act (SEA) as a part of the primary law (1987). To settle the common environmental policy to the Treaty establishing the EEC the European Court of Justice contributed a lot by delivering judgement in case C-240/83 Procureur de la République v. Association de „défense de Bruleurs”. It was for the first time, when the European Court of Justice declared, that the environmental protection is one of the main aims of the European Community and even its public interest. SEA defined three basic aims in the field of environmental protection:

- Preserve, protect and improve the quality of environment
- Contribute to the protection of human health
- Ensure a fair and rational management of natural resources

With small changes this legal form was adopted after the Treaty of Lisbon also in the Treaty on the Functioning of the European Union<sup>2</sup> (TFEU). With all due respect, after the SEA there was not a serious change or amendment in the field of environmental protection on the level of the primary law.

### ***Environmental Protection in the Primary Law of the European Union***

For the field of environmental policy and environmental protection the most important meaning has the above mentioned Treaty on the Functioning of the European Union, which regulates the functioning of the European Union and sets the fields, limits and methods of exercise of their power. This mentioned treaty and the Treaty on European Union<sup>3</sup> (TEU) are the treaties the European Union is based on and their power is equal.

The original treaty, the Maastricht Treaty (1992), had been transformed by the Treaty of Lisbon to the Treaty on European Union. In the field of environmental policy the Treaty on European Union contains 2 Articles, which are related to the issues of environmental protection. First of it is Article 3 (3) of the TEU, where is stated, that the European Union shall establish an internal market. It shall work for the sustainable development of Europe based on balanced economic growth and price stability, a highly competitive social market economy, aiming at full employment and social progress, and a high level of protection and improvement of the quality of the environment. It shall promote scientific and technological advance.<sup>4</sup> To this article it is necessary to mention that even the TFEU regulates the environmental protection considering the high level of sustainable development and also the scientific and technological progress. The second is Article 21 of the TEU which deals with environmental protection. Basically, this Article defines the principles and the aims of the external activities of the European Union on the common level. These principles and aims are in accordance with the common aims of European integration, which are defined in the TEU. According Article 21 (2) (d) and (f) of the TEU the European Union shall define and pursue common policies and actions, and shall work for a high degree of cooperation in all fields of international relations, in order to:

d) foster the sustainable economic, social and environmental development of developing countries, with the primary aim of eradicating poverty;

---

<sup>2</sup> Treaty on the Functioning of the European Union as amended by the Treaty of Lisbon (Official Journal of the European Union, C 326 of 26th October 2012).

<sup>3</sup> Treaty on European Union as amended by the Treaty of Lisbon (Official Journal of the European Union, C 326 of 26th October 2012).

<sup>4</sup> Article 3 (3) of the Treaty on European Union.

f) help develop international measures to preserve and improve the quality of the environment and the sustainable management of global natural resources, in order to ensure sustainable development<sup>5</sup>.

The Charter of Fundamental Rights of the European Union<sup>6</sup> (Charter) was incorporated into the primary law of the European Union under Article 6 (1) TEU. From the aspect of environmental policy the Charter contains only one provision, Article 37 (*A high level of environmental protection and the improvement of the quality of the environment must be integrated into the policies of the Union and ensured in accordance with the principle of sustainable development.*). Basically, it is the principle of the integration of the environmental protection to the policy of the European Union. We have to mention the adoption of the Explanations Relating to the Charter of Fundamental Rights<sup>7</sup> (Explanations), which is not legally binding, but it is a valuable tool of interpretation of the statements of the Charter. According Title IV of the Explanations, which is related to Article 37 of the Charter: *The principles set out in this Article have been based on Articles 2, 6 and 174 of the EC Treaty, which have now been replaced by Article 3(3) of the Treaty on European Union and Articles 11 and 191 of the Treaty on the Functioning of the European Union and It also draws on the provisions of some national constitutions.*

The TFEU is very similar in many provisions in the in the area of environmental policy to the Treaty establishing the European Community. It is important to note, that according Title I Article 2 of the TFEU we have to differentiate two ways of competences. Article 2 (1) of the TFEU states that *when the Treaties confer on the Union exclusive competence in a specific area, only the Union may legislate and adopt legally binding acts, the Member States being able to do so themselves only if so empowered by the Union or for the implementation of Union acts.* On the other hand, Article 2 (2) of the TFEU states that *when the Treaties confer on the Union a competence shared with the Member States in a specific area, the Union and the Member States may legislate and adopt legally binding acts in that area. The Member States shall exercise their competence to the extent that the Union has not exercised its competence. The Member States shall again exercise their competence to the extent that the Union has decided to cease exercising its competence.* Except the conservation of marine biological resources under the common fisheries policy the European Union does not have exclusive competences in the field of environmental protection. It means, that the European Union and its Members States have shared competences in the field of environmental protection and even in the policies related to the environment (e.g. agricultural policy). After analysing the provisions of the TFEU the most important ones for the field of environmental protection is Article 11, 13 and 191 – 193. Article 11 of the TFEU states that *the environmental protection requirements must be integrated into the definition and implementation of the Union's policies and activities, in particular with a view to promoting sustainable development.* In our opinion this Article expresses the fact, that the protection of the environment can not work separately and isolated from the other policies (e.g. agricultural, energy, transport), because even the very concept of sustainable development contains except the environmental dimension also economical and social dimension. As we could see

---

<sup>5</sup> Article 21 (2) (d) (f) of the Treaty on European Union.

<sup>6</sup> Charter of Fundamental Rights of the European Union as amended by later legislation (Official Journal of the European Communities, C 364/1 of 18th December 2000).

<sup>7</sup> Explanations (\*) Relating to the Charter of Fundamental Rights as amended by later legislation (Official Journal of the European Union, C 303/17 of 14th December 2007).



above in this contribution, the principle of environmental integration policy is also expressed on the level of primary law in Article 37 of the Charter. Further, Article 13 of the TFEU states that *in formulating and implementing the Union's agriculture, fisheries, transport, internal market, research and technological development and space policies, the Union and the Member States shall, since animals are sentient beings, pay full regard to the welfare requirements of animals, while respecting the legislative or administrative provisions and customs of the Member States relating in particular to religious rites, cultural traditions and regional heritage*. It is important to note, that this Article is the first one, which states the protection of animal (animal welfare) as a part of the primary law of the European Union. Basically, it contains the principle of integration for the animal welfare. Unfortunately, the security of animal welfare concerns only detailed policies, resp. areas of interest of the European Union (see the wording of Article 13 of the TFEU above), so it means a higher level of rigidity compared with the environmental policy. Last, but not least, Title XX of the TFEU enshrines the common environmental policy (Article 191 – 193), but these Articles are not directly applicable, so that is the reason why they have to be specified in the norms of the secondary law of the European Union. As we have already mentioned, the environmental policy falls under the area of shared competitions between the European Union and the Member States and even the expression of „*environment*” and „*environmental protection*” is not defined in the primary law of the European Union. From the perspective of Article 191 – 193 of the TFEU even the adopted secondary legislation is possible to subsume under the expression of „*environment*” (especially the protection of its individual components – water, air, protection of biodiversity, protecting human health, etc.). According Article 191 (1) of the TFEU *Union policy on the environment shall contribute to pursuit of the following objectives:*

- *preserving, protecting and improving the quality of the environment,*
- *protecting human health,*
- *prudent and rational utilisation of natural resources,*
- *promoting measures at international level to deal with regional or worldwide environmental problems, and in particular combating climate change.*

To promote the measures at international level (worldwide) is linked to Article 191 (4) of the TFEU in the following wording: *Within their respective spheres of competence, the Union and the Member States shall cooperate with third countries and with the competent international organisations. The arrangements for Union cooperation may be the subject of agreements between the Union and the third parties concerned*. In Article 191 (2) of the TFEU are stated some conditions for the application of some so called „*safeguard clause*”, which can be contained in harmonisation rules of the European Union. It means that the Member State can adopt a temporary urgent measure for non-economic reason in the field of environmental protection, which under certain circumstances could mean infringement of European Union law. Except it, the environmental policy of the European Union is focused on the high level of protection, but on the other hand, it is taking into account the diversity of situations in the various regions of the European Union. Resulting from that, the high level of protection is based on the principle prevention and that the polluter should pay. Under Article 191 (3) of the TFEU we can find some conditions which European Union should take into account during the preparation of environmental policy of its Member State:

- *available scientific and technical data,*
- *environmental conditions in the various regions of the Union,*
- *the potential benefits and costs of action or lack of action,*

- *the economic and social development of the Union as a whole and the balanced development of its regions.*

These conditions are not usually mentioned in the actual texts of the secondary environmental legislation, but they are appearing in the reasoning of legislative proposals. From some of the conditions we can clearly see, that the environmental protection is not the only one aim of the European Union and some other aims have to be also taken into account. It is very important to note, that the attitudes in Article 191 (3) of the TFEU have to be completed with the principles of integration of the environmental policy and the integration of animal welfare<sup>8</sup>.

### ***Environmental Protection in the Secondary Law of the European Union***

The secondary law of the European Union consists of legal acts - regulations, directives, decisions, recommendations and opinions. Their adoption is based on the TFEU, which as a part of primary law of the European Union has a higher legal power, so the legal acts have to be in harmony with it. Recommendations and opinions are legally not binding, so the contribution is going to deal only with the regulations, directives and decisions connected to the environmental protection<sup>9</sup>.

*Regulations:* it shall have general application and it shall be also binding in its entirety and directly applicable in all Member States. In the area of environmental protection the regulations make up only 10 % of secondary environmental legal norms. It is possible to recognize three groups of regulations: 1. which regulate the establishment of organisations dependent on the European Union, like the European Environment Agency, European Chemicals Agency or the establishment of European funds for environment and Agricultural Funds,

2. which regulate the transposition of obligations resulting from international treaties into the European Union law, like the regulation in the area of ozone layer protection or the regulation in the area of international trade in endangered species (CITES)

3. which regulate the cross-border movement of things and substances threatening the environment and human health, like hazardous waste or chemicals

*Directives:* they are principally normative acts. According Article 288 of the TFEU *a directive shall be binding, as to the result to be achieved, upon each Member State to which it is addressed, but shall leave to the national authorities the choice of form and methods.* Directives are the most frequent forms of legal acts of the European Union in the area of environmental law, what means that the directives make up 80 % of all environmental legal norms of the secondary law of the European Union. The aim of their adoption is:

- to adopt harmonization measures in the area of horizontal legal instruments or the instruments of legal liability
- protection of individual components of the environment, conservation and enhancement of the natural wealth of the European Union
- protection of the citizens of the European Union against the environmental pressures and risks influencing their health and life conditions

The importance of the legal regulation of the European Union in the area of environment can be clearly seen in the health benefits and good life conditions for their

---

<sup>8</sup> CEPEK, B. a kol. *Environmentálne právo. Všeobecná a osobitná časť.* Plzeň: Aleš Čeněk, 2015.

<sup>9</sup> DAMOHORSKÝ, M. a kol. *Právo životního prostředí.* Vyd. 3. Praha: C. H. Beck, 2010.

CEPEK, B. a kol. *Environmentálne právo. Všeobecná a osobitná časť.* Plzeň: Aleš Čeněk, 2015.

citizens. The biggest concern of the general public is the water and air pollution and the hazardous chemicals<sup>10</sup>. The World Health Organization estimates that the stress factors in our environment response to 15 -20 % of all deaths in 53 European countries.

*Decisions:* they are legislative acts, which *shall be binding in its entirety. A decision which specifies those to whom it is addressed shall be binding only on them.* It means, that the diction of the TFEU allows even normative nature for the decisions. In the area of environmental protection via decisions the European Union accedes to various international treaties, grants financial assistance for ecological projects, adopts EAPs or states some details of directives.

### **Enforcement of Environmental Law in the European Union Law**

Enforcement is a part of the implementation of environmental law, resp. it is its final phase. It contents mainly the control and enforcement of obligations of the Member States or the sanctions for the infringement of European Unions law. The European Union law has a variety of tools to enforce the requirements of environmental norms, but it is not a special tool applicable only for environmental law. To enforce the fulfilment of environmental norms, the general legal instruments are valid. The main tool of law enforcement is the procedure enshrined under Article 258 of the TFEU in the following wording: *If the Commission considers that a Member State has failed to fulfill an obligation under the Treaties, it shall deliver a reasoned opinion on the matter after giving the State concerned the opportunity to submit its observations. If the State concerned does not comply with the opinion within the period laid down by the Commission, the latter may bring the matter before the Court of Justice of the European Union.* Resulting from that, the European Commission launches the proceeding generally for three reasons:

- Member State failed to fulfill the transposition, resp. non-communication within the time limit
- incorrect transposition (non-conformity)
- bad application of community standards<sup>11</sup>.

Since the time, the European Court of Justice started to deal with the issues of environmental protection, it made more than 500 judgements in this area. The most frequent specific areas are cases of waste management, water protection, protection of the nature. The disadvantage of the judicial proceeding is, that it often takes few years to reach the judgement and it is „only” a judgement whether the Member State infringed European Union law. To get a penalty for the infringement is another judicial proceeding. It means, that during the judicial proceeding, which could last for years, the environment in the relevant location could significantly change or in other cases the remedy is impossible, because the relevant area was destroyed by new constructions – irreversible losses. On the other hand, the positive effect could be found in the fact, that this kind of procedure of the European Commission (EC) is some kind of warning for other Member States not to infringe the European Union law<sup>12</sup>.

### **Streamlining of implementation and the enforcement of environmental law**

---

<sup>10</sup> *Attitudes of European citizens towards the environment* [online]. 2011 [cit. 2017-12-23]. Dostupné z: [http://ec.europa.eu/environment/pdf/EB\\_summary\\_EB752.pdf](http://ec.europa.eu/environment/pdf/EB_summary_EB752.pdf)

<sup>11</sup> CEPEK, B. a kol. *Environmentálne právo. Všeobecná a osobitná časť*. Plzeň: Aleš Čeněk, 2015. ISBN 978-80-7380-560-9.

<sup>12</sup> See case: C-387/97 (2000) Commission v Greece, C-278/01 (2001) Commission v Spain, C-304/02 (2005) Commission v France, C-121/07 (2008) Commission v France.

In the last few years a wide range of legal regulations have been adopted in the environmental area which are nowadays the most complex and modern norms of that type in the world. These legal regulations were the solutions for more serious issues connected to the environment and their impact on the human health. The better realisation of the *acquis* of the European Union in the environmental area is going to have an absolute priority for the Member States in the coming years. Very important fact is that the non-performance of the environmental *acquis* costs 50 billion EUR / year, what means that it generates 4 billions EUR of unnecessary charge for the European Union per month<sup>13</sup>. According Article 2 (1) (a) – (i) of the 7<sup>th</sup> EAP<sup>14</sup> it is necessary in order to maximize the benefits of legal regulations of European Union in the environmental area to secure in the Member States till year 2020 the next objectives:

- (a) to protect, conserve and enhance the Union's natural capital;*
- (b) to turn the Union into a resource-efficient, green and competitive low-carbon economy;*
- (c) to safeguard the Union's citizens from environment-related pressures and risks to health and well-being;*
- (d) to maximise the benefits of Union environment legislation by improving implementation;*
- (e) to improve the knowledge and evidence base for Union environment policy;*
- (f) to secure investment for environment and climate policy and address environmental externalities;*
- (g) to improve environmental integration and policy coherence;*
- (h) to enhance the sustainability of the Union's cities;*
- (i) to increase the Union's effectiveness in addressing international environmental and climate-related challenges.*

## **European context of administrative and criminal punishment for environmental losses**

First of all, we need to define the expression „*environmental losses*”. In general, environmental loss is a fact when natural resources or their functions were damaged and they can not fulfill their ecological functions or can not provide services for other natural resources or even for the mankind. As we mentioned in the introduction, the most effective enforcement of environmental protection in the Member States is via public law, especially via criminal law and administrative law. A very actual question is, that which type of law from above mentioned to use primary. Like every difficult solution, the usage of whichever of above mentioned types of public law have some pros and cons. One of the questions is whether if the administrative law can be as effective as the criminal law and whether if the administrative punishment can be so repressive as a tool of prevention in the area of environmental protection like the criminal liability (e.g. penalty of imprisonment). Maybe the criminal liability and the

---

<sup>13</sup> CEPEK, B. a kol. *Environmentálne právo. Všeobecná a osobitná časť*. Plzeň: Aleš Čeněk, 2015.

<sup>14</sup> Decision No 1386/2013/EU of the European Parliament and the Council of 20 November 2013 on a General Union Environment Action Programme to 2020 'Living well, within the limits of our planet' (Official Journal of the European Union, L 354/171 of 28th December 2013).

stricter punishments seem to be more effective and repressive but, for example, a penalty of imprisonment is not helpful for the environment. After some environmental losses the remedy is very important, to return the environment to its original state, what costs a lot of finances and that is the role of administrative law, to give financial penalties to the polluters. Unfortunately, some polluters (big international corporations) rather pay financial penalties for the pollution than to act by the law, because it costs them less than the investments into environmental friendly technologies.

### ***Criminal law and the protection of environment in the European Union***

The policy of the European Union in the area of environmental protection via criminal law was sentimentously summarised by author L. Klimek as follows: The environmental policy of the European Union is focused on the high level of its protection, while taking in account the diversity of individual regions of the European Union. The institutes of the European Union are authorised to adopt legal regulations for achieving the goals in this area. Even if it sounds paradoxical, but the European Union can adopt even regulations in the field of criminal law. Effective punishing of criminal offences committed against the environment is one of the main interests of the European Union. Concerning to that the consequences of the criminal offences often crossed the borders of the Member States, there arises a need of harmonisation of the norms of the criminal law, which are protecting the environment<sup>15</sup>.

Already in year 1999 (Tampere) a request of definition of the criminal offences and sanctions related to the criminal offences against the environment resounded. Subsequently in year 2000 the Council of the European Union (Council) submitted a proposal of a framework decision for the fight against serious environmental crimes. An interesting fact is that the EC in year 2001 adopted the proposal of directive on environmental protection by criminal law (it happened after that the Council agreed with the above mentioned framework decision). The EC justified their move, that this directive offers a better environmental protection than the framework decision of the Council and it leaned on Article 175 of the Treaty of Establishing the European Community. EC after discussion with the European Parliament (EP) in year 2002 changed the proposal of the directive and emphasized, that although the regulations of criminal law could find their usage at the level of the Member States, the European Communities should not interfere into the national provisions<sup>16</sup>.

Without a discussion about the proposals of the EP and the EC, the Council adopted Framework Decision 2003/80/JHA of 27 January 2003 on the protection of the environment through criminal law, which became the first legal act regulating the environmental protection through criminal law. In this framework decision were defined the acts, which the Member States have to consider as a criminal offence, which sanctions are allowed and further even the criminal liability of legal entities<sup>17</sup>.

Another interesting fact is, that only a few months after the adoption of the above mentioned framework decision, EC took an action against the Council at the European Court of Justice. Although the EC supports the aims of the framework decision, it

---

<sup>15</sup> KLIMEK, L. *Základy trestného práva Európskej únie*. Bratislava: Wolters Kluwer, 2017.

<sup>16</sup> ZÁHORA, J.: Európska únia a trestnoprávna ochrana životného prostredia. *Justičná revue*. 2009, Roč. 61, č. 6-7, s. 868–876.

<sup>17</sup> GARAYOVÁ, L. *Niektoré otázky trestnej zodpovednosti za poškodzovanie životného prostredia* [online]. Magister Officiorum, 2015 [cit. 24.12.2017]. Dostupné z: [http://www.ucps.sk/NIEKTORE\\_OTAZKY\\_TRESTNEJ\\_ZODPOVEDNOSTI\\_ZA\\_POSKODZOVANIE\\_ZIVOTNEHO\\_PROSTREDIA](http://www.ucps.sk/NIEKTORE_OTAZKY_TRESTNEJ_ZODPOVEDNOSTI_ZA_POSKODZOVANIE_ZIVOTNEHO_PROSTREDIA)

questioned the chosen legal base, especially Article 29, Article 31 (e) and Article 34 (b) of the TEU. In year 2005 in case Commission vs. Council (C-176/03) the European Court of Justice invalidated the framework decision<sup>18</sup>.

In year 2007 EC introduced a new proposal of a directive of the EP and Council on the protection of the environment through criminal law. Based on this proposal of the directive, in year 2008 Directive 2008/99/EC of the EP and Council of 19 November 2008 on the protection of the environment through criminal law<sup>19</sup> had been approved. This directive became the most important one in the area of environmental protection through criminal law and it is aiming for more effective environmental protection<sup>20</sup>. According Article 3 of the Directive 2008/99/EC of the EP and Council the *Member States shall ensure that the following conduct constitutes a criminal offence, when unlawful and committed intentionally or with at least serious negligence:*

*(a) the discharge, emission or introduction of a quantity of materials or ionising radiation into air, soil or water, which causes or is likely to cause death or serious injury to any person or substantial damage to the quality of air, the quality of soil or the quality of water, or to animals or plants;*

*(b) the collection, transport, recovery or disposal of waste, including the supervision of such operations and the after-care of disposal sites, and including action taken as a dealer or a broker (waste management), which causes or is likely to cause death or serious injury to any person or substantial damage to the quality of air, the quality of soil or the quality of water, or to animals or plants;*

*(c) the shipment of waste, where this activity falls within the scope of Article 2(35) of Regulation (EC) No 1013/2006 of the European Parliament and of the Council of 14 June 2006 on shipments of waste (6) and is undertaken in a non-negligible quantity, whether executed in a single shipment or in several shipments which appear to be linked;*

*(d) the operation of a plant in which a dangerous activity is carried out or in which dangerous substances or preparations are stored or used and which, outside the plant, causes or is likely to cause death or serious injury to any person or substantial damage to the quality of air, the quality of soil or the quality of water, or to animals or plants;*

*(e) the production, processing, handling, use, holding, storage, transport, import, export or disposal of nuclear materials or other hazardous radioactive substances which causes or is likely to cause death or serious injury to any person or substantial damage to the quality of air, the quality of soil or the quality of water, or to animals or plants;*

*(f) the killing, destruction, possession or taking of specimens of protected wild fauna or flora species, except for cases where the conduct concerns a negligible quantity of such specimens and has a negligible impact on the conservation status of the species;*

---

<sup>18</sup> KLIMEK, L. *Základy trestného práva Európskej únie*. Bratislava: Wolters Kluwer, 2017.

<sup>19</sup> Directive 2008/99/EC of the European Parliament and of the Council of 19 November 2008 on the protection of the environment through criminal law (Official Journal of the European Union, L 328/28 of 6th December 2008)

<sup>20</sup> ZÁHORA, J. Európska únia a trestnoprávna ochrana životného prostredia. *Justičná revue*. 2009, Roč. 61, č. 6–7, s. 868–876.

(g) trading in specimens of protected wild fauna or flora species or parts or derivatives thereof, except for cases where the conduct concerns a negligible quantity of such specimens and has a negligible impact on the conservation status of the species;

(h) any conduct which causes the significant deterioration of a habitat within a protected site;

(i) the production, importation, exportation, placing on the market or use of ozone-depleting substances.

It is important to mention the special category of criminal protection of marine pollution. EC had already introduced their proposal of directive on marine pollution by ships, the establishment of sanctions in the area of pollution and even the proposal of framework decision to strengthen the enforcement of law through the criminal law in the area of marine pollution by the ships in year 2002.<sup>21</sup> It followed the adaptation of Directive 2005/35/EC of the EP and the Council of 7 September 2005 on ship-source pollution and on the introduction of penalties for infringements and the adaptation of Council Framework Decision 2005/667/JHA of 12 July 2005 to strength the criminal law framework for the enforcement of the law against ship-source pollution. In 2007 the European Court of Justice invalidated the objective framework decision in case C-440/05 Commission v Council of 23 October 2007.<sup>22</sup> The vacuum resulting from that removed the Directive 2009/123/EC of the EP and of the Council of 21 October 2009 amending Directive 2005/35/EC on ship-source pollution and on the introduction of penalties for infringements. According to this new directive, not only natural persons have criminal liability for marine pollution, but also the legal entities. The objective directive does not specifies the sanctions for the legal entities, but it leaves it to the Member States<sup>23</sup>.

### **Administrative law and the protection of environment in the European Union**

As we mentioned, the administrative law and the administrative punishment is the most used tool of environmental protection. It is because of the principle to return the environment to its original state, what costs a lot of finances and the easiest way to get these finances is through the administrative punishment – financial penalties based on the principle „*the polluter pays*”. The Council of Europe (CE) is the oldest European political organisation and as a subject of international public law was established in London (1949) by signing an international multilateral treaty called the Statute of the Council of Europe. CE has an irreplaceable share on the formulation of *ius commune*, which is the common administrative law of the European democratic states. The legal theory considers *ius commune* to a part of European administrative law, what includes:

- Administrative law of the European Union as a part of the European Union law.
- Law of the administrative co-operation of the states and the non-state actors in the unifying Europe.

---

<sup>21</sup> ZÁHORA, J. Trestná zodpovednosť právnických osôb a ochrana životného prostredia. *Trestná zodpovednosť právnických osôb: zborník príspevkov z medzinárodnej konferencie konanej dňa 12. novembra 2009*. Žilina: Eurokódex, 2009. S. 215–225.

<sup>22</sup> GARAYOVÁ, L. *Niektoré otázky trestnej zodpovednosti za poškodzovanie životného prostredia* [online]. Magister Officiorum, 2015 [cit. 24.12.2017]. Dostupné z: [http://www.ucps.sk/NIEKTORE\\_OTAZKY\\_TRESTNEJ\\_ZODPOVEDNOSTI\\_ZA\\_POSKODZOVANIE\\_ZIVOTNEHO\\_PROSTREDIA](http://www.ucps.sk/NIEKTORE_OTAZKY_TRESTNEJ_ZODPOVEDNOSTI_ZA_POSKODZOVANIE_ZIVOTNEHO_PROSTREDIA)

<sup>23</sup> ZÁHORA, J. Trestná zodpovednosť právnických osôb a ochrana životného prostredia. *Trestná zodpovednosť právnických osôb: zborník príspevkov z medzinárodnej konferencie konanej dňa 12. novembra 2009*. Žilina: Eurokódex, 2009. S. 215–225.

- Common administrative law of the democratic European states (*ius commune*)<sup>24</sup>.

*Ius commune* guarantees the enforcement of the standards of the integration groups in the national law of the Member States through the power of informal (political) influence. As a legal guide in assessing the legality of decisions and procedures of public authorities<sup>25</sup>. Taking into account the influence of French and German law, according to authors L. Pítrová and R. Pomahač to the most frequent principles of European administrative law belong the:

- principle of equality,
- principle of *legato* of the administration through law,
- principle of limited freedom of administrative decision making,
- principle of accountability of the administration,
- principle of proportionality,
- principle of legitimate expectation<sup>26</sup>.

The beginnings of the activities of the CE in the relation to good public administration go back to the seventies of the last century, with the reference to the subject of this contribution the most important for us is the Recommendation No. R (91) 1 of the Committee of Ministers to Member States on Administrative Sanctions adopted by the Committee of Ministers on 13 February 1991.<sup>27</sup>

*Recommendation No. R (91) 1*: according to this recommendation there is a need to consider for administrative sanctions only measures with repressive nature and it is irrelevant whether if the sanction has a form on penalty or other non-financial repressive measure (e.g. forfeit, disqualification, closure of workplace, etc.). The objective recommendation states the next principles of administrative punishment:

- *nullum crimen sine lege, nulla poena sine lege* – *The applicable administrative sanctions and the circumstances in which they may be imposed shall be laid down by law.*
- prohibition of retroactivity – *No administrative sanction may be imposed on account of an act which, at the time when it was committed, did not constitute conduct contrary to the applicable rules. Where a less onerous sanction was in force at the time when the act was committed, a more severe sanction subsequently introduced may be imposed. The entry into force, after the act, of less repressive provisions should be to the advantage of the person on whom the administrative authority is considering imposing a sanction.*
- *ne bis in idem* and the duty of the administrative authority to take in account the sanction imposed by another administrative authority – *A person may not be administratively penalised twice for the same act, on the basis of the same rule of law or of rules protecting the same social interest. When the same act gives rise to action by two or more administrative authorities, on the basis of rules of law protecting distinct social interests, each of those authorities shall take into account any sanction previously imposed for the same act.*

<sup>24</sup> POMAHAČ, R. Správní právo a evropský správní prostor. Pomahač, R. – Widemannová, M: *Veřejná správa a evropská právní integrace*. Vysoká škola ekonomická v Praze. Fakulta národohospodářská 2003, Praha, s. 29.

<sup>25</sup> See the decision of the Supreme Court of the Slovak Republic: sp. zn. 1 Sžp 1/2010.

<sup>26</sup> PÍTROVÁ, L.; POMAHAČ, R. *Evropské správní soudnictví*. Praha: C. H. Beck, 2007.

<sup>27</sup> Recommendation No. R (91) 1 of the Committee of Ministers to Member States on Administrative Sanctions adopted by the Committee of Ministers on 13 February 1991 at the 452nd meeting of the Ministers' Deputies.



The next principles of the objective recommendation are a part of the right to a fair trial:

- principle of taking actions against conduct contrary in reasonable time – *Any action by administrative authorities against conduct contrary to the applicable rules shall be taken within a reasonable time. When administrative authorities have set in motion a procedure capable of resulting in the imposition of an administrative sanction, they shall act with reasonable speed in the circumstances.*
- right to a decision which terminates the proceeding – *Any procedure capable of resulting in the imposition of an administrative sanction which has been instituted in respect of a person shall give rise to a decision which terminates the proceedings.*
- special principles, which are being applied in Resolution (77) 31 – *Any person faced with an administrative sanction shall be informed of the charge against him; He shall be given sufficient time to prepare his case, taking into account the complexity of the matter as well as the severity of the sanctions which could be imposed upon him; He or his representative shall be informed of the nature of the evidence against him; He shall have the opportunity to be heard before any decision is taken; An administrative act imposing a sanction shall contain the reasons on which it is based.*
- principle of that the onus of proof shall be on the administrative authority
- an act imposing an administrative sanction shall be subject, as a minimum requirement, to control of legality by an independent and impartial court established by law.

## Summary

The contribution deals with the phenomenon of safety from the perspective of environmental protection. It is divided into two main sections. The first section introduces the environmental policy and the environmental law of the European Union through its primary and secondary law. The second section focuses on the punishment for environmental losses through criminal and administrative law in the European context.

## Bibliography

*Attitudes of European citizens towards the environment* [online]. 2011 [cit. 2017-12-23]. Dostupné z: [http://ec.europa.eu/environment/pdf/EB\\_summary\\_EB752.pdf](http://ec.europa.eu/environment/pdf/EB_summary_EB752.pdf).

CEPEK, B. a kol. *Environmentálne právo. Všeobecná a osobitná časť*. Plzeň: Aleš Čeněk, 2015. ISBN 978-80-7380-560-9.

Charter of Fundamental Rights of the European Union as amended by later legislation (Official Journal of the European Communities, C 364/1 of 18th December 2000).

DAMOHOŘSKÝ, M. a kol. *Právo životního prostředí*. Vyd. 3. Praha: C. H. Beck, 2010. ISBN 978-80-7400-338-7.

Decision No 1386/2013/EU of the European Parliament and the Council of 20 November 2013 on a General Union Environment Action Programme to 2020 'Living well, within the limits of our planet' (Official Journal of the European Union, L 354/171 of 28th December 2013).

Directive 2008/99/EC of the European Parliament and of the Council of 19 November 2008 on the protection of the environment through criminal law (Official Journal of the European Union, L 328/28 of 6th December 2008).

Explanations (\*) Relating to the Charter of Fundamental Rights as amended by later legislation (Official Journal of the European Union, C 303/17 of 14th December 2007).

GARAYOVÁ, L. *Niektoré otázky trestnej zodpovednosti za poškodzovanie životného prostredia* [online]. Magister Officiorum, 2015 [cit. 24.12.2017]. Dostupné z: [http://www.ucps.sk/NIEKTORE\\_OTAZKY\\_TRESTNEJ\\_ZODPOVEDNOSTI\\_ZA\\_POSKODZOVANIE\\_ZIVOTNEHO\\_PROSTREDIA](http://www.ucps.sk/NIEKTORE_OTAZKY_TRESTNEJ_ZODPOVEDNOSTI_ZA_POSKODZOVANIE_ZIVOTNEHO_PROSTREDIA).

KLIMEK, L. *Základy trestného práva Európskej únie*. Bratislava: Wolters Kluwer, 2017. ISBN 978-80-8168-601-6.

PÍTROVÁ, L., POMAHAČ, R. *Evropské správní soudnictví*. Praha: C. H. Beck, 2007. ISBN 80-7179-183-0.

POMAHAČ, R. Správní právo a evropsky správní prostor. In: POMAHAČ, R., WIDEMANNOVÁ, M: *Veřejná správa a evropská právní integrace*. Praha: Vysoká škola ekonomická v Praze. Fakulta národohospodářská 2003.

Recommendation No. R (91) 1 of the Committee of Ministers to Member States on Administrative Sanctions adopted by the Committee of Ministers on 13 February 1991 at the 452nd meeting of the Ministers' Deputies.

Treaty on European Union as amended by the Treaty of Lisbon (Official Journal of the European Union, C 326 of 26th October 2012).

Treaty on the Functioning of the European Union as amended by the Treaty of Lisbon (Official Journal of the European Union, C 326 of 26th October 2012).

ZÁHORA, J. Európska únia a trestnoprávna ochrana životného prostredia. *Justičná revue*. 2009, Roč. 61, č. 6–7, s. 868–876. ISSN 1335-6461.

ZÁHORA, J. Trestná zodpovednosť právnických osôb a ochrana životného prostredia. *Trestná zodpovednosť právnických osôb: zborník príspevkov z medzinárodnej konferencie konanej dňa 12. novembra 2009*. Žilina: Eurokódex, 2009, s. 215–225. ISBN 978-80-8944-715-2.

# Individuální a společenský rozměr bezpečnostní kultury. Lidský kapitál vs. společenský kapitál

## The individual and social dimension of the security culture. Human capital vs. social capital

Juliusz Piwowarski<sup>1</sup>

### Abstrakt

V následujícím článku se autor soustřeďuje na vybrané prvky koncepce lidského kapitálu. Ze sekuritologického pohledu je znepokojivým jevem poměrně výrazné nedocení významu lidského kapitálu a sociálního kapitálu pro rozvoj firem a podnikání určitých regionů Evropské unie a komunit, které je obývají. Problém významu růstu lidského kapitálu se ostatně týká všech regionů na světě a tento růst není přímou funkcí demografického růstu a s ním provázaného množství ekonomicky aktivního obyvatelstva.

**Klíčová slova:** bezpečnostní kultura, Lidský kapitál, společenský kapitál, vědy o bezpečnosti.

### Abstract

In the following article, the author focuses on selected elements of the concept of human capital. From a securitological point of view, the appreciable repercussions of the importance of human capital and social capital for the development of businesses and businesses in certain regions of the European Union and the communities that inhabit them are a disturbing phenomenon. The problem of the importance of human capital growth, of course, also applies to all regions of the world, and this growth is not a direct function of demographic growth and the associated number of economically active population.

**Key words:** security culture, human capital, social capital, security science.

### Úvod

Jak kdysi řekl Bill Gates: „Seberte mi deset mých nejlepších lidí a Microsoft se stane firmou marginálního významu“<sup>2</sup>. Smyslem života je osobní **rozvoj**, úspěšný z mnoha hledisek, prezentující se jako proces, který nastává za dobrých vztahů jedince se *společností, státem* a s kolektivně představovaným, utvářeným a hromadně udržovaným – *národním bezpečnostním prostředím*. Posledně jmenovaný prvek je funkcí *národní bezpečnostní kultury* jako celku, kterou je možné ztotožnit s pojmem **bezpečnostní kultura – v širokém slova smyslu** – nacházejícím se v *oblasti společenských věd* v disciplíně **vědy o bezpečnosti**.

Nacházení a udržování životních priorit, vrcholných cílů, je rysem těch osob, těch lidských komunit a toho druhu celých společenství, která ještě neztratila *instinkt sebezdokonalování*. Tento instinkt představuje vyšší formu pudu sebezáchovy, která

---

<sup>1</sup> Dr. hab. Juliusz Piwowarski, Wyższa Szkoła Bezpieczeństwa Publicznego i Indywidualnego w Krakowie, Krakow, "Apeiron", e-mail: science2@apeiron.edu.pl.

<sup>2</sup> BOCHNIARZ, P., GUGALA, K. *Budowanie i pomiar kapitału ludzkiego w firmie*. Warszawa: Poltext, 2005.

rozhoduje o tom, zda je daný subjekt vybaven souborem dispozic, které lze v posledku charakterizovat jako *bezpečnostní instinkt*.

Je třeba ještě jednou podtrhnout, že se to týká vědomí jak individuálních, tak i skupinových *subjektů bezpečnosti*. Nejexponovanějším *subjektem bezpečnosti*, mimořádně spolehlivým a současně vysoce kapacitním nositelem *bezpečnostního potenciálu* a to jak z hlediska jedince, tak i ze společenské či globální perspektivy, je *stát*. „**Jedním ze základních úkolů každého moderního státu, které realizuje mocenský a administrativní aparát, je zajištění veřejného řádu a pořádku a dále bezpečnosti [jeho] jednotlivých občanů**“<sup>3</sup>.

Tato věta dodává smyslu existenci *státu* a v určitých mezích ji naplňuje každý občan, který je vědomým občanem země, v níž žije. Každý občan státu je nositelem částečky *bezpečnostní kultury* národa usídleného na území tohoto státu. Vysoká *bezpečnostní kultura* každého jedince, který jej obývá, ale zároveň i celé *společnosti* ve státě však vyžaduje splnění tří podmínek:

**K tomu, aby daný subjekt mohl plnit funkce, které někomu zajistí bezpečnost – a takové úkoly, jejichž cílem má být *jednání ve prospěch bezpečnosti pro druhé, se musí nejprve sám dokázat ubránit před nebezpečím***; za tímto účelem je třeba napřed získat příslušné kompetence (znalosti, schopnosti, zkušenosti)<sup>4</sup> a sílu (morálka, právo, účinnost)<sup>5</sup>, které mu takto jednat umožní; cesta k těmto dispozicím vede přes správně naplánovaný a důkladně vedený *proces socializace* mnohoaspektovým tréninkem založeným na správně identifikovaných a vědecky probádaných společenských zdrojích národních výdobytků, které se týkají *bezpečnostní kultury* dané země.

- **Pokud daný subjekt již začne disponovat nezbytnou silou** a chce teď někomu zajistit *bezpečnost*, musí ještě mít rozsáhlé kompetence umožňující efektivně eliminovat možnosti, které jdou proti vytyčenému cíli – a sice, že se tento subjekt s vědomím růstu svého potenciálu stane nebezpečným pro druhé. Existuje zde potřeba silných vnitřních *morálních a etických zábran*; síla „jedinců, společností, institucí a firem vychází z „praxeologické trojnože“, o níž mluvil mimo jiné Tadeusz Kotarbiński **Chyba! Záložka není definována**.a která je zbudována jako konstrukce *tří E*. Jsou jimi *etika, efektivita a ekonomie*. Konceptí autora je pak jiná trojnož (anebo trichotomie), také praxeologického charakteru – jsou to: zkušenosti, schopnosti a znalosti, (...)“<sup>6</sup> samotná ekonomie je nám k ničemu bez zapojení faktoru *Corporate Social Responsibility*<sup>7</sup>.

<sup>3</sup> MISIUK, A. *Historia policji w Polsce*. Warszawa: Wydawnictwa Akademickie i Profesjonalne, 2008. S. 14.

<sup>4</sup> PIWOWARSKI, J. *Etyka funkcjonariusza Policji. Źródła, motywacje, realizacja*. Kraków: APEIRON, 2012.

<sup>5</sup> WISZOWATY, E. *Etyka policji: między prawem, moralnością i skutecznością*. Warszawa: Oficyna Wydawnicza Łośgraf - Wiesław Łoś, 2011.

<sup>6</sup> PIWOWARSKI, J. *Etyka funkcjonariusza Policji. Źródła, motywacje, realizacja*. Kraków: APEIRON, 2012. S. 70.

<sup>7</sup> *Společenská odpovědnost firem* (angl. *CSR – Corporate Social Responsibility*) – koncepce, podle níž subjekty, jako jsou firmy a instituce, ve fázi budování strategie rozvoje dobrovolně zohledňují sociální zájmy. Při tomto přístupu být zodpovědným znamená nejen splnit všechny formální a právní podmínky, ale jde také o zvýšení starostlivosti o *společné dobro národa a státu*, tedy i o *prostředí bezpečnosti*. GRIFFIN, R., W. a překl. RUSIŃSKI, M. *Podstawy zarządzania organizacjami*. dodr. 5. Warszawa: Wydawnictwo Naukowe PWN, 1996. s. 144–145, 149–151.

- **Budování bezpečnostní kultury<sup>8</sup> a její uvádění do života je de facto dlouhou, mnohoaspektovou historií vývoje a osvojování určitých idejí člověkem.** Tento proces je neustávající; tím, že stále probíhá, umožňuje, aby rostla efektivita *autonomního bezpečnostního systému*<sup>9</sup> jedinců i lidských společenství. Ideje se manifestují prostřednictvím lidského faktoru, jeho mentální a intelektuální aktivity a tuto aktivitu provázejícího lidského jednání. Lze uznat, že ideje jsou tak trochu „v nás“, jsou psychofyzicky „ukotvené“ jak v intelektu, tak v těle člověka. Ideje, které mají zdravý morální základ, tvoří svého druhu etický kompas, který pomáhá řídit formy našeho chování a utváří také směr našeho snažení.

Tato východiska představují nezbytné součásti *prvního-mentálního a druhého-sociálního* pilíře *národní bezpečnostní kultury*. Tyto pilíře umožňují korektně sestavit tu konstrukci, která představuje *třetí-materiální* pilíř *národní bezpečnostní kultury*. Tyto pilíře umožňují správně, to znamená bezpečně používat *národní kulturu*, o čemž bude šířeji řeč v další části této studie. Když se mluví o jevu **bezpečnostní kultura** jako o souboru udržovaných materiálních a nemateriálních faktorů s takovými vlastnostmi, že mají výkonnou moc zabránit nejrůznějšímu nebezpečí, lze s velkou pravděpodobností předpokládat, že tento fenomén provází člověka od počátku dějin. Přesto však jako organický jev, převážně propojený s intuitivním situováním člověka v jeho prostředí, fungovala donedávna *bezpečnostní kultura*, aniž by byla vnímána jako fenomén vyčleněný pro vědecká bádání. Tento pojem „se ve vědeckých kruzích objevil teprve ke konci 20. století.“<sup>10</sup> Onen fenomén má obrovský význam pro výzkum, který vedou sekuritologové, zástupci akademických kruhů zabývajících se *bezpečnostními vědami*.<sup>11</sup> Je třeba napřed připomenout, že pojem **bezpečnost** znamená objektivní nebo konkrétním subjektem subjektivně vnímaný „stav neohrožení“<sup>12</sup>, jinak řečeno se jedná o „protiklad nebezpečí“<sup>13</sup> – nebo ještě jinak je to „stav věcí zbavující [daný subjekt] veškerých obav“<sup>14</sup>. Současně je známo, že pojem *stav* sám v sobě směřuje ke statickému pojetí, ledaže předpokládáme (a to je třeba učinit a – bude tak učiněno v další části studie, v návrhu „spektrální definice bezpečnosti“), že paralelní dynamický přístup zohlední také procesuální pojetí jevu. Složitost vědeckého popisu kategorie *bezpečnost* je důvodem výskytu širokého spektra její typologie, kde jejich základním (nikoli jediným) rozdělením je rozdělení podle podmětneho a předmětneho pojetí.

Lze jednoznačně konstatovat, že ze sekuritologického úhlu pohledu má efektivita lidského kapitálu velmi značný význam, zejména pro účinné fungování různých

<sup>8</sup> CIEŚLARCZYK, M. *Fenomén bezpečnosti a výskyt krizí vnímané v kulturní perspektivě*, In: Jednota a rozmanitost. Kultura vs. kultury, E. Reklajtis, R. Wiśniewski, J. Zdanowski (red.), Aspra. JR, Warszawa, 2010.

<sup>9</sup> Teorii *autonomních systémů* (kybernetika) rozvinul Polák Marian Mazur (1909-1983): *autonomní systém* má schopnost se sebeovládat a schopnost zabránit ztrátě této schopnosti; Mazur ve svých raných publikacích používal pojem *samostatný systém*; *autonomní systém* je základem *polské školy sociální kybernetiky*: MAZUR, M. *Cybernetyczna teoria układów samodzielnych*. Warszawa: PWN, 1966.

<sup>10</sup> CIEŚLARCZYK, M. *Fenomen bezpieczeństwa i zjawisko kryzysów postrzegane w perspektywie kulturowej*. In: Jedność i różnorodność. Warszawa: ASPRA-JR, 2010, s. 85.

<sup>11</sup> Uvádím podle: KORZENIOWSKI L., F: *Podstawy nauk o bezpieczeństwie*. Warszawa: Difin, 2012. 298 s.

<sup>12</sup> *Słownik języka polskiego*. Wydanie IV. Tom II. L-P. Warszawa: Wydawnictwo PWN, 1979, s. 147.

<sup>13</sup> DUNAJ, B. *Słownik współczesnego języka polskiego*. Wydanie II. Warszawa: Reader's Digest Przegład, 2001. s. 50.

<sup>14</sup> LINDE, S. B. *Słownik języka polskiego*. Tom I. Warszawa: Gutenberg-Print, 1994, s. 84; LERNER, D. *A dictionary of the Social Sciences*, London, 1964, p. 629; *The Short Oxford English Dictionary on Historical Principles*, London 2002, s. 2374.

organizací a pro regionální rozvoj. Připomeňme, že lidský kapitál<sup>15</sup> je v současné době především ekonomický pojem označující potenciál jednotlivých osob, který se skládá z jejich schopností, zkušeností, znalostí a životní energie. Tento kapitál je budován každým jedincem v procesech, jež jsou součástí holistického vývoje člověka.

Teorie lidského kapitálu je komplementární obor vědeckého poznání rozvinutý v sedmdesátých letech minulého století. Tvůrcem této koncepce doceňující důležitou hodnotu lidských zdrojů je Gary Becker, nositel Nobelovy ceny za ekonomii z roku 1992. Zavedl pojem *investovat do člověka* a tím ukázal, že rozvoj a současně sebezdokonalování jedince představují nejen kategorii seberealizace chápané sofistikovaným způsobem, ale jsou to také rentabilní prvky z individuálního a společenského pohledu, pro konkrétní regiony, v nichž existují konkrétní lidské komunity. Becker vycházel z prací jiného amerického laureáta Nobelovy ceny ve stejném oboru – ekonomii z roku 1979 - T.W. Schultze (1902-1998), který ve svých vědeckých pracích věnovaných ekonomickému rozvoji zdůrazňoval význam každého člověka jako nositele lidského kapitálu. Lidský kapitál byl pojímán různě. Pojem lidského kapitálu můžeme definovat podle S. R. Domaňského jako „Zdroj znalostí, schopností, zdraví a vitální energie přítomné v dané společnosti (národě). Lidský kapitál je zdroj, který je pramenem budoucího uspokojení, anebo - obecně řečeno - služeb s jakousi hodnotou“<sup>16</sup>.

Podle J. Pence je lidský kapitál ztělesněn v člověku a každý jedinec může mít potenciál různého objemu, což vede k tomu, že „lidský kapitál se nemění přesně [v daném regionu nebo zemi - poznámka autora] tak jako počet obyvatel: početně slabá země může mít mohutné zdroje, (...) o zdrojích lidského kapitálu do značné míry rozhodují genetické rysy populace“<sup>17</sup>. Začíná být tudíž jasné, že popisovaný zdroj shromážděný v každém jedinci (osobě) je možné i navyšovat prostřednictvím investic do jeho biologického a intelektuálního potenciálu. Osoba nosí v sobě kvalitativní složky, jako je kreativita, talent, bystrý úsudek a dále schopnosti, znalosti a zkušenosti. Lidský kapitál je tedy imanentní součástí lidského jedince, jeho možností a schopností, které se nedají pořídít ve smyslu zakoupení a co je důležité, nelze je člověku vzít a ani ukrást. Avšak, jak podotýkají sekuritologové, je možné tento kapitál v sobě vytvořit, navyšovat ho a pamatovat také na nebezpečí, jakým je jeho zanedbávání, které může vést k jeho devaluaci, specifickému promarnění. V případě konkrétního regionu či dané organizace lidský kapitál ovlivňuje objem potenciálu celého prostředí, které zde pobývá.

Stručnou definici pojmu lidského kapitálu zformuloval B. Kožuch, který podstatu problému shrnul tak, že je to „zdroj znalostí, schopností získaných během vzdělávacího procesu a profesní praxe, ale také zdroj zdraví a vitální energie“<sup>18</sup>. Zdá se, že tato definice nezohledňuje ty prvky socializace, které se týkají sociálních vlivů, počínaje úrovní primární skupiny (rodina) až po rozmanité sekundární skupiny a které

---

<sup>15</sup> URBANIK, P. *Mikroekonomia. Podstawy ekonomii. Cz. 1.* 4. vyd. Poznaň: Wydawnictwo eMPi2 Mariana Pietraszewskiego; we współpracy z Dyrektorem Zespołu Szkół Ekonomicznych im. Jana Amosa Komeńskiego, 1996. S. 8.

<sup>16</sup> DOMAŃSKI, S., R. Kapitál ludzki. Stan i perspektywy. In: *Rady Strategii Społeczno - Gospodarczej przy Radzie Ministrów*. Raport nr. 27, Warszawa, 1998. S. 67.

<sup>17</sup> PENC, J. *Leksykon biznesu*. Warszawa: Placet, 1997. S. 186.

<sup>18</sup> *Utváření lidského kapitálu ve firmě*, red. Kožuch B., Vyd. Univerzita v Białystoku, Białystok 2000.

jsou charakteristické pro filozofii totožnosti<sup>19</sup> převládající v komunitě „přiřazené“ danému regionu.

Lidský kapitál je specifický parametr přítomný v každém členu dané společnosti ve smyslu celonárodním (patriotickém) nebo v menší, regionální komunitě chápané jako celek. Jinými slovy je možné lidský kapitál popsat z hlediska individuálního a kolektivního, hromadného. Lze také vycházet z toho, že vědecký pohled na problém lidského kapitálu nebo jinými slovy lidských zdrojů jako obrovského potenciálu daného regionu má především ekonomický a praxeologický rozměr. Druhý jmenovaný rozměr může mít formu „čisté“ vědy o efektivním jednání<sup>20</sup>, anebo komplementární podobu, kterou reprezentuje dílo polského praxeologa T. Kotarbińskiego<sup>21</sup>.

V tuto chvíli se dostáváme k sekuritologickému aspektu zacházení s idejemi lidského kapitálu. Potenciál lidského kapitálu totiž ne vždy bude prvkem přispívajícím k množení společného dobra a rozvoji konkrétní komunity a regionu, ve kterém tato komunita působí. Pokud rozvineme tuto pochybnost a pro usnadnění budeme mluvit o individuálním aspektu lidského kapitálu, můžeme si všimnout, že existují případy, kdy růst oněch zdrojů lidského potenciálu nejen že neslouží společnému zájmu, ale (kupodivu?) - může pro společné dobro představovat stále větší ohrožení!

Kreativní a dynamické osoby ve výborné psychofyzické kondici, s rozsáhlými zdroji znalostí a nezkrotnými ambicemi, které přitom mají schopnosti a zkušenosti na jejich podporu, avšak současně jsou zbaveny etické kultury, představují obzvlášť reálné a poměrně velké nebezpečí pro své okolí a v něm pěstované společné dobro. Je zde vhodné ocitovat výstižnou metaforu J. Rudniańskiego, který správně postřehl, že „palivo ve vozidle neurčuje směr [jeho] jízdy“<sup>22</sup>. Aby byl tento směr správný, to znamená výhodný ze společenského úhlu pohledu, je k tomu potřeba speciální kompas. Mluvíme zde o „morálním kompasu“, k němuž je nezbytným „manuálem“ etická kultura (organicky provázaná s organizační kulturou)<sup>23</sup> na co možná nejvyšší úrovni pro danou komunitu. Mapou pro tento „morální kompas“ je hodnotový žebříček, který platí v rámci společenského konsensu<sup>24</sup> v daném regionu. Na tomto místě je třeba podotknout, že pojem lidského kapitálu v sociálním rozměru, nikoli nahlížený ze *stricte* ekonomického hlediska, ale také sociologického, má podobu blíže spojenou s koncepcí sociálního kapitálu. Oba tyto pojmy mají zásadní význam pro komplementární a zároveň interdisciplinární úhel pohledu, jaký reprezentuje sekuritologie, věda o bezpečnosti člověka a lidských organizací<sup>25</sup>. Polsko je příkladem velkého teritoria náležejícího do Evropského společenství a ještě předtím do Visegrádské skupiny.

---

<sup>19</sup> WOJCISZKE, B. *Człowiek wśród ludzi. Zarys psychologii społecznej*. Warszawa: Wydawnictwo Naukowe Scholar, 2002. S. 140.

<sup>20</sup> MISES, L. von, přel. FALKOWSKI, W. *Ludzkie działanie: traktat o ekonomii*. Warszawa: Instytut Ludwiga von Misesa, 2007. 775 s.

<sup>21</sup> KOTARBIŃSKI, T. *Traktat o dobrej robocie*. Wrocław: Ossolineum, 1982.

<sup>22</sup> RUDNIAŃSKI, J. *Homo cogitans. O myśleniu twórczymi kryteriami wartości*. Warszawa: Wiedza Powszechna, 1974. S. 147.

<sup>23</sup> Kultura - celek lidských výtvorů jak materiálních, tak nemateriálních: duchovních, symbolických, je nejčastěji chápána jako souhrn duchovních a materiálních aktivit společnosti. Srovnej: KMITA, J., BANASZAK, G. *Společno-regulacyjna koncepcja kultury*. Warszawa: Instytut Kultury, 1994.

<sup>24</sup> Konsensuální, funkcionální společenské paradigma podle Mertona, srovnej: PIWOWARSKI, J. *Etyka w administracji i jej źródła*. Kraków: APEIRON, 2011. S. 130 ad.

<sup>25</sup> KORZENIOWSKI, L. *Securitologia: nauka o bezpieczeństwie człowieka i organizacji społecznych*. Kraków: EAS, 2008. S. 47.

Jak vypadá rozvoj regionů na území státu - Polské republiky - v kontextu péče o sociální zdroje, jaké představuje lidský kapitál polského národa? Profesor Czapiński charakterizuje situaci v Polsku takto: „pokud budeme nadále sázet na lidský kapitál, nikoli [na kapitál] sociální, pak ekonomický rozvoj v Polsku skončí za 8-10 let“<sup>26</sup>. Sociální kapitál<sup>27</sup> v dnešních nadměrně atomizovaných, silně konzumentských (a tím také ve značné míře demoralizovaných) společnostech Západu, orientovaných maximálně na zvyšování individuálního rozměru lidského kapitálu, je sekuritologickým „jazýčkem na vahách“ pro bezpečný a progresivní regionální a společenský rozvoj. Připomeňme si zde jednu srovnávací analýzu a diagnózu, jejímž autorem je profesor Kishore Mahbubani. Napsal, že „v 1. století našeho letopočtu vytvořila Asie 76,3 procent světového HDP, zatímco západní Evropa sotva 10,8 procent. O tisíc let později byly tyto výsledky podobné a činily 70,3, respektive 8,7 procent.

Poměr sil se začal měnit v důsledku průmyslové revoluce. Do roku 1820 vzrostl podíl západní Evropy na 23,6 procent, zatímco podíl Asie se snížil na 59,2 procent. Zhruba ve stejném období vznikly ekonomiky Spojených států, Kanady, Austrálie a Nového Zélandu spadající do západní civilizace. V roce 1820 na ně připadalo jen 1,9 procent globálního HDP, ale v roce 1998 již 20,6 procent oproti 37,2 procent pro Asii. Jinými slovy, k prosazení se Západu došlo velice rychle, v průběhu posledních dvou staletí. Po větší část zdokumentovaných dějin lidstva měla Asie, nejlidnatější kontinent světa, zároveň i největší ekonomiku. Ve světle těchto faktů by nás neměla překvapit následující prognóza banky Goldman Sachs: v roce 2050 se v první čtvyčce největších ekonomik světa ocitnou - vedle Spojených států - tři státy asijské, a sice Čína, Indie a Japonsko. Paradoxně se tak [...] svět vrací v tomto ohledu do historické normy...“<sup>28</sup>.

Podle názoru autora článku je to organizační kultura<sup>29</sup> Dálného východu založená na bipolárně pojímaném (*yin-yang*: zde jedinec-společnost) sociálním kapitálu, která je motorem regionálního rozvoje. S touto kulturou spojený „bipolárně“ pojímaný sociální kapitál nejlépe precizoval Mencius, vyznavač konfuciánských věd, když řekl: „Lidé říkají dohromady: **císařství - knížectví - rodina**. Kořeny císařství jsou v knížectví. Kořeny knížectví jsou v rodině. Kořeny rodiny jsou v člověku“<sup>30</sup>. Individuální rozměr a kolektivní rozměr lidské potenciality jsou v této koncepci vzájemně provázané a rovnoprávné zacházení s jejich důležitostí způsobuje, že se stávají pro sebe navzájem ochranami a poněkud „katalyzátory“ komplementárního rozvoje. Můžeme tedy Konfucia a takové jeho následovníky jako Mencius a Zi-Si uznat za jedny z průkopníků sekuritologie a myšlenky udržitelného rozvoje.

---

<sup>26</sup> CZAPIŃSKI, J. *Polacy sobie nie ufają*. In: Gazeta pomorska [online]. 2011 [cit. 2014-11-19].

Dostupné na: <<http://www.pomorska.pl/apps/pbcs.dll/article?AID=/20110404/REGION/367378540>>.

<sup>27</sup> Sociální kapitál – pojem z pomezí ekonomie a sociologie, označující kapitál (jako součást výrobního procesu a života v organizované společnosti), jehož hodnota je založena na vzájemných sociálních relacích a důvěře jedinců (z ekonomického a společenského hlediska). Tento pojem do sociologické literatury systematicky zavedli v sedmdesátých letech 20. století Pierre Bourdieu a následně James Coleman. Srovnej: FUKUYAMA, F. *Zaufanie. Kapital społeczny a droga do dobrobytu*. Transl. by A. and L. Śliwa. Warszawa–Wrocław: Wydawnictwo Naukowe PWN, 1997.

<sup>28</sup> MAHBUBANI, K. Azjatzcka ekspansja. In: *Dziennik.pl* [online]. 2008 [cit. 2011-09-18]. Dostupné na: <http://wiadomosci.dziennik.pl/wydarzenia/artykuly/74597,azjatzcka-ekspansja.html>.

<sup>29</sup> Organizační kultura institucí je základní pojem v moderní teorii řízení, v tzv. kulturním přístupu.

Podle E. Piętkiewicz, S. Kałużny jsou to nepsané, často podvědomě dodržovaná pravidla, která vyplňují mezeru mezi tím, co je psáno a tím, co se skutečně děje. Kultura se týká společných názorů, ideologií, hodnot, přesvědčení, očekávání a norem. Srovnej: KAŁUŻNY, S. *Skuteczne kierowanie przedsiębiorstwem. Techniki osiągnięcia sukcesu*. Warszawa: Kwantum, 1996. 169 s.

<sup>30</sup> MENCJUSZ, *Księga Mencjusza (Mengzi)*, 4A : 5, Srovnej: PIWOWARSKI, J. *Samodoskonalenie i bezpieczeństwo w samurajskim kodeksie Bushidō*. Kraków: COLLEGIUM COLUMBINUM, 2011.



Individuální a kolektivní rozměr sociálního kapitálu jsou zde zasazeny do oblasti bezpečnostní kultury (součást kulturního kapitálu), jejímž fundamentem je zase etická kultura a výše její úrovně pro daný region nebo prostředí. Tento typ filozofie bezpečnosti se nazývá organicistická filozofie a má své kořeny nejen v idejích z Dálného východu, nýbrž také v evropské myšlence počínaje dobou Aristotelovou (384-322 p. n. l.) či Zenonovou (335-263 p. n. l.) a Chrýsippa ze Soloi (279-207/204?), tvůrců stoicismu.

Podle Colemana jsou součástí sociálního kapitálu, o který se zajímáme, tyto:

1. Vzájemné závazky, které mají své krytí v naplňovaných společenských rolích
2. Přístup k informacím
3. Hodnotový žebříček a s ním spojené normy a společenské zvyklosti
4. Charakter vztahů spojených s mocí.<sup>31</sup>

Sociální kapitál začíná být vnímán jako mimořádně důležitý faktor pro společensko-ekonomický rozvoj států a regionů i jako součást bezpečnostní kultury - nezbytné pro nerušený průběh tohoto rozvoje, založené na zdravých veřejných a - z širšího pohledu - mezilidských vztazích.

Pojem „zdravých vztahů“ zde chápeme jako vztahy vycházející z autenticky etických základů a odtud pramenící důvěry. Roli důvěry vnímá dokonce liberál (podle názoru autora článku trochu kontroverzní ve svých futurologických prognózách<sup>32</sup>) Francis Fukuyama. Sociální kapitál podle Fukuyamy vidíme jako schopnost lidí zapojovat se do součinnosti ve skupinách a organizacích a vytvářet tak potenciál, který slouží k efektivnímu dosahování společně vytyčených cílů. Jednou z fundamentálních součástí takto chápaného kapitálu je, jak již bylo zmíněno, důvěra<sup>33</sup> – nezbytný prvek bezpečnostní kultury vytvářející příznivou atmosféru pro navyšování sociálního kapitálu, ale také kapitálu lidského. Samotná otázka existence důvěry má do sebe to, že se důvěra buduje obdobně jako každý jiný kapitál<sup>34</sup> a paralelně, jako kapitál sociální, může být ona důvěra udržována, prohlubována, anebo naopak - znehodnocena nebo dokonce „zpronevěřena“, tedy stručně řečeno – ztracena. Ztráta důvěry, to je dokonce něco víc než ztráta majetku. V morálně zdravé a eticky bezpečné komunitě způsobuje ekonomické ztráty a něco ještě horšího - „ztrátu tváře“.

Filozofickým reversem lidského kapitálu je pojem **habitus** rozvíjený na západě již od Aristotelových dob, který v současné době zdokonaluje, také na poli sociologie, například P. Bourdieu (1930-2002). Tento francouzský sociolog definoval sociální kapitál jako „soubor skutečných a potenciálních zdrojů, jaké jsou spojené s disponováním stálé sítě méně či více institucionalizovaných vztahů opírajících se o vzájemnou známost a uznání - nebo jinak řečeno - s členstvím ve skupině, která každému ze svých členů poskytuje podporu ve formě [potenciálu], jakým disponuje

---

<sup>31</sup> COLEMAN, J., S. *Foundations of Social Theory*. London: Harvard University Press, 1994. 993 p.; HALPERN, D. *Social capital*. Cambridge: Polity Press, 2005. 388 p.; NAN, L. *Social capital : a theory of social structure and action*. New York: Cambridge University Press, 2002. 294 p.; BARON, J. et al. *Social capital: Critical perspectives*. New York: Oxford University Press, 2000. 320 p.

<sup>32</sup> Názor autora se týká konce dějin, který zde Fukuyama prorokuje (Srovnej: FUKUYAMA, F. *Koniec historii*. Poznaň: Wydaw Zysk i Spółka, 1997. 308 s.), ve spojení s liberálním distancováním se od role tradice v rozvoji kulturních kruhů.

<sup>33</sup> FUKUYAMA, F. *Zaufanie. Kapitał społeczny a droga do dobrobytu*. Transl. by A. and L. Śliwa. Warszawa–Wrocław: Wydawnictwo Naukowe PWN, 1997.

<sup>34</sup> LUCHMAN, N. *Trust and Power*. New York: John Wiley & Sons Inc, 1992.

kolektiv<sup>35</sup>. Takto definovaný sociální kapitál má zdánlivě více společného s individuálním rozměrem, je však chápán jako výsledek vlivu kulturního kapitálu celého prostředí, ve kterém dochází k socializaci jedince.

Tím se zároveň Putnamova koncepce hovořící o tom, že sociální kapitál definuje úroveň takových „parametrů společnosti, jako je důvěra, normy a relace umožňující růst funkčnosti společnosti při budování společného dobra efektivním naplňováním stanovených cílů“<sup>36</sup> zdá být výstižným, ve své výmluvnosti komplementárním doplněním myšlenek Bourdieua. Možná je to také určitý signál – cenný i pro vědecké prostředí sekuritologů – že západ se dnes dostal již nebezpečně a příliš daleko se svým individualismem dosahujícím místy úrovně autodestrukce.

Příkladem současného „zdravého“ přístupu ke stimulaci růstu sociálního kapitálu je podle názoru autora stanovisko, jaké zaujímá Nadace sociálního kapitálu (The Social Capital Foundation - TSCF), která sídlí v Bruselu. TSCF propaguje sociální kapitál jako koncepci uskutečňování ducha fungování společnosti jako autentického společenství<sup>37</sup>. V rámci této aktivity je mimo jiné prosazováno zachování kulturní identity za účelem vnitřní integrace různých regionálních společenství, nebo změny zvyklostí, která směřuje zpět k tradičnímu chování založenému na principech slušnosti v rodinných, kamarádských a dobrých sousedských vztazích za současného vytlačování sklonů k preferování a diktování určitými kruhy nátlakové kontroly a byrokratismu. Angažovanost a společenské svazky v jejich autentické povaze by měly umožnit snížit roli moci a vší byrokracie při „kutění“ ve věcech rodiny a společenství, což ze sociologického a sekuritologického úhlu pohledu rozhoduje o vzniku nebezpečí rozšíření eroze nenahraditelných, autentických mezilidských vztahů. Jinými slovy se jedná o to, zastavit takovou evoluci byrokracie, která se z úlohy veřejného sluhy, tu a onde, avšak evidentně stále častěji a stále viditelněji, přeměňuje (za jejího současného a neustávajícího rozrůstání a požívání HDP) ve čtvrtou moc, zotročující jedince i komunity, už jen vládnoucí a nikoli sloužící (poněvadž v očích autora touto mocí nejsou média, ale byrokrati). Aby se zabránilo rizikům plynoucím z myšlení tohoto typu, plánování a jednání v kategoriích modelu lidského kapitálu přisuzovaného pouze ekonomii, to je rozhodně příliš málo. Je vidět, jak při definování tohoto jevu schází ochranný etický článek. Pokud tento článek nalezneme nejen v teorii, ale také v každodenní realitě, pak se model společenství založeného na solidním sociálním kapitálu konkrétního regionu může v praxi takto chápané aplikace sekuritologie vyvozené z bezpečnostní kultury a sociologie ukázat z praxeologického úhlu pohledu výrazně efektivnější, než tomu bylo dosud.

---

<sup>35</sup> BOURDIEU, P. *The Forms of capital*. English version published in: Richardson, J., G. Handbook for Theory and Research for the Sociology of Education. New York: Greenwood Press, 1986. pp. 241–258.

<sup>36</sup> PUTNAM, R., D., překl. SZACKI, J., a posl. RYCHARD, A. *Demokracja w działaniu. Tradycje obywatelskie we współczesnych Włoszech*. Kraków: Społeczny Instytut Wydawniczy Znak, 1995. S. 258; PUTNAM, R., D. *Bowling alone: the collapse and revival of American community*. New York: Simon, 2000. 541 p.; Srovnej: PUTNAM, R., D. *Better Together: Restoring the American Community*. New York: Simon & Schuster, 2005. 336 p.

<sup>37</sup> PIWOWARSKI, J. *Etyka w administracji i jej źródła*. Kraków: APEIRON, 2011.

## Seznam bibliografických odkazů

- BARON, J. et al. *Social capital: Critical perspectives*. New York: Oxford University Press, 2000. ISBN 978-01-915832-47.
- BOCHEŃSKI, J., M. *Sens życia i inne eseje*. Kraków: Wydawnictwo PHILED, 1993. ISBN 83-86238-05-4.
- BOCHNIARZ, P., GUGALA, K. *Budowanie i pomiar kapitału ludzkiego w firmie*. Warszawa: Poltext, 2005. ISBN 83-88840-75-4.
- BOURDIUEU, P. *The Forms of capital*. English version published in: Richardson, J., G. Handbook for Theory and Research for the Sociology of Education. New York: Greenwood Press, 1986. pp. 241-258. ISBN 03-132-3529-5.
- CIEŚLARCZYK, M. Fenomen bezpieczeństwa i zjawisko kryzysów postrzegane w perspektywie kulturowej. In: *Jedność i różnorodność*. Warszawa: ASPRA-JR, 2010, s. 85.
- COLEMAN, J., S. *Foundations of Social Theory*. London: Harvard University Press, 1994. ISBN 06-743-1226-0.
- CZAPIŃSKI, J. Polacy sobie nie ufają. In: *Gazeta pomorska* [online]. 2011 [cit. 2014-11-19]. Dostupné na: <http://www.pomorska.pl/apps/pbcs.dll/article?AID=/20110404/REGION/367378540>. ISSN 0867-4965.
- DOMAŃSKI, S., R. Kapitał ludzki. Stan i perspektywy. In: *Rady Strategii Społeczno - Gospodarczej przy Radzie Ministrów*. Raport nr. 27, Warszawa, 1998. s. 67.
- DUNAJ, B. Słownik współczesnego języka polskiego. Wydanie II. Warszawa: Reader's Digest Przegład, 2001. 978-8388-24-328-8.
- FUKUYAMA, F. *Koniec historii*. Poznań: Wydaw Zysk i Spółka, 1997. ISBN 83-7150-149-8.
- FUKUYAMA, F. *Zaufanie. Kapitał społeczny a droga do dobrobytu*. Transl. by A. and L. Śliwa. Warszawa–Wrocław: Wydawnictwo Naukowe PWN, 1997. ISBN 83-01-12488-1.
- HALPERN, D. *Social capital*. Cambridge: Polity Press, 2005. 388 p. ISBN 07-456-2547-9.
- KAŁUŻNY, S. Skuteczne kierowanie przedsiębiorstwem. Techniki osiągnięcia sukcesu. Warszawa: Kwantum, 1996. ISBN 83-905122-3-8.
- KMITA, J., BANASZAK, G. *Społeczno-regulacyjna koncepcja kultury*. Warszawa: Instytut Kultury, 1994. ISBN 83-85323-73-2.
- KORZENIOWSKI L., F: *Podstawy nauk o bezpieczeństwie*. Warszawa: Difin, 2012. ISBN 978-83-7641-518-5.
- KORZENIOWSKI, L. *Securitologia: nauka o bezpieczeństwie człowieka i organizacji społecznych*. Kraków: EAS, 2008. ISBN 83-919932-7-2.
- KOTARBIŃSKI, T. *Medytacje o życiu godziwym*. Warszawa: Wiedza Powszechna, 1976.
- KOTARBIŃSKI, T. *Traktat o dobrej robocie*. Wrocław: Ossolineum, 1982.
- LERNER, D. *A dictionary of the Social Sciences*, London, 1964.

- LEVINAS, E. *Całość i nieskończoność. Esej o zewnętrzności*. Warszawa: PWN, 1998.
- LINDE, S. B. *Słownik języka polskiego*. Tom I. Warszawa: Gutenberg-Print, 1994. ISBN 83-86381-51-5.
- LUCHMAN, N. *Trust and Power*. New York: John Wiley & Sons Inc, 1992. ISBN 0-471997-587.
- MAHBUBANI, K. Azjatzcka ekspansja. In: *Dziennik.pl* [online]. 2008 [cit. 2011-09-18]. Dostępne na: <http://wiadomosci.dziennik.pl/wydarzenia/artykuly/74597,azjatycka-ekspansja.html>.
- MAZUR, M. *Cybernetyczna teoria układów samodzielnych*. Warszawa: PWN, 1966.
- MENCJUSZ, *Księga Mencjusza (Mengzi)*, 4A: 5.
- MISES, L. von, przeł. FALKOWSKI, W. *Ludzkie działanie: traktat o ekonomii*. Warszawa: Instytut Ludwiga von Misesa, 2007. ISBN 978-839-2616-009.
- NAN, L. *Social Capital*. 1st ed. Cambridge: Cambridge University Press, 2001. ISBN 978-0521474313.
- PENC, J. *Leksykon biznesu*. Warszawa: Placet, 1997. ISBN 83-85428-20-8.
- PIWOWARSKI, J. *Etyka w administracji i jej źródła*. Kraków: APEIRON, 2011. ISBN 978-83-9303321-3-6.
- PIWOWARSKI, J. *Kultura Bezpieczeństwa*. In: "Kultura Bezpieczeństwa. Nauka - Praktyka - Refleksje". APEIRON WSBPI Wydawnictwo, 2012, nr. 12.
- PIWOWARSKI, J. *Samodoskonalenie i bezpieczeństwo w samurajskim kodeksie Bushidō*. Kraków: COLLEGIUM COLUMBINUM, 2011. ISBN 978-837-6240-572.
- PUTNAM, R., D. *Better Together: Restoring the American Community*. New York: Simon & Schuster, 2005. 336 p. ISBN 07-43235-47-9.
- PUTNAM, R., D., przekł. SZACKI, J., a postł. RYCHARD, A. *Demokracja w działaniu. Tradycje obywatelskie we współczesnych Włoszech*. Kraków: Społeczny Instytut Wydawniczy Znak, 1995. ISBN 83-7006-426-4
- PUTNAM, R., D. *Bowling alone: the collapse and revival of American community*. New York: Simon, 2000. ISBN 06-848-3283-6.
- RUDNIAŃSKI, J. *Homo cogitans. O myśleniu twórczymi kryteriami wartości*. Warszawa: Wiedza Powszechna, 1974.
- Słownik języka polskiego*. Wydanie IV. Tom II. L-P. Warszawa: Wydawnictwo PWN, 1979.
- The Short Oxford English Dictionary on Historical Principles*, London 2002.
- URBANIK, P. *Mikroekonomia. Podstawy ekonomii. Cz. 1*. 4. wyd. Poznań: Wydawnictwo eMPi2 Mariana Pietraszewskiego ; we współpr. z Dyrektorem Zespołu Szkół Ekonomicznych im. Jana Amosa Komeńskiego, 1996. ISBN 83-86421-15-0.
- Utváření lidského kapitálu ve firmě*, red. Kožuch B., Vyd. Univerzita v Białystoku, Białystok 2000. ISBN 83-8788-45-6.
- WOJCISZKE, B. *Człowiek wśród ludzi. Zarys psychologii społecznej*. Warszawa: Wydawnictwo Naukowe Scholar, 2002. 550 s. ISBN 83-88495-81-X.

# Podíl sociálního a lidského kapitálu v překonávání ohrožení jako prvku kultury bezpečnosti

## Association of social and human capital in reducing threats as a security culture framework

Juliusz Piwowarski<sup>1</sup>

### Abstrakt

Druhá polovina minulého století a začátek 21. století přináší dosud nevídané výzvy, které se vztahují nejen k úzce pojímané bezpečnosti<sup>2</sup>, ale týkají se rovněž nejnovějších jevů soudobé skutečnosti. Přináší nové druhy dynamicky definovaných ohrožení, která odkazují k možné, Spenglerovské<sup>3</sup> perspektivě zhroucení v procesu vývoje západního kulturního okruhu, včetně naší země.

**Klíčová slova:** pojem bezpečnost, národní bezpečnost, bezpečnost občanů, sociální systém, ohrožení, krizové řízení, kultura bezpečnosti, lidský kapitál.

### Abstract

The second half of the last century and the beginning of the 21st century bring unprecedented challenges that relate not only to tight security but also to the latest phenomena of contemporary reality. They bring new kinds of dynamically defined threats that refer to the possible Spengler perspective of collapse in the process of developing the Western cultural circuit, including our country.

**Keywords:** concept of security, national security, citizens' safety, social system, threat, crisis management, security culture, human capital.

### Bezpečnost občanů

V souladu s polskou ústavou patří krizové řízení do rámce základního úkolu státu<sup>4</sup>, kterým je zajištění bezpečnosti jeho občanů. Jde o doménu veřejné správy zásadně ovlivňující *kulturu národní bezpečnosti*<sup>5</sup>, její úroveň, která je pro každého občana více či méně uspokojivá. Vědecká kategorie určená termínem „kultura bezpečnosti“

---

<sup>1</sup> Doc. dr hab. Juliusz PIWOWARSKI, PhD., Rektor Wyższej Szkoły Bezpieczeństwa Publicznego i Indywidualnego „Apeiron“ w Krakowie, science2@apeiron.edu.pl.

<sup>2</sup> K. LIEDEL, P. PIASECKA, T. R. ALEKSANDROWICZ (red.), *Bezpieczeństwo w XXI wieku. Asymetryczny świat*, Difin SA, Varšava 2011; J. PIWOWARSKI, *Bezpieczeństwo jako pożądaný stan ora jako wartość*, [in:] *Bezpieczeństwo jako wartość*, Vysoká škola veřejné a individuální bezpečnosti „Apeiron“ v Krakově, Krakov 2010.

<sup>3</sup> Oswald Spengler (1880-1936), německý badatel, zabývající se filozofií kultury, historiosofií a evolucí kultur budovaných člověkem, etapami vzniku, vývoje a vyhasínání; srov. O. SPENGLER, *Zmierzch Zachodu*.

<sup>4</sup> Ústava Polské republiky ze dne 2. dubna 1997 (Sb. zák. z r. 1997 č. 78, pol. 483).

<sup>5</sup> Srov. M. CIEŚLARCZYK, *Kultura bezpieczeństwa i obronności*, Akademia Podlaska, Siedlce 2007; J. Piwowarski, *Fenomen bezpieczeństwa. Pomiedzy zagrożeniem a kulturą bezpieczeństwa*, Vysoká škola veřejné a individuální bezpečnosti „Apeiron“ v Krakově, Krakov 2014, N. PITGEON, *Safety Culture. Key Theoretical Issues*, [in:] „Work and Stress“ 1998, č. 3, s. 189-201; S. JARMOSZKO, *Nowe wzory kultury bezpieczeństwa a procesy deterioracji więzi społeczne*, [in:] *Jedność i różnorodność kultura vs. kultury*, E. Reklajtis, R. Wiśniewski, J. Zdanowski (red.), Oficyna Wydawnicza ASPRA-JR, Varšava 2010.

odpovídá pojmu, jenž je pro představitele vědeckého světa poměrně nový, ačkoliv z historické perspektivy fungování *sociální reality* jde o jev provázející lidské bytosti od pradávna, který člověk připisuje větším či menším lidským společenstvím.

**Kultura bezpečnosti představuje soubor materiálních a nemateriálních prvků zaznamenaných výsledků lidské činnosti, které umožňují identifikaci, prognózu, prevenci a neutralizaci ohrožení jeho bezpečnosti. Kulturu bezpečnosti tvoří tři energetické proudy: mentální (individuální existence), organizačně-právní (kolektivní existence) a proud fyzický (uvědomme si, že matérie je rovněž energie).**

Jev *kultury bezpečnosti* má tedy pro tvorbu stavu bezpečnosti zásadní význam. Proto jeho podstatu bude autor dále prezentovat ze širšího hlediska. Pokud hovoříme o problematice *krizového řízení* a odkazujeme přitom na roli správy při realizaci úkonů ve prospěch bezpečnosti, musíme konstatovat, že právní řád Polské republiky stanoví, že za bezpečnost státu odpovídají určené vládní orgány<sup>6</sup>. Skutečností je, že plnění úkolů, které se vztahují k realizaci etap<sup>7</sup> *krizového řízení*, představuje doménu uniformovaných složek a jiných skupin osob působících jako záchranářské složky. Bez ohledu na právní hledisko, reprezentované především veřejnou správou, nebo hledisko čistě výkonné, reprezentované v první řadě uniformovanými složkami a záchranářskými skupinami, můžeme vyslovit tezi, že ve chvíli vzniku krizové situace nebo ve chvíli jejího přechodu do krizové fáze budou o účinnosti přijímaných opatření rozhodovat konkrétní osoby a úroveň *morální síly, kterou představují*. Autor se domnívá, že především na morálních kompetencích lidského faktoru v personálním a skupinovém rozměru závisí účinnost, správnost a vzájemná důvěra a dále úroveň bezpečnosti, které chceme dosáhnout *v životním prostoru stále ohroženém krizí*.

## **Kultura bezpečnosti jako sociální fenomén**

Základy fungování lidských sociálních skupin, rodin, přátel, větších společenství, a nakonec celých společností tvořících národy konstituuje jev obecně známý jako *kultura*<sup>8</sup>. *Kultura* představuje soubor veškerých nemateriálních a materiálních výsledků činnosti daného lidského společenství, který ovlivňuje celkový rozvoj sociálních vztahů a podmínek pro *životní prostor*, jež toto společenství vytváří. Roger Scruton ve svých esejích velmi silně a jednoznačně zdůrazňuje – „kultura je důležitá“<sup>9</sup>. Zdá se, že uznání *sociálního faktu*, který reprezentuje *kultura*, za mimořádně důležitý, aniž by to bylo podpořeno konkrétními činy, pouze prostřednictvím šíření hesla, „kultura je důležitá“, nemusí být v současné éře postmodernity, „tekutosti“ hodnotových systémů a s tím spojené globalizace dostatečně silným akcentem. Bylo by vhodné, podobně jako to dělá Roger Scruton, stále připomínat význam a funkce *kultury* a samotná slova adekvátně potvrzovat naší každodenní činností. Jde o to, abychom se ochránili před

---

<sup>6</sup> W. KITLER, *Funkcje administracji publicznej w bezpieczeństwie narodowym*, [in:] *System reagowania kryzysowego*, J. GRYZ, W. KITLER (red.), Wydawnictwo Adam Marszałek, Toruń 2007, s. 42 a další.

<sup>7</sup> Etapy krizového řízení

<sup>8</sup> *Kultura* – je nejčastěji chápána jako soubor duchovních a materiálních výsledků činnosti společenství; srov. J. KMITA, G. BANASZAK, *Společno-regulacyjna koncepcja kultury*, Instytut Kultury, Varšava 1994.

<sup>9</sup> R. SCRUTON, *Kultura jest ważna. Wiara i uczucie w osaczonym świecie*, Zysk i S-ka, Poznań 2010, s. 105-106.

ohroženími, o nichž už kdysi psal Oswald Spengler. Německý vizionář nás varoval před reálnou možností vzniku krizové situace, kterou označil jako „zánik Západu“<sup>10</sup>.

V souvislosti s trendy „tekuté postmodernity“<sup>11</sup> existuje riziko, že se naše kultura může stát nejprve obětí znehodnocení a následně rozvratu, takže se morálka, která se z ní odvozuje, dostane do propadliště dějin, ke škodě bezpečí člověka. Takto falešně vykládaná svoboda může být příčinou toho, že egoistický, „rozmazlený“ a morálně zkažený západní člověk ztratí **filozoficko-sociální klíč** ke skutečné svobodě, kterou pro tohoto člověka představuje *osvobození od rizik*.

Podrobná definice tohoto jevu, kterou vytvořil a navrhl polský badatel a průkopník v této problematice Marian Cieślarczyk, zní následovně:

**Kultura bezpečnosti je „vzor základních předpokladů, hodnot, norem, pravidel, symbolů a přesvědčení ovlivňujících způsob vnímání [subjektem] výzev, příležitostí a/nebo ohrožení a dále způsob chápání bezpečnosti a myšlení o bezpečnosti a s tím související způsob chování a jednání (součinnosti) subjektů, těmito subjekty různým způsobem „naučených“ a vyjádřených v procesech široce pojaté edukace, včetně přirozených procesů vnitřní integrace a vnější adaptace a dále v jiných organizačních procesech, rovněž v procesu upevňování široce (nejen militárně) pojímané obranyschopnosti, sloužících poměrně harmonickému vývoji těchto subjektů a dosahování bezpečnosti chápané těmito subjekty v nejširším smyslu, s prospěchem pro sebe, ale také pro okolí“<sup>12</sup>.**

**Může být lidský kapitál, který je pro nás stále cennější, rovněž rizikem?**

Kompetence patřící do *II. proudu kultury bezpečnosti* mají racionální charakter a jsou podkladem pro budování právních systémů a tvorbu algoritmů pro rozličné metody činnosti prováděné lidmi, jsou rovněž zdrojem inspirace pro objevující se technické a organizační inovace.

*Technologie intelektu*,<sup>13</sup> jež zkoumala Miroslawa Marody a které se podílejí na procesech společenského rozvoje a změny<sup>14</sup>, patří do potenciálu *I. a II. Proudu kultury bezpečí*, obsahujícího *lidský kapitál* v jeho personálním a skupinovém rozměru. Potenciál *lidského kapitálu* má jistě velký význam jako faktor, díky němu se může člověk ve chvíli výskytu krize nebo ohrožení pokusit o více či méně pasivní obranu, ale rovněž aktivně bojovat s obtížemi v krizových situacích a dále ohroženími, pokusit se předejít jejich vzniku. S ohledem na to je třeba s ním počítat při provádění výzkumů a ve vědeckých úvahách týkajících se problematiky spojené s otázkami krizového řízení<sup>15</sup>.

<sup>10</sup> O. SPENGLER, *Zmierzch Zachodu. Zarys morfologii historii uniwersalnej*, Wydawnictwo KR, Varšava 2001.

<sup>11</sup> Srov.: Z. BAUMAN, *Liquid Modernity*. Cambridge, Polity Press Publ., Cambridge 2000; idem (polské vydání): *Płynna nowoczesność*, Wydawnictwo Literackie, Krakov 2006.

<sup>12</sup> M. CIEŚLARCZYK, *Kultura bezpieczeństwa i obronności*, Wydawnictwo Akademii Podlaskiej w Siedlcach, Siedlce 2010, s. 210

<sup>13</sup> M. MARODY, *Technologie intelektu. Językowe determinanty wiedzy potocznej i ludzkiego działania*, Wydawnictwo Naukowe PWN, Varšava 1987.

<sup>14</sup> M. MARODY, A. GIZA, *Przemiany więzi społecznych: zarys teorii zmiany społecznej*, Wydawnictwo Naukowe Scholar, Varšava 2004.

<sup>15</sup> J. PIWOWARSKI, *Kapitał ludzki i kapitał społeczny w rozwoju regionalnym. Podejście sekurytologiczne*, [in:] *Vyznam ludskeho potencialu v regionalnom rozvoji*, Eastern European Development Agency, Dudince 2011.

Z hlediska *kultury bezpečnosti* má tedy efektivita *lidského kapitálu* a *sociálního kapitálu* velký význam pro fungování a rozvoj různých organizací, pro rozvoj lokálních společenství a pro jednotlivce existující v jejich rámci.

**Lidský kapitál**<sup>16</sup> je pojmem lokalizovaným v oblasti ekonomických věd. Tvoří jej zkušenosti, schopnosti, znalosti a životní energie. *Lidský kapitál* hromadí jednotlivce v procesu vývoje člověka. Teorie *lidského kapitálu* se rozvíjela v 70. letech minulého století. Tvůrcem této koncepce je Gary S. Becker (1930-2014), nositel Nobelovy ceny v oboru ekonomie, kterou získal v roce 1992. Becker ukázal, že rozvoj jednotlivce představuje pro ekonomickou dimenzi *společenské skutečnosti* faktor, jenž s sebou může přinést fondy, které jednotlivcům i celým společenstvím zajišťují výjimečně vysokou rentabilitu. Je známo, že Becker vycházel ve svých výzkumech z vědecké práce jiného amerického ekonoma, rovněž nositele Nobelovy ceny v tomto oboru z roku 1979, Teodora W. Schultze (1902–1998). Schultz při prezentaci výsledků svých výzkumů týkajících se hospodářského rozvoje zdůrazňoval význam každého jednotlivce jako individuálního nositele *lidského kapitálu*, to znamená určité měřitelné hodnoty nesené tímto jednotlivcem, a odkazoval současně na sumární fungování stejně chápaného potenciálu, shromažďovaného ovšem lidskými společenstvími.

Tento fond vytvářený každým *individuálním subjektem činnosti* lze tedy zvětšovat díky péči o rozvoj jeho intelektuálního, biologického (zdravotního) potenciálu a fondu praktických schopností. *Lidský kapitál* byl v určitém smyslu postaven „na piedestal“ s ohledem na ekonomii, která dnes dominuje v lidské činnosti prakticky po celém světě, avšak jeho dlouhodobý rozvoj je podle názoru autora ve značné míře závislý na kvalitě procesů socializace. *Lidský kapitál* je velmi potřebný pro týmy správních pracovníků a dále pro uniformované a civilní dispoziční skupiny, které realizují úkoly z oblasti patřící do krizového řízení.

**Dispoziční skupina** je speciální kolektiv osob, který má *státem* formovanou vnitřní strukturu a hierarchii, jež umožňují účinné tvoření větších dispozičních kolektivů z menších dispozičních skupin. Kolektivy osob tvořící dispoziční skupiny jsou plně<sup>17</sup>

<sup>16</sup> P. URBANIAK, *Podstawy ekonomii. Mikroekonomiacz. 1*, Oficyna Ekonomiczna, Poznań 1996, s. 8.

<sup>17</sup> *Totální organizace* – zvláštní společenská instituce vytvářející pro svoje členy samostatnou *sociální skutečnost*; tento *sociální svět* se vyčleňuje ze společnosti atributy charakteristickými pouze pro tuto organizaci, které pro osoby mimo organizaci představují společenskou bariéru; nemusí jít nutně o bariéry fyzické, může jít a v převážné míře jde o bariéry psychosociálního charakteru; většina *Totálních organizací* kromě aplikace vlastního seznamu regulací typu *krédo organizace*, pravidel jednání a zvyklostí – příkazů, zákazů a řádů přesně určujících každý aspekt jejich *sociální skutečnosti*, odlišuje členy od zbytku společnosti např. standardem oblečení, zvláštní *subkulturou* nebo závislostí finančního charakteru; totálnost je v tomto případě stupňovatelným znakem – existují organizace zcela totální už ze samotné podstaty jejich funkce a mise, např. protiteroristické jednotky nebo věznice, stejně jako instituce s určitými znaky totálnosti, např. nemocnice.

*Totální organizace* můžeme rozdělit na pět zvláštních skupin:

1. *Totální organizace* vytvořené za účelem péče o handicapované osoby či osoby, které mohou nevědomky ohrozit jiné nebo sebe, např. domovy sociální péče, domovy klidného stáří, ústavy sociální péče o osoby neschopné samostatné existence.
2. *Totální organizace* zabývající se ochranou společnosti proti ohrožení vytvářenému osobami vědomě porušujícími zákon – jde o věznice a nápravná zařízení.
3. *Totální organizace* vytvořené za účelem plnění stanovených funkcí a úkolů, které mají značně instrumentální charakter – jde např. o vojenské jednotky.
4. *Totální organizace* určené pro osoby, jež dobrovolně odešly z aktivního života, a dále místa organizované duchovní kontemplanace monastického charakteru – náboženské řády, které působí ve zdech svých klášterů.

Z hlediska příslušnosti k *Totální organizaci* členství vzniká dvěma základními způsoby:

1. Z vlastní volby – obecně je zde potřebné kvalifikační řízení.



podřízené disponentovi, přičemž se jejich profesionální aktivita vyznačuje tím, že jde o „službu“, což znamená podstatně více, než nájemně vykonávaná „práce“ a dále tím, že ve srovnání s řadou jiných lidských skupin plnících profesionální úkoly mají dispoziční skupiny vyšší připravenost k provádění okamžitých akcí, a to dokonce i v situacích neočekávaného výskytu vysoce obtížných podmínek. S ohledem na zvláštní úkoly, které tyto skupiny plní, jim *společnost* a její *stát* udělují rovněž zvláštní oprávnění. Dispoziční skupiny jsou organizace zvláštního typu, které jsou založené na přísně hierarchicky vybudované sociální struktuře. Vytvářejí sociální prostředí, které má vlastní systém rozvrstvení. Tvoří je lidské kolektivy, které jsou vybavené nepřenositelnými a jedinečnými sociálními normami a vzory a dále specifickou tradicí, jež je odlišuje od jiných. Jarosław Skurej definuje dispoziční skupiny jako lidské kolektivy vytvořené disponentem (především *státem*) k provozování „účelové činnosti v konkrétních situacích [, popisovaných v *sociálních vědách jako situace obtížné*]. K nejdůležitějším znakům jejich členů patří disponibilita, podřízení se příkazům nadřízených, vysoká odolnost proti stresu a určité predispozice k jeho překonávání. Dispoziční skupiny působí na základě zákona v mezích zákona, přičemž jejich vnitřní organizaci upravují rovněž řády a etické kodexy”<sup>18</sup>.

Členové dispozičních skupin, kteří mají služební povinnosti a s nimi spojené obtížné a často nestandardní úkoly, musí mít vysoké profesionální kompetence a vysokou způsobilost. To by tedy mělo ve svém důsledku znamenat, že každý z nich musí disponovat vysokou úrovní *lidského kapitálu*, jehož několik definic bylo uvedeno výše v rámci úvah týkajících se problémů realizace úkolů v oblasti krizového řízení.

*Lidský kapitál* lze popisovat z hlediska individuálního a kolektivního. Je možné konstatovat, že vědecký pohled tohoto typu na problém lidských zdrojů jako potenciál kolektivu profesionálů má především ekonomickou a praxeologickou dimenzi. Praxeologická dimenze může nabývat formu „čisté“ vědy s efektivním působením<sup>19</sup>, nebo formu komplementární, kterou reprezentuje stanovisko Tadeusze Kotarbińskiego, podle něhož musí být účinnost spojená s morálně-etickým aspektem lidské činnosti<sup>20</sup>.

Takto se dostáváme k perspektivě vyznačené otázkami bezpečnosti s ohledem na dimenzi *lidského kapitálu* a morálně prohloubené profesionality. **Autor prezentuje tezi, že lidský kapitál nemusí v každém případě představovat faktor sloužící bezpečnosti daného společenství. V souladu s touto tezí může lidský kapitál v určitých případech představovat ohrožení!**

Osoby, které mají bohaté zdroje znalostí, a kromě toho velké ambice podepřené rozsáhlými zkušenostmi a vysokými schopnostmi, avšak současně jsou zbavené etické kultury, představují reálné ohrožení pro *kulturu bezpečnosti* svého prostředí. Tyto osoby mohou rovněž představovat překážku či ohrožení pro úspěšné plnění úkolů a povinností v rámci realizace krizového řízení.

---

## 2. Z donucení.

Tvůrcem koncepce *Totální organizace* je Erving GOFFMAN (1922-1982); idem: *Behavior in public places: notes on the social organization of gatherings*. Free Press of Glencoe Publ., New York 1963.

<sup>18</sup> J. SKUREJ, *Integracja i dezintegracja społecznej struktury w wojsku w kontekście socjologicznym*, [in:] *Rekrutacja do grup dyspozycyjnych – socjologiczna analiza problemu*, J. Maciejewski, Literacki (red.), Wydawnictwo Uniwersytetu Wrocławskiego, Wrocław 2011, s. 383; srov. I. Kurasz, *Grupy dyspozycyjne w strukturze społecznej. Próba analizy socjologicznej*, [in:] *Acta Universitas Vratislaviensis No 3079 Sociologie XLN*, Vratislav 2008, s. 135 a násl.

<sup>19</sup> Srov. L. MISES, *Ludzkie działanie: traktat o ekonomii*, Instytut Ludwiga von Misesa, Varšava 2007.

<sup>20</sup> Srov. T. KOTARBIŃSKI, *Traktat o dobrej robocie*, Ossolineum, Vratislav 1982.

Lze v tomto místě odcitovat slova praxeologa Jarosława Rudniańskiego, který řekl, že „palivo ve vozidle neurčuje směr jízdy“<sup>21</sup>. Aby byl tento směr ze společenského hlediska správný, neboť pouze ten je přijatelný ve chvíli, kdy se setkáváme s krizí, potřebujeme „morální kompas“. Mapu pro použití „morálního kompasu“ představuje systém hodnot, který v rámci společenského konsensu platí v *kultuře*, včetně *kultury bezpečnosti* určené v daném společenství, například v rámci dispoziční skupiny. Lze říci, že pojem *lidský kapitál* analyzovaný v rozšířené společenské dimenzi, nikoli výlučně z finančního a ekonomického hlediska, získává jinou podobu související rovněž s lidským potenciálem. Hovoříme zde o koncepci označované jako **sociální kapitál**. Tento pojem odpovídá mezidisciplinárnímu pojetí vědeckých výzkumů, které je atributem *věd o bezpečnosti*.

**Sociální kapitál**<sup>22</sup> v západních společenstvích, která jsou dnes silně atomizovaná a ve velké míře konzumní, a proto také velmi demoralizovaná, představuje securitologický „**jazyček vah**“. Přitom zde „vážíme“ bezpečný a progresivní společenský vývoj na jedné straně a nárůst ohrožení v éře globalizace na straně druhé. Tento druhý potenciál, který se pojí s rizikem, ohrožením, nejistotou a krizemi vzniká v důsledku snižování *kultury důvěry*, nutného stavebního materiálu *I. a II. pilíře kultury bezpečnosti*. Existují konkrétní složky *sociálního kapitálu*, spojeného přímo s velmi širokou, nemilitární sférou *kultury bezpečnosti* (a s militární rovněž), k nimž patří podle verze Jamesa S. Colemana (1926-1995), kterou zde autor interpretuje:

1. Vzájemné závazky a jim odpovídající společenské role, rovněž takové role, které se plní během krizové situace.
2. Svobodný přístup ke zdrojům informací, zejména tehdy, pokud se činnost člověka pojí s krizovým řízením, v okolnostech, kdy parametr času představuje klíčový prvek.
3. Systém hodnot, normy a společenské zvyklosti, základy *kultury bezpečnosti*.
4. Charakter vztahů souvisejících s mocí, kdy morálně vyvážená parita mezi nutnou hierarchií a vhodným fungováním demokracie způsobuje široce chápanou „propustnost“ a díky tomu vysokou efektivitu činnosti<sup>23</sup>.

Dodejme, že James S. Coleman je americký vědec, který se zabývá sociologií vzdělávání a sociální politikou. Byl jedním z prvních vědců, kteří použili termín „sociální kapitál“. Coleman je autorem 30 monografií a obrovského souboru článků a příspěvků ve vědeckých monografiích, kterých je více než 300. Jeho práce zanechaly svoje stopy v mnoho oborech společenských věd, počínaje sociologickou teorií až k metodám sociálních výzkumů a sociologii vzdělávání. Jeho dílo *Foundations of Social Theory* bylo v dotazníkových průzkumech organizovaných Mezinárodním sociologickým

---

<sup>21</sup> J. RUDNIAŃSKI, *Homo cogitans. O myśleniu twórczymi kryteriami wartości*, Wiedza Powszechna, Varšava 1974, s.147.

<sup>22</sup> *Sociální kapitál* – termín z pohraničí ekonomie a sociologie, označuje kapitál chápaný jako výsledek procesu výroby a života ve společnosti, jehož hodnota je založena na společenských vztazích a důvěře jednotlivců a který je zkoumaný z ekonomického a sociálního hlediska; tento termín zavedli do společenských věd v 70. letech 20. stol. Pierre Bourdieu a následně James Coleman: srov. F. FUKUYAMA, *Zaufanie: kapitał społeczny a droga do dobrobytu*, Wydawnictwo Naukowe PWN, Varšava/Vratislav 1997.

<sup>23</sup> J. S. COLEMAN, *Foundations of Social Theory*, Harvard University, Cambridge-London 1990; D. HALPERN, *Social capital*, Polity Press, Cambridge 2005; L. NAN, *Social capital: A theory of social structure and action*, Cambridge University, Cambridge 2003; S. BARON, J. FIELD, T. SCHULLER, *Social capital: critical perspectives*, Routledge, New York 2008.

sdružením uznáno za jednu z nejdůležitějších sociologických prací, které vznikly na konci minulého století.

*Sociální kapitál* a lidská etika, která je jeho oporou, musí být identifikované jako faktory, jež mají zásadní vliv na socioekonomický rozvoj společenství a jejich států, a dále jako složky *kultury bezpečnosti*. Jsou nezbytné pro pokračování v žádoucím rozvoji, ačkoliv se objevují ohrožení. *Kultura bezpečnosti* spolu s etikou, která je v ní obsažena, je podkladem pro neohrožovaný průběh procesu vývoje. Je založená na zdravých veřejných a sociálních vztazích – soukromých či profesních a mezilidských vztazích. Pod pojmem „zdravé vztahy“ autor chápe vztahy založené na skutečně etických postojích zbavených dnes „oblíbeného“ pokrytectví, které jsou zárukou vytváření atmosféry společenské důvěry.

Potřebu vytváření takové společenské atmosféry zdůrazňuje rovněž Francis Fukuyama. *Sociální kapitál* je podle Fukuyamy lidskou schopností, která lidem umožňuje spolupracovat ve skupinách a organizacích a tvořit tímto způsobem potenciál sloužící k dosažení společně stanovených cílů, což znamená rovněž efektivní působení proti ohrožení našeho rozvoje. Tento způsob definice představuje jednu z hlavních cest k pochopení sociálního fenoménu, který je bezpečnost<sup>24</sup>.

Opačným pólem pro *lidský kapitál* se stal *kapitál sociální* a na Západě definovaný pojem *habitus*, který je s ním spojen již od Aristotelových dob. *Habitus* se nyní objevil v oboru sociologie přičiněním Pierra Bourdieu (1930–2002). Francouzský sociolog uvedl svoji definici sociálního jevu, o němž zde hovoříme a který z hlediska věd o *bezpečnosti* reprezentuje *II. pilíř kultury bezpečnosti*.

V definici, kterou uvádí Pierre Bourdieu je *sociální kapitál* „soubor skutečných a potenciálních zdrojů spojených s existencí trvalé sítě méně či více institucionalizovaných vazeb, založených na vzájemné znalosti a uznání, jinak řečeno – s členstvím ve skupině, která poskytuje každému ze svých členů podporu v podobě [potenciálu] vlastněného kolektivem“<sup>25</sup>.

Zdá se, že takto definovaný sociální kapitál se výborně hodí k hodnocení fungování dispozičních skupin, stejně jako lokálních společenství, zejména pokud stojí tvář v tvář změnám, které mají krizový charakter. Všimněme si, že takto definovaný sociální kapitál se jen zdánlivě více vztahuje k individuální dimenzi, je však přitom chápán jako výsledek působení kulturního kapitálu celého prostředí, v němž dochází k socializaci jednotlivce.

Také koncepce Roberta Putnama, která říká, že *sociální kapitál* určuje úroveň takových „parametrů společenství, jako je důvěra, normy a vztahy umožňující zlepšení výkonnosti společenství při budování společných statků prostřednictvím účinné realizace stanovených cílů“<sup>26</sup> se zdá být vhodným doplněním myšlenek Bourdieu. Snad je to také určitý signál, důležitý rovněž pro sekuritologické vědecké kruhy, že

---

<sup>24</sup> A. WAWRZUSISZYN, *Pojęcie i istota bezpieczeństwa*, [in:] *Zarządzanie kryzysowe, Zarządzanie kryzysowe. Teoria, praktyka, konteksty, badania*, J. STAWNICKA, B. WIŚNIEWSKI, K. JAŁOSZYŃSKI (red.), Wyższa Szkoła Policji, Szczytno 2011.

<sup>25</sup> P. BOURDIEU, *The Forms of capital*,

<http://www.marxists.org/reference/subject/philosophy/works/fr/bourdieu-forms-capital.htm> (15.10.2017).

<sup>26</sup> R. D. PUTNAM, R. LEONARDI, Y. RAFAELLI, *Demokracja w działaniu: tradycje obywatelskie we współczesnych Włoszech*, ZNAK, Krakov 1995, s.258; srov. R. D. PUTNAM, *Bowling Alone: The collapse and revival of American community*, Simon&Schuster, New York 2000; R. D. PUTNAM, *Better Together: Restoring the American Community*, Simon&Schuster, New York 2003.

Západ už dnes zašel příliš daleko a v důsledku toho se nebezpečně posunul ve svém individualismu, který v některých chvílích dosahuje úrovně společenské autodestrukce.

Včasné nepochopení existence tohoto problému jako ohrožení bezpečnosti může mít rovněž negativní dopad projevující se nárůstem počtu zbytečných krizových situací, neodvratných a rozvíjejících se krizí a dále neefektivní nebo dokonce nesprávnou realizací úkolů patřících do sféry krizového řízení. *I. pilíř kultury bezpečnosti* s etikou, která do něj náleží, představuje totiž velmi cenný zdroj motivace k činnostem, jež budou nejen účinné, ale rovněž ušlechtilé ve svém záměru, s nimiž se kromě jiného pojí potřeba sebezdokonalování<sup>27</sup> a s ní související potřeba zvyšování vlastní hodnoty jak v očích okolí<sup>28</sup>, tak v očích vlastních<sup>29</sup>.

*Sociální kapitál* je prvek, který se vyskazuje v *I. i II. proudu kultury bezpečnosti*. Proud mentální a duchovní energie, uvedený jako první, je pro *sociální realitu* nejdůležitější, neboť je základem pro tvorbu *kultury bezpečnosti*, přičemž přináší mnoha *činným subjektům* odolnost proti možnosti výskytu morální slabosti. Etika představuje podmínku nutnou při vytváření síly *kultury bezpečnosti*, schopné reálně, nejen zdánlivě, působit proti různým závažným krizím. Má stále větší význam tam, kde se vyskytuje krizová situace, a to jak z hlediska lokálních společenství, tak z hlediska správy a orgánů plnících úkoly v rámci krizového řízení. Společným jmenovatelem tohoto tvrzení, které kromě jiného umožňuje organizování vysoké úrovně *neighborhood watching, community policing*<sup>30</sup> a dále vysoce dokonalé a etické správy, je skutečnost, že „etická úroveň kádrů veřejné správy úzce souvisí s právní a morální kulturou celého společenství“<sup>31</sup>. Toto konstatování ukazuje na potřebu pronikání činitelů prvního, mentálního a druhého, organizačně-právního *proudu kultury bezpečnosti*.

**Je třeba vidět i druhý důvod, proč se vážně zabývat analýzou konstrukce a účinnosti působení kultury bezpečnosti, která by měla probíhat z hlediska stimulace rozvoje sociálního kapitálu a etiky individuálního subjektu bezpečnosti.**

Autor má na mysli existenci mechanismu sociální zpětné vazby, která je založená na tom, že veřejní funkcionáři jako osoby reprezentující stát nebo lokální orgány, představují vizitku stylu uplatňování moci souvisejícího se službou společnosti. Řádný výkon této služby v souladu s etickými profesními pravidly působí na členy společnosti a pozitivně je inspiruje. Toto působení však může vyvolávat i opačnou reakci. O negativní variantě tohoto působení hovoříme v případě, pokud se občané setkávají s neetickým jednáním činných subjektů, které patří do veřejné správy, což má mimořádný význam tehdy, pokud přechází do fáze krizového řízení. Tento význam je

---

<sup>27</sup> A. MASLOW, *Motywacja i osobowość*, Wydawnictwo Naukowe PWN, Varšava 2009.

<sup>28</sup> Vnější hodnocení, které se vztahuje k „existenci“ ve vlastním prostředí, se v psychologii nazývá „zrcadlové Já“ (*the looking-glassself*) a běžně funguje v různých společenských a profesních kruzích více či méně vědomým způsobem. E. ARONSON, T. D. WILSON, R. M. AKERT, *Psychologia społeczna. Serce i umysł*, Zysk i S-ka, Poznaň 1997, s. 250.

<sup>29</sup> Ibidem, *Rozdział 3: Dysonans poznawczy a potrzeba podtrzymywania samooceny*, s. 80–121.

<sup>30</sup> A. WIŚNIEWSKA, *O pewnym modelu policji*, [in:] *Bezpieczeństwo to wspólna sprawa*, J. FIEBIG, M. RÓG, A. TYBURSKA (red.) Wydawnictwo Wyższej Szkoły Policji, Szczytno 2002/ Srov. R. C. TROJANOWICZ, B. BUCQUEROU, *Communitypolicing*, Anderson Publishing Co, Cincinnati 1998.

<sup>31</sup> M. MAŁECKA-ŁYSZCZEK, *Wybrane zagadnienia z problematyki etycznych aspektów funkcjonowania administracji publicznej*, Varšava 2001, s. 306.

dvojaký, protože se týká postoje funkcionářů a postoje občanů, kteří jsou méně či více ochotní ke spolupráci.

Vzájemné pronikání komponentů I., mentálního a II., právně-organizačního *proudu kultury bezpečnosti* tvoří specifickou strukturu složenou z neformálních a formálních složek, která je označovaná jako etická infrastruktura a jejíž sílu zvláště významně testuje vznik *obtížných situací*, zejména krize.

## **Bibliografie**

ARONSON, E., WILSON, T. D., AKERT, R. M. *Psychologia społeczna. Serce i umysł*. Poznań: Zysk i S-ka, 1997.

BARON, S., FIELD, J., SCHULLER, T. *Social capital: critical perspectives*, New York: Routledge, 2008.

BAUMAN, Z. *Liquid Modernity. Cambridge*. Polity Press Publ., Cambridge 2000; idem (polské vydání): *Płynna nowoczesność*. Krakov: Wydawnictwo Literackie, 2006.

CIEŚLARCZYK, M. *Kultura bezpieczeństwa i obronności*. Siedlce: Wydawnictwo Akademii Podlaskiej w Siedlcach, 2010.

CIEŚLARCZYK, M. *Kultura bezpieczeństwa i obronności*. Akademia Podlaska, Siedlce 2007.

COLEMAN, J. S. *Foundations of Social Theory*. London: Harvard University, Cambridge- 1990.

FUKUYAMA, F. *Zaufanie: kapitał społeczny a droga do dobrobytu*. Varšava/Vratislav: Wydawnictwo Naukowe PWN, 1997.

GOFFMAN, E. *Behavior in public places: notes on the social organization of gatherings*. New York: Free Press of Glencoe Publ., 1963.

HALPERN, D. *Social capital*, Polity Press, Cambridge 2005.

JARMOSZKO, S. Nowe wzory kultury bezpieczeństwa a procesy deterioracji więzi społeczne. In: *Jedność i różnorodność kultura vs. kultury*, E. REKŁAJTIS, R. WIŚNIEWSKI, J. ZDANOWSKI (red.). Oficyna Wydawnicza ASPRA-JR, Varšava 2010.

KITLER, W. Funkcje administracji publicznej w bezpieczeństwie narodowym. In: *System reagowania kryzysowego*, J. Gryz, W. Kitler (red.). Wydawnictwo Adam Marszałek, Toruń 2007.

KMITA, J., BANASZAK, G. *Społeczno-regulacyjna koncepcja kultury*. Varšava: Instytut Kultury, 1994.

KOTARBIŃSKI, T. *Traktat o dobrej robocie*, Vratislav: Ossolineum, 1982.

KURASZ, I. Grupy dyspozycyjne w strukturze społecznej. Próba analizy socjologicznej. In: *Acta Universitas Vratislaviensis No 3079 Sociologie XLN*, Vratislav 2008.

LIEDEL K., PIASECKA P., ALEKSANDROWICZ T. R. (red.). *Bezpieczeństwo w XXI wieku. Asymetryczny świat*. Varšava: Difin SA, 2011.

MAŁECKA-ŁYSZCZEK, M. *Wybrane zagadnienia z problematyki etycznych aspektów funkcjonowania administracji publicznej*, Varšava 2001.

- MARODY, M. *Technologie intelektu. Językowe determinanty wiedzy potocznej i ludzkiego działania*. Varšava: Wydawnictwo Naukowe PWN. 1987.
- MARODY, M., GIZA, A. *Przemiany więzi społecznych: zarys teorii zmiany społecznej*. Varšava: Wydawnictwo Naukowe Scholar, 2004.
- MASLOW, A. *Motywacja i osobowość*, Wydawnictwo Naukowe PWN, Varšava 2009.
- MISES, L. *Ludzkie działanie: traktat o ekonomii*. Varšava: Instytut Ludwiga von Misesa, 2007.
- NAN, L. *Social capital: A theory of social structure and action*. Cambridge University, Cambridge 2003.
- PIWOWARSKI J. Bezpieczeństwo jako pożądany stan ora jako wartość. In: *Bezpieczeństwo jako wartość*. Krakow: Wysoká škola veřejné a individuální bezpečnosti „Apeiron” v Krakově, 2010.
- Ústava Polské republiky ze dne 2. dubna 1997 (Sb. zák. z r. 1997 č. 78, pol. 483).
- PIWOWARSKI, J. *Fenomen bezpečnosti. Pomiędzy zagrożeniem a kulturą bezpečnosti*. Krakow: Wysoká škola veřejné a individuální bezpečnosti „Apeiron” v Krakově, 2014.
- PIWOWARSKI, J. Kapitał ludzki i kapitał społeczny w rozwoju regionalnym. Podejście sekuritologiczne. In: *Vyznam ľudskeho potencialu v regionalnom rozvoji*, Dudince: Eastern European Development Agency, 2011.
- PITGEON, N. Safety Culture. Key Theoretical Issues. In: *Work and Stress*, 1998, č. 3.
- PUTNAM, R. D., LEONARDI R., RAFAELLI Y. *Demokracja w działaniu: tradycje obywatelskie we współczesnych Włoszech*, ZNAK, Krakow 1995.
- PUTNAM, R. D. *Bowling Alone: The collapse and revival of American community*, Simon&Schuster, New York 2000.
- PUTNAM, R. D. *Better Together: Restoring the American Community*, Simon&Schuster, New York 2003.
- RUDNIAŃSKI, J. *Homo cogitans. O myśleniu twórczymi kryteriami wartości*. Varšava: Wiedza Powszechna, 1974.
- SCRUTON, R. *Kultura jest ważna. Wiara i uczucie w osaczonym świecie*. Poznań: Zysk i S-ka, 2010.
- SPENGLER, O. *Zmierzch Zachodu. Zarys morfologii historii uniwersalnej*. Varšava: Wydawnictwo KR, 2001.
- SKUREJ, J. Integracja i dezintegracja społecznej struktury w wojsku w kontekście socjologicznym. In: *Rekrutacja do grup dyspozycyjnych – socjologiczna analiza problemu*, J. Maciejewski, Literacki (red.). Vratislav: Wydawnictwo Uniwersytetu Wrocławskiego, 2011.
- URBANIAK, P. *Podstawy ekonomii. Mikroekonomia. 1*, Oficyna Ekonomiczna, Poznań 1996.
- WAWRZUSISZYN, A. Pojęcie i istota bezpieczeństwa. In: *Zarządzanie kryzysowe, Zarządzanie kryzysowe. Teoria, praktyka, konteksty, badania*, J. Stawnicka, B. Wiśniewski, K. Jałoszyński (red.). Szczytno: Wyższa Szkoła Policji, 2011.

<http://www.marxists.org/reference/subject/philosophy/works/fr/bourdieu-forms-capital.htm>

WIŚNIEWSKA, A. *O pewnym modelu policji*, [in:] *Bezpieczeństwo to wspólna sprawa*, J. Fiebig, M. Róg, A. Tyburska (red.) Wydawnictwo Wyższej Szkoły Policji, Szczytno 2002.

TROJANOWICZ, R. C., BUCQUEROU, B. *Communitypolicing*, Anderson Publishing Co, Cincinnati 1998.

# Konstituování a rozvoj bezpečnostních věd

## Constitution and development of security sciences

(Náměty na strukturu mezinárodního vědecko-výzkumného úkolu)

Viktor Porada<sup>1</sup>, Květoň Holcr<sup>2</sup>

### Abstrakt

Rozvoj každé konkrétní vědy je do jisté míry determinován představami o jejím místě v systému vědního poznání. Autoři vědeckého sdělení uvádějí, že v současném období se výrazně zvyšuje **potřeba nových vědeckých poznatků** a potřeba vědecké organizace systému bezpečnostních činností. Nové strukturální a funkcionální dimenze bezpečnostní praxe vyžadují efektivní **transfer vědeckých poznatků**, který funguje jako permanentní extenze a vzájemné ovlivňování vědeckých poznatků a praktické činnosti. Jeho efektivnost je ovlivňována především úrovní reálného využívání vědeckých poznatků v bezpečnostní praxi. Předkládají vědecký zdůvodněný podnět, námět pro vytvoření smysluplné struktury nového mezinárodního bezpečnostního výzkumu zaměřeného na teoretické a metodologické problémy konstituování a rozvoj bezpečnostních věd.

**Klíčová slova:** teorie, metodologie, policejní (bezpečnostní vědy), praktické vědy, projektování bezpečnostních činností, vědecké poznatky, potřeby a transfer vědeckých poznatků.

### Abstract

The development of each particular science is to a certain extent determined by the ideas of its place in the system of scientific knowledge. The authors of the scientific report state that in the current period, the need for new scientific knowledge and the need for a scientific organization of the security system is increasing. The new structural and functional dimensions of security practice require effective transfer of scientific knowledge, which functions as permanent extension and interaction of scientific knowledge and practical activities. Its effectiveness is mainly influenced by the level of real use of scientific knowledge in security practice. They submit a scientifically motivated initiative, the theme of creating a meaningful structure of the new international security research focused on the theoretical and methodological problems of the establishment and development of security sciences.

**Keywords:** Theory, Methodology, Police (Security Sciences), Practical Sciences, Designing Security Activities, Scientific Knowledge, Needs and Transfer of Scientific Knowledge.

---

<sup>1</sup> Prof. JUDr. Ing. Viktor Porada, DrSc., dr. h. c. mult., Vysoká škola finanční a správní, Praha, e-mail: viktor.porada@mail.vsfs.cz.

<sup>2</sup> Prof. PhDr. Květoň Holcr, DrSc., Paneurópska vysoká škola v Bratislavě, e-mail: kveton.holcr@paneurouni.com.



## Úvod

Řešitelé mezinárodního vědecko-výzkumného projektu“ **Teorie a metodologie policejních věd** „ již předložili základní poznatky, ke kterým dospěli při zkoumání naléhavé společenské objednávky, spočívající v objektivní potřebě konstituování plnohodnotného vědního odboru o policii a pro policii. Ve vědeckých výstupech (monografiích, závěrečných zprávách z výzkumu) pojednali o základních teoretických a metodologických přístupech, které umožnili následnou analýzu policejní profese, cílů a úkolů policie, bezpečnostních situací a policejních (bezpečnostních) činností.

Motivací řešitelského týmu byla mimo jiné skutečnost, že kolektiv řešitelů byl vybrán a zařazen do reprezentativního sborníku „Theory and Practice of Police Research in Europe“ / European Police College CEPOL, který prezentuje výsledky policejního, v širších souvislostech bezpečnostního výzkumu do dvou samostatných vědeckých teoretických studií, které se zabývají koncepcí a rozvojem základů policejních (bezpečnostních) věd, jejich teorií a metodologií a sociálními determinantami. Výsledkem této etapy rozvoje bezpečnostního výzkumu, zaměřeného účelově na policejní vědy), byly i poznatky, které lze vztáhnout, aplikovat nebo alespoň částečně využít na současnou etapu konstituování bezpečnostních věd. Dovolte mi, aby některé z nich implementoval a rozšířil na současnou etapu tohoto procesu rozvoje těchto věd.

Rozvoj každé konkrétní vědy je do jisté míry determinován představami o jejím místě v systému vědního poznání. V historii bezpečnostních činností mělo a má i v současné době řešení této otázky podstatný význam pro určení její funkce a úlohy v bezpečnostní politice státu (celé EU) i při objasnění zdrojů těch poznatků, jejichž využívání zvyšuje potenciál bezpečnostních prostředků a metod identifikace, poznání bezpečnostní situace, ale i procesu realizace konkrétních bezpečnostních činností. V současném období se výrazně zvyšuje **potřeba nových vědeckých poznatků** a potřeba vědecké organizace systému bezpečnostních činností. Nové strukturální a funkcionální dimenze bezpečnostní praxe vyžadují efektivní **transfer vědeckých poznatků**, který funguje jako permanentní extenze a vzájemné ovlivňování vědeckých poznatků a praktické činnosti. Jeho efektivnost je ovlivňována především úrovní reálného využívání vědeckých poznatků v bezpečnostní praxi.

Transfer vědeckých poznatků do bezpečnostní praxe je aktualizovaný a dynamizovaný následujícími potřebami:

1. Potřeba adekvátně a včas reagovat na měnící se podmínky ve vývoji bezpečnostní situace.
2. Potřeba komplexně a vědecky reagovat na procesy modernizace a organizovanosti metod a prostředků ohrožujících bezpečnost občanů.
3. Potřeba v reálném čase identifikovat a řešit rozpory mezi dynamicky se měnící situací a relativně stabilními přístupy jejího řešení.
4. Potřeba měnit a stabilizovat postavení bezpečnostních orgánů a organizací.
5. Potřeba efektivněji využívat existující vědecké poznatky v bezpečnostních činnostech a intenzivněji inovovat tradiční postupy.
6. Potřeba rychleji a důsledněji překonávat gnozeologické, osobnostní, sociální a bezpečnostně orientované odborné překážky, které vznikají v transferu vědeckých poznatků.

Transfer vědeckých poznatků probíhá v proměnlivém a sociálně složitém sociálním prostředí, které průběžně generuje množství různorodých bezpečnostních situací, jejichž řešení je ovlivňováno řadou nejrůznějších faktorů:

- konkrétní úrovní konstituování a rozvoje bezpečnostních věd na národní a mezinárodní úrovni,
- úrovní a stupněm institucionálního zabezpečení bezpečnostních věd (materiálního, personálního, finančního apod.),
- efektivností transferu vědeckých poznatků do profesních činností bezpečnostních orgánů, především do řídicí činnosti bezpečnostních manažerů základního, středního i vrcholového stupně,
- připraveností vědeckého společenství bezpečnostních věd poskytovat bezpečnostní praxi využitelné vědecké poznatky,
- připravenost subjektů bezpečnostní praxe systematicky přijímat, aplikovat a využívat vědecké poznatky (na všech úrovních manažerských funkcí ministerstva vnitra, ministerstva obrany a dalších stupňů řízení bezpečnostních orgánů),
- stupněm eliminace retardačních faktorů a bariér.

Je potřebné zkoumat nejen „technologické“ aspekty získávání vědeckých poznatků, jejich gnozeologická omezení, ale také proces jejich **realizace** v konkrétní bezpečnostní činnosti. Spíše však tušíme, že představy o možnostech efektivního využívání vědeckých poznatků jsou neúplné a zkreslované vlivem nejrůznějších skutečností. Současně lze také předpokládat, že nedostatečné jsou také představy teoretické fronty o možnostech efektivního využívání vědeckých poznatků v bezpečnostní praxi. Analyzovat skutečný stav a hledat jeho příčiny je pochopitelně velmi důležité, ale také z mnoha důvodů značně obtížné teoreticky, metodicky, časově i sociálně.

V současnosti je málo relevantních údajů, které by mohly vypovídat o efektivnosti transferu vědeckých poznatků do bezpečnostní praxe. Proto je potřebné postupně skládat mozaiku parciálních problémů, prohlubovat analýzu determinujících a ovlivňujících faktorů, formulovat a ověřovat hypotetická tvrzení a postupně hledat metodicky uspokojivá řešení.

Všeobecně můžeme konstatovat, že neexistuje žádná právní či organizační norma, která by v bezpečnostní organizaci explicitně nařizovala aplikovat vědecké poznatky do bezpečnostní praxe. Uvedené konstatování jen umocňuje význam **subjektů transformace**, jejich hodnotové orientace a pozitivní postoje potřebné pro identifikaci vědeckých poznatků a jejich využívání v konkrétní bezpečnostní činnosti.

V některých směrech jsme předložili vlastní výsledky, ale upozorňujeme na naléhavou potřebu se nadále vážným způsobem, tedy výzkumem, zabývat:

1. Základními kategoriemi úvodu do teorie a metodologie bezpečnostních věd s cílem připravit tak podmínky, pro rozvíjení se konstitujícího nového vědního oboru „Bezpečnostní vědy“. To znamená pokračovat ve snaze prohloubení poznatků o základních teoretických a metodologických přístupech, které umožní následnou analýzu a prohloubení znalostí o bezpečnostní profesi, cílech a úkolech bezpečnostních orgánů, bezpečnostních situací a bezpečnostních činnostech.

2. Dále nastínit ve formě modelové představy schéma o tom, jak vědecké poznatky získávat, rozšiřovat, implementovat a transformovat do bezpečnostní praxe. Jde o to pochopit a prozkoumat, jak se vědecké poznání a jeho výsledky prosazují do složitých variant bezpečnostní praxe, analyzovat metodologické, metodické i konceptuální základy procesu transformace vědeckých poznatků do základních struktur bezpečnostní organizace. Lze předpokládat, že dosažené poznatky přispějí k prosazení širšího užívání, rozšiřování a posilování vědeckých poznatků v bezpečnostní činnosti.

Struktura nových poznatků v uvedeném směru by mohla být zaměřená na tento obsah (okruh problémových úkolů), který by mohl být součástí výzkumu orientovaného na konstituování a rozvoj bezpečnostních věd:

1. **Metodologické analýzy (přístupy a úrovně) a formování bezpečnostních věd.** Zde se nabízí pojednání o praxeologii jako vědě o správném jednání, o metodologii, její struktuře, funkcích, úlohách a cílech. V další části jsou lze předpokládat zařazení základních komponent vědeckého poznání, jeho objekt a subjekt, stupně, roviny a jejich vzájemné souvislosti. Následně je třeba popsát algoritmus vědeckého poznání a uvést jak jsou charakterizovány jeho základní formy, počínaje vědeckým faktem přes vědecký problém, hypotézy až po vědeckou teorii a její základní znaky a funkce.
2. **Teoretická východiska metodologie** orientovat na vymezení praktických věd, a jejich zaměření na praktické vědy jako vědy o umělém a o jednání, a uvedení základních charakteristik praktických věd a naznačit celý cyklus praktického poznání.
3. **Bezpečnostní vědy tedy rozvíjet jako „vědy praktické“**, tzn. předložit základní pojmy a východiska teorie bezpečnostních věd, předmět bezpečnostních věd, kategorie bezpečnost a bezpečnostní jednání, profesní profil a profesní činnost bezpečnostního pracovníka a charakteristické aspekty teorie bezpečnostní činnosti, která obsahuje základní aspekty bezpečnostní činnosti, která je zaměřena na teoreticko-metodologická východiska zkoumání a podstatu bezpečnostních činnosti a její determinanty, charakteristické rysy bezpečnostních činnosti a základní principy bezpečnostní činnosti. Dále rozpracování otázky: pojem, obsah a hlavní organizačně taktické formy bezpečnostních činnosti.
4. **Gnozeologické a sociální komponenty bezpečnostních věd.** Tento okruh problémů může být zaměřen na systémové uspořádání bezpečnostně-vědního poznání. Zde lze předpokládat popis geneze, strukturu, základní metodologické instrumentarium bezpečnostně-vědního poznání a také předložení klasifikace metod vědeckého poznání. Dále objasnit společenské komponenty bezpečnostních věd, zejména jejich vědecké společenství, společenskou objednávku vyvolávající potřebu konstituování bezpečnostních věd a popis specifík komunikace mezi představiteli bezpečnostních věd a bezpečnostní praxe.
5. **Rozvíjet znalostí o potřebách vědeckých poznatků v současné bezpečnostní praxi.** Východiskem bude samotné filozofické chápání vztahu teorie a praxe, které analyzuje a definuje složitě strukturovaný fenomén potřeb bezpečnostní praxe z hlediska psychologického, sociologického a profesiografického přístupu a uvádí indikátory pro poznání potřeb bezpečnostní praxe. V rámci potřeb včasnosti nových vědeckých poznatků

obsahuje prognózování jako specifický druh vědeckého poznání, metodiku a metody získávání prognostických poznatků a využívání prognostických poznatků v prostředí bezpečnostní organizace.

- 6. Transfer vědeckých poznatků do bezpečnostní praxe**, analyzuje charakteristické rysy, stránky transferu a uvádí možné pohledy a přístupy na jeho chápání, v rámci informačního transferu vědeckých poznatků do bezpečnostní praxe se prezentuje globální plán informačních potřeb, informace jako prostředek poznání bezpečnostní situace, informační cyklus a proces praktické realizace informačního cyklu, který je završen celkovým přehledem na různé aspekty transferu vědeckých poznatků do praxe.

Toto pojednání lze završit např. problematikou transferu vědeckých poznatků v přípravě a realizaci rozhodnutí, která je složena z těchto částí: obecná východiska integrování vědeckých poznatků do činnosti všech organizačních prvků bezpečnostní organizace, roviny transferu vědeckých poznatků, transfer vědeckých poznatků v procesu rozhodování, bezpečnostní manažer jako řídicí subjekt transferu a bariéry transferu vědeckých poznatků.

### **Úvodní poznámka k základním přístupům a úvahám týkajícím se metodologických analýz a formování bezpečnostních věd:**

Při rozpracování speciálních metodologických problémů bezpečnostních věd, nelze ignorovat stav, a tedy výsledky, které se dosáhly při výstavbě metodologie ve 20. století na různých úrovních a určených pro různé skupiny (typy) vědních disciplin. Existuje mnoho koncepcí metodologie věd i metodologie praktických věd, které by mohly tvořit vhodné východisko, základ, „vzor“ práce na formování prvotní koncepce metodologie bezpečnostních věd. Jedno ze zajímavých východisek vidíme ve využití výsledků a zkušeností, které se dosáhly při budování a naplňování programů obecné metodologie (praxeologie) (T. Kotarbiński), metodologie věd (K. Ajdukiewicz) a v duchu těchto programů rozvíjené metodologie praktických věd (W. Gasparského a dalších metodologů). Šlo by o kontinuování polské metodologické tradice, tzv. *praxeologické tradice*. Myslíme si, že rozhodnutí využít tyto výsledky a zkušenosti by nám poskytlo mnoho znalostí, metod (způsobů), „vzorů“ a též rozpracovaný konceptuální aparát na řešení problémů na úrovni formující se speciální metodologie věd. Takto postupoval W. Gasparski při přípravě vlastního náčrtu programu metodologie praktických věd. Využil přitom program metodologie K. Ajdukiewicze a koncepci praktických věd T. Kotarbińského. Uvědomil si, že „poskytují dobře zdůvodněné (ugruntowane) základy metodologie projektování. Toto chápání spojuje praxeologický přístup s přístupem systémovým“<sup>3</sup>.

Právě z tohoto pohledu hodláme ukázat a charakterizovat úlohy, funkce a cíle obecné metodologie (praxeologie), metodologie věd a metodologie praktických věd, jejich význam a možnosti při zkoumání speciálních metodologických problémů, včetně metodologických problémů bezpečnostních věd.

---

<sup>3</sup>„Za nejracionalnější a zároveň přitahující intelektuálním dobrodružstvím a prakticky efektivní, i když ne zcela lehké, bylo uznáno sáhnutí na zkušenosti metodologie vědy, která se zajímá o výstavbu teorie vědeckého postupu a přenesení některých těchto zkušeností na oblast metodologie projektování“ Zdroj: GASPARSKI, W., STRZAECKI, A. Badania projektowania: programy, osiągnięcia, kierunki rozwoju (Próba charakterystyki). In: *Prakseologia*. č. 2, Warszawa, 1979, s. 12.

Chceme upozornit, že věda, stejně jako i speciální vědy jsou předmětem nejen metodologických analýz, ale i dalších vědních disciplin, které dostaly název vědy o vědě. Ukážeme, že metodologie věd i metodologie praktických věd jsou jen jednou z mnohých věd o vědě. Ani metodologické analýzy, ani analýzy vědy realizované dalšími vědami o vědě (historií vědy, sociologií vědy apod.) nemohou nahradit speciální vědy, jejich kompetence při řešení jejich konkrétních problémů. Metodologie věd, historie vědy, sociologie vědy a další vědy o vědě plní při poznávání vědy jiné úlohy a cíle. Vznikly jako významný produkt rozvoje věd a důležitý nástroj jejich reflexe. V této souvislosti se zaměříme na následující okruhy problémů: Úlohy a cíle praxeologie (obecné metodologie), Úlohy a funkce metodologie věd, Metodologie vědeckého poznání.

## Úlohy a cíle praxeologie

Jako východisko našich analýz úloh a cílů praxeologie využijeme jednu z jejích mnohých charakteristik. Praxeologie (z řeckého *praxis* - čin, činnost, jednání; *lógos* - věda) je věda o správném jednání<sup>4</sup>. Praxeologie jako vědní disciplína vyrostla z bohatých, mnohotvárných a nevyčerpatelných zdrojů, které ve svých tvrzeních obsahovaly neocenitelné informace o lidské praktické zkušenosti o moudrosti. Jsou to „pravdy, ke kterým lidstvo dospělo během staletého praktikování ekonomizace a jiných druhů zdokonalování jednání“<sup>5</sup>. Praxeologie soustřeďuje pozornost na jednání, kde má důležité místo subjekt jednání, člověk a jeho vědomá zaměřenost na správnost jednání (činnost)<sup>6</sup>.

Historie praxeologie ukazuje, že důležitým zdrojem jejího myšlení byly různá přísloví, aforizmy, výroky filozofů, které se týkaly praktické a životní zkušenosti. Úlohou praxeologů bylo na jejich základě formulovat tvrzení, doporučení, zákazy, výstrahy týkající se správného jednání. Jak zdůraznil T. Kotarbiński, praxeologie nevyžaduje „žádnou etickou ctnost, nýbrž racionálnost průběhu jednání“. Praxeolog si uvědomuje, že v různých morálních poučeních, bajkách se střídají tvrzení, ve kterých vystupují odkazy na dobro, šlechtnost, důstojnost s tvrzeními, která „svým izolovaným obsahem jsou zcela prostá jakékoli emocionální propagandy, s 'chladnými' tvrzeními, jejichž předmětem je účelnost či protiúčelnost, náležitost či nenáležitost těch či oněch způsobů přistupování k věci“<sup>7</sup>. To neznamená, že praxeologie nehodnotí lidské jednání, ale přistupuje k němu, jak ještě naznačíme, z pohledu „technických“ aspektů.

Další důležitý zdroj praxeologických poznatků tvořily práce z dějin praktických umění (zručností), příručky řemesel a rozličných lidských technik (inženýrských, lékařských, právnických apod.). T. Kotarbiński zdůraznil význam těchto zdrojů pro „praxeologické

---

<sup>4</sup> Polský termín „*sprawny*“ jsme překládali do slovenštiny termínem „správný“. V rámci českého překladu byly použité na překlad významu tohoto termínu také dva termíny, a to „dokonalý“, „náležitý“. Překladatel upozornil na problémy spojené s nalezením nejhodnějšího ekvivalentu polskému termínu „*sprawny*“.

<sup>5</sup> KOTARBIŃSKI, T. *Sprawność i bład*. Warszawa: Państwowe zakłady wydawnictw szkolnych, 1970. S. 121.

<sup>6</sup> V textu budeme používat termíny „jednání“, „činnost“ jako významové ekvivalenty především ze stylistických důvodů. Termín „činnost“ budeme používat podobně jako termín „jednání“ na označení vědomého lidského jednání. Termín „činnost“ se používá i v širším významu na označení vědomé, tvůrčí činnosti člověka, ale i na označení činnosti zvířete, stroje, podvědomých, reflexivních činností, které nezahrnujeme do významu termínu „jednání“.

<sup>7</sup> KOTARBIŃSKI, T. *Pojęcia i zagagnienia metodologii ogólnej i metodologii nauk praktycznych*. In: *Studia Filozoficzne*. č. 3, 1972. S. 16.

zobecnění“, které „se stávají příklady pravidel s obecnějším obsahem“<sup>8</sup>. Bylo však potřebné udělat další krok na cestě k vědní disciplině, kterou jsme nazvali praxeologie. Tento krok je úzce spojený s rozvojem vědy, vznikem vědních disciplin, které se koncem 19. století začaly systematictěji orientovat na využívání vědeckých metod při zkoumání lidského jednání a produkovaly vědecké poznatky, které formující se praxeologie začala využívat pro vlastní analýzy správného jednání. Vznik vědních disciplin byl úzce spojený s rozvojem velkého průmyslu a s potřebou rozvíjet problematiku vědecké organizace, řízení a racionalizace práce. T. Kotarbiński konstatoval, že se v těchto pracích projevila tendence „ve směru obecné teorie účinného jednání. A přece jejich díla, to ještě není praxeologie“.<sup>9</sup> Zůstávalo uskutečnit přechod od „embryonální formy“ praxeologie k její „zralé podobě“. Bylo potřebné uskutečnit vyčlenění obecných tvrzení, zásad, doporučení, výstrah, mnohá další tvrzení zobecnit, aby se týkala všech oblastí lidského jednání, uspořádat je, systematizovat. Tato práce zahrnovala nejen konstrukce systému pokynů a výstrah obecně technického rázu“, ale i analytický popis „prvků jednání a jeho nejrozmanitějších forem“<sup>10</sup>. To si vyžadovalo čas.

Ve druhé polovici 19. století začaly vznikat, pokud použijeme Kotarbińského termín, „počáteční formy“ nebo „embryonální formy“ praxeologie. Jejich tvůrci byli předchůdci Kotarbińského výkladu praxeologie, která poskytla výklad lidského jednání v „úplné obecnosti“<sup>11</sup>. Předchůdcům T. Kotarbińského se nepodařilo udělat rozhodující krok na cestě k praxeologii, a tedy vytvořit „základy teorie jednání“, a zároveň se na dané základy podívat „z určitého hlediska - účinnosti“<sup>12</sup>. Tvůrcem praxeologie jako vědy o zásadách správného jednání, systematické kodifikaci takovýchto zásad se stal T. Kotarbiński. Prvou prací věnovanou této problematice byly *Szkice praktyczne* 1913. Jeho cesta k praxeologii jako „kompaktnímu celku“ (T. Pszczołowski) anebo „konzistentní doktríně“ (T. Kotarbiński) trvala ještě více než padesát roků a v určitém smyslu ji dovršil v práci *Traktat o dobrej robocie* (1955) (překlad v češtině *Praxeologie* 1972).

Praxeologie je zajímavým a ilustrativním příkladem vzniku a konstituování nové disciplíny, která se zaměřila na zkoumání správného jednání. Historie praxeologie popsala její zdroje, ze kterých praxeologické myšlení vycházelo a tvořilo východiskový materiál pro její zobecnění. Její problémy dlouho dřímaly, jak vzpomenu Kotarbiński, v nějaké inkubační formě. „Nakonec stává se i to, že přichází čas na

---

<sup>8</sup> KOTARBIŃSKI, T. Pojęcia i zagagnienia metodologii ogólnej i metodologii nauk praktycznych. In: *Studia Filozoficzne*. č. 3, 1972. S. 19.

<sup>9</sup> KOTARBIŃSKI, T. Pojęcia i zagagnienia metodologii ogólnej i metodologii nauk praktycznych. In: *Studia Filozoficzne*. č. 3, 1972. S. 19.

<sup>10</sup> Tamtéž.

<sup>11</sup> První výklad praxeologie podal M. Martin pod názvem „ponologie“ v práci *Ponos* (řecky práce) (1863). Termín „praxeologie“ podle historika praxeologie J. Jordana (J. Ostrowského) použil L. Bourdeau (1882) v díle *Teorie věd*. A. V. Espinas zamýšlel vybudovat praxeologii pod názvem „obecná technologie“, která měla zkoumat pravidla z oblasti technik a různých užitkových umění. A. Bogdanov v práci *Tektologie* zkoumal „mnohost forem jednání z co nejobecnější perspektivy“ (T. Kotarbiński). E. Slucki napsal práci věnovanou formálně-praxeologickým zásadám výstavby ekonomie (1926). Vznikly i další práce úzce spojené s problematikou praxeologie a jejími různými zdroji. [KOTARBIŃSKI, T. Pojęcia i zagagnienia metodologii ogólnej i metodologii nauk praktycznych. In: *Studia Filozoficzne*. č. 3, 1972, s. 14-24; KOTARBIŃSKI, T. *Hasło dobrej roboty*. Warszawa: Wiedza Powszechna, 1968. S. 23-54; PSZCZOŁOWSKI, T. *Zasady sprawnego dzialania*. Warszawa: Wiedza Powszechna, 1967. S. 114-116.]

<sup>12</sup> PSZCZOŁOWSKI, T. *Zasady sprawnego dzialania*. Warszawa, Wiedza Powszechna. 1967. S. 114-116.

(daný) soubor problémů, který doposud dřímával v nějaké inkubační formě a nyní se stal z nějakých důvodů přitažlivým. Právě podobný osud povolává do života praxeologii<sup>13</sup>. Ve svém rozvoji zaznamenala přechod od „embryonálního“ stádia do stádia „zralého“, které bylo založené na bázi systematického využívání vědeckých poznatků již zformovaných nebo vznikajících vědních disciplín a specializací, které různým způsobem ovlivňovaly praxeologii.

Praxeologie si ve vzájemných vztazích (působeních) k jiným vědám na různých úrovních obecnosti dále formovala a vymezovala svůj předmět zkoumání, rozšiřovala svoji poznatkovou bázi a metodologické instrumentarium a zpřesňovala hranice svojí aplikability. Výrazné vzájemné vlivy byly na jedné straně mezi praxeologií a na druhé straně mezi vědami o práci, dalšími speciálními vědními disciplínami, jako je ekonomie, sociologie, právo, psychologie, ale i mezi nově vzniknutými specializacemi a vědami, jako je kybernetika, teorie informací, teorie systémů, teorie her, teorie rozhodování. Je třeba vzpomenout i vzájemné vztahy mezi praxeologií a filozofií, které v této souvislosti nebudeme zkoumat. Zvláště si však budeme všimnout vlivu praxeologie (obecné metodologie) na metodologii věd a metodologii praktických věd pěstovaných na různých úrovních<sup>14</sup>.

V následujících úvahách se budeme snažit koncentrovaně a stručně charakterizovat základní úlohy a cíle praxeologie a dát odpověď na otázku, co dělá praxeolog. Zřejmě bychom se neuspokojili jen podáním definice praxeologie. Definice nám může poskytnout rámcovou orientaci o obsahu a zaměření praxeologie, ale nemůže její obsah a úlohy vyčerpat. V našich dalších úvahách budeme vycházet z Kotarbiňského koncentrovaného vyjádření úloh a cílů praxeologie, které formuloval takto: „A to, za prvé, vyjasňování pojmů, za druhé - formulování tvrzení, za třetí - vynalézání nových tvrzení a za čtvrté - systematizace tvrzení, za páté - jejich používání<sup>15</sup>. Nejsou to jednoduché úlohy. Jejich realizací praxeologie sleduje dosažení hlavního cíle, a to systematického prozkoumání správného jednání a formulování obecných zásad, norem správného jednání.

První úloha - vyjasňování pojmů - je úzce spojená s budováním jazyka praxeologie, s budováním specifického praxeologického konceptuálního aparátu, praxeologického slovníku, který se využívá na formulování praxeologických tvrzení. T. Kotarbiński a další praxeologové vybudovali originální slovník praxeologických termínů. Při jeho výstavbě se jasně projevila tradice analytického uvažování, využívajícího prostředky, které poskytuje i moderní formální logika. Dosáhnout přesnosti, odstraňovat nejasnosti, mnohoznačnosti, neostrosti výrazů, které patří do praxeologického slovníku, je důležitou úlohou praxeologa. Zpřesňování jazyka nepovažují praxeologové za

<sup>13</sup> KOTARBIŃSKI, T. Úlohy a problémy praxeologie. In: *Filozofia*. XXVI, č. 1, 1958. S. 14.

<sup>14</sup> Podrobněji o vztahu praxeologie a různých vědních disciplín, specializací a teorií najde čtenář v [KOTARBIŃSKI, T. *Hasło dobrej roboty*. Warszawa: Wiedza Powszechna, 1968. S. 48–55; PSZCZOŁOWSKI, T. (ed.) *Mala encyklopedia prakseologii i teorii organizacji*. Wrocław, Warszawa, Kraków, Gdańsk, Ossolineum. 1978, s. 179–181]. Stručnou analýzu vztahu praxeologie a filozofie, zvláště filozofické pozadí praxeologie viz. [GASPARSKI, W. *A Philosophy of Practicality. A treatise on the Philosophy of Tadeusz Kotarbinski*. In: *Acta Philosophica Fennica*. Vol. 53, Helsinki, 1993, s. 25–32.; ČERNÍK, V., VICENÍK, J., VIŠŇOVSKÝ, E. Praktické usudzovanie, konanie a humanitná interpretácia. Bratislava: IRIS, 2000. S. 145–152]. Rozvíjí se též praxeologické hnutí založené na odlišných filozofických východiscích než je Kotarbiňského praxeologie. Jde o hnutí, které je „charakterizované prostřednictvím integrace vlivů různých filozofických tradic“ (fenomenologie, pragmatizmu, hermeneutiky, různých analytických filozofických orientací). Viz. heslo Praxeologia v *Routledge Encyclopedia of Philosophy* (1958), Version 1.0, London, New York, Routledge.

<sup>15</sup> KOTARBIŃSKI, T. *Hasło dobrej roboty*. Warszawa: Wiedza Powszechna, 1968. S. 10.

samoúčel. „Ukazuje se, že je užitečné a nevyhnutelné mít arzenál co nejpreciznějších slovních nástrojů. Chápajíc to, praxeologové přistoupili ke konstrukci slovníku praxeologických termínů“<sup>16</sup>. Kotarbiński zahrnul do tohoto slovníku: 1. termíny sloužící k popisu struktury činů, které nemají hodnotící charakter, a 2. termíny vyjadřující technické, utilitární hodnocení z hlediska správnosti jednání. Termíny, které Kotarbiński zahrnul do první skupiny a jsou důležité pro popis struktury jednání (činnosti), patří na vyšší úroveň obecnosti. Patří sem také pojmy, jako jsou čin, cíl, prostředek, způsob, plán apod. Dále sem patří pojmy, které se používají na charakterizování obsahu (významu) termínu „správné jednání“ jako jsou pojmy účinný, operativní, důkladný a mnohé další. Tyto termíny patří do popisně-analytické části praxeologie, resp. části, která se nazývá *teorie činu*. Na nižší úrovni vystupují termíny, které slouží k popisu skupinových jednání, jako kooperace, informace, porozumění apod.<sup>17</sup> Tuto část praxeologie nazývá Kotarbiński *teorie organizace*. Praxeolog soustřeďuje mnoho úsilí na systematickou analýzu a precizování významu termínů na různých úrovních.

Zdůraznili jsme, že praxeologie soustřeďuje svoji pozornost na vědomé lidské činnosti, kterým můžeme přiřadit přívlastek „správné“. Předpokládá to vypracování celé řady dalších specifických praxeologických pojmů, které mají hodnotící charakter a patří do části praxeologie, kterou Kotarbiński nazval *normativní*. Její základní úloha spočívá ve formulování norem (direktiv, pravidel) správného jednání. Při záměrech jednání se setkáváme s hodnotami, které se dělí na hodnoty emocionální (vyjadřují citový vztah ve vztahu k hodnocenému jednání) a hodnoty utilitární (technické - nevyjadřují citový vztah k tomu, co je hodnocené). Podle Kotarbińského jen „utilitární hodnoty určují rozsah úloh praxeologie“.<sup>18 19</sup>

Soustřeďme se na analýzu jednoho z nejdůležitějších termínů „správné jednání“, od kterého se odvíjí další chápání a řešení praxeologických problémů.

Termín „správnost“ je mnohoznačný. V *Traktátě* jsou rozlišeny tři základní významy tohoto termínu: *univerzální*, *syntetický* a *manipulační*. Termín „správnost“ v *univerzálním* smyslu je obecným názvem každé z technických (praktických) hodnot zvlášť. Tak bude správností buď účinnost, nebo ekonomičnost, nebo úspornost, nebo produktivnost, nebo důkladnost apod. Na označení tohoto druhu správnosti se používá i termín „správnost v užším významu“.

Správnost v *syntetickém (generálním)* smyslu tvoří souhrn všech pozitivních technických hodnot praktického jednání vzatých dohromady. V takovémto případě můžeme použít termín „správnost v širším významu“. Nakonec *správnost v manipulačním* smyslu je to, co vyjadřujeme použitím termínu „zručnost“. Zručnost bude

---

<sup>16</sup> Tamtéž, s. 21.

<sup>17</sup> KOTARBIŃSKI, T. *Hasło dobrej roboty*. Warszawa: Wiedza Powszechna, 1968. S. 114–115.

<sup>18</sup> KOTARBIŃSKI, T. *Hasło dobrej roboty*. Warszawa: Wiedza Powszechna, 1968. S. 97–98.

<sup>19</sup> T. Kotarbiński se vyjádřil ke vztahu praxeologického hodnocení založeného na utilitárních (technických) hodnotách a etického hodnocení. Rozdíl vidí v tom, že praxeologická hodnocení oscilují mezi mistrovstvím a etická hodnocení staví do protikladu ctihodnost a hanebnost. Zároveň T. Kotarbiński požaduje, aby jednání nebylo jen správné, ale i čestné. Hodnotit jednání jako čestné vyžaduje nejen správnost, ale i zodpovědnost vůči jiným osobám. V rámci charakteristiky zásady praktického realizmu, kterou respektuje, zformuloval některé z jejích složek následovně: 1. maximu „*primum non nocere*“ - především neškodit, která vyžaduje postupovat obezřetně, rozvážně a opatrně; 2. upřednostňovat profylaxi před terapií a 3. intervenovat dříve, tedy v počáteční fázi zla, kdy se dá lehčeji ovládnout, a ne až když se zlo rozroste [KOTARBIŃSKI, T. *Medytacje o życiu godziwym*. Warszawa: Wiedza Powszechna, 1967. S. 38–43]. Spory o problematiku hodnocení ve vědě, v metodologii věd a též v metodologii praktických věd jsou předmětem zvláštních diskusí.



odlišovat činnosti, pohyby klavíristů, písáček na stroji, motoristů atd. Zručnosti můžeme získávat a zdokonalovat tréninkem, opakováním, zvyšováním náročnosti. To se týká i intelektuální správnosti jako schopnosti poznávacího subjektu vyvinout, vynaložit myšlenkové úsilí na řešení intelektuálních problémů.

Přesněji objasnit termín správnost v syntetickém a univerzálním smyslu předpokládá analýzu dalších termínů, jako je „účinnost“, „ekonomičnost“ apod. Konstrukce těchto pojmů má prioritní význam. T. Kotarbiński vycházel z toho, že existuje společné intuitivní chápání správnosti a že je možno podat analytickou definici tohoto pojmu. Při analýze správnosti vycházel z toho, že důležitými vlastnostmi správnosti jsou *účinnost a ekonomičnost*, a též z toho, že i tyto hodnoty podléhají stupňovatelnosti.

Termín „účinné jednání“ vyžaduje, aby se dosáhlo stanoveného cíle. Tedy „účinným nazveme takové jednání, které má účinek zamýšlený jako cíl“ a tento cíl byl dosažen. Účinná budou i jednání, která jsou přípravou jednání pro dosažení daného cíle<sup>20</sup>. Termíny „účinnost“ a „účelnost“ používá jako ekvivalentní. Oba požadují totéž, aby se daný cíl dosáhl. T. Kotarbiński někdy dává přednost používání termínu „účelnost“, když chce vyloučit, aby se za správné považovala taková jednání, která dosáhla zamýšlený cíl díky náhodné a „nepředvídané užitečné shodě okolností“. Chce zdůraznit, že správná jsou jednání, která dosáhla cíle „díky své racionální struktuře použité na dosažení daného cíle“<sup>21</sup>. Vymezení účinného jednání umožňuje charakterizovat *neúčinné* jednání, čili čin, „který ani nedosahuje cíle, ani jeho dosažení neumožňuje, ani neulehčuje“, tj. čin, který nás nepřibližuje k cíli. Mezi neúčinná jednání patří činy *protiúčinné a neutrální*. Protiúčinné jsou činy, které buď maří dosažení cíle, anebo ztěžují jeho dosažení. Neutrální činy jsou takové činy, které „nejsou účinné, ani protiúčinné“<sup>22</sup>. Praxeologii zajímá hledání takových prostředků, způsobů jednání, které vedou k dosažení daných cílů.

Dříve než budeme analyzovat ekonomičnost jednání, všimneme si chápání *energičnosti (energie)jednání*. Pod energickým vydáváním sil nemáme na mysli postup spojený s intenzivními výbuchy (i když v některých případech intenzivní výbuch může být jednou z forem vydání našich sil). Rozumíme tím tu jeho vlastnost, kdy jednající „využije ze svých zásob všechno, co bylo nevyhnutelné na dosažení cíle“<sup>23</sup>.

Mezi nejdůležitější praxeologickou hodnotu, která tvoří jednu ze složek syntetického chápání správnosti, patří *ekonomičnost* (též *hospodárnost*). „Ekonomičnost jednání je dílčí případ čistoty jednání, čistoty práce samé“<sup>24</sup>. Sama ekonomičnost se dá vyjádřit určitým vztahem na jedné straně mezi ziskem, získanými věcmi, přírůstkem a na druhé straně úbytky, ztrátami. Pokud budou převažovat úbytky nad zisky, půjde o *neekonomičnost (nehospodárnost)* jednání. Ekonomičnost je možno následně charakterizovat na základě *úspornosti a produktivnosti*. Praxeolog chápe ekonomičnost širěji, než ekonom. Myslíme si, že na základě uvedených explikací vybraných termínů nám bude srozumitelná jedna z definic správného jednání jako „takového jednání, které je zároveň účelné, energické a ekonomické“<sup>25</sup>. Daná

<sup>20</sup> KOTARBIŃSKI, T. *Praxeologie*. Praha: Academia, 1972. S. 80.

<sup>21</sup> KOTARBIŃSKI, T. *Sprawność i bład*. Warszawa: Państwowe zakłady wydawnictw szkolnych. 1970. S. 198.

<sup>22</sup> KOTARBIŃSKI, T. *Praxeologie*. Praha: Academia, 1972. S. 80.

<sup>23</sup> KOTARBIŃSKI, T. *Sprawność i bład*. Warszawa: Państwowe zakłady wydawnictw szkolnych. 1970, s. 199.

<sup>24</sup> KOTARBIŃSKI, T. *Praxeologie*. Praha: Academia, 1972. S. 84–85.

<sup>25</sup> KOTARBIŃSKI, T. *Sprawność i bład*. Warszawa: Państwowe zakłady wydawnictw szkolnych. 1970. S. 198.

charakteristika správného jednání nevyčerpává úplně obsah a rozsah tohoto pojmu z praxeologického hlediska. Bylo by potřebné dále ji doplnit vymezením takových hodnotících (utilitárních) pojmů, jako jsou jednoduchost, racionálnost, solidnost, tvořivost a další. Myslíme si, že to jasněji ukazuje, jaký význam má pro praxeologa upřesňování a objasňování pojmů.

Praxeologie má za cíl plnit funkci obecné teorie správného jednání. Z tohoto jejího záměru vyplývají pro ni i důležité požadavky na konstruování (tvoření) jejího vlastního konceptuálního aparátu (praxeologického slovníku). Důležitým prostředkem tvoření praxeologických pojmů je nejen jejich upřesňování a objasňování, ale i jejich zobecňování, které umožňuje praxeologům chápat je tak široce, aby zahrnuly i všechny případy jejich použití. Znamená to, že konkrétní příklady použití obecného pojmu jsou jen specifickým případem jeho použití, resp. jsou to jen vhodné exemplifikace obecného pojmu. Proces tvoření obecných pojmů předpokládá jisté zjednodušení, abstrahování (odhlédnutí od specifických smyslů daných termínů) a podobně. Tvoření obecných praxeologických pojmů je předpokladem formulování obecných praxeologických tvrzení (doporučení, zákazů, výstrah) a též předpokladem získávání nových obecných tvrzení. Praxeolog směřuje k formulování maximálně obecných tvrzení týkajících se oblasti správného jednání. Je možno tedy říci, že praxeolog se snaží dát praxeologickým tvrzením různého typu „zralou teoretickou formu“, která zahrnuje požadavek jak adekvátnosti obecných tvrzení, tak i jejich vyjádřitelnost abstraktním, obecným a pojmovým způsobem<sup>26 27</sup>.

V rámci praxeologie má své místo i zamýšlení se nad metodami vlastní práce, a tedy i nad metodami formulování jejího tvrzení, jakož i nacházení nových tvrzení. Patří sem metody pozorování a analýzy fakticky vykonané dobré práce (a chybné práce), odhalování pomocí porovnávací analýzy, v čem spočívá úspěšnost a neúspěšnost lidských činností, dále hledání, zda určité direktivy správného jednání je možné zevšeobecnit a zda mají aplikace ve všech oblastech jednání.

Praxeologie se zamýšlí nad různými způsoby systematizace praxeologických tvrzení. Jeden z druhů systematizace je spojený s úsilím odhalit mezi praxeologickými tvrzeními logické (deduktivní) vztahy, které umožňují z určitých všeobecných praxeologických tvrzení získávat další tvrzení a tvořit tak systém (praxeologickou teorii). Tomuto typu systematizace se říká i deduktivní systematizace. T. Kotarbiński uvažuje o možnosti použít danou deduktivní metodu při získávání praxeologických tvrzení z různých pravd (pravdivých tvrzení) ze všeobecnější teorie jednání<sup>28</sup>. Podobně jako v jiných vědách, i v praxeologii můžeme uvažovat o různém stupni deduktivní systematizace. Za úspěch je možno považovat i deduktivní systematizaci tvrzení v rámci určité oblasti praxeologie. Systematizace může mít i formu klasifikace praxeologických tvrzení a tedy jejich uspořádání podle jistých znaků (např. obecnosti). Může se týkat i různých fází přípravy činností (jednání), např. jejich uspořádání, zda jsou pro vykonání jednání nutné, anebo nejsou nutné, ale mohou být z určitého hlediska užitečné pro realizaci daného jednání. T. Kotarbiński rozlišuje tři fáze dobré

<sup>26</sup> KOTARBIŃSKI, T. *Medytacje o życiu godziwym*. Warszawa: Wiedza Powszechna, 1967. S. 15, KOTARBIŃSKI, T. *Hasło dobrej roboty*. Warszawa: Wiedza Powszechna, 1968. S. 76.

<sup>27</sup> Postulát adekvátnosti obecných tvrzení (resp. adekvátnosti teorií) „žádá jen to, abychom predikáty obecných tvrzení vztahovali na celý okruh objektů, na něž mohou být vhodně uplatněny. Vztáhneme-li predikát mimo tento rozsah, stane se naše tvrzení nepravdivým, což je triviální pravda“ [KOTARBIŃSKI, T. *Praxeologie*. Praha: Academia, 1972. S. 213].

<sup>28</sup> KOTARBIŃSKI, T. *Sprawność i błąd*. Warszawa: Państwowe zakłady wydawnictw szkolnych. 1970. S. 116–118.

přípravy jednání: fázi přípravy, fázi vykonání a fázi kontroly. V každé této fázi uskutečňujeme jisté uspořádání jednotlivých složek jednání a tedy i systematizaci doporučení, která se týkají všech fází daného cyklu. Podobně Kotarbiński uvažuje i o systematizaci forem a zdrojů dopouštění se chyb a způsobů jejich předcházení. Teoretické přemýšlení nad těmito problémy může výrazně ovlivňovat zmenšení počtu praktických chyb<sup>29</sup>. Systematizaci lidských činností (jejich uspořádání) můžeme realizovat v našem myšlení (při přípravě plánů, projektů budoucí činnosti, výběru postupnosti činností, které povedou k příslušnému cíli). Může to výrazně ovlivnit účinnost dané činnosti a její zamýšlenou realizaci.

Pokusili jsme se ukázat, že praxeologie zkoumá správná, vědomá a účelná jednání (tj. zaměřená na určitý cíl). Analyzuje, co mají společné jednání používaná ve všech oblastech. Hledá odpověď na otázku, jakým způsobem jednáme, a snaží se odhalit, co různé způsoby jednání mají mezi sebou společné. Prozkoumala a zjistila, že mnohá vědomá jednání jsou používána systematicky (metodicky). To znamená, že daný způsob je možno použít opakovaně při problémech podobného druhu. Takovýto způsob nazývá praxeologie *metodou*, resp. *systémem postupu*. Z tohoto hlediska se praxeologie nazývá též *obecnou metodologií*, tj. vědou o metodách správného jednání. Zkoumá správné jednání a metody správného jednání a to „v úplné obecnosti, bez zúžení problémů na specifika té či jiné specializace v oblasti lidského jednání“<sup>30</sup>. Mezi činnosti, které zkoumá praxeologie (obecná metodologie) patří kromě jiného i vědecké činnosti, vědecké metody, které jsou předmětem systematického zkoumání metodologie věd. Ukazuje se, že „praxeologické hledisko se aplikuje zcela i na procedury výstavby vědy“<sup>31</sup>. Mezi obecnou metodologií (praxeologií) a metodologií věd je úzký vztah. Obecná metodologie „díky svým metodologickým základům plní interdisciplinární a integrující funkci“ ve vztahu k metodologii věd a dalším vědám o vědě, které z různých hledisek zkoumají vědu a její činnosti<sup>32</sup>. Výsledky obecné metodologie a její zkušenosti jsou v daných vědách nejen aplikovatelné, ale i využívány.

## Úlohy a funkce metodologie věd

Zaměříme se na hledání alespoň rámcové odpovědi na otázku, co dělá metodolog vědy. To znamená, co je předmětem jeho zkoumání a jaké sleduje cíle. Stručně řečeno, zaměříme se na analýzu jednání (činností), které používají vědci v procesu vědeckého bádání, jakož i na výsledky těchto činností. Činnosti používané ve vědě jsou podmnožinou účelných jednání (činností). Jak zdůraznil T. Kotarbiński, protože vědecké činnosti jsou určitou formou činnosti, při jejich analýze se uplatňuje i praxeologické hledisko. Existuje mnoho pokusů o definici termínu „metodologie věd“ a celé řady jiných termínů jako „filozofie vědy“, „logická metodologie věd“, „logická teorie vědy“, „epistemologie vědeckého poznání“ apod., které se považují za významově příbuzné (blízké) a dokonce synonymní. Uvedme si pro orientaci alespoň několik definic, pokusů o vymezení metodologie věd.

<sup>29</sup> KOTARBIŃSKI, T. *Hasło dobrej roboty*. Warszawa: Wiedza Powszechna, 1968. S. 119–125.

<sup>30</sup> KOTARBIŃSKI, T. *Sprawność i błąd*. Warszawa: Państwowe zakłady wydawnictw szkolnych. 1970. S. 127.

<sup>31</sup> KOTARBIŃSKI, T. *Hasło dobrej roboty*. Warszawa: Wiedza Powszechna, 1968. S. 128.

<sup>32</sup> CACKOWSKI, Z. et al. *Filozofia i nauka. Zarys encyklopedyczny*. Wrocław, Warszawa, Kraków, Gdansk, Łódź, Ossolineum, 1987. S. 495

„Metodologie věd je věda o metodě anebo je to teorie metody“<sup>33</sup>.

Logická teorie vědy „je systematickou racionalizací vědeckých badatelských činností, tj. činností vykonávaných vědcem v rámci uskutečňovaných vědeckých bádání“. Takto chápaná logická teorie vědy je částí metodologie věd, která podává „idealizující rekonstrukci vědomí vědce“<sup>34</sup>.

Předmětem formální metodologie věd je analýza prostředky formální logiky a též matematiky rozličných vědeckých procedur, metod, struktury vědeckých systémů, analýza jazyka vědy a vyjádření těchto poznatků ve formě určitých metodologických zásad (principů)<sup>35</sup>. V úzké návaznosti na tuto charakteristiku vystupuje charakteristika, která zdůrazňuje, že předmětem metodologie věd jsou „zároveň metody vědeckého zkoumání, jakož i struktura vědy“<sup>36</sup>. Úlohy a rozsah filozofie určují cíle logické analýzy vědeckého zkoumání a logické struktury jejích intelektuálních výsledků. I když uvedené charakteristiky metodologie věd vycházejí z určitých tradic a změn, které metodologie věd na cestě svého rozvoje zaznamenala, v současnosti (především ve 20. století) vznikly, existují a rozvíjejí se koncepce metodologie věd, které svým rozsahem a obsahem odlišně tematizují její předmět a úlohy.

Další uvádění různých charakteristik metodologie věd, resp. filozofie vědy, by nám to jen potvrdilo. Analýzu předmětu a úloh metodologie věd, resp. filozofie vědy ztěžují i rozličné charakteristiky metodologie věd a jejích cílů, které různým způsobem zužují anebo rozšiřují předmět jejího zkoumání. Projevuje se to v současnosti nejen v existenci plurality koncepcí metodologie věd, resp. rozličných koncepcí filozofie vědy, ale i ve skutečnosti, že výzkum metodologických problémů je často spojený s mnohotvárnými směry současné filozofie. Na různých úrovních výstavby metodologie věd, resp. filozofie vědy se tento vliv projevuje různě. I když je přítomný na všech úrovních, avšak v metodologických analýzách nemusí být vždy výrazně akcentovaný a analyzovaný<sup>37</sup>.

## Metodologie vědeckého poznání

V předcházejících částech jsme vycházeli z předpokladu a rozhodnutí využít zkušenosti a výsledky, které se dosáhly v praxeologii (obecné metodologii) a obecné metodologii věd při charakterizování předmětu metodologie praktických věd a jejích cílů. Jedním ze základních cílů praktických věd se stalo poskytování vědeckých poznatků, které možno účinně využívat v přípravě a realizaci činností (jednání) zaměřených na uspokojování lidských potřeb a zájmů. Pronikání vědeckých poznatků a jejich využívání v různých oblastech lidského jednání byl složitý a nerovnoměrný proces, který kulminoval ve 20. století. Tento složitý proces byl zároveň doprovázený růstem specializace, profesionalizace a institucionalizace ve vědě, v jednotlivých oblastech a vědních disciplínách. Využívání vědeckých poznatků v procesu lidského jednání často není bezprostřední, ale spíše zprostředkované. Týkalo se to i využívání vědeckých poznatků, které poskytovaly základní (teoretické) vědy. Využitelnost těchto poznatků při přípravě a realizaci v lidském jednání si vyžadovala jejich další

<sup>33</sup> FILKORN, V. Pojem metody. In: *Filozofia*, roč. 1972, č. 3 a 6.

<sup>34</sup> KMITA, J. *Z metodologicznych problemów interpretacji humanistycznej*. Warszawa: PWN, 1971. S. 16.

<sup>35</sup> WÓJCICKI, R. *Metodologia formalna nauk empirycznych*. Wrocław, Warszawa, Kraków, Gdansk. Ossolineum, 1974, S. 22–23.

<sup>36</sup> PABIS, S. *Metodológia i metody nauk empirycznych*. Warszawa: PWN, 1985.

<sup>37</sup> PORADA, V., HOLCR, K. et al. *Policejní vědy*. Plzeň: Aleš Čeněk, 2011. 345 s.

„transformací“ a zohlednění celé řady podmínek a faktorů. Byla potřebná další specializace a uskutečňování náročných přípravných činností. Tlak na tento typ vědeckých poznatků využitelných v lidském praktickém jednání si vynutil vznik nových vědních disciplín - aplikovaných věd (praktických věd). Urychlil se proces vyčleňování aplikovaných (praktických) věd a zintenzivnilo se i úsilí o zdůvodnění jejich samostatného statusu a jejich odlišení od základních (teoretických) věd. Postupně se proces vyčleňování aplikovaných (praktických) věd projevil i v různých klasifikacích věd<sup>38</sup>.

Vyčleňování a formování aplikovaných (praktických) věd a jejich další rozvoj si postupně vyžádal uskutečňování systematické reflexe nad těmito vědami. Výsledek tohoto procesu možno porovnat s procesem, který probíhal přibližně od začátku třicátých let 20. století nad základními (teoretickými) vědami. Postupně začaly vznikat a rozvíjet se nové *vědy o praktických vědách* (používá se i termín „vědy o projektování“ apod.). Analýza praktických věd navazovala na jistou tradici filozofie techniky a historie techniky rozvíjenou již v 19. století. Postupně vznikla a zformovala se historie praktických věd, sociologie praktických věd, organizace a řízení praktických věd apod. Tyto vědní disciplíny jsou rozpracované na různé úrovni a některé nové se postupně formují. Mezi těmito vědami o praktických vědách má důležité místo metodologie praktických věd. Její vznik byl též podmíněn nejen prudkým rozvojem praktických věd, růstem jejich významu při hledání využití vědeckých poznatků v široké oblasti lidského vědomého a účelného jednání, ale i úsilím o jejich hlubší a systematictější poznání a prozkoumání procesu jejich rozvoje a funkcí, které ve společnosti a jejím rozvoji plní.

Podle W. Gasparského a A. Strzaleckého se vědy o vědách o projektování (projektoznawstwo) skládají z více badatelských směrů: „Za prvé, jsou to reflexe projektantů nad vlastním jednáním a didaktikou projektování nad přípravou adeptů. Za druhé, jsou to studie uskutečňované na základě rozličných vědních disciplín, především takových, jako je filozofie, logika, sémiotika, ekonomie, právo, kybernetika, teorie systémů, historie, teorie rozhodování. Patří sem teoretická bádání uskutečňovaná na základě metodologie projektování, která tvoří část, snad základu současných věd o vědách o projektování (projektoznawstwa). Za třetí, jsou to empirická bádání projektování, hlavně psychologická, empirická, organizační a jeho podmínek“<sup>39</sup>. Soustředíme nyní pozornost na vybrané metodologické problémy, které nám umožní získat alespoň stručný, rámcový „obraz“ o předmětu a úlohách metodologie praktických věd. Jedním z důležitých a zároveň kontroverzních problémů, který byl předmětem metodologických analýz, je problém metodologického statusu praktických věd, čili jednoho z termínů, který jsme použili i v názvu „metodologie praktických věd“. Existuje celá řada kritérií, která by měla zdůvodnit specifikum předmětu a samostatný status praktických věd. „Mezi kritérii odlišování praktických věd možno poukázat na taková, která se týkají: 1. charakteru základních badatelských činností, 2. motivací pěstování praktických věd, 3. charakteru základních tvrzení těchto věd a 4. kategorie jevů, které jsou předmětem bádání“<sup>40</sup>.

<sup>38</sup> V různých kontextech a klasifikacích věd se používají na označení základních věd různé pojmy, například teoretické vědy, čisté vědy, a na označení praktických věd i pojmy aplikované vědy, vědy o projektování, technologie. Často se používají termíny „základní vědy“ a „praktické vědy“ v určitých dvojicích jako opozita na zvýraznění jejich specifík a jejich úloh ve vědeckém poznání.

<sup>39</sup> GASPARSKI, W., STRZAECKI, A. Badania projektowania: programy, osiagniecia, kierunki rozwoju (Próba charakterystyki). In: *Prakseologia*. č. 2, Warszawa, 1979. S. 9.

<sup>40</sup> KOZÓWNA - HORBACZEWSKA, D. Przegląd koncepcji wyodrebniania nauk praktycznych. In: *Acta Universitatis Lodzianis. Zeszyty naukowe Uniwersitetu Lodzkiego. Nauki humanistyczno-społeczne, Seria 1, zeszyt 1, 1977. S. 65.*

První problém týkající se statusu a specifík praktických věd je úzce spojený s analýzou základních badatelských činností používaných v těchto vědách. Je to v souladu s polskou metodologickou tradicí, vycházející z Kotarbińského praxeologie a jeho náčrtu metodologie praktických věd. T. Kotarbiński patří mezi ty metodology, kteří za specifikum praktických věd považují *projektování* a jeho výsledky - *projekty*. „Pokud hovoříme o někom, že připravuje projekt něčeho, máme obvykle na mysli, že když se rozhodl anebo doporučil daný čin vykonat, snaží se daný čin, příslušné dílo anebo výtvar promyslet z hledisek, která jsou potřebná na jejich vykonání“<sup>41 42</sup>. Je třeba si uvědomit, že termín „projektování“ je zde uvedený v širším významu, než se zvykne používat v technicko-inženýrských vědách. Projektují i společenské vědy, například ekonomické vědy, právní vědy, politické vědy, pedagogické vědy, zemědělské vědy apod. Projektování založené na vědeckých poznatcích využívají i různé profese jako lékaři, agronomové, příslušníci policie, učitelé a další pracovníci, kteří nemusí mít status vědeckých pracovníků. V tomto širším smyslu termín „projektování“ chápal nejen Kotarbiński, ale používají ho i další metodologové. L. Tondl odvoláním se na H. S. Simona správně zdůraznil, že „neprojektují jen inženýři, nejde jen o projektování technických systémů. Také lékař, který má předepsat léky a určit postup terapie, hospodářský činitel nebo manager, který řídí a organizuje výrobní postup nebo obchodní vztahy a analogicky mnoho dalších profesí, ti všichni musí připravovat cílovou orientaci, vhodný sled jednotlivých akcí, použitelné prostředky nebo metody a další náležitosti příslušných soustav racionálních činností“<sup>43</sup>. Výsledkem těchto činností je projekt, který je třeba chápat v širším smyslu v souladu s vymezením významu termínu „projektování“<sup>44</sup>.

Vzpomenuli jsme, že praktické (aplikované) vědy našly svoje místo v klasifikaci věd, jako určité opozitum základním (teoretickým) vědám. Vztah mezi těmito typy věd je velmi složitý a vedou se o něm metodologické spory. Tyto otázky však nechceme udělat předmětem zvláštní analýzy. Stručně naznačíme jen problémy, které jsou předmětem sporů v souvislosti s charakterizováním praktických věd jako věd o projektování. Rozdíl se vidí především v tom, že cílem teoretických (základních) věd je popis a vysvětlení, zatímco předmětem praktických věd je projektování určitých

---

<sup>41</sup> KOTARBIŃSKI, T. *Elementy teorii poznania, logiki formalnej i metodologii nauk*. Wrocław, Warszawa, Kraków, Ossolineum, 1961. S. 446.

<sup>42</sup> Etymologii slova „projektovat“ v různých jazycích analyzuje W. Gasparski. Zajímavá je především poznámka (odvolává se na H. A. Simona), ve které ukazuje, že termín „projektování“ se používá v různých vědách různě. V oblasti inženýrských věd a architektury se používá termín „projektování“, ve vojenství „plánování“, v chemii „syntéza“, ale v jiných oblastech též „vynálezectví“, „komponování“, „tvořivost“ [GASPARSKI, W. *Projektowanie, nauka i filozofia: perspektywa praxeologiczna*. In: *Dziedzictwo logicznego empiryzmu* (ed. M. Czarnocka). Warszawa: Wydawnictwo IFIS PAN, 1995. S. 91–92].

<sup>43</sup> TONDL, L. *Věda, technika a společnost*. Praha: Filosofia, 1994. S. 141.

<sup>44</sup> Důležité místo v současné literatuře z metodologie praktických věd má charakteristika projektování jako určitého informačního procesu, jako tvorby informačních modelů. Gregory zdůraznil, že pokud se projektování považuje za „proces přetváření informací, tak musí být určeny jednotlivé kroky tohoto přetváření“ [Gregory 1972, s. 31]. Podobně vymezuje projektování L. Tondl: „Projektování (v obecném smyslu) možno též chápat jako tvorbu informačních modelů budoucích možných stavů, jako tvorbu záměrů a zdůvodněných požadavků včleněných do programu řešení určitých problémových situací, které jsou řešitelné určitými druhy racionálních činností“ [Tondl 1994, s. 141] apod. Naproti tomu v různých koncepcích se projektování charakterizuje zvýrazňováním činnostní složky. Tento přístup obzvlášť vystupuje v koncepcích metodologie projektování, které vědomě navazují na tradice praxeologie. „Rozlišení činnostních a informačních složek projektování je motivováno tím, že projektování charakterizujeme jako cílevědomě řízený a organizovaný systém činností, které jsou vzájemně spjaté, které na sebe navazují. Přitom jak řízení, tak vzájemné návaznosti dílčích činností mají charakter informačních vazeb“ [TONDL, L. *Věda, technika a společnost*. Praha: Filosofia, 1994, s. 143].

stavů věcí. L. Nowak považuje za hlavní cíl základních věd získávání pravdivých poznatků, které umožňují vysvětlování (odpovědět na otázku, proč je to tak), zatímco úlohou praktických věd je projektování, formulování optimalizujících tvrzení (stanovujících nejlepší stavy)<sup>45</sup>. Základní vědy objevují. Aplikované vědy využívají tyto výsledky na praktické cíle (proto se hovoří i o praktických vědách). V rámci společenských věd existují základní vědy (v ekonomii, sociologii, politických vědách apod.) a jim zodpovídající aplikované vědy, ale existují i společenské vědy, kde toto dělení nenastalo, a tak jsou vědami základními a aplikovanými (s odvoláním na W. Krajewského). Teoretické vědy se spojují s úlohou objevování, poznávání, a ne s aplikacemi. Aplikované vědy s tím, jaké nové věci dokážeme dělat (s odvoláním na R. P. Feynmana).

Mezi metodology se dosáhla jistá shoda v názoru, že používání procedury projektování je jednou z důležitých metodologických charakteristik praktických věd. Jistá shoda se dosáhla i v tom, že je neoprávněná dichotomie mezi teoretickými (základními) a praktickými vědami, že všechny vědy (základní i praktické) jsou vědami teoretickými. Myslíme si, že hlavní rozdíl mezi teoretickými (základními) vědami a praktickými (aplikovanými) vědami není v tom, zda první formulují vědecké teorie a druhé ne. Zastáváme názor, že i v praktických vědách se formulují teorie (např. optimalizující teorie) a že i v teoretických vědách, i když ne v dominantní formě (tak jako je to v praktických vědách), vystupuje, resp. může vystupovat metoda projektování. „Plní však v nich méně podstatnou úlohu než v praktických vědách“. Ve všech empirických vědách (základních, ale i praktických) „vystupují činnosti vysvětlování, předvídání a projektování, avšak plní různé úlohy v různých vědách“<sup>46</sup>.

Souhlasíme tedy s názorem, že v praktických vědách je specifickou vlastností používání procedury projektování. Výsledkem použití této procedury jsou projekty. Termín „projekt“ se často používá ve smyslu „reprezentanta umělé věci anebo procesu anticipovaného pomocí vědeckého poznání“.<sup>47</sup> Obecněji, pod projektem Bunge rozumí určitý návrh popisu anebo v normativním smyslu předpisu nějakého navrhovaného stavu, procesu (změny, transformace). Potom je vhodné chápat projektování jako určitý proces, přípravu změny, transformace artefaktů.

Druhý okruh problémů, jak uvádí Bunge, který je spojený s hledáním odlišností praktických věd od teoretických a jejich specifík, spočívá v odpovědi na otázku, co jsou hlavní motivy vědeckého poznání v daných typech věd. Uvádí, že: K. R. Popper zdůrazňuje, že cílem vědeckého poznání je řešení teoretických a praktických problémů. Problém spočívá v tom, zda dokážeme stanovit ostrou hranici mezi základními a praktickými vědami z hlediska jejich motivace. Za hlavní motiv pěstování základních věd se považuje uspokojování intelektuálních potřeb, především „teoretická zvědavost, údiv“. R. P. Feynman říká: „Vědeckou práci nekonáme kvůli jejím aplikacím. Děláme ji kvůli povznášejícím pocitům, které objevování přináší.“ Motivem pěstování praktických věd je především uspokojování potřeb prostřednictvím jednání. Tyto motivy výrazně ovlivňují rozvíjení praktických věd. V procesu řešení praktických problémů se generují nové praktické i teoretické problémy. I teoretické problémy může řešit „praktik“. Není možné pochybovat, že i řešení praktických

<sup>45</sup> NOWAK, L. *Wstęp do idealizacyjnej teorii nauki*. Warszawa: PWN, 1977.

<sup>46</sup> KOZÓWNA - HORBACZEWSKA, D. Przegląd koncepcji wyodrebniania nauk praktycznych. In: *Acta Universitatis Lodzensis. Zeszyty naukowe Uniwersytetu Lodzkiego. Nauki humanistyczno-społeczne*, Seria 1, zeszyt 1, 1977. S. 65–76.

<sup>47</sup> BUNGE, M. *Treatise on Basic Philosophy*. Vol. VII, Part II. Reidel, Dordrecht and Boston, 1985. S. 225.

problémů může poskytovat uspokojení „intelektuálních potřeb“. Motivace vědecké činnosti je významným subjektivním činitelem ovlivňujícím práci ve vědě a v jejích různých oblastech. Myslíme si, že problém motivace pěstování základních a praktických věd je především psychologickým problémem a otázkou empirického výzkumu (A. Siemanowski). V současnosti existuje celá pluralita koncepcí metodologie praktických věd od obecných až po různé úrovně speciálních metodologií, které se týkají jen určitých oblastí praktických věd (např. technických věd, praktických společenských věd apod.). K systematictější rozpracovaným koncepcím patří například koncepce R. L. Ackoffa, M. Bungeho, L. Nowaka, W. Gasparského, H. A. Simona, ale i koncepce A. Podgóreckého. S. A. Gregoryho, R. Mattessicha, u nás L. Tondla a dalších.

Pro doplnění vzpomínaného rámcového obrazu o předmětu metodologie věd si stručně charakterizujeme koncepci W. Gasparského, který vědomě kontinuuje tradici praxeologie (obecné metodologie) a metodologie věd K. Ajdukiewiczze (především jeho pragmatické metodologie věd), které mu poskytly dobrá východiska a konceptuální aparát na formulování programu vlastní metodologie projektování. Jeho chápání metodologie projektování „spojuje praxeologii, která je obecnou pragmatickou metodologií, s obecnou teorií systémů, ve své podstatě spíše apragmatickou, a s vědami o praktických vědách (naukoznawstwom nauk praktycznych)“<sup>48</sup>.

W. Gasparski vlastní program metodologie projektování formuloval ve svých pracích<sup>49</sup>. Tento jeho program je rozvíjený analogicky a v porovnání s Ajdukiewiczovým programem pragmatické metodologie věd. W. Gasparski hovoří o programu metodologie projektování. Nezužuje své chápání projektování jen na analýzu projektování a jeho různých druhů používaných v rozličných praktických vědách (v jeho terminologii „vědách o projektování). Jeho chápání a analýza projektování zahrnuje i další oblasti lidské aktivity, jakož i rozličné profese, které využívají projektování založené především na vědeckém poznání. Zdůrazňuje, že nová paradigma projektování nemá za cíl odmítnout, co bylo v tradičním projektování hodnotné. Podle Gasparského „základním činitelem odlišujícím novodobé projektování je jeho otevřenost z mnoha hledisek. Především dřívější předmět projektování byl obohacený o jeho *kontext*, který se stal *předmětem projektování*“<sup>50</sup>.

Projektování chápe Gasparski jako druh metajednání (resp. metačinnosti), jehož základním cílem je příprava činností a jejich složek. Výsledkem projektování je projekt. Projekt je popisem artefaktu, který je třeba zrealizovat. Pokud se projektování chápe jako předmět zkoumání, tak se rozlišuje a) souhrn činností, které vykonává projektant (subjekt projektování), a b) výsledky těchto činností (projekty), které jsou výsledkem úsilí projektantů o změnu skutečnosti. Tato změna je založená na poznání skutečnosti a na společně uznávaných hodnotách. Projektování, které se chápe jako souhrn činností (pragmatické hledisko), je procesem rozvíjejícím se v čase a může být

---

<sup>48</sup> GASPARIKI, W. *Projektowanie, nauka i filozofia: perspektywa prakseologiczna*. In: Dziedzictwo logicznego empiryzmu (ed. M. Czarnocka). Warszawa: Wydawnictwo IFIS PAN, 1995. S. 105.

<sup>49</sup> GASPARIKI, W. Prolegomena do metodologii projektowania. In: *Prakseologia*. č. 41, 1972. S. 5–22.; GASPARIKI, W., STRZAECKI, A. Badania projektowania: programy, osiagniecia, kierunki rozwoju (Próba charakterystyki). In: *Prakseologia*. č. 2, Warszawa, 1979. s. 9–12.; GASPARIKI, W. Metodologia projektowania: od inspiracji do realizacji. In: *Zagadnienia naukoznawstwa*. tom XIX, zeszyt 4 (76), Warszawa, 1983. 105 s.; GASPARIKI, W. *Projektowanie, nauka i filozofia: perspektywa prakseologiczna*. In: Dziedzictwo logicznego empiryzmu (ed. M. Czarnocka). Warszawa: Wydawnictwo IFIS PAN, 1995. S. 91–109.

<sup>50</sup> GASPARIKI, W. *Projektowanie, nauka i filozofia: perspektywa prakseologiczna*. In: Dziedzictwo logicznego empiryzmu (ed. M. Czarnocka). Warszawa: Wydawnictwo IFIS PAN, 1995. S. 109.



předmětem historického bádání. Zároveň je společenským jevem a může být předmětem sociologických zkoumání. Je převážně myšlenkovou činností a z tohoto hlediska může být předmětem studia psychologa. Jinak řečeno, projektování může být předmětem různých věd o projektování.

Projektování může být zároveň předmětem zvláštní vědní disciplíny - *metodologie projektování*, která má odlišné výzkumné cíle proti vzpomínaným výzkumům (historickým, sociologickým, psychologickým apod.). Metodologie projektování si staví odlišné cíle než vzpomínané disciplíny. Její úlohou je především odlišit různé typy projektových činností, analyzovat je a jasně si uvědomit, v čem tyto činnosti spočívají. Jde například o analýzu realizovatelnosti projektu, stanovení kritérií optimalizace, řešení problémů apod. s cílem podat definice, „které jasně určují, na čem se tyto procedury zakládají“<sup>51</sup>.

Ve zhodě s Ajdukiewiczovým dělením metodologie věd na obecnou a speciální metodologii věd W. Gasparski člení metodologii projektování na *metodologii obecnou*, která soustřeďuje úsilí na vypracování obecných pojmů společných pro všechny vědy o projektování (např. pojem formulování problému, dekompozice, agregace, optimalizace apod.), a na *speciální metodologii* projektování, která soustřeďuje pozornost na vypracování speciálních pojmů. Jde o pojmy procedur vystupujících při projektování některých druhů systémů (artefaktů) a nevystupujících při jiných (např. konstruování, technologičnost, spolehlivost atd.). W. Gasparski zdůrazňuje, že speciální metodologie projektování, které mají k dispozici příslušný konceptuální aparát (obecné i speciální metodologické pojmy), „popisují v obecných rysech celek postupu používaného při projektování různého druhu systémů“. Takovýmto syntetickým pohledem metodolog projektování „získává obraz procedury projektování, která se mu jeví, jakoby byla úsilím o určitý cíl“<sup>52</sup>.

Skutečnost, že se na projektování díváme jako na celek, neznamená, že Gasparský v rámci svého chápání projektování nerozlišuje *disciplinární a globální* projektování. Vědní disciplíny zajímá skutečnost z určitého hlediska, avšak „změna skutečnosti vyžaduje zkoumání projektovaného systému z mnoha hledisek, která se týkají daného objektu. Projektování jako celek má za cíl jakoby splnění nadřazené úlohy: syntézy všech těch hledisek na projekt, na základě kterých bude možné objekt zrealizovat v praxi“.<sup>53</sup> Přitom tuto skutečnost si metodolog nemusí jasně uvědomovat, ale postupuje tak, jakoby si byl této úlohy vědom. Jednou z úloh metodologie projektování je zjistit úlohy, o které se projektanti vědomě anebo nevědomě snaží. Metodologii jde o kodifikaci těchto úloh, o formulování, kodifikování *norem správného postupu* v projektování. Správným v daném druhu projektování je podle Gasparského takový postup, který se přičiňuje nejen o dosažení daných (disciplinárních) úloh, ale i nadřazené (globální) úlohy projektování jako celku. „Nesprávné jsou takové postupy, které neslouží na dosažení daných úloh a tím více takové postupy, které daným úlohám překážejí“<sup>54</sup>. V souladu s názorem K. Ajdukiewiczze na normy správného vědeckého postupu W. Gasparski nepovažuje normy správného postupu projektování za shora nebo předem projektantem dané, nadiktované. Metodologie se o nich

---

<sup>51</sup> Tamtéž, s. 96.

<sup>52</sup> Tamtéž, s. 97–98.

<sup>53</sup> GASPARKI, W. *Projektowanie, nauka i filozofia: perspektywa prakseologiczna*. In: *Dziedzictwo logicznego empiryzmu* (ed. M. Czarnocka). Warszawa: Wydawnictwo IFIS PAN, 1995. S. 99.

<sup>54</sup> Tamtéž.

dozvídá, „vyčte“ z praxe specialistů, kteří jisté výsledky své práce považují za úspěšné a schvalují je, jiné za neúspěšné, nepodařené, a tedy je odmítají.

Můžeme udělat závěr a odpovědět na otázku, co je podle Gasparského předmětem *pragmatické metodologie projektování*. Je to: „1. rozlišení typů činností vykonávaných při pěstování projektování a jejich analýza, která vede k definicím poskytujícím uvědomění si toho, na čem dané činnosti spočívají; 2. popis procedury projektování (v obecných rysech) používané v různých druzích projektování; 3. zjištění úloh, o jejichž realizaci se projektanti vědomě anebo nevědomě snaží, a na tom založená kodifikace norem správného postupu v projektování“<sup>55</sup>.

Předmětem pragmatické metodologie projektování, která tvoří část metodologie projektování, je tedy projektování jako činnost, řemeslo projektantů. Kromě toho budeme rozlišovat *apragmatickou metodologii projektování*, jejichž předmětem je analýza výsledků procedur projektování (možných anebo zrealizovaných). Apragmatická metodologie chápe objekty, které jsou výsledkem projektování, jako systémy. „Teorie systémů je základní částí této apragmatické metodologie projektování“<sup>56</sup>.

Svoje další úvahy Gasparski rozvíjí v rámci formulování základních tezí *obecné teorie projektování*. V rámci této části formuluje celou řadu tezí, v rámci kterých definuje a charakterizuje mnoho pojmů důležitých z hlediska budování příslušné teorie jednání, a dále rozšiřuje konceptuální aparát zpřesněním takových pojmů, jako jsou: projektový přístup, projektová úloha, kontext projektování, relevantní změna, praktická situace, projektový problém, jazyk projektování, korekčně-testující procedury a mnoho dalších pojmů. Důležité je uvědomit si, že se tak zásadně rozšiřuje konceptuální aparát, který je možné použít i při výstavbě speciální metodologie bezpečnostních věd. Vybrané problémy formující se metodologie bezpečnostních věd a význam budování metodologie těchto věd musí být předmětem dalších studií, která bude kontinuovat výklad problematiky obsažený v této části sdělení.

## Závěr

Předkládané odborné sdělení, které jsme uvedli, není v žádném směru závazné pro budoucí řešitele v tomto směru, jde pouze a myslíme si, že podložený podnět, námět pro vytvoření smysluplné struktury nového mezinárodního bezpečnostního výzkumu zaměřeného na teoretické a metodologické problémy konstituování a rozvoj bezpečnostních věd.

**Jsme si samozřejmě vědomi toho, že výstupy vědeckých aktivit, které byly dosaženy pro konstituování policejních věd nepretendují na jejich úplnost, tím méně na jejich korektní vyřešení<sup>57</sup>.**

Spíše naopak, předkládané výstupy považujeme za vstupní etapu procesu dalšího rozvíjení policejních, ale i bezpečnostních věd. Jejich budování jako plnohodnotného (a vědeckou komunitou akceptovaného) vědního odboru bude žádoucí kriticky přehodnotit námi předložené názory na meritorní problémy a postupně je rozšiřovat, prohlubovat, zpřesňovat a systémově integrovat.

---

<sup>55</sup> Tamtéž, s. 101.

<sup>56</sup> Tamtéž, s. 104.

<sup>57</sup> PORADA, V., HOLCR, K. et al. *Policejní vědy*. Plzeň: Aleš Čeněk, 2011. 345 s.; HOLCR, K., PORADA, V. et al. *Policejné vedy. Úvod do teórie a metodologie*. Plzeň: Aleš Čeněk, 2011.

**Vědeckým problémem s nejvyšší prioritou je a nesporně bude i v bližší budoucnosti precizace samotného předmětu bezpečnostních věd.** Aktuálním tématem doposud neuzavřených odborných diskusí jsou zejména otázky spojené se vztahy mezi policejními vědami na straně jedné a vědami právními a rodícími se vědami bezpečnostními na straně druhé. Většinově již bylo dosaženo shody v tom, že policejní vědy vcházejí do (konstituujících se) věd bezpečnostních. Dramatičtější diskuse doposud probíhají mezi odborníky, kteří až hypertrofizují právní aspekty policejních a bezpečnostních věd a odborníky, kteří obhajují jejich autonomii (bez toho, že by význam právních věd pro policejní a bezpečnostní činnosti ignorovali).

**Druhým meritorním problémem bezprostředně podmiňujícím další rozvíjení bezpečnostních věd je jejich metodologické instrumentarium.**

Jinak řečeno, vědecké teorie nemohou získat status vědeckosti bez toho aniž by byly uvedeny i nástroje, pomoci níž byly tyto teorie budované. V tomto směru se nabízí využití doposud nedocenenou metodologii věd praktických, jakožto věd o bezpečnostních činnostech, věd o jejich projektování a konec konců o jejich optimalizaci. Poukazuje na malou efektivnost předtím upřednostňované metodologie věd fundamentálních, jež svoje poslání, být nástrojem rozvíjení bezpečnostních věd neprokázala. Neméně významné úlohy jsou spojené s dalšími adaptacemi metod jiných (příbuzných) věd v prospěch věd bezpečnostních.

**Třetím základním vědeckým problémem, který bude před vědeckým společenstvím bezpečnostních věd s větší či menší naléhavostí vyvstávat, nesporně bude potřeba systematického rozšiřování a zpřesňování kategoriálního aparátu.** Samotná bezpečnostní praxe si vynutila vytvoření všeobecně užívaných pojmů, které také v každodenní komunikaci víceméně uspokojivě fungují. Třeba však přiznat, že jejich neurčitost, nepřesnost a nejednoznačnost způsobuje nejednou komunikační nedorozumění.

Od jazyka vědy se však požaduje určitost, přesnost a jednoznačnost. To ale neznamená, že jazyk vědy a jazyk hovorový jsou od sebe oddělené. Jazyk hovorový do jazyka vědy vchází, avšak po předchozím definování jeho pojmů, po vymezení jejich rozsahu a obsahu. Právě tyto operace s pojmy jsou a zůstanou i v budoucnosti významnou úlohou rozvíjejících se bezpečnostních věd.

**Čtvrtým základním znakem vědních oborů je budování systému vlastních vědeckých teorií.** Bylo-li řečeno, že policejní vědy je žádoucí rozvíjet jako vědy praktické, pak tím nebylo míněno, že nemají svoji teorii. Bezpečnostní vědy bez vlastní teorie by samozřejmě ztratily status vědního oboru. Bezpečnostní vědy se liší od věd fundamentálních především typem otázek a adekvátních odpovědí, jejichž systémová integrace tvoří systém teorie.

Za meritorní otázky věd fundamentálních jsou považovány otázky „co je a proč to je?“ a věd praktických „co má být a jak toho co nejefektivněji dosáhnout?“. Hlavní funkcí věd fundamentálních je „vysvětlování jevů“, věd praktických „projektování efektivního jednání“. Artefakty věd fundamentálních jsou hodnoceny jako „pravdivé nebo nepravdivé“, věd praktických jako „správné nebo nesprávné“. Bezpečnostní vědy jako vědy praktické si tak budují svůj systém teorie, avšak jiným způsobem nežli vědy fundamentální. Jeho další rozvíjení tedy patří k trvalým úlohám vědeckého společenství bezpečnostních věd.

**Konstituování a rozvíjení bezpečnostních věd je nemyslitelné bez vědeckého společenství, tedy vysoce kvalifikovaných odborníků aktivně působících**

**v policii a jiných bezpečnostních sborech.** Jeho příprava se musí stát integrální součástí rozvíjení policejních i bezpečnostních věd. Obsah a metodiku přípravy vědeckého společenství těchto věd nelze volit subjektivně, bez zohledňování objektivních faktorů, které náplň a formy jeho přípravy bezprostředně anebo i zprostředkovaně ovlivňují. Ať už bude zvolený jakýkoliv model přípravy vědeckého společenství, musí podle nás splňovat tyto požadavky:

- a) vycházet z komplexní analýzy aktuálních a permanentně se měnících potřeb bezpečnostní praxe. Jinak řečeno, přípravě profesionálů působících v bezpečnostních organizacích zajišťujících bezpečnost občanů a státu by mělo předcházet vypracování profesiogramů rozhodujících činností;
- b) následovat by mělo vypracování profilů absolventů, vybavených znalostmi a dovednostmi korespondujícími s odpovídajícími profesiogramy. Odborně náročné úlohy spojené s rozvíjením bezpečnostních věd budou nutně vyžadovat obrat v přípravě studentů třetího stupně vysokoškolského studia (doktorandů). Bude žádoucí posílení vědecké části jejich studia a také důslednější orientace jejich vědeckých aktivit na aktuální problematiku bezpečnostních věd. Netřeba zvláště zdůvodňovat, že rozvoj bezpečnostních věd by výrazně podpořily kvalifikační práce vypracovávané při získávání vědecko-pedagogických titulů (docentů a profesorů, na Slovensku i doktorů věd);
- c) až v třetím kroku by měl být vypracováván obsah a voleny cíle studijních oborů, zejména studijních odborů doktorandského studia. Za nereálnou by neměla být považována ambice začlenění bezpečnostních věd do systému už etablovaných vědních oborů, jakož i současné soustavy studijních oborů.

**Rozvíjení bezpečnostních věd se neobejde ani bez aktivní a systematické spolupráce s vědeckými domácími a zahraničními vědeckými nebo vědecko-pedagogickými institucemi.** Již navázané kontakty by měly být posíleny (resp. obnoveny) a formou mezinárodních výzkumných týmů, autorských kolektivů nebo mezinárodních konferencí, seminářů, workshopů a jiných vědecko-teoretických aktivit integrovat rozptýlené odborné, personální, finanční a další potenciály participujících zemí.

### **Seznam bibliografických odkazů**

ACKOFF, R., EMERIE, F. *O celenapravlennych sistemach*. Moskva: Sovětskoje radio, 1974.

AJDUKIEWICZ, K. *Logika pragmatyczna*. Warszawa: PWN, 1965.

BUNGE, M. *Treatise on Basic Philosophy*. Vol. VII, Part II. Reidel, Dordrecht and Boston, 1985.

CACKOWSKI, Z. et al. *Filozofia i nauka. Zarys encyklopedyczny*. Wrocław, Warszawa, Kraków, Gdansk, Łódź, Ossolineum, 1987.

ČERNÍK, V., VICENÍK, J., VIŠŇOVSKÝ, E. *Praktické usudzovanie, konanie a humanitná intepretácia*. Bratislava: IRIS, 2000. ISBN 978-8096-722-54-9.

ERNEKER, J., PORADA, V. et al. *Problémy transferu vědeckých poznatků v prostředí policejní organizace*. Praha: PA ČR, 2004. ISBN 80-7251-159-9.

- ERNEKER, J., PORADA, V. *Poznávání potřeb a transfer vědeckých poznatků do policejní praxe*. Praha: PA ČR, 2006. ISBN 80-725-1217-X.
- FEHÉRVÁRY, J., HANAK, G., HOFINGER, V., STUMMVOLL, G. et al. *Theory and Practice of Police Research in Europe (Presentations and Contributions from CEPOL Police Research and Science Conferences 2003-2005)*. Bramshil /Viena: CEPOL-European Police College, 2006.
- FILKORN, V. Pojem metody. In: *Filozofia*, roč. 1972, č. 3 a 6.
- GASPARSKI, W. A Philosophy of Practically. A treatise on the Philosophy of Tadeusz Kotarbinski. In: *Acta Philosophica Fennica*. Vol. 53, Helsinki, 1993, s. 25–32. ISSN 0355-1792.
- GASPARSKI, W. Metodologia projektowania: od inspiracji do realizacji. In: *Zagadnienia naukoznawstwa*. tom XIX, zeszyt 4 (76), Warszawa, 1983.
- GASPARSKI, W. Projektowanie, nauka i filozofia: perspektywa prakseologiczna. In: *Dziedzictwo logicznego empiryzmu* (ed. M. Czarnocka). Warszawa: Wydawnictwo IFIS PAN, 1995. S. 91–109. ISBN 83-86166-36-3.
- GASPARSKI, W. Prolegomena do metodologii projektowania. In: *Prakseologia*. č. 41, 1972. s. 5–22.
- GASPARSKI, W., STRZAECKI, A. Badania projektowania: programy, osiągnięcia, kierunki rozwoju (Próba charakterystyki). In: *Prakseologia*. č. 2, Warszawa, 1979. S. 9–12.
- HOLCR, K., PORADA, V. et al. *Policajné vedy. Úvod do teórie a metodologie*. Plzeň: Aleš Čeněk, 2011. ISBN 978-80-7380-329-2.
- HOLCR, K., PORADA, V. et al. *Úvod do teorie a metodologie policejních věd*. Praha: PA ČR, 2004. ISBN 80-7251-154-8.
- HOLCR, K., VICENÍK, J. K niektorým vybraným filozofickým a metodologickým otázkám konštituovania policajnej vedy. In: *Policajná teória a prax*. č. 1/1998. S. 19–20. ISSN 1335-1370.
- HOLOMEK, J., ŠIMANOVSKÁ, T. *Úvod do metodológie praktických vied*. (Policajné vedy ako vedy praktické.) Bratislava: Akadémia PZ, 2002. s. 133–135.
- KMITA, J. *Z metodologicznych problemów interpretacji humanistycznej*. Warszawa: PWN, 1971.
- KOTARBIŃSKI, T. *Elementy teorii poznania, logiki formalnej i metodologii nauk*. Wrocław, Warszawa, Kraków, Ossolineum, 1961.
- KOTARBIŃSKI, T. *Hasło dobrej roboty*. Warszawa: Wiedza Powszechna, 1968.
- KOTARBIŃSKI, T. *Medytacje o życiu godziwym*. Warszawa: Wiedza Powszechna, 1967.
- KOTARBIŃSKI, T. Pojęcia i zagadnienia metodologii ogólnej i metodologii nauk praktycznych. In: *Studia Filozoficzne*. č. 3, 1972, s. 5–12.
- KOTARBIŃSKI, T. *Praxeologie*. Praha: Academia, 1972.
- KOTARBIŃSKI, T. *Sprawność i błąd*. Warszawa: Państwowe zakłady wydawnictw szkolnych. 1970.

- KOTARBIŃSKI, T. Úlohy a problémy praxeologie. In: *Filozofia*. XXVI, č. 1, 1958. S. 14–25.
- KOZÓWNA - HORBACZEWSKA, D. Przegląd koncepcji wyodrebniania nauk praktycznych. In: *Acta Universitatis Lodzianensis. Zeszyty naukowe Uniwersitetu Lodzkiego. Nauki humanistyczno-społeczne, Seria 1, zeszyt 1, 1977. S. 65–76.*
- NOWAK, L. *Wstęp do idealizacyjnej teorii nauki*. Warszawa: PWN, 1977.
- PABIS, S. *Metodológia i metody nauk empiryckych*. Warszawa: PWN, 1985.
- PORADA, V., ERNEKER, J. et al. *Transferring Police Science Output into Practical Policing*. Prague: PA CR, 2006. ISBN 80-7251-2233-4.
- PORADA, V., HOLCR, K. et al. *An Introduction to the Theory and Methodology of Police Sciences*. Prague: PA ČR, 2004. ISBN 80-7251-166-1.
- PORADA, V., HOLCR, K. et al. *Policejní vědy*. Plzeň: Aleš Čeněk, 2011. ISBN 978-80-7380-314-8.
- PORADA, V., HOLOMEK, J. et al. *Teorie a metodologie policejních věd a transfer vědeckých poznatků do policejní praxe*. Praha: PA ČR, 2005.
- PSZCZOŁOWSKI, T. (ed.) *Mala encyklopedia prakseologii i teorii organizacji*. Wrocław, Warszawa, Kraków, Gdańsk, Ossolineum. 1978, s. 179–181.
- PSZCZOŁOWSKI, T. *Zasady sprawnego działania*. Warszawa: Wiedza Powszechna, 1967.
- TONDL, L. *Technologické myšlení a usuzování*. Praha: Filosofia, 1998. S. 21–23. ISBN 80-7007-105-2.
- TONDL, L. *Věda, technika a společnost*. Praha: Filosofia, 1994. s. ISBN 80-7007-05-X.
- WÓJCICKI, R. *Metodologia formalna nauk empirycznych*. Wrocław, Warszawa, Kraków, Gdansk. Ossolineum, 1974, s. 22–23.

# Místo zásahu z pohledu složek Integrovaného záchranného systému a kriminalistiky

## Site of intervention from the point of view of the components of the Integrated Rescue System and criminalistics

Roman Rak<sup>1</sup>, Viktor Porada<sup>2</sup>, Jaroslav Zámek<sup>3</sup>

### Abstrakt

Sdělení charakterizuje Integrovaný záchranný systém a jeho složky. V tomto smyslu jsou předloženy základní definice tohoto systému, jeho organizační struktura, definice mimořádné události, krizové situace a její specifikace, místo zásahu, Vztah místa činu, události, nálezů a zásahu, typové činnosti složek IZS a typické trestné činy nebo aktivity vyvolávající ohrožení.

**Klíčová slova:** Integrovaný záchranný systém, struktura, složky, mimořádná událost, krizová situace, místo činu, událostí, nález.

### Abstract

The message characterizes the Integrated Rescue System and its components. In this sense, the basic definitions of this system, its organizational structure, the definition of an extraordinary event, the crisis situation and its specification, the place of intervention, the relation of the crime scene, the event, the finding and the intervention, the type of IRS components and the typical criminal or threatening activities are presented.

**Keywords:** Integrated rescue system, structure, components, emergency, crisis, crime scene, event, find.



Obr. č. 1: Pracoviště IZS

Zdroj: URBÁNEK, J., PRUDIL, L. Časopis 112, ročník XIV, číslo 3/2015 [online]. 2015 [cit. 2015-02-03]. Dostupné z: <http://www.hzscr.cz/clanek/casopis-112-rocnik-xiv-cislo-3-2015.aspx?q=Y2hudW09Mg%3D%3D>.

<sup>1</sup> Doc. Ing. Roman Rak, Ph.D., Vysoká škola finanční a správní, Praha, e-mail: 33630@mail.vsfs.cz.

<sup>2</sup> Prof. JUDr. Ing. Viktor Porada, DrSc., dr. h. c. mult., Vysoká škola finanční a správní, Praha, e-mail: viktor.porada@mail.vsfs.cz.

<sup>3</sup> JUDr. Jaroslav Zámek, Vysoká škola finanční a správní, Praha.

## Úvod

### **Integrovaný záchranný systém a jeho složky**

**Integrovaný záchranný systém (IZS)** je efektivní systém vazeb, pravidel spolupráce a koordinace záchranných a bezpečnostních složek, orgánů státní správy a samosprávy, fyzických a právnických osob při společném provádění záchranných a likvidačních prací a přípravě na mimořádné události. Tak aby stručně řečeno „nikdo nebyl opomenut, kdo pomoci může a vzájemně si nikdo z nich nepřekážel“<sup>4</sup>.

Integrovaný záchranný systém není organizací nebo institucí, ale uskupením složek, které se podílejí na řešení mimořádné události, přičemž zřizovatelé jednotlivých složek jsou různí.

### **Základní složky integrovaného záchranného systému (IZS)**

Základní složky IZS jsou tvořeny následujícími subjekty, které se řídí platnými právními předpisy a plní povinnosti dle určené působnosti:<sup>5</sup>

- Hasičský záchranný sbor České republiky [Zákon č. 238/2000 Sb.].
  - Zřizovatel: Česká republika.
  - Povinnosti: Poskytování účinné pomoci při krizových situacích, které vyžadují provedení záchranných či likvidačních prací, ochrana života, zdraví obyvatel a majetku před požárem.
- Jednotky požární ochrany (JPO) zařazené do plošného pokrytí kraje [Zákon č. 133/1985 Sb.].
  - Zřizovatel: Obec (obecní jednotky), podnik (podnikové jednotky).
  - Povinnosti: Provádění záchranných prací při živelních pohromách a jiných mimořádných událostech, provádění požárních zásahů.
- Zdravotnická záchranná služba (ZZS) [Zákon č. 374/2011 Sb.].
  - Zřizovatel: Kraj. Tato služba je zajišťována příspěvkovými organizacemi zřizovanými samosprávnými kraji. Zdravotnická záchranná služba má charakter služby garantované státem a spravované prostřednictvím krajských úřadů.
  - Povinnosti: Přijímání tísňového volání, poskytování odborné přednemocniční neodkladné péče a doprava zraněných.
- Policie České republiky [Zákon č. 273/2008 Sb.].
  - Zřizovatel: Česká republika.

---

<sup>4</sup> HASIČSKÝ ZÁCHRANNÝ SBOR ČESKÉ REPUBLIKY. *Integrovaný záchranný systém: O IZS* [online]. 2009 [cit. 2014-11-12]. Dostupné z: <http://www.hzscr.cz/clanek/integrovaný-zachranný-systém.aspx>.

<sup>5</sup> KOSECOVÁ, J. *Letecká pátrací a záchranná služba jako jedna z forem spolupráce Armády České republiky s integrovaným záchranným systémem* [online]. 2012 [cit. 2015-01-12]. Dostupné z: [http://doctrine.vavyskov.cz/\\_casopis/2012\\_2/2012\\_2r\\_2a.html](http://doctrine.vavyskov.cz/_casopis/2012_2/2012_2r_2a.html).



- Povinnosti: Zabezpečování veřejného pořádku, zajišťování dopravy, zajišťování identifikace a vyhledání usmrcených osob nebo pomoc při evakuaci obyvatel.

### **Ostatní složky integrovaného záchranného systému**

Ostatní složky IZS se dále dělí na:<sup>6</sup>

- vyčleněné síly a prostředky (SaP) ozbrojených sil;
- ostatní ozbrojené bezpečnostní sbory (např. městská policie);
- ostatní záchranné sbory (např. Horská služba, Báňská záchranná služba apod.);
- orgány ochrany veřejného zdraví;
- havarijní, pohotovostní, odborné a jiné služby;
- zařízení civilní ochrany;
- neziskové organizace a sdružení občanů, které lze využít k záchranným a likvidačním pracím.

Ostatní složky IZS poskytují při záchranných a likvidačních pracích plánovanou pomoc na vyžádání.

---

<sup>6</sup> KOSECOVÁ, J. *Letecká pátrací a záchranná služba jako jedna z forem spolupráce Armády České republiky s integrovaným záchranným systémem* [online]. 2012 [cit. 2015-01-12]. Dostupné z: [http://doctrine.vavyskov.cz/\\_casopis/2012\\_2/2012\\_2r\\_2a.html](http://doctrine.vavyskov.cz/_casopis/2012_2/2012_2r_2a.html).

Obr. č. 2: Organizační struktura IZS. Zdroj: KOSECOVÁ, J. Letecká pátrací a záchranná služba jako jedna z forem spolupráce Armády České republiky s integrovaným záchranným systémem [online]. 2012 [cit. 2015-01-12]. Dostupné z: <[http://doctrine.vavyskov.cz/\\_casopis/2012\\_2/2012\\_2r\\_2a.html](http://doctrine.vavyskov.cz/_casopis/2012_2/2012_2r_2a.html)>.

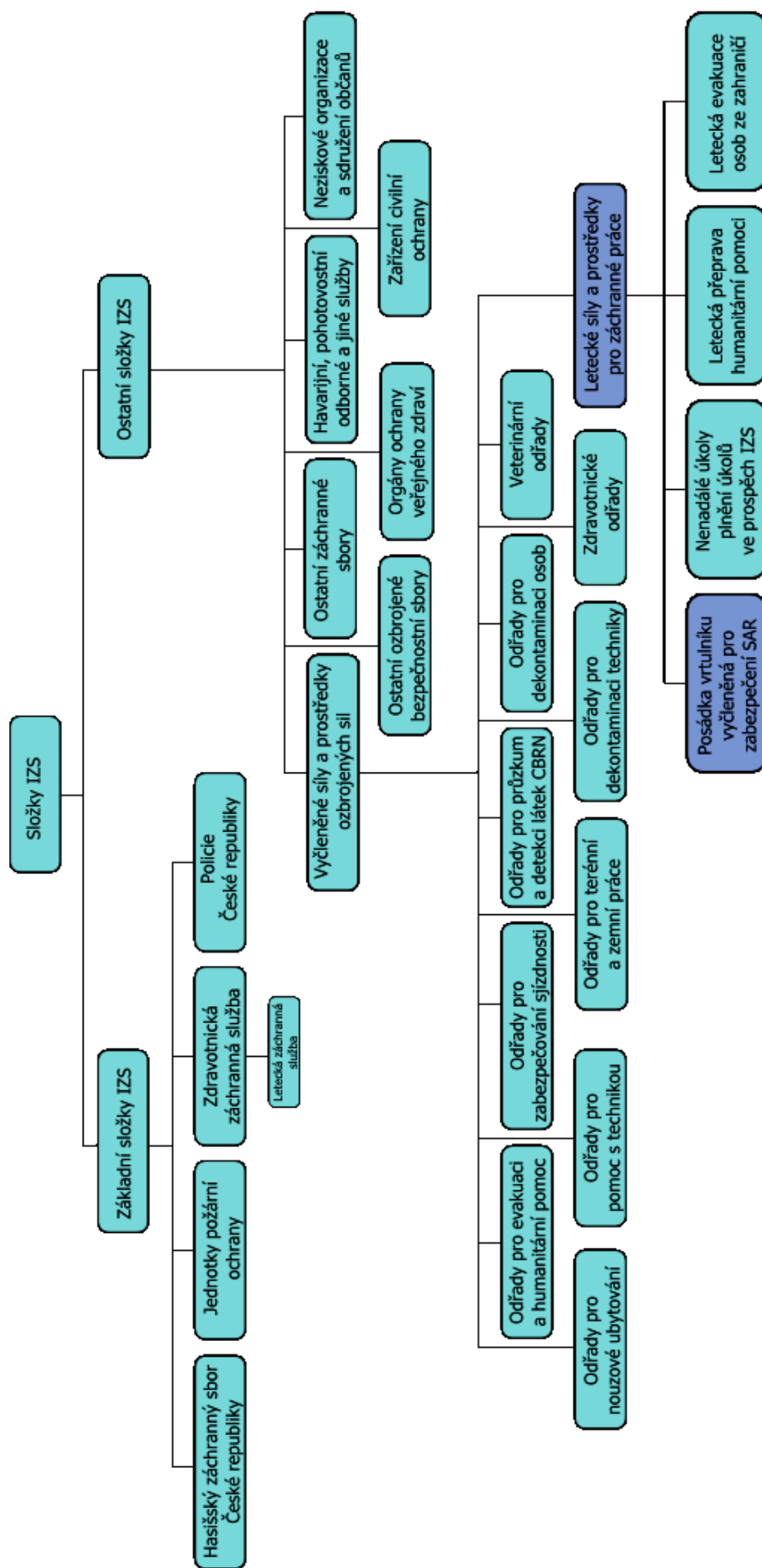

**Mimořádná událost** – je událost nebo situace vzniklá v určitém prostředí v důsledku živelní pohromy, havárie, nezákonnou činností, ohrožením kritické infrastruktury, nákazami, ohrožením vnitřní bezpečnosti a ekonomiky, která je řešena obvyklým způsobem orgány a složkami bezpečnostního systému podle zvláštních právních předpisů. Pod tímto pojmem je v současných právních předpisech ČR uváděna řada pojmů, jako jsou např. mimořádná situace, nouzová situace, pohroma, katastrofa, havárie.

Škodlivé působení sil a jevů vyvolaných činností člověka, přírodními vlivy, a také havárie, které ohrožují život, zdraví, majetek nebo životní prostředí a vyžadují provedení záchranných a likvidačních prací. (Zákon č. 239/2000 Sb., o integrovaném záchranném systému a o změně některých zákonů)

**Krizová situace** je mimořádná událost podle zákona o integrovaném záchranném systému, narušení kritické infrastruktury nebo jiné nebezpečí, při nichž je vyhlášen stav nebezpečí, nouzový stav nebo stav ohrožení státu (dále jen krizový stav); (mimořádná situace, kdy je bezprostředně ohrožena svrchovanost a územní celistvost státu, jeho demokratické základy, chod hospodářství, systém státní správy a samosprávy, zdraví a život velkého počtu osob, majetek ve velkém rozsahu, kulturní statky, životní prostředí nebo plnění mezinárodních závazků, přičemž ohrožení nelze zabránit ani jeho následky odstranit obvyklou činností správních úřadů, orgánů územní samosprávy, ozbrojených sil, záchranných sborů, havarijních a jiných služeb.).

### **Specifikace typů krizových situací:<sup>7</sup>**

#### **1. Přírodní**

- a. Živelní pohromy
  - dlouhotrvající sucha,
  - dlouhodobá inverzní situace,
  - povodně velkého rozsahu,
  - jiné živelní pohromy velkého rozsahu (např. rozsáhlé lesní požáry, sněhová kalamita, vichřice, sesuvy, zemětřesení apod.).
- b. Hromadné nákazy
  - epidemie - hromadné nákazy osob,
  - epifytie - hromadné nákazy polních kultur,
  - epizootie - hromadné nákazy zvířat.

---

<sup>7</sup> HASIČSKÝ ZÁCHRANNÝ SBOR MORAVSKOSLEZSKÉHO KRAJE. *Krizové řízení: Mimořádná událost, krizová situace* [online]. 2011 [cit. 2014-11-12]. Dostupné z: <http://www.hzsmsk.cz/index.php?a=cat.70>.

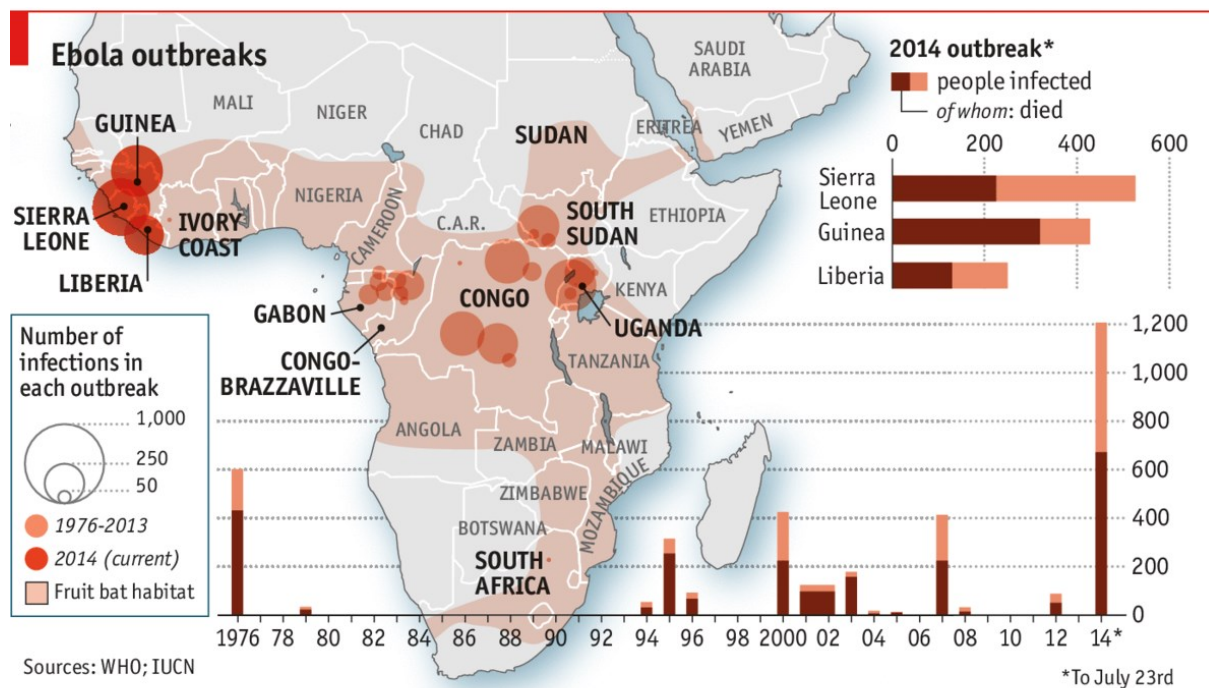

Obr. č. 3: Hromadné nákazy, podobně jako radioaktivní zamoření se dokáží rozšířit na obrovské území. Nemoci přenášené člověkem se díky globalizaci a dopravním technologiím dokáží rozšířit ve velice krátké době lavinovým způsobem. Zdroj: TWILIGHT LANGUAGE [online]. 2014 [cit. 2014-11-28]. Dostupné z: <http://copycateffect.blogspot.cz/2014/10/ebola-maps.html>.

## 2. Antropogenní

- c. Provozní havárie a havárie spojené s infrastrukturou
  - radiační havárie velkého rozsahu,
  - havárie velkého rozsahu způsobená vybranými nebezpečnými látkami a chemickými přípravky,
  - jiné technické a technologické havárie velkého rozsahu, požáry, exploze, destrukce nadzemních a podzemních částí staveb,
  - narušení hrází významných vodohospodářských děl se vznikem zvláštní povodně,
  - znečištění vody, ovzduší a přírodního prostředí haváriemi velkého rozsahu,
- d. Vnitrostátní společenské, sociální a ekonomické krize
  - narušení finančního a devizového hospodářství státu velkého rozsahu,
  - narušení dodávek ropy a ropných produktů velkého rozsahu,
  - narušení dodávek elektrické energie, plynu nebo tepelné energie velkého rozsahu,
  - narušení dodávek potravin velkého rozsahu,
  - narušení dodávek pitné vody velkého rozsahu,

- narušení dodávek léčiv a zdravotnického materiálu velkého rozsahu,
- narušení funkčnosti dopravní soustavy velkého rozsahu,
- narušení funkčnosti veřejných komunikačních vazeb velkého rozsahu,
- narušení funkčnosti veřejných informačních vazeb velkého rozsahu,
- migrační vlny velkého rozsahu,
- hromadné postižení osob mimo epidemií,
- hrozba nebo provedení závažných teroristických akcí, aktivity vnitrostátního nebo mezinárodního zločinu nebo terorismu,
- závažné narušení veřejného pořádku nebo nárůst závažné majetkové a násilné kriminality velkého rozsahu,
- ohrožení života a zdraví občanů v jiných zemích takového rozsahu a charakteru, že je požadováno okamžité poskytnutí materiální nebo finanční humanitární pomoci nebo nasazení záchranných sil a prostředků státních a dobrovolných organizací ČR v rámci zahraniční pomoci,
- ohrožení demokratických základů státu extrémistickými politickými silami,
- násilné akce subjektů cizí moci spojené s použitím vojenských sil a prostředků proti chráněným zájmům a vyvolané účastí státu v mezinárodních mírových a humanitárních misích nebo plněním jeho spojeneckých závazků,
- rozsáhlá a závažná diverzní činnost spojená se zjevnou přípravou vojenské agrese subjektu cizí moci,
- vnější vojenské napadení státu nebo spojenců,
- ohrožení základních hodnot demokracie, svobody občanů v jiných zemích takového rozsahu a charakteru, že ohrožuje bezpečnost mezinárodního prostředí a je požadováno i nasazení ozbrojených sil k provedení mezinárodní mírové nebo humanitární operace.

## Místo zásahu

**Místo zásahu** je místo nasazení jednotek a dalších složek IZS a prostor předpokládaných účinků mimořádné události. Organizace místa zásahu spočívá ve vymezení charakteristických prostorů, zón a stanovišť podporující taktiku jednotek a řízení zásahu. Místo zásahu se rozdělí podle situace z hlediska přijaté taktiky a řízení zásahu, při tom se vychází zejména z:

- a) druhu, rozsahu a šíření události,
- b) množství jednotek a dalších složek IZS přítomných na místě zásahu,
- c) organizační struktury systému řízení,
- d) nebezpečí na místě zásahu,
- e) dokumentace zdolávání požáru konkrétního objektu, popř. havarijního plánu,
- f) možností požární techniky a věcných prostředků

Na místě zásahu se podle situace vymezují následující prostory, zóny a stanoviště:

- a) **prostor předpokládaného šíření mimořádné události, tzv. zóna ohrožení** – prostor předpokládaného šíření mimořádné události s důsledky na obyvatele nebo objekty, (dle druhu vzniklých škodlivin zasahujících i vzdálené oblasti),

- b) **vnější zóna** – prostor vymezený pro vedení zásahu; omezuje se zde volný pohyb osob a dopravních prostředků; prostor této zóny je vymezen **hranicí vnější zóny**,
- c) **nebezpečná zóna** – vymezený prostor bezprostředního ohrožení života a zdraví účinky mimořádné události; prostor této zóny ohraničuje **hranice nebezpečné zóny**; vymezuje se zpravidla při ohrožení nasazených sil a prostředků účinky nebezpečných látek nebo jiných charakteristických nebezpečí (pád předmětů); je to zóna, kde platí z hlediska ochrany životů a zdraví režimová opatření, např. ochranné prostředky, stanovená doba pobytu včetně řízeného vstupu a výstupu z této zóny,
- d) **bezpečnostní uzávěra** – místo řízeného vstupu a výstupu do a z vnější zóny; bývá zpravidla umístěna na přístupové komunikaci tak, aby byla možnost provést odklon dopravy mimo vnější zónu,
- e) **kontaktní stanoviště** – místo k navázání prvotního kontaktu příjezdějících sil a prostředků s velitelem zásahu, může to být bezpečnostní uzávěra na přístupových komunikacích k místu zásahu nebo může být umístěno mimo vnější zónu,
- f) **týlový prostor** – je prostor pro provedení týlových činností (např. soustředění záložních jednotek, odpočinek a stravování, dálková doprava vody), může být i mimo místo zásahu nebo vnější zónu, přitom místo pro odpočinek a stravování sil jednotek a složek IZS nemá být společné s jinými prostory a stanovišti,
- g) **nástupní prostor** – prostor pro soustředění sil a prostředků před jejich nasazením k záchranným a likvidačním pracím,
- h) **prostor bojového rozvinutí** – prostor, kde se provádí hašení požárů, záchranné a likvidační práce; může být dělen na úseky popř. sektory,
- i) **kontrolní stanoviště** – slouží ke kontrolovanému vstupu do nebezpečné zóny, kde se
- i) kontroluje vybavení sil vstupujících do nebezpečné zóny ochrannými prostředky,
  - ii) sleduje dobu nasazení jednotlivých hasičů a členů složek IZS,
  - iii) provádí jistění sil nasazených v nebezpečné zóně; zřizuje se zpravidla při zásazích na nebezpečné látky,
- j) **dekontaminační prostor** – může se skládat z několika dekontaminačních stanovišť na hranici nebezpečné zóny zřizovaných pro kontrolovaný výstup a pro dekontaminaci,
- k) **velitelské stanoviště** – místo, odkud se řídí zásah,
- l) **stanoviště štábu** – místo štábu,
- m) **prostor pro poskytnutí zdravotní péče** – místo pro soustředění zraněných osob, vybrané po poradě s vedoucím lékařem,
- n) **shromaždiště evakuovaných osob, zvířat a materiálu** – bezpečné místo dle možnosti chráněné před povětrnostními a dalšími vlivy ve vnější zóně nebo mimo ni;



- o) **prostor pro náhradní ustájení evakuovaných nebo zachráněných zvířat** popřípadě též poskytnutí veterinární péče,
- p) **prostor pro umístění a identifikaci obětí,**
- q) **stanoviště pro informování o osobách postižených mimořádnou událostí,**
- r) **stanoviště pro informování sdělovacích prostředků.**



Obr. č. 4: Japonská jaderná elektrárna Fukushima. Zdroj: SHAIKH, T. Q&A: Is Fukushima as bad as Chernobyl? In: CNN [online]. 2011 [cit. 2014-11-29]. Dostupné z: <http://edition.cnn.com/2011/WORLD/asiapcf/04/12/japan.nuclear.disaster.fukushima/>.

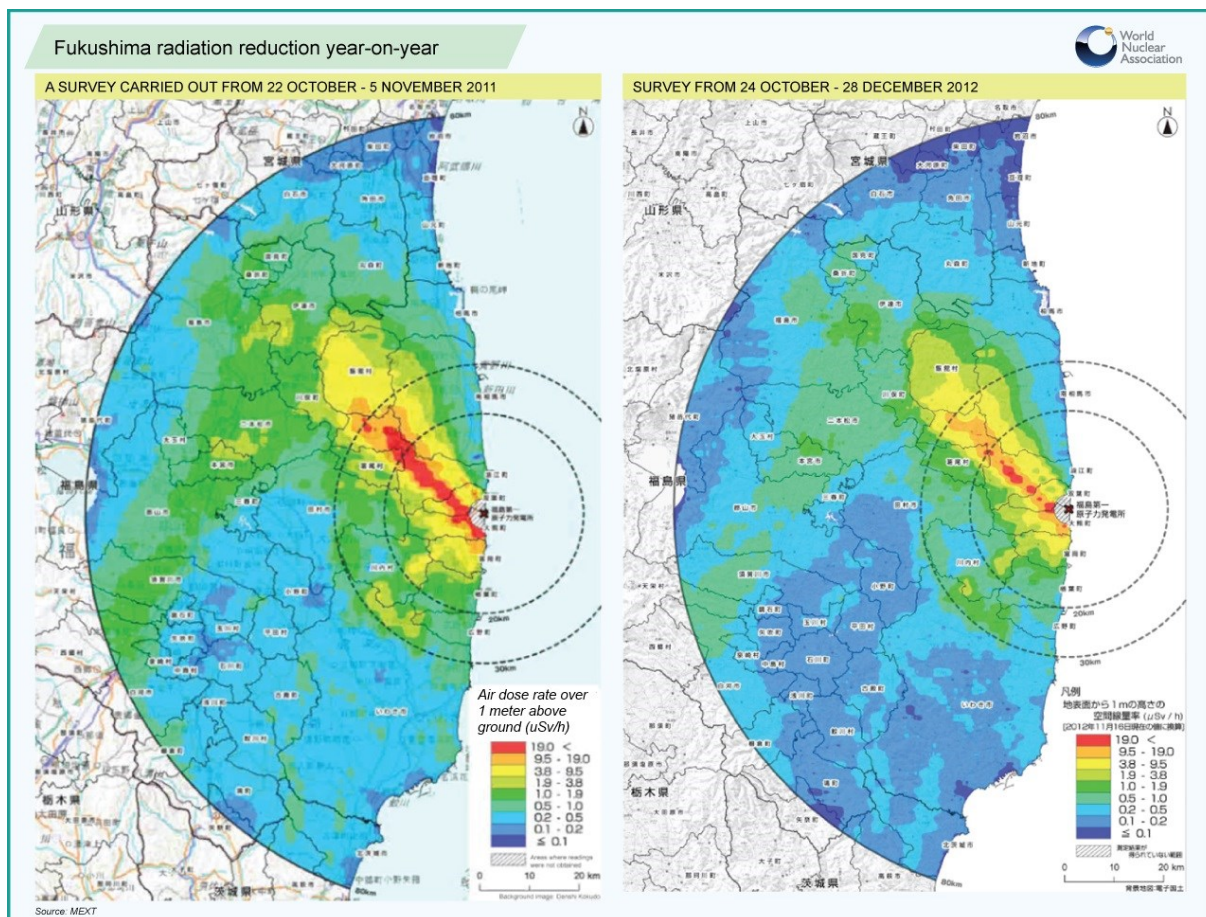

Obr. č. 5: Zóny šíření radiace ve výšce 1 m nad zemským povrchem určují prostor předpokládaného šíření mimořádné události – zóny ohrožení Zdroj: WNA.

Fukushima radiation reduction year-on-year [online]. 2013 [cit. 2014-12-15].

Dostupné z: <http://www.world-nuclear-news.org/>

uploadedImages/wnn/Images/Fukushima\_Radiation\_map\_2011\_2012%201280x967.jpg.

### Vztah místa činu, události, nálezu a zásahu

#### Místo činu

O místě činu hovoříme zejména v kriminalistice. Zpravidla se předpokládá místo trestného činu, tedy místo, kde došlo k porušení trestního zákona. Místo činu je ve většině případů výchozím bodem pro veškeré vyšetřování a často je také jediným místem, kde je možno nalézt stopy po činnosti pachatele konkrétního trestného činu nebo obecně původce aktivit, které vyústily v mimořádnou událost nebo krizovou situaci. Ne vždy se musí však jednat o trestnou činnost (dopravní nehody, technické havárie apod.). Z kriminalistického hlediska je místo činu místem trestné činnosti pachatele. Je jím v užším smyslu místo, kde došlo ke spáchání trestného činu (např. místo kde došlo k trestnému činu vraždy, znásilnění, vyloupení bytu, žhářství apod.), ale také v širším smyslu každé další místo, kde pachatel, nebo další osoby na trestném činu zúčastněné, vykonali jakoukoli činnost, která je v příčinné souvislosti se zamýšleným nebo nastalým jednáním (např. místo, kde pachatel připravoval trestný čin, ukryl nástroje či objekty z trestné činnosti apod.). Hranice místa činu je tedy stanovena u každého případu individuálně, podle konkrétních okolností zjištěných na místě.



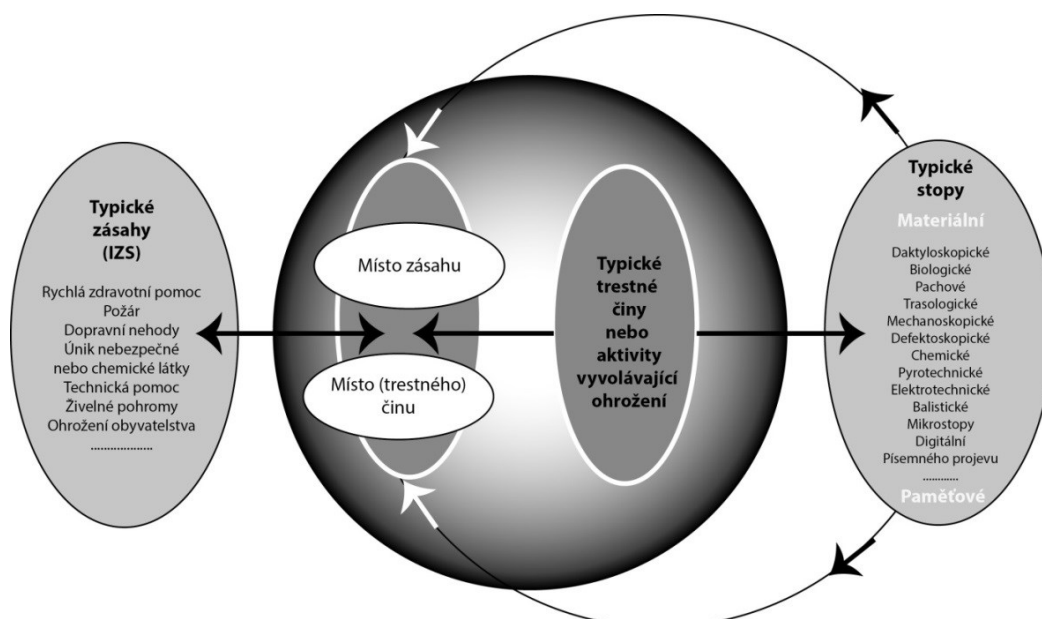

Obr. č. 6: Základní vztahové schéma mezi typickými zásahy složek IZS, typickými trestnými činy nebo aktivitami vyvolávající ohrožení a typickými stopami. Zdroj: RAK, R. vlastní.

Pro místo činu jsou typické přístupové a odchodové trasy pachatele, kde je možné nalézt, zadokumentovat a zajistit různé druhy stop (trasologické, pachové, biologické atd.).



Obr. č. 7: Snímek místa dopravní nehody, při které masová vražedkyně Olga Hepnarová 9. 7. 1973 v Praze zabila 8 lidí. Další 6 lidí bylo těžce a 6 lehce zraněno. Všem mrtvým bylo více než 60 let. Událost se nejprve jevila jako nešťastná náhoda, následně se ukázalo, že se jednalo o promyšlený čin. Místo nehody bylo místem činu a zároveň místem zásahu záchranářů i bezpečnostních složek. Zdroj: TÝDEN.CZ. Obrazem: Neznámé snímky z osminásobné vraždy v Praze [online]. 2013 [cit. 2014-10-11]. Dostupné z: [http://www.tyden.cz/rubriky/domaci/krimi/obrazem-nezname-snimky-z-osminasobne-vrazdy-v-praze\\_275780.html](http://www.tyden.cz/rubriky/domaci/krimi/obrazem-nezname-snimky-z-osminasobne-vrazdy-v-praze_275780.html).

## **Místo nálezu**

Místo nálezu je geografická lokalita, kde jsou nalezeny objekty pocházející z trestného činu nebo dalších nepříznivých aktivit, výsledky přírodních dějů, havárií apod. Místo nálezu nemusí vždy nutně odpovídat místu činu či nepříznivé události (oběť je po vraždě přepravena na jiné místo, než byla zavražděna; trosky letounu dopadají do jiného prostoru, než byl původní výbuch; mrtvé ryby v důsledku ekologické havárie – úniku chemické toxické látky jsou nalezeny po proudu daleko od místa, kde došlo k úniku jedovaté látky; vozidlo naráží do překážky v důsledku selhání brzd, které je odlišné od místa, kde došlo k prvním příznakům selhání jejich činnosti a zcela odlišné od místa, kde pachatel záměrně poškodil jejich funkčnost apod.).

## **Místo události**

Místo události je obecnější pojem než místo činu. Místo činu, jak název vypovídá, je místem, kde proběhly určité činnosti, vyvolané působením lidského faktoru. Ne však všechny události mají za svého původce člověka – jako např. havárie bez lidského zapříčinění, přírodní živly, katastrofy apod. Takováto místa obvykle nazýváme místem události. Termínem místo události rozumíme z pohledu složek integrovaného záchranného systému (IZS) jak místa, kde se projeví činnosti člověka tak i místa s projevem přírodních sil.

U místa události (a zejména místa činu) se označuje perimetr (speciálním značením, páskami, bezpečnostními uzávěry apod.) této oblasti, jehož cílem je minimalizovat vstup osob a techniky z důvodu zajištění života zdraví osob, které se neúčastní záchranných a vyšetřovacích aktivit (civilních osob nebo osob bez ochranných prostředků, speciálního vybavení, školení apod. např. před kontaminací, otravou zplodin hoření, před potenciálním výbuchem apod.) a rovněž z důvodu vyhledávání, zajištění, sběru a ochrany stop.

Místa události (místa činu) zpravidla prakticky dělíme na místa:

- **Vnitřních prostorů** (místnosti, sklady, technologické budovy – nemovité, kryté či uzavřené objekty). Z hlediska rozlehlosti prostorů se jedná spíše o menší prostory, které je poměrně jednoduché ohraničit, zamezit vstup nežádoucích osob a eliminovat poškození stop;
- **Venkovních prostorů** (otevřená prostranství, vozovka, prvky krajiny – nemovité a přírodní objekty, nekryté a neuzavřené). Jedná se i o územně rozsáhlé prostory, kde není jednoduché zabránit vstupu nežádoucích osob a zejména chránit stopy před působením přírodních procesů (teplotní změny, déšť, sněh, vítr, eroze, aktivity zvěře, přírodní procesy obecně atd.);
- **Přepravních prostorů a prostředků** (letadla, lodi, vozidla včetně kolejových atd. – movité, pohybující se objekty, kde není triviální stanovit geografické místo vzniku a průběhu událostí, místo činu/události a místo nálezu výsledků aktivit). Pro tato místa jsou typické kriminální aktivity, jako jsou krádeže/únosy samotných dopravních prostředků během jejich pohybu, ozbrojené loupeže přepravovaného zboží, teroristické akty atd.



Obr. č. 8: Havárie letounu. K poruše technických systémů došlo v jiné oblasti, než je nález části troskek letounu. Tato oblast byla místem zásahu záchranných a bezpečnostních složek. Zdroj: BARRERA, R. Small Airplane Crashes in San Marcos Area Killing Pilot [online]. 2012 [cit. 2014-12-11]. Dostupné z: <https://ralphbarrera.wordpress.com/2012/11/01/small-airplane-crashes-in-san-marcos-area-killing-pilot/>.

Ke každému specifickému místu události/činu zpravidla odpovídají charakteristické, typové postupy jejich zajištění typických stop.

### ***Místo zásahu***

Místo zásahu je místo nasazení jednotek a dalších složek IZS a prostor předpokládaných účinků mimořádné události. Místo zásahu je geograficky tvořeno zónou uvnitř perimetru události (tzv. nebezpečná zóna) i vně tohoto perimetru, kde je např. velitelské stanoviště, kontaktní stanoviště, týlový prostor, prostor pro poskytnutí zdravotní péče apod. (viz část 1.2).

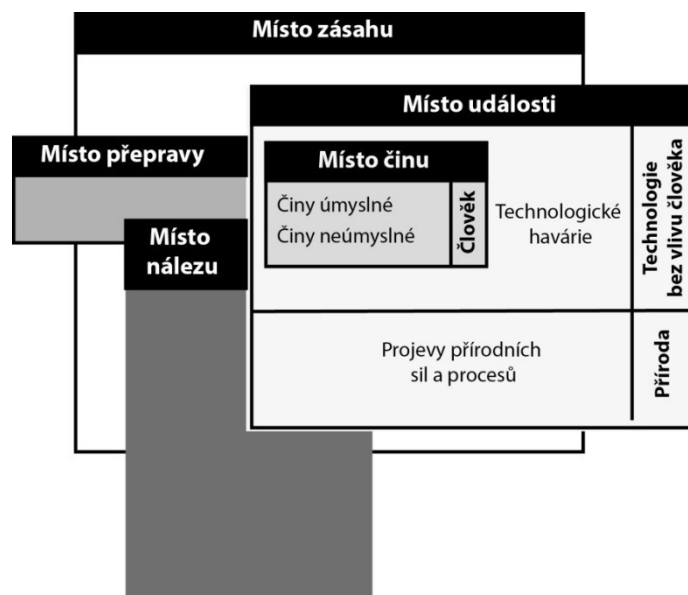

Obr. č. 9: Základní vztah vazeb mezi místem činu, události, nálezu, přepravy a zásahu. Zdroj: RAK, R. vlastní

### Typové činnosti složek IZS související se zásahem

Typové činnosti složek IZS při společném zásahu (dále jen „typová činnost“) jsou zpracovány podle § 18 vyhlášky č. 328/2001 Sb. ze dne 5. září 2001 o některých podrobnostech zabezpečení IZS, ve znění vyhlášky č. 429/2003 Sb. Typová činnost obsahuje postup složek IZS při záchranných a likvidačních pracích s ohledem na druh a charakter mimořádné události.

Přehled typových činností složek integrovaného záchranného systému při společném zásahu podle příslušných směrnic:<sup>8</sup>

- STČ-01/IZS "Uskutečněné a ověřené použití radiologické zbraně"
- STČ-02/IZS "Demonstrování úmyslu sebevraždy"
- STČ-03/IZS "Hrozba použití NVS nebo nález NVS, podezřelého předmětu, munice, výbušnin a výbušných předmětů"
- STČ-04/IZS "Letecká nehoda"
- STČ-05/IZS "Nález předmětu s podezřením na přítomnost B-agens nebo toxinů"
- STČ-06/IZS "Opatření k zajištění veřejného pořádku při shromážděních a technopárty"
- STČ 07/IZS "Záchrana pohřešovaných osob-pátrací akce v terénu"
- STČ 08/IZS "Dopravní nehoda"
- STČ 09/IZS "Zásah složek IZS při mimořádné události s velkým počtem raněných a obětí"

<sup>8</sup> HASIČSKÝ ZÁCHRANNÝ SBOR ČESKÉ REPUBLIKY. *Integrovaný záchranný systém: Dokumentace IZS* [online]. 2014 [cit. 2014-11-12]. Dostupné z: <http://www.hzscr.cz/clanek/dokumentace-izs-587832.aspx>.



- STČ 10/IZS "Při nebezpečné poruše plynulosti provozu na dálnici"
- STČ 11/IZS "Chřipka ptáků"
- STČ 12/IZS "Při poskytování psychosociální pomoci"
- STČ 13/IZS "Reakce na chemický útok v metru"
- STČ 14/IZS "Amok-útok aktivního střelce"

### **Druhy mimořádných událostí se zásahy jednotek požární ochrany (JPO):<sup>9</sup>**

**Požár** – požární zásah na každé nežádoucí hoření, při kterém došlo k usmrcení nebo zranění osob nebo zvířat anebo ke škodám na materiálních hodnotách. Za požár se považuje i nežádoucí hoření, při kterém byly osoby, zvířata nebo materiální hodnoty nebo životní prostředí bezprostředně ohroženy.

**Dopravní nehoda** – zásah JPO u mimořádné události v dopravě – kolize dopravních prostředků, která vyžaduje provedení záchranných vyprošťovacích prací nebo likvidaci následků dopravní nehody. Pokud by v činnosti JPO převládaly jiné činnosti, např. z důvodu úniku nebezpečné látky do životního prostředí, klasifikuje se tento zásah podle převažujícího charakteru. Zásah u dopravní nehody s následným požárem se posuzuje jako požár. Za dopravní nehodu je považován i zásah, kdy JPO pouze dopravní prostředek vyprošťovaly z prostorů mimo komunikace (odtažení vraků, vozidlo sjeté mimo komunikaci apod.), odstraňovaly pouze drobné následky dopravní nehody (očištění komunikace nebo odstranění uniklých látek – provozních náplní vozidel apod.).



Obr. č. 10: Německo, lokalita Eschede. Jedno z největších světových železničních neštěstí. Rychlovlak německých drah nedodržel předepsanou rychlost 160 km/hod. v kritickém úseku a při rychlosti 200 km/hod vykolejil a narazil do mostu. Událost si vyžádala přes 1 100 obětí. Na snímku je patrné místo zásahu s jasně odděleným místem týlového zázemí záchranných složek. Záchranné složky zachraňovaly zejména v oblasti střetu vlakové soupravy s mostem, stopy vykolejení se nacházejí u vagónů v zadní části pravého snímku. Zdroj: EXTENDEDPROJECTELODIE. Case Study 5 – Train Crash [online]. 2013 [2014-10-10]. Dostupné z: <https://extendedprojectelodie.wordpress.com/2013/01/07/case-study-5-train-crash/>.

<sup>9</sup> VONÁSEK, V., LUKEŠ, P. *Časopis 112: odborný časopis požární ochrany, integrovaného záchranného systému a ochrany obyvatelstva. Statistická ročenka 2013 (příloha)*. Praha: MV-generální ředitelství HZS ČR, 2014, č. 3, s. 39.

**Únik nebezpečné chemické látky** – zásah JPO u mimořádné události spojené s nežádoucím uvolněním nebezpečných chemických látek včetně ropných produktů (během výroby, dopravy nebo manipulace) a ostatních látek. Zásah JPO je veden k omezení nebo snížení rizika nekontrolovaného úniku hořlavých, výbušných, žíravých, jedovatých, zdraví škodlivých, radioaktivních a jiných nebezpečných látek, ropných produktů, případně ostatních látek do životního prostředí (zemní plyn, kyseliny a jejich soli, louhy, čpavek apod.) včetně závažných havárií podle § 2 zákona o prevenci závažných havárií. (*Poznámka: Nebezpečná látka – viz zákon č. 356/2003 Sb., o chemických látkách a přípravcích a o změně některých dalších zákonů, ve znění pozdějších předpisů.*)

**Únik ropného produktu (olejová havárie)** – zásah JPO u mimořádné události s únikem výhradně ropných produktů (benzinů, nafty nebo oleje). Úniky těchto látek z provozních náplní vozidel následkem dopravní nehody jsou klasifikovány jako „dopravní nehoda“.

**Technická havárie** – zásah JPO k odstranění nebezpečí nebo nebezpečných stavů velkého rozsahu nebo značných následků na zdraví osob, zvířat nebo majetku (mimo živelní pohromu), např. destrukce objektu.

**Technická pomoc** – zásah JPO k odstranění nebezpečí nebo nebezpečných stavů menšího rozsahu mimo technologickou pomoc a dopravní nehodu, např.:

- vyproštění osob z výtahu,
- nouzové otevření bytu,
- odstranění překážek z komunikací i jiných prostorů,
- otevírání uzamčených prostorů,
- likvidace spadlých stromů, elektrických vodičů apod.,
- odvětrání prostorů,
- záchrana osob a zvířat,
- čerpání, uzavírání a navážení vody,
- asistence při hledání nástražného systému,
- provizorní nebo jiné opravy,
- vyprošťování předmětů, osob (včetně práce na vodě),
- měření koncentrací látek nebo radiace.

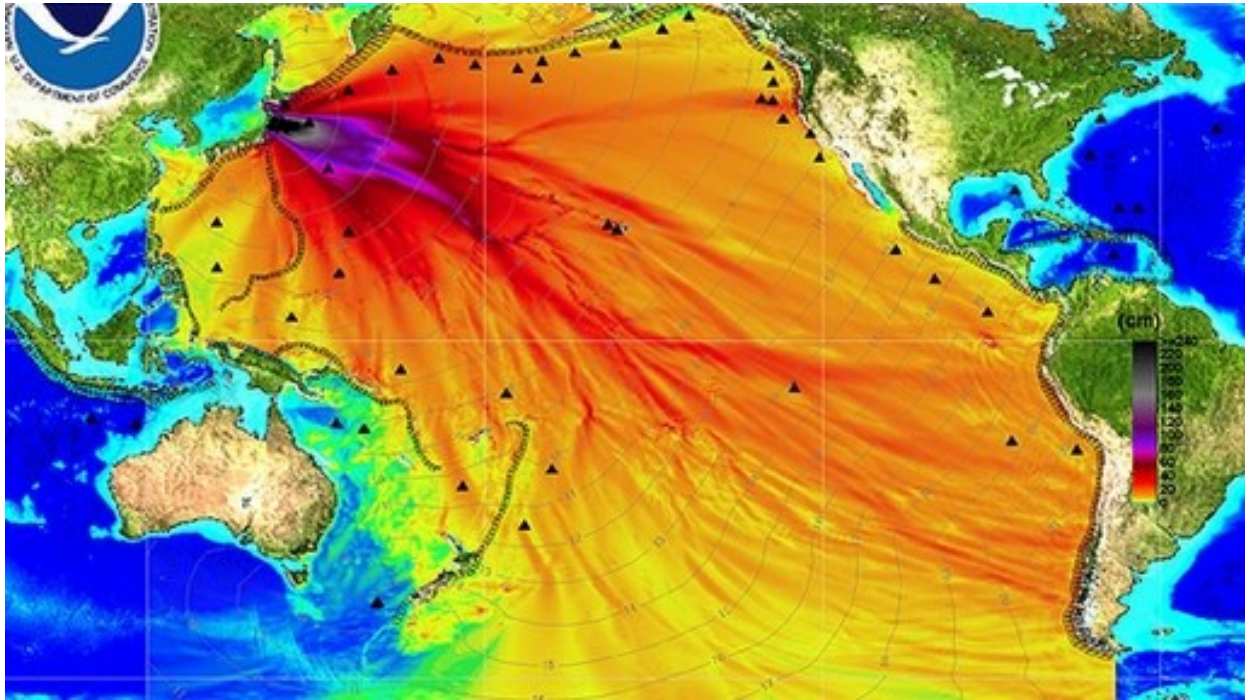

Obr. č. 11: Modelová simulace šíření radioaktivního isotopu Césia 137 v Tichém oceánu od havárie v jaderné elektrárně Fukushima. Zdroj: PORTUGAL MUNDIAL. 28 Sinais do efeito catastrófico da radiação de Fukushima 2013 [online]. [cit. 2014-12-10]. Dostupné z: <http://portugalmundial.com/2013/10/28-sinais-do-efeito-catastrofico-da-radiacao-de-fukushima/#>.

**Technologická pomoc** – zásah JPO vedoucí k odstranění nebezpečí nebo nebezpečných stavů v technologickém provozu podniků.

**Ostatní pomoc** – zásah JPO, který nelze definovat jako technickou havárii, technickou nebo technologickou pomoc, např. odvoz nebo převoz pacienta či lékaře, monitoring vodních toků, kontrola sjízdnosti komunikací (kromě živelní pohromy) apod. i na vyžádání jinou službou (přímo i nepřímo poskytnutá pomoc).

**Radiační havárie a nehoda** – zásah JPO u mimořádné události spojené s nepřipustným uvolněním radioaktivních látek nebo ionizujícího záření (definice viz § 2 zákona č. 18/1997 Sb. a § 5 vyhlášky č. 318/2002 Sb.).

**Ostatní mimořádná událost** – zásah JPO u jiné mimořádné události, např. epidemie nebo nákaza, zajištění podezřelých zásilek, a také všechny zásahy u událostí, které nelze klasifikovat předchozími druhy zásahů JPO.

**Planý poplach** – zásah JPO vyvolaný z důvodu ohlášení požáru nebo jiné mimořádné události JPO, která se nepotvrdila.

**Živelní pohroma, vliv počasí** – zásah JPO z důvodu mimořádné události následkem škodlivě působících sil a jevů vyvolaných plošně nebo lokálně přírodními vlivy, které ohrožují životy, zdraví, majetek nebo životní prostředí – povodně, záplavy, deště, sníh, námraza, větrné smrště, sesuvy půdy, zemětřesení apod., při nichž JPO provádějí záchranné a likvidační práce.





Obr. č. 12: Živelné pohromy jsou typické zpravidla velkým prostorem události, který má dopad na velké množství lidí s dlouhodobými ekonomickými, ekologickými i psychickými následky. Z hlediska kriminalistiky se nejedná o místo činu, příčina katastrofy s velkou pravděpodobností nemá přímé primární souvislosti s činností jednotlivce nebo menší skupiny lidí. Zdroj: MCMAHON, K. The Psychology of Disaster [online]. 2011 [cit. 2015-01-02]. Dostupné z: <http://www.peakoilblues.org/blog/2011/03/16/the-psychology-of-disaster/>

Při mimořádných událostí různých druhů se vykonávají JPO tyto charakteristické činnosti, které jsou pravidelně statisticky vyhodnocovány: *Hašení různými prostředky a technologiemi, dálková doprava vody hadicemi, dálková doprava vody kyvadlová, doplňování vody, chlazení, odvětrání prostorů přirozené, odvětrání prostorů nucené, izolace, separace látek, neutralizace, ředění, přečerpávání látky, ohraničení, zahrazení uniklé látky, jímání, sběr uniklé látky (mimo ropných produktů), zjišťování druhu uniklé látky, odběry vzorků, měření koncentrace plynů, zajištění místa nehody, odstraňování následků dopravní nehody, řízení provozu na komunikacích, odstraňování překážek z komunikace a jiných prostor, odstraňování úniků ropných látek - prověření náplní vozidel, protipožární opatření, ochrana okolí, osvětlení místa zásahu, práce na vodě, práce ve vodě a pod vodou, obsluha nebezpečného zařízení, provizorní oprava, rozebírání konstrukcí, uzavírání vody, plynu, elektřiny apod., vnikání do uzavřeného prostoru, odstraňování sněhu, ledu, zásah ve výšce s lezeckými prostředky, zásah ve výškách a nad volnou hloubkou, vyhledávání osob, vyhledávání, záchrana osob z vody, vyprošťování osob z hloubek, vyprošťování osob z výšek, vyprošťování osob z havarovaných vozidel, vyprošťování osob z výtahu, vyprošťování osob ze zhroutených staveb, transport pacienta, záchrana osob jiná, předlékařská pomoc, spolupráce při ošetřování pacienta, vyprošťování předmětů, odchyt zvířat včetně vyhledávání, odchyt a likvidace obtížného hmyzu, evakuace osob objektová, evakuace osob plošná, evakuace předmětů, evakuace zvířat, záchrana zvířat, zřízení a zajištění provozu evakuačního střediska, označování nebezpečných*



oblastí, dekontaminace osob včetně hasičů, dekontaminace techniky a prostředků, doprava pitné vody, potravin, předmětů k přežití, výdej a rozdělení pitné vody a potravin, zprovoznění úkrytů, poskytnutí technických prostředků složkám IZS, týlové práce, monitoring vodního toku, čekání na speciální služby, pořizování foto, video, použití termokamery<sup>10</sup>.

### **Typické trestné činy nebo aktivity vyvolávající ohrožení**

Mimořádné situace, krizové stavy vznikají z nejrůznějších příčin a často i v důsledku souhry mnoha rozmanitých, objektivních i subjektivních faktorů, okolností. Z hlediska vývoje lidstva, rozvoje technologií a touze po moci se dopady mimořádných situací a krizových stavů týkají stále většího množství lidí, žijících na naší planetě v celkovém pohledu, nebo v různých regionech, kde se neustále zvyšuje koncentrace lidí. Dopady přírodních katastrof, technických/průmyslových havárií nebo nepřátelských aktů (vátky, regionální konflikty, terorismus apod.) nabývají v globalizovaném světě stále větších rozměrů, dochází k velkým ztrátám na zdraví či životech lidí, i na majetku.

**Krizové situace** dělíme obecně na **přírodní** a tzv. **antropogenní** (způsobené či podmíněné lidským faktorem, provozováním a rozvojem různých technologií, aktivit apod.).

Antropogenní vlivy pak můžeme rozdělit na:

- **Selhání technologií, technických komponent**, obecně všech artefaktů vytvořených člověkem nezávisle na lidských možnostech (koroze, pevnost materiálů apod.);
- **Nevědomé selhání člověka při tvorbě, obsluze a údržbě** technologií, procesů; všech vytvořených lidských artefaktů (biologická únava, neznalost, nevědomost, momentální indispozice atd.);
- **Nevědomé i vědomé nedodržování technologických postupů, procesů** (provoz zařízení s neprojektovanými parametry, nedodržování termínů profylaktických kontrol);
- **Úmyslné činy** (záměrné poškození, sabotáže, terorismus apod.), které jsou postihovány trestním zákonem.

V důsledku těchto aktivit vznikají pak mimořádné situace a krizové stavy.

Primárním cílem reakce na mimořádné situace a krizové stavy, posláním složek integrovaného záchranného systému, jeho jednotlivých složek působících společně nebo i odděleně pak je:

- Zachránit zdraví, životy občanů;
- Zachránit materiální, společenské a kulturní hodnoty;
- Zamezit dalšímu rozšiřování, další eskalace mimořádných situací a krizových jevů;
- Ukončit mimořádnou situaci, krizový stav;

---

<sup>10</sup> VONÁSEK, V., LUKEŠ, P. *Časopis 112: odborný časopis požární ochrany, integrovaného záchranného systému a ochrany obyvatelstva. Statistická ročenka 2013 (příloha)*. Praha: MV-generální ředitelství HZS ČR, 2014, č. 3, s. 39.

Sekundárními cíli, na základě získaných informací, znalostí, zkušeností a dovedností, analýz a faktů z likvidace mimořádných situací a krizových stavů je pak:

- Zjistit příčiny, původce (zodpovědné osoby, pachatele apod.) a průběhy všech dějů, které umožnily vznik a rozvoj mimořádných situací a krizových stavů;
- Zajistit, aby se v budoucnu neopakovaly (prevencí, normami, procesními postupy, restrikcemi, potrestáním viníků);

Na místě zásahu se nalézají rozmanité stopy, které pomáhají při realizaci výše uvedených sekundárních cílů. Primární cíle zabezpečují složky zejména integrovaného záchranného systému, sekundární pak orgány činné v trestním řízení, bezpečnostní složky. Na prevenci se účastní všechny zúčastněné a další složky.

Aby byly stopy použitelné, musí být v co největší míře zachovány, nepoškozeny, aby je bylo možné vyhledávat, dokumentovat, zajišťovat, přepravovat do laboratorního prostředí a následně zpracovávat k tomu určenými specialisty. Po likvidaci mimořádných stavů a situací, zamezení jejich dalšího bezprostředního rozvoje se původní sekundární cíle (z pohledu průběhu záchranných akcí) stávají cíli primární pro objasnění událostí, nalezení příčin, původců a dalších procesních záležitostí. Těmito činnostmi se pak dále profesně zabývají orgány činné v trestním řízení. Nepoškozené stopy jsou nezastupitelné a rozhodující z pohledu dalšího vyšetřování i prevence.

## **Závěr**

Globalizace světa založená primárně na kultu peněz, rozvoj technologií a lidského poznání, jeho dostupnost, sociální a náboženská pnutí, lokální války ohrožují lidstvo v různých částech světa, stejně jako planetu Zemi. Řada aktivit je čistě přírodního charakteru. Neustále však přibývá technologických katastrof, havárií, požárů, dopravních nehod, teroristických aktů, které jsou způsobené vědomě nebo nevědomě člověkem, skupinami lidí. Rozsah těchto událostí je stále větší, početnější a má dopady na velké množství lidí. Záchranných činností se pak účastní integrované složky, které mají v první řadě zachraňovat lidské životy, zdraví, majetek, kulturní hodnoty a zabránit dalšímu šíření či opakování nežádoucích událostí. Z tohoto důvodu je nutné zajistit vyšetřování, které v řadě případů úzce souvisí s kriminalistikou jako takovou. Pro kriminalistiku jsou pak rozhodující paměťové i materiální stopy. Rozsah současných negativních událostí, jejich geografický prostor, přítomnost velkého množství záchranných sil a prostředků, neznalost či nevědomost důležitosti stop pro další vyšetřování může velmi ztížit, ne-li znemožnit kvalitní objasnění příčin a průběhu negativních jevů. Proto je rozhodující, aby složky integrovaného záchranného systému byly rámcově seznámeny s následnými činnostmi orgánů činných v trestním řízení, s charakteristikami, projevy a významem jednotlivých druhů stop a je-li to možné, svými aktivitami napomohly zachování co největšího množství nepoškozených stop. Samozřejmě, že primárním cílem je nejprve zachránit lidské hodnoty, ale je nanejvýš účelné i napomoci dalším následným krokům, navazujících na bezprostřední činnosti IZS. Proto je důležité znát teoretické i praktické základy práce kriminalistů a průběžně s nimi seznamovat záchrannou veřejnost.

## Seznam bibliografických odkazů

BARRERA, R. *Small Airplane Crashes in San Marcos Area Killing Pilot* [online]. 2012 [cit. 2014-12-11]. Dostupné z: <https://ralphbarrera.wordpress.com/2012/11/01/small-airplane-crashes-in-san-marcos-area-killing-pilot/>.

EXTENDEDPROJECTELODIE. *Case Study 5 – Train Crash* [online]. 2013 [2014-10-10]. Dostupné z: <https://extendedprojectelodie.wordpress.com/2013/01/07/case-study-5-train-crash/>.

HASIČSKÝ ZÁCHRANNÝ SBOR ČESKÉ REPUBLIKY. *Integrovaný záchranný systém: Dokumentace IZS* [online]. 2014 [cit. 2014-11-12]. Dostupné z: <http://www.hzscr.cz/clanek/dokumentace-izs-587832.aspx>.

HASIČSKÝ ZÁCHRANNÝ SBOR ČESKÉ REPUBLIKY. *Integrovaný záchranný systém: O IZS* [online]. 2009 [cit. 2014-11-12]. Dostupné z: <http://www.hzscr.cz/clanek/integrovaný-zachranny-system.aspx>.

HASIČSKÝ ZÁCHRANNÝ SBOR MORAVSKOSLEZSKÉHO KRAJE. *Krizové řízení: Mimořádná událost, krizová situace* [online]. 2011 [cit. 2014-11-12]. Dostupné z: <http://www.hzsmk.cz/index.php?a=cat.70>.

HONUS, A. Dopravní podnik se odvolal proti pokutě za utajení incidentů na jednokolejce. In: *Novinky.cz: Krimi* [online]. 2008 [cit. 2015-01-12]. Dostupné z: <http://www.novinky.cz/krimi/146689-dopravni-podnik-se-odvolal-proti-pokute-za-utajeni-incidentu-na-jednokolejce.html>.

CHMELÍK, J. et al. *Místo činu a znalecké dokazování*. Plzeň: Vydavatelství a nakladatelství Aleš Čeněk, s.r.o., 2005. 303 s. ISBN 80-86898-42-3.

KOSECOVÁ, J. *Letecká pátrací a záchranná služba jako jedna z forem spolupráce Armády České republiky s integrovaným záchranným systémem* [online]. 2012 [cit. 2015-01-12]. Dostupné z: [http://doctrine.vavyskov.cz/\\_casopis/2012\\_2/2012\\_2r\\_2a.html](http://doctrine.vavyskov.cz/_casopis/2012_2/2012_2r_2a.html).

MATOUŠKOVÁ, I. Rozhodování v situacích ohrožení. In: *Zborník ze 13. mezinárodní vědecké konference Riešenie krízových situácií v špecifickom prostredí*. Žilina: květen 2008. ISBN 978-80-8070-849-8.

MATOUŠKOVÁ, I. Systém psychosociální intervenční služby v ČR. In: *Riešenie krízových situácií v špecifickom prostredí. 19. medzinárodná vedecká konferencia*. Žilina: Žilinská univerzita v Žiline, 2014. s. 455-468. ISBN 978-80-554-058736.

MCMAHON, K. *The Psychology of Disaster* [online]. 2011 [cit. 2015-01-02]. Dostupné z: <http://www.peakoilblues.org/blog/2011/03/16/the-psychology-of-disaster/>.

PORTUGAL MUNDIAL. *28 Sinais do efeito catastrófico da radiação de Fukushima 2013* [online]. [cit. 2014-12-10]. Dostupné z: <http://portugalmundial.com/2013/10/28-sinai-do-efeito-catastrofico-da-radiacao-de-fukushima/#>.

SHAIKH, T. Q&A: Is Fukushima as bad as Chernobyl? In: *CNN* [online]. 2011 [cit. 2014-11-29]. Dostupné z: <http://edition.cnn.com/2011/WORLD/asiapcf/04/12/japan.nuclear.disaster.fukushima/>.

TWILIGHT LANGUAGE [online]. 2014 [cit. 2014-11-28]. Dostupné z: <http://copycateffect.blogspot.cz/2014/10/ebola-maps.html>.

TÝDEN.CZ. *Obrazem: Neznámé snímky z osminásobné vraždy v Praze* [online]. 2013 [cit. 2014-10-11]. Dostupné z: [http://www.tyden.cz/rubriky/domaci/krimi/obrazem-nezname-snimky-z-osminasobne-vrazdy-v-praze\\_275780.html](http://www.tyden.cz/rubriky/domaci/krimi/obrazem-nezname-snimky-z-osminasobne-vrazdy-v-praze_275780.html).

URBÁNEK, J., PRUDIL, L. *Časopis 112, ročník XIV, číslo 3/2015* [online]. 2015 [cit. 2015-02-03]. Dostupné z: <http://www.hzscr.cz/clanek/casopis-112-rocnik-xiv-cislo-3-2015.aspx?q=Y2hudW09Mg%3D%3D>.

VONÁSEK, V., LUKEŠ, P. *Časopis 112: odborný časopis požární ochrany, integrovaného záchranného systému a ochrany obyvatelstva. Statistická ročenka 2013 (příloha)*. Praha: MV-generální ředitelství HZS ČR, 2014, č. 3, 40 s. ISSN 1213-7057.

WEBB, D. *Types of Crime Scene* [online]. 2013 [cit. 2015-01-12]. Dostupné z: <http://www.all-about-forensic-science.com/types-of-crime-scene.html>.

WNA. *Fukushima radiation reduction year-on-year* [online]. 2013 [cit. 2014-12-15]. Dostupné z: [http://www.world-nuclear-news.org/uploadedImages/wnn/Images/Fukushima\\_Radiation\\_map\\_2011\\_2012%201280x967.jpg](http://www.world-nuclear-news.org/uploadedImages/wnn/Images/Fukushima_Radiation_map_2011_2012%201280x967.jpg).

# Projektovanie bezpečnosti

## Security planning

Jozef Raitšpís<sup>1</sup>

### Abstrakt

Bezpečnostné prostredie je východiskovým zdrojom informácií potrebných pre kvalifikovaný postup riešenia zabezpečení ochrany chráneného záujmu v rámci analýzy bezpečnostných požiadaviek. Zmeny vo vonkajšom a vnútornom bezpečnostnom prostredí majú svoje dopady i na koncepciu ochrany objektov. Táto skutočnosť zvyrazňuje dôležitosť prípravy podkladov, riešení a zefektívnenie. Projektovanie ako činnosť sa riadi určitými zásadami (princípami), ktoré je potrebné v celom procese dodržiavať a ktoré nám v konečnom dôsledku definujú napĺňanie obsahu v časovej závislosti. Proces prijímania rozhodnutí, hľadania riešení a uskutočňovania opatrení sa vyznačuje zložitou a veľkou časovou i ekonomickou náročnosťou ako vo fáze prípravnej, tak i vo fáze rozpracovania konkrétnych riešení na objektoch. Súčasťou systému ochrany objektov musí byť jeho príprava v podobe projektov a metodika riešenia ochrany musí rešpektovať postupnosť jednotlivých krokov.

**Kľúčové slova:** ochrana chráneného záujmu, analýza bezpečnostných požiadaviek, bezpečnostné prostredie, koncepcia ochrany objektov, projektovanie, projekt zásady, princípy, metodika, dokumentácie, rizika, ochranné opatrenia, hodnotenie bezpečnosti, bezpečnostný štandard.

### Abstract

The security environment is the starting point for the information needed for a qualified security solution to protect a protected interest in the security requirements analysis. Changes in the external and internal security environment also have an impact on the concept of protecting objects. This highlights the importance of background preparation, solution and efficiency. Designing as an activity is governed by certain principles (principles) that need to be followed throughout the process and ultimately defining the fulfillment of content in time dependence. The process of decision-making, solution-finding and implementation is characterized by complexity and a great deal of time and economic difficulty both at the preparatory phase and at the stage of developing specific solutions to objects. An element of the system of protection of objects must be its preparation in the form of projects and the methodology of the protection solution must respect the sequence of individual steps.

**Keywords:** Protection of protected interest, security requirements analysis, security environment, concept of protection of objects, design, project principles, principles, methodology, documentation, risks, protective measures, safety assessment, safety standard.

### Úvod

---

<sup>1</sup> Prof. Ing. Jozef Raitšpís, CSc., Vysoká škola bezpečnostného manažmentu, Košice, e-mail: jozef.raitspis@vsbm.sk.

Zmeny vo vonkajšom a vnútornom bezpečnostnom prostredí majú svoje dopady i na koncepciu ochrany objektov. Táto skutočnosť zvyrazňuje dôležitosť prípravy podkladov, riešení a zefektívnenie rozhodovacích procesov súvisiacich s úlohami, ktoré je potrebné zabezpečiť pri ich ochrane. Takto stanovené úlohy je potrebné konkrétne riešiť ako komplexný súbor opatrení vykonávaných priebežne. Prijímané opatrenia musia smerovať k zabezpečeniu funkčnosti objektov v situácii, keď potenciálne riziká sa stávajú aktuálnymi, alebo v situácii, keď dôjde k narušeniu niektorých objektov, či dokonca celého systému chráneného záujmu. Proces prijímania rozhodnutí, hľadania riešení a uskutočňovania opatrení sa vyznačuje zložitou a veľkou časovou i ekonomickou náročnosťou ako vo fáze prípravnej, tak i vo fáze rozpracovania konkrétnych riešení na objektoch. Pretože súčasťou systému ochrany objektov je jeho príprava v podobe projektov, metodika riešenia ochrany musí rešpektovať túto postupnosť jednotlivých krokov:

- vymedzenie všeobecných zásad projektového manažmentu,
- aplikáciu týchto zásad do bezpečnostných projektov,
- rešpektovanie osobitosti objektov a prostredia z pohľadu ich ochrany.
- preukázanie dostatočnosti bezpečnostných opatrení (hodnotenie bezpečnosti).

Vychádzame z predpokladu, že projektový manažment je spôsob riadenia a koordinácie ľudských a materiálnych zdrojov počas životnosti projektu pri použití moderných techník riadenia na dosiahnutie vopred určených cieľov v danom rozsahu, nákladoch, čase, kvalite a spokojnosti účastníkov projektu<sup>2</sup>. Z charakteru procesu ochrany objektov vyplýva, že jeho súčasťou je i tvorba plánov, ktorá vyžaduje komplexný prístup (obr. 1).

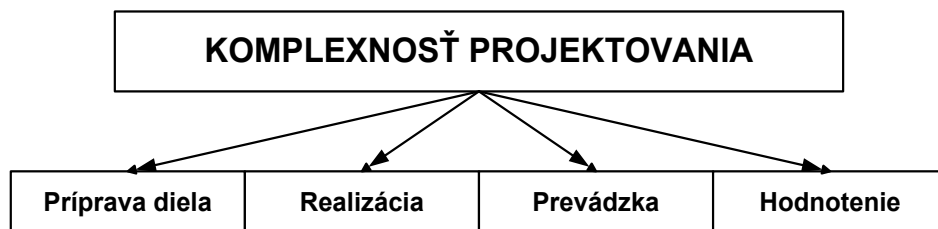

Obr. 1: Komplexnosť projektovania<sup>3</sup>

Projektovanie ako činnosť sa riadi určitými zásadami (princípami), ktoré je potrebné v celom procese dodržiavať a ktoré nám v konečnom dôsledku definujú napĺňanie obsahu v časovej závislosti.

Ako hlavné zásady je možno uviesť<sup>4</sup>:

- Ciel'ovosť - zadávateľ musí presne a jasne vedieť, čo chce projektom dosiahnuť. Cieľ a presné určenie projektu musí projektant požadovať od zadávateľa písomne. Základný predpoklad splnenia zásady ciel'ovosti je správne fungovanie funkcií programovania a strategického plánovania.
- Reálnosť a účelnosť - projekt musí byť uskutočniteľný a musí spĺňať účel, pre ktorý bol určený. Znamená to predovšetkým preverenie reálnosti dodávok

<sup>2</sup> MAJTÁN, M. *Projektový manažment*. Bratislava: Sprint dva, 2009.

<sup>3</sup> NĚMEC, V. *Projektový management*. Praha: GRADA Publishing, 2002.

<sup>4</sup> NĚMEC, V. *Projektový management*. Praha: GRADA Publishing, 2002.

vrátane finančného krytia. Účelnosť potom predpokladá určitú hĺbku projektu a jeho dokumentácie.

- Systémový prístup - pohľad na projektový objekt ako na systém (množinu väzieb a množinu prvkov, ktoré spoločne určujú vlastnosti celku). To predpokladá venovať pozornosť všetkým prvkom systému a ich vzájomnému pôsobeniu, vrátane pôsobenia vonkajšieho okolia. Určítym riešením je variant ponúk a ich optimalizácia.
- Postupnosť riešenia – pri každom riešení projektu je potrebné postupovať podľa všeobecných zásad postupného riešenia od všeobecného ku konkrétnemu, od všeobecného k podrobnému, t. j. zhora dole (Top-Down).
- Celý postup prác na projekte je možno znázorniť v životnom cykle projektu, ktorý je obsahovo rozčlenený na tri etapy (predinvestičná, investičná a prevádzková a hodnotiacia) a na päť fáz (obr. 2).

Na obrázku (obr. 2) je **situácia** chápaná ako súhrn podmienok a požiadaviek vzťahujúcich sa na projekt a umiestnenie systému v priestore, víziu projektu, zhodnotenie súčasného stavu, návrh variantov riešenia a výber najvhodnejšieho variantu. **Kompozícia** zahŕňa výber víťazného variantu z pohľadu realizovateľnosti, riešenie základného usporiadania prvkov systému z hľadiska obslužnosti, toku materiálov, informácií vo vymedzenom priestore, schémy týchto riešení a rozhodnutie o prijatí (pokračovaní) projektu. **Dispozícia** zahŕňa horizontálne a vertikálne rozmiestnenie všetkých prvkov systému v určenom priestore, vrátane všetkých organizačných, resp. informačných väzieb, a taktiež zahŕňa realizačnú dokumentáciu projektu. **Realizácia** obsahuje schvaľovacie konanie, prípravu realizácie, vlastné budovanie systému a skúšobnú prevádzku, a v neposlednom rade kolaudáciu. **Prevádzka a hodnotenie** obsahuje užívanie realizovaného diela, overenie naplnenia očakávaných cieľov, audítorstvo, hodnotenie celkového stavu, projekt skutočného vyhotovenia, kvalitu diela, klady a zápory, databázu poznatkov, analýzu dát, zovšeobecnenie pre tvorbu štandardných situácií.

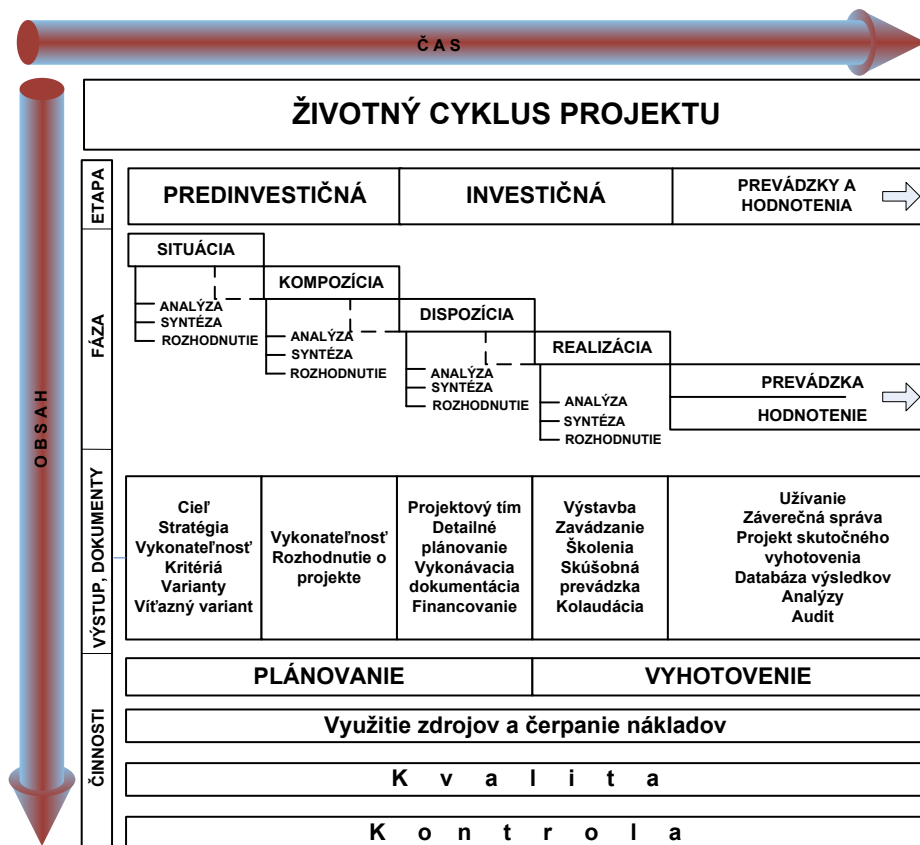

Obr. 2: Životný cyklus projektu

Z obrázku 2 je zrejmé, že celý proces musí byť priebežne kontrolovaný so zameraním na vyhotovenie, kvalitu, čas, využitie zdrojov a čerpanie nákladov. Zároveň celý proces musí vykazovať určité znaky:

- Systematickosť – používanie jednotného projektového postupu, jednotných podkladov, symbolov, ukazovateľov, tabuliek a grafov, a to na základe normalizácie (STN) a unifikácie (EN). Z toho potom vyplývajú určité možnosti formalizácie a algoritmickej čiastkových projektových úkonov a následná automatizácia projektovania. Príkladom môže byť prijatie zásady, že každý projektový postup musí mať v každej fáze tri kroky (analýza, syntéza a rozhodnutie).
- Efektívnosť – požaduje dosiahnutie maximálnej efektívnosti pri minimalizácii nákladov na materiál, energiu, pracovné sily a finančné prostriedky. To predpokladá prepočet efektívnosti navrhovaných opatrení v celom priebehu projektových prác vo všetkých ich etapách a predovšetkým pri akomkoľvek náznaku nízkej efektívnosti realizovaných opatrení. K tomuto je vhodné využívať rôzne softvérové nástroje (napr. tabuľkové procesory).

Pre vlastnú realizáciu diela má rozhodujúci význam vykonávacia dokumentácia. V literatúre sa stretávame tiež s názvami ako realizačná dokumentácia, vykonávací projekt, realizačný projekt, resp. plán projektu. Táto časť obsahuje podrobne rozpracované technické a technologické riešenie vrátane finančných požiadaviek, časových nárokov, komunikačných zásad a opatrení v rizikových situáciách. V zásade dáva odpovede na otázky: čo, kto, ako, kedy, čím, za koľko, čo keby. Schéma postupnosti a rámcového obsahu odpovedí na otázky je na obrázku (obr. 3).



Odpovede na otázky majú v projektovej dokumentácii spravidla ustálenú (stanovenú) formu a tvoria jej obsah. Z uvedeného vyplýva, že niektoré postupové kroky sa budú v priebehu spracovania opakovať, ale na rôznych úrovniach. Obsah a rozsah spracovania bude poplatný danej úrovni, ale je potrebné voliť podrobnosti tak, aby bola zachovaná funkčnosť príslušnej dokumentácie podľa zásady reálnosti a účelnosti. Najpodrobnejšie musia byť spracované časti práve vo vykonávacej dokumentácii.

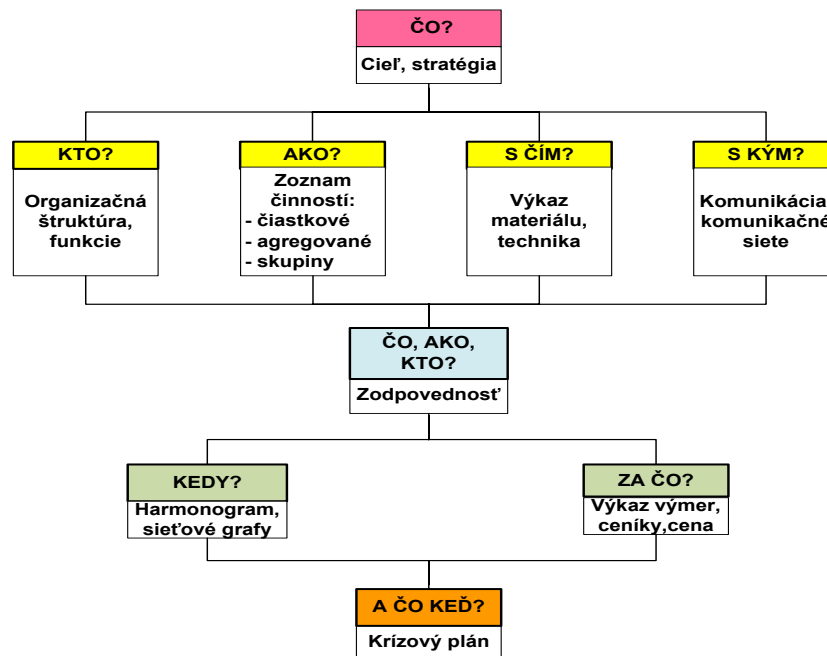

Obr. 3: Obsahový rámec projektovej dokumentácie

Do tohto procesu je potom možno zahrnúť i plány na ochranu objektov (bezpečnostné projekty). Všeobecne je možné konštatovať, že cieľom bezpečnostného projektu je vytvorenie takého stavu, v ktorom sú prostredníctvom ochranných opatrení minimalizované negatívne vplyvy na chránený priestor alebo objekt. Takýto stav má potom charakter bezpečného prostredia. Hodnotenie bezpečnosti musí preukázať, že sme takýto stav dosiahli.

V systéme ochrany objektov pôjde v konečnom dôsledku o proces zaoberajúci sa zaobchádzaním s bezpečnostnými rizikami. Tento proces je možné definovať ako činnosť vychádzajúcu z procesu identifikácie a posudzovania rizík zameranú na zaistenie bezpečnosti riadeného systému, a to návrhnutím a implementovaním vhodných ochranných opatrení určených na minimalizáciu rizika na vopred stanovenú mieru jeho akceptovateľnosti. Návrh vhodných ochranných opatrení môže byť vo forme bezpečnostnej dokumentácie. Z uvedeného vyplýva, že proces posudzovania rizík je súčasťou komplexnejšieho procesu manažérstva rizika a tvorí východiskový stav pre hľadanie účinných a efektívnych návrhov na zaobchádzanie s rizikami. Postavenie rizika v kontexte ďalších vplyvov a ich vzájomné väzby pri riadení rizika sú na nasledujúcom obrázku (obr. 4).

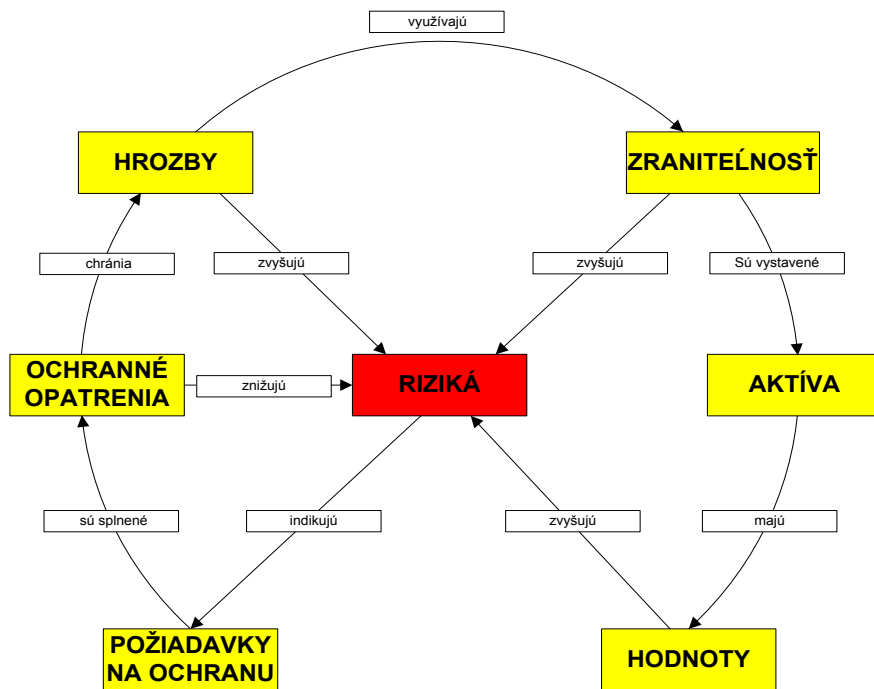

Obr. 4: Vázby v procese riadenia rizika<sup>5</sup>

### Hodnotenie bezpečnostného prostredia

Bezpečnostné prostredie je chápané ako vonkajšie i vnútorné prirodzené prostredie pôsobiace svojimi vplyvmi (kladnými i zápornými) na chránený priestor, resp. chránený záujem. Bezpečné prostredie sa vytvára v bezpečnostnom prostredí (je jeho podmnožinou, súčasťou) implementáciou ochranných opatrení, ktoré eliminujú jeho negatívne bezpečnostné vplyvy na chránený záujem (Obr. 5).

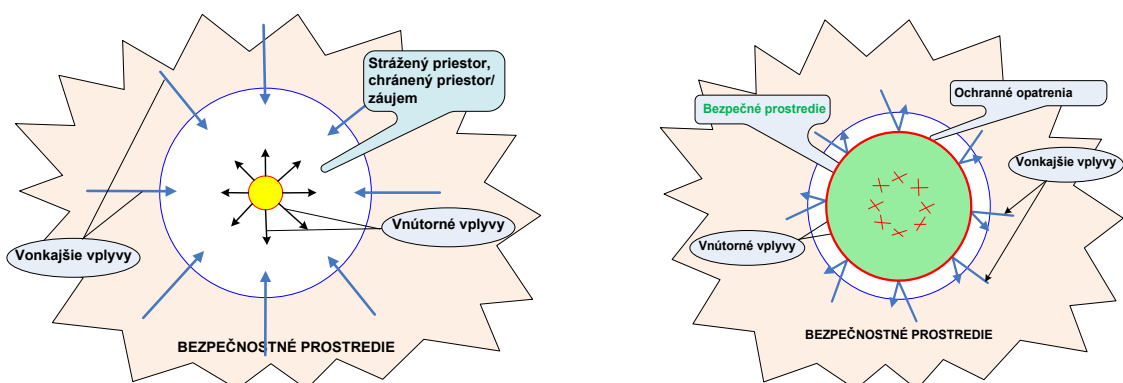

Obr. 5: Bezpečnostné a bezpečné prostredie<sup>6</sup>

Bezpečnostné prostredie je východiskovým zdrojom informácií potrebných pre kvalifikovaný postup riešenia jednotlivých krokov pri zabezpečení ochrany chráneného záujmu v rámci analýzy bezpečnostných požiadaviek. Pre potreby bezpečnostného manažérstva je nutné získavať, triediť a spracovávať všetky informácie o vlastnostiach

<sup>5</sup> SMEJKAL, V.; RAIS, K. 2006. *Řízení rizik ve firmách a jiných organizacích*. Praha: Grada Publishing, a. s. 2006.

<sup>6</sup> LOVEČEK, T.; REITŠPÍS, J. *Projektovanie a hodnotenie systémov ochrany objektov*. Žilina: EDIS, 2011.

daného prostredia, ktoré môžu zapríčiniť vznik bezpečnostných rizík. Každé bezpečnostné prostredie sa vyznačuje individualitou charakterizovanou vonkajšími a vnútornými vplyvmi prostredia. Pre správne, kvalitné a efektívne fungovanie ochranných opatrení je potrebné čo najpodrobnejšie poznanie prostredia. Ochranné opatrenia je potom možno charakterizovať ako systém reálnych prvkov s cieľom vytvoriť bezpečné prostredie. Systém sa vyznačuje synergetickým správaním sa, za účelom dosiahnutia stanoveného cieľa. Z pohľadu projektového manažerstva, pri rešpektovaní zásad projektovania, je možné rozčleniť celú činnosť tvorby bezpečnostného projektu do jednotlivých fáz a etáp.

Tak, ako i v iných činnostiach pri získavaní a spracúvaní informácií je potrebné postupovať cieľavedome a systematicky. Dôležitým krokom je určitá kategorizácia informácií podľa ich zaradenia a výskytu v danom prostredí. Je možno vychádzať napríklad z triedenia podľa<sup>7</sup>:

- urbanistická charakteristika prostredia:
  - členitosť a morfológia územia, prírodné ohrozenia,
  - architektonická klasifikácia zástavby,
  - veľkosť a osídlenosť územného celku,
  - dopravná infraštruktúra,
  - charakteristika okolia objektu,
  - možné zdroje priemyselných havárií (stabilné i mobilné),
- charakteristika vlastného objektu:
  - podrobný polohopis,
  - architektonické členenie,
  - použité stavebné materiály, stavebné konštrukcie,
  - energetické, technické a technologické prípojky a rozvody,
  - dopravná obslužnosť, vnútorná infraštruktúra,
  - svetelné podmienky, osvetlenie,
  - stav zabezpečenia, silné a slabé stránky bezpečnosti, zraniteľnosť,
- kriminogénosť prostredia:
  - výskyt kriminalistiky,
  - demografické hodnotenie – skupiny, typy páchatel'ov,
  - teritoriálne hodnotenie – priestorový výskyt kriminality,
  - urbanistické hodnotenie – mesto obec,
  - vývojové trendy kriminality,
- stav všeobecnej ochrany:
  - štátne zložky (napr. policajný zbor, colná správa atď.),

---

<sup>7</sup> REITŠPÍS, J.; MESÁROŠ, M.; BARTLOVÁ, I.; ČAHOJOVÁ, Ľ.; HOFREITER, Ľ.; SELINGER P. Manažérstvo bezpečnostných rizík, Žilina: EDIS – vydavateľstvo ŽU 2004.

- ostatné bezpečnostné zložky (napr. obecná polícia, súkromné bezpečnostné služby atď.),
  - projekty prevencie kriminality,
  - možnosti využitia policajno-bezpečnostných služieb,
- hodnotenie bezpečnosti občanmi v danej oblasti:
- spolupráca s policajno-bezpečnostnými orgánmi,
  - právne vedomie,
  - postoj ku kriminalite,
  - vplyv samosprávy.

Ako hlavný zdroj informácií je spravidla samotný objekt (organizácia) nášho záujmu. Tu je možné získať informácie, ktoré sa týkajú bezprostredne vlastnej ochrany. Informácie je možné získať od ľudí (napr. manažment, zamestnanci, dodávatelia, odberatelia atď.) alebo z rôznej existujúcej dokumentácie (napr. stavebná, projektová dokumentácia, technická a technologická dokumentácia, organizačná štruktúra, organizačný a režimový poriadok, personálna politika, obchodná politika, ustanovujúce dokumenty, plány rozvoja, BOZP, krízové plány atď.). Pokiaľ ide o vonkajšie prostredie, zdrojom informácií sú predovšetkým všeobecne záväzné právne predpisy, štátne a medzinárodné normy a štandardy, štatistiky, územné plány, plány rozvoja a pod. Vlastná práca s informáciami (napr. ich výber, množstvo, triedenie, presnosť atď.) sa odvíja od rozsahu riešenej úlohy, možností ich získania a skúseností spracovateľa. Celý proces musí vychádzať zo všeobecnej teórie informácií. Je potrebné sledovať predovšetkým relevantnosť informácií vo vzťahu k riešenému cieľu. Pri zhromažďovaní informácií je tiež potrebné zabrániť duplicitě, nekoordinovanosti a zberu zbytočných a nepotrebných údajov. Z hľadiska časového je možné považovať zber informácií za činnosť priebežnú, pretože i v priebehu analýzy a spracovania môžeme dôjsť k záveru, že nemáme požadované množstvo informácií a podobná situácia môže nastať i v ďalších etapách projektovania.

Znamená to vytvoriť stabilné, relatívne predvídateľné prostredie, v ktorom jedinec alebo skupina môžu sledovať svoje ciele bez rušenia alebo poškodenia a bez strachu z takéhoto rušenia alebo poškodenia. Tieto dva stavy sa považujú za základné a tvoria predmet bezpečnostného projektovania. Poznanie stavu bezpečnostného prostredia, ako primárneho, predurčuje kvalitu celkového výsledku bezpečnosti. Je východiskovým podkladom pre návrh systému ochrany objektov. Pre vlastné vyjadrenie je možné použiť napríklad analýzu silového poľa. Princíp takejto analýzy je znázornený na obr. 6.

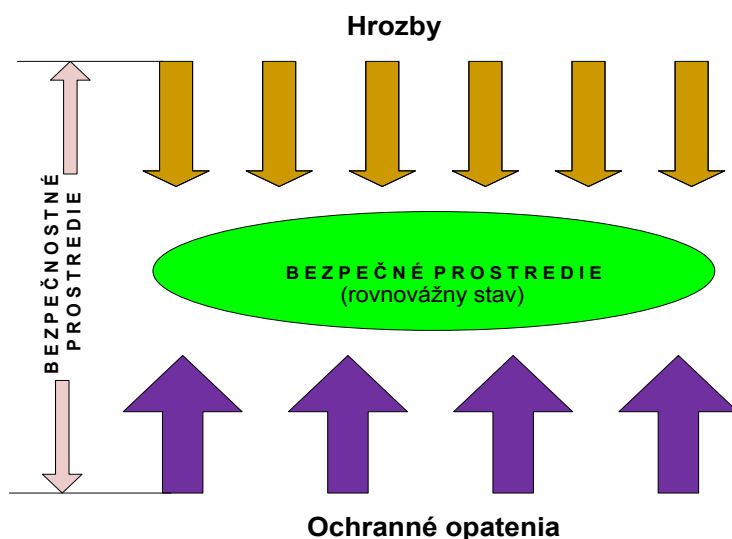

Obr. 6: Princíp analýzy silového poľa v bezpečnostnom prostredí<sup>8</sup>

Obsah projektovania a hodnotenia bezpečnosti je možné chápať ako postupy a metódy definovania relevantných (dostatočných) ochranných opatrení v danom prostredí. A práve stanovenie dostatočnosti ochranných opatrení je jednou zo základných otázok hodnotenia bezpečnosti. Zložitosť problému spočíva predovšetkým v kvantifikovanosti vplyvov a prijatých ochranných opatrení. Používané spôsoby a ďalšie možné prístupy k hodnoteniu interakcie prostredia a ochranných opatrení nie sú v súčasnosti riešené všeobecne, ale každé prostredie si vytvára svoje vlastné mechanizmy a je v podstate ponechané na zvážení spracovateľa bezpečnostného projektu ako sa s touto otázkou vysporiada.

Z tohto pohľadu potom hodnotenie bezpečnosti musí vyjadrovať nakoľko sa nám podarilo elimináciou negatívnych bezpečnostných vplyvov vytvoriť prostredie, v ktorom môžeme uskutočňovať svoje záujmy.

### Možné prístupy k hodnoteniu bezpečnosti

Všeobecne záväzné právne predpisy definujú ochranu majetku len v určitých oblastiach (napr. ochrana utajovaných skutočností, kritická, resp. obranná infraštruktúra, finančné inštitúcie atď.). Ide o oblasti, kde štát má dominantný záujem o zabezpečenie ochrany svojho, ale aj súkromného majetku pred napadnutím, zneužitím, poškodením alebo odcudzením inou osobou alebo organizovanou skupinou. V prípade, že štát nedefinuje pomocou právnych predpisov konkrétnu metodiku ochrany majetku (napr. bezpečnostný štandard fyzickej bezpečnosti a objektovej bezpečnosti), existuje možnosť postupovať podľa požiadaviek (napr. poisťné podmienky, požiadavky certifikácie podľa ISO 27001) alebo návrhov (napr. ideový, resp. vykonávací projekt bezpečnostného systému) tretích subjektov (napr. poisťovňa, technická služba na ochranu majetku ap.).

Vo všeobecnosti pri ochrane majetku a osôb mimo oblastí záujmu štátu neplatia jednoznačné pravidlá, nakoľko subjekty zaoberajúce sa spracovaním bezpečnostných

<sup>8</sup> SMEJKAL, V.; RAIS, K. 2006. Řízení rizik ve firmách a jiných organizacích. Praha: Grada Publishing, a. s. 2006.

projektov si vytvárajú vlastné metodiky. Tento stav nie je určite možno označiť ako vyhovujúci. Každá projektová dokumentácia musí obsahovať systémové kroky tak, aby bol dosiahnutý stanovený cieľ a to v nadväznosti na zložitosť, rozsah, osobitosti stráženého, resp. chráneného priestoru, chráneného záujmu a pod. V tomto smere je žiaduce dosiahnuť stav, kedy sa bezpečnostný projekt stáva súčasťou projektovej dokumentácie potrebnej k stavebnému povoleniu, resp. územnému rozhodnutiu a aby projekt spracovávala oprávnená osoba (projektant), ktorá je pre takúto činnosť autorizovaná a v celom procese tvorby ochranného systému objektu je nezávislá (predovšetkým vo vzťahu k dodávateľom). Záverom tejto časti procesu ochrany objektu musí byť súhrn právnych a technických noriem, podľa ktorých sa bude spracovateľ projektu v jeho jednotlivých častiach riadiť.

Pri tvorbe bezpečnostného projektu je potrebné rešpektovať nasledujúce pravidlá:

- Pre ochranu objektu využívame<sup>9</sup>:
  - pasívne prvky ochrany (mechanické zábrany prostriedky),
  - aktívne prvky ochrany (poplachové systémy),
  - fyzickú ochranu,
  - organizačné opatrenia,
  - režimové opatrenia.
- Rešpektovanie úlohy uvedených prvkov v systéme ochrany. Pasívne prvky ochrany slúžia na odstrašenie, spomalenie, resp. zastavenie narušiteľa, zatiaľ čo aktívne prvky ochrany slúžia na jeho následnú detekciu. V osobitých prípadoch aj aktívne prvky ochrany môžu suplovať úlohu pasívnych prvkov ochrany. Neoddeliteľnou súčasťou ochranného systému sú prvky fyzickej ochrany, ktoré zabezpečujú včasný zásah a zadržanie narušiteľa. Pre napĺňovanie cieľov bezpečnostnej politiky a konkrétnych ochranných opatrení sa vytvárajú vhodné organizačné štruktúry so stanovenou nadriadenosťou, podriadenosťou, právomocami a povinnosťami. Prvky režimovej ochrany zabezpečujú správne a efektívne fungovanie existujúcich ochranných opatrení.
- Jednotlivé varianty musia vychádzať z vykonanej analýzy rizík a musí byť hodnotené podľa rovnakých kritérií. Inými slovami povedané, jednotlivé varianty riešenia musia vychádzať z rovnakých požiadaviek (musia mať rovnaké parametre hodnotiace účinnosť ochranných systémov, ako napríklad koeficient účinnosti ochranných opatrení, pravdepodobnosť eliminovania narušiteľa, kumulatívnej pravdepodobnosti detekcie narušiteľa a pod.).
- Rešpektovanie požiadavky na vytváranie systému bezpečnostných zón v bezpečnostnom prostredí (obr. 7).

Na obrázku 7 je schematicky znázornený všeobecný princíp tvorby zón. Zóny vytvárame ako obvodové (kruhovú) s pomyselným stredom v chránenom záujme vo viacerých vrstvách bez nárokov na pravidelnosť alebo symetriu. Takto vytvorené priestory je možné ďalej deliť priečnymi (rádiusovými) prvkami. Vo všeobecnosti sa zóny vytvárajú v súvislosti s polohopisom objektu a jeho stavebným riešením. V praxi to znamená, že obvodová ochrana sa spravidla realizuje na katastrálnej hranici

---

<sup>9</sup> V širšom slova zmysle v rámci komplexnosti zahŕňame aj požiaru ochranu, BOZP, informačnú bezpečnosť, ochranu proti živelným udalostiam a pod.

chráneného objektu, stavebná konštrukcia (obvodové múry) je nositeľom plášťovej ochrany a chránený záujem sa stáva nositeľom predmetovej ochrany. Ďalšie členenie na zóny sa prispôbuje konkrétnym podmienkam. Cieľom je vytvoriť akúsi „prekážkovú dráhu“ na ceste páchatel'a pozostávajúcu z bezpečnostných prvkov rozmiestnených po obvode pomyselných hraníc, ale tiež priečne. Počet zón je potrebné prispôbiť charakteru objektu, jeho rozsiahlosti a členeniu tak, aby bola dodržaná zásada primeranosti a efektívnosti. Každá zóna by sa mala vyznačovať možnosťou spomaliť, zastaviť postup páchatel'a a detegovať jeho prítomnosť. To kladie značné nároky na technické vybavenie jednotlivých zón a túto skutočnosť je potrebné zohľadniť pri stanovení ich počtu. Z tohto dôvodu sa snažíme o maximálne využitie stavebného charakteru objektu, v lepšom prípade máme možnosť vstupovať do spracovania stavebnej projektovej dokumentácie a požiadavky na „zónovanie“ predniesť už v tejto fáze.

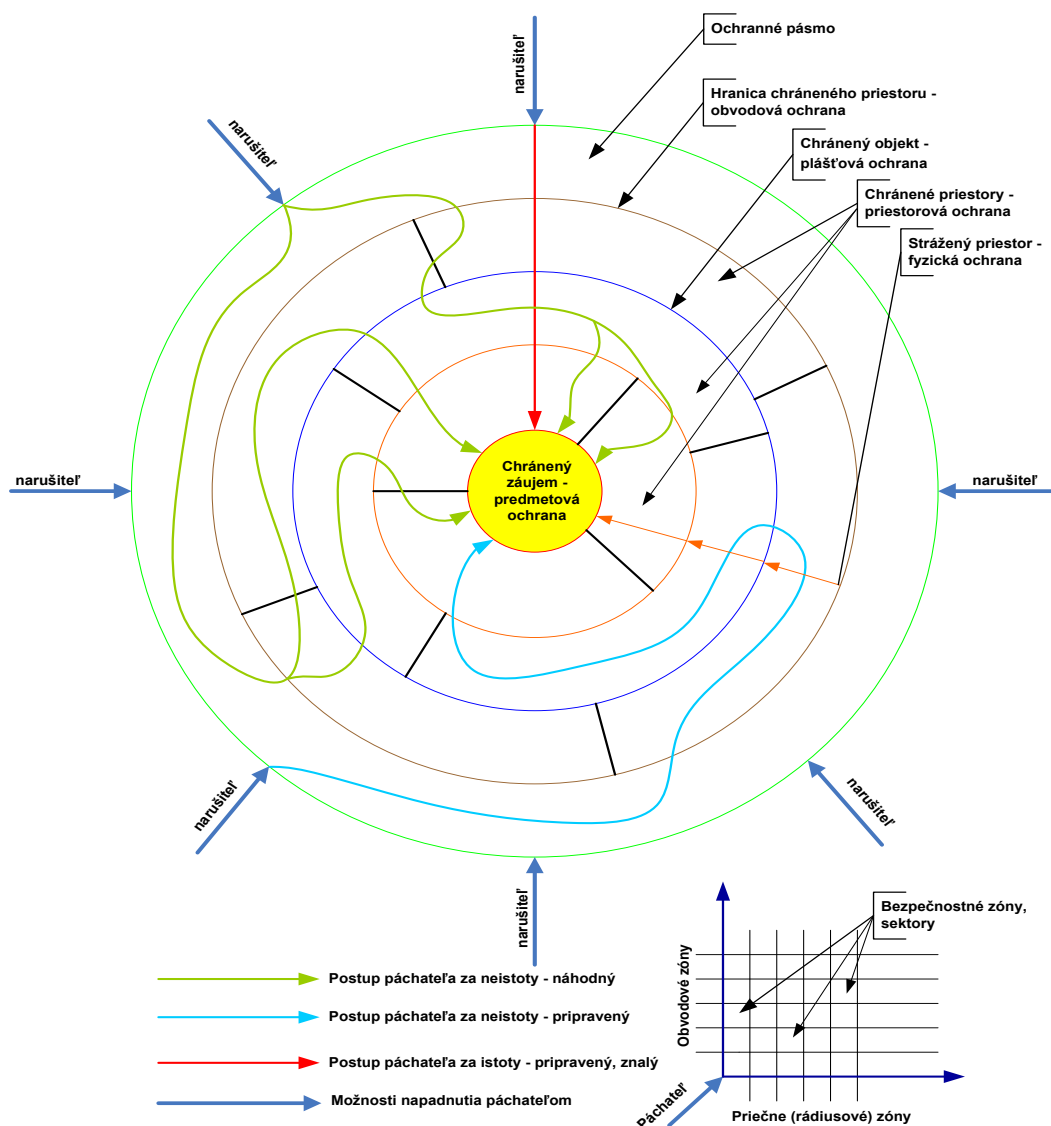

Obr. 7: Tvorba bezpečnostných zón

Zóny sa tiež vytvárajú so zámerom „vedenia“ narušiteľ'a do určitého priestoru, môžu byť vytvárané klamlivé objekty alebo pasce. Účelom zón je tiež možnosť vytvárať narušiteľ'ovi také „cesty“, kde nemá možnosť poškodiť (znehodnotiť) ďalšie zariadenia

a vybavenie v objekte. Narušiteľovi môžeme vytvoriť relatívne jednoduchú cestu k chránenému záujmu, ale o to dôslednejšie musí byť jeho vlastné zabezpečenie. Na druhej strane tento spôsob vyžaduje včasnú a spoľahlivú detekciu a tiež kladie vyššie nároky na včasnosť zásahu. Osobitnú funkciu v tomto systéme má tzv. ochranné pásmo, ktoré je tvorené určitým priestorom mimo vymedzenej hranice – hranice chráneného priestoru. V tomto priestore je možno spravidla organizovať fyzickú ochranu a to formou pozorovania a za určitých podmienok kamerový systém. Účelom je včas zachytiť akékoľvek prípravy (pokusy) na vniknutie do záujmového priestoru.

- Svoju úlohu zohrávajú zóny aj v rámci režimových a organizačných opatrení.
- Vyberáme postupy, ktoré nám umožňujú ohodnotenie stanovených kritérií pre všetky varianty.
- Z pohľadu predchádzajúceho bodu vhodne volíme i potrebnú podrobnosť návrhu jednotlivých variantov.
- Návrh variantu vyjadríme zjednodušenou grafickou formou, z ktorej je zrejmy počet a rozmiestnenie bezpečnostných prvkov a doplníme textovou časťou, v ktorej uvádzame stručný popis variantu, jeho výhody a nevýhody a hodnoty jednotlivých kritérií, najlepšie tabuľkovou formou.

Aby sme mohli hodnotiť bezpečnosť vybraného subjektu, musíme preukázať účinnosť ochranných opatrení. Táto časť by sa mala stať neodmysliteľnou súčasťou každého projektového riešenia bezpečnosti. V súčasnosti je v zásade možné hodnotiť dostatočnosť bezpečnostných opatrení (bezpečnosť chráneného subjektu) preukázaním:

- 1) že došlo k eliminácii rizika na akceptovateľnú hodnotu ( $R_z \leq R_a$ ), alebo
- 2) úroveň ochrany zodpovedá stanovenej úrovni rizika,
- 3) že bodové hodnotenie ochranných opatrení spĺňa predpísané bezpečnostné štandardy, alebo
- 4) že čas napadnutia objektu, príp. prielomová odolnosť objektu je väčšia ako čas zásahu zásahovej jednotky.

### **Eliminácia rizika na akceptovateľnú hodnotu**

Snahou organizácie je znížiť úroveň rizika minimálne na akceptovateľnú hodnotu, ktorú je schopná, resp. ochotná organizácia znášať. Výstupom z hodnotenia rizík je zoznam rizík s prioritami určenými na ďalšie spracovanie, t.j. posúdenie ich akceptovateľnosti. V prípade, že dané bezpečnostné riziko je neakceptovateľné, je potrebné znížiť jeho mieru. Spôsob ako túto mieru rizika ovplyvňovať, je implementovať adekvátne ochranné opatrenia (proces zaobchádzania s rizikami), po prijatí ktorých sa riziko zníži na úroveň reziduálneho rizika, t.j. zostávajúca úroveň rizika po prijatí ochranných opatrení vyplývajúcich zo zaobchádzania s rizikom (Obr. 8).



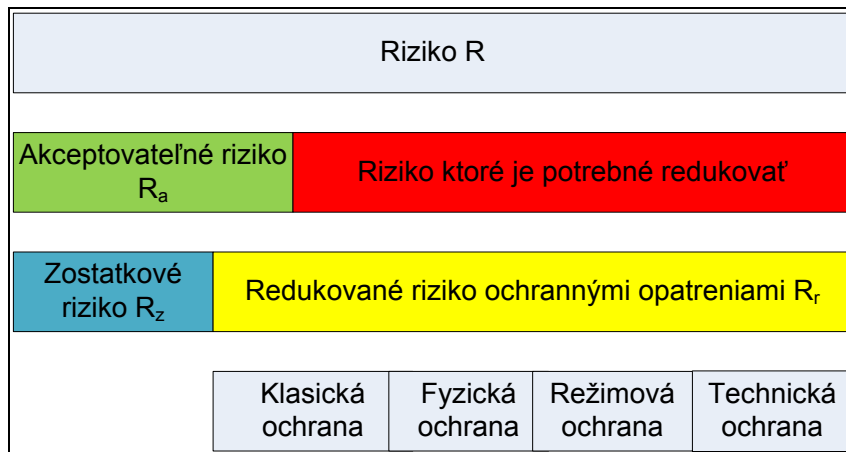

$$R_z = R - R_r \quad \text{Musí platiť: } R_z \leq R_a$$

Obr. 8: Zaobchádzanie s bezpečnostným rizikom

Objektívnosť a relevantnosť takéhoto typu hodnotenia je ovplyvnená viacerými faktormi. Nie je stanovená metodika určenia veľkosti vlastného rizika (R) a následne stanovenie hodnoty rizika akceptovateľného ( $R_a$ ). V praxi sa len veľmi ťažko získavajú kvantitatívne hodnoty rizika (pravdepodobnosť jeho vzniku a dôsledok jeho pôsobení). Spravidla tieto hodnoty vyjadrujeme kvalitatívnym hodnotením, ktoré je ovplyvnené predovšetkým skúsenosťami a erudovanosťou spracovateľa. Toto obdobie platí pre stanovenie hranice akceptovateľnosti rizika a následne vyhodnotenie účinkov ochranných opatrení. Z uvedeného vyplýva značný podiel subjektívnosti hodnotenia. Tieto nedostatky sa dajú do istej miery eliminovať stanovením jednotného postupu hodnotenia jednotlivých zložiek vstupujúcich do procesu tvorby bezpečnostného systému. Takýto stav je možno dosiahnuť určitou kategorizáciou chránených objektov odvíjajúcou sa od ich spoločných znakov a aplikovaním vhodných metód posudzovania rizík.

Na záver tejto časti je možno uviesť, že zo všeobecného postupu hodnotenia obsahujúceho:

- analýzu obecného (napr. sociálne, ekonomické, legislatívne, politické, technické, technologické, environmentálne faktory, atď.),
- analýzu odborového (napr. kriminogenosť, stav všeobecnej ochrany, prevencia kriminality, činnosť bezpečnostných orgánov, bezpečnostné riziká, atď.)
- analýzu interného (napr. vlastný objekt, chránený záujem, personalistika, organizácia a riadenie, bezpečnostné prostriedky, bezpečnostné opatrenia, atď.),

musí vyplývať jednoznačný záver:

- stav je vyhovujúci – nie sú potrebné zmeny, alebo
- stav je uspokojivý – nedostatky je možno riešiť operatívnymi zásahmi, alebo
- stav je nevyhovujúci – nutný proces riadenej zmeny, bezodkladné odstránenie nedostatkov.

## Stanovenie úrovne ochrany v závislosti na úrovni rizika<sup>10</sup>

Tento spôsob vychádza z predpokladu stanovenia úrovne rizika pre určitú kategóriu chráneného subjektu a následné stanovenie najvhodnejšieho spôsobu ochrany. Kategorizácia chráneného subjektu môže vychádzať napríklad zo Stavebného zákona, podľa ktorého je možné členiť stavby tak, ako je znázornené na obr. 9.

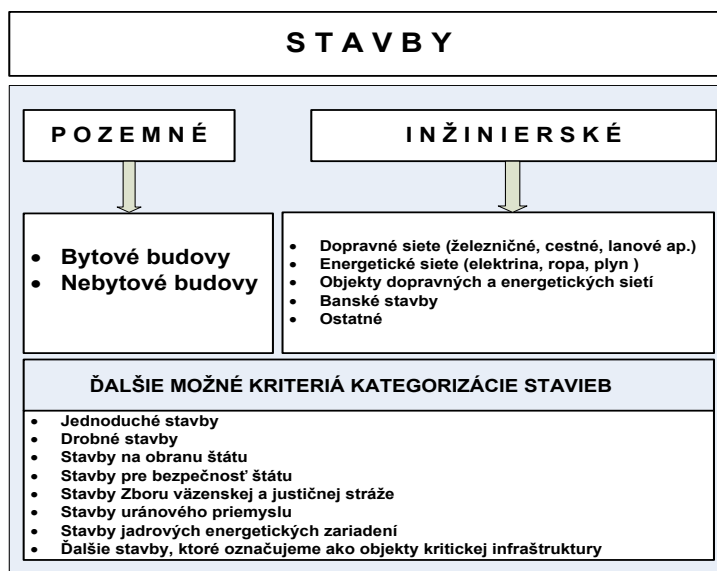

Obr. 9: Členenie stavieb<sup>11</sup>

Keďže si uvedomíme, že projektovanie bezpečnosti je spravidla spojené s objektmi (hovoríme o objektivej bezpečnosti, objektivej ochrane, systémoch ochrany objektov) a osobami, ktoré sa v priestoroch stavebného diela nachádzajú, môžeme vhodne využiť takúto členenie. Pri vlastnej kategorizácii potom okrem členenia stavieb tak, ako je uvedené na obrázku musíme zohľadniť tie charakteristiky, ktorými sa jednotlivé skupiny vyznačujú (sú pre nich charakteristické) vrátane takých znakov, ako sú vlastná situácia, prostredie, chránené aktíva, infraštruktúra, urbanistika a podobne. Výhodou takéhoto prístupu návrhu opatrení a ich hodnotenia je možnosť určitej typizácie, poprípade zjednotenia postupu u objektov vyznačujúcich sa zhodnými znakmi. Takýto spôsob hodnotenia uvádza napríklad (norma). Norma sa vo svojich jednotlivých častiach zaoberá definíciami a špecifickými termínmi, mestským plánovaním, obydliam a obchodmi a kanceláriami. Norma v podstate predstavuje určité nové trendy EÚ pri urbanistickom plánovaní a navrhovaní stavieb v súvislosti s preventívnymi opatreniami v boji proti zločinnosti. Určitým novým prvkom je hodnotenie prostredia a možných rizikových faktorov už v štádiu územného plánovania. Výhodou tohto spôsobu hodnotenia bezpečnosti je zjednotenie obsahu a jednoznačnosť postupu. Metodika je ľahko zvládnuteľná a dáva odpovede vo všetkých oblastiach hodnotenia:

- hodnotenie rizika

<sup>10</sup> STN P CEN/TS 14383-3 (73 0101) Predchádzanie zločinnosti. Územné plánovanie a navrhovanie. Časť 3: Obytné priestory. STN P CEN/TS 14383-4 Predchádzanie zločinnosti. Územné plánovanie a navrhovanie. Časť 4: Obchodné a administratívne priestory.

<sup>11</sup> LOVEČEK, T.; REITŠPÍS, J. Projektovanie a hodnotenie systémov ochrany objektov, Žilina: EDIS, 2011.

- hodnotenie aktív
- návrh a hodnotenie preventívnych opatrení

Je nutné ale zobrať do úvahy, že uvádzané postupy, spôsoby hodnotenia sú zovšeobecnené (informatívne) a zrejme ich bude nutné v konkrétnych situáciách prispôbovať. Nevýhodou uvádzaného riešenia je, že neobsahuje rozmiestnenie bezpečnostných prvkov, ich vzájomné väzby a vlastné hodnotenie (preukázanie dostatočnosti opatrení) nie je jednoznačne zadefinované.

### **Bezpečnosť zodpovedá stanoveným bezpečnostným štandardom**

Tento spôsob hodnotenia bezpečnosti je určitou analógiou predchádzajúceho spôsobu s tým, že je smerovaný do oblasti priemyselnej bezpečnosti v zmysle Zákona č. 215/2004 Z. z. o ochrane utajovaných skutočností a o zmene a doplnení niektorých zákonov. Princíp posudzovania spočíva v tom, že na základe špecifikácie aktív a analýzy rizík (vyhodnotenej tabuľkovou formou kvalitatívnym spôsobom) sa určí miera ohrozenia utajovaných skutočností. Navrhnutím a prijatím vyvážených protiopatrení fyzickej a objektovej ochrany, pozostávajúcim z aplikovania mechanických zábranných prostriedkov, technických zabezpečovacích prostriedkov, fyzickej ochrany a režimových opatrení sa identifikujú a eliminujú pokusy narušiteľa o vstup. Týmito opatreniami sa zabezpečia minimálne požiadavky na ochranu, v tomto prípade, utajovaných skutočností. Minimálne požiadavky (počet bodov) sú určené na základe stanovenej miery ohrozenia a kategorizácie utajovaných skutočností (stupňa utajenia).

Systém je nastavený tak, že zabraňuje pred prístupom nepovolaných osôb a zároveň umožňuje prístup k utajovaným skutočnostiam oprávneným osobám na základe určenia. Výhodou tohto spôsobu posudzovania bezpečnosti je, že realizácia rešpektuje určitú postupnosť ochrany formou vytvárania jednotlivých vrstiev (zón) a to počnúc perimetrom, ďalej plášťová ochrana (ochrana objektu), chránený priestor a vnútornú vrstvu, ktorú tvoria opatrenia na uskladnenie utajovaných skutočností. Zastúpenie a účinnosť jednotlivých prvkov ochrany je dané tzv. bezpečnostnými štandardmi (tab. 1) uvedených nižšie<sup>12</sup>. Stanovenie bezpečnostných štandardov vychádza z príslušných technických noriem pre jednotlivé zabezpečovacie prvky. Medzi ďalšie výhody možno zaradiť jednoznačnosť hodnotenia splnenia požiadavky zabezpečenia dosiahnutím príslušnej bodovej hranice. Nevýhodou je, že vlastné nasadenie (rozmiestnenie) prvkov ochrany je závislé na subjektívnom prístupe spracovateľa (obr. 10). Nie sú vytvorené predpoklady pre rešpektovanie vyváženosti ochrany na možných trasách postupu narušiteľa a tiež nie sú plne rešpektované možnosti, účel a väzby jednotlivých prvkov v celkovom systéme ochrany.





---

<sup>12</sup> Vyhláška NBÚ č. 336/2004 Z.z. o fyzickej bezpečnosti a objektovej bezpečnosti v znení neskorších predpisov.

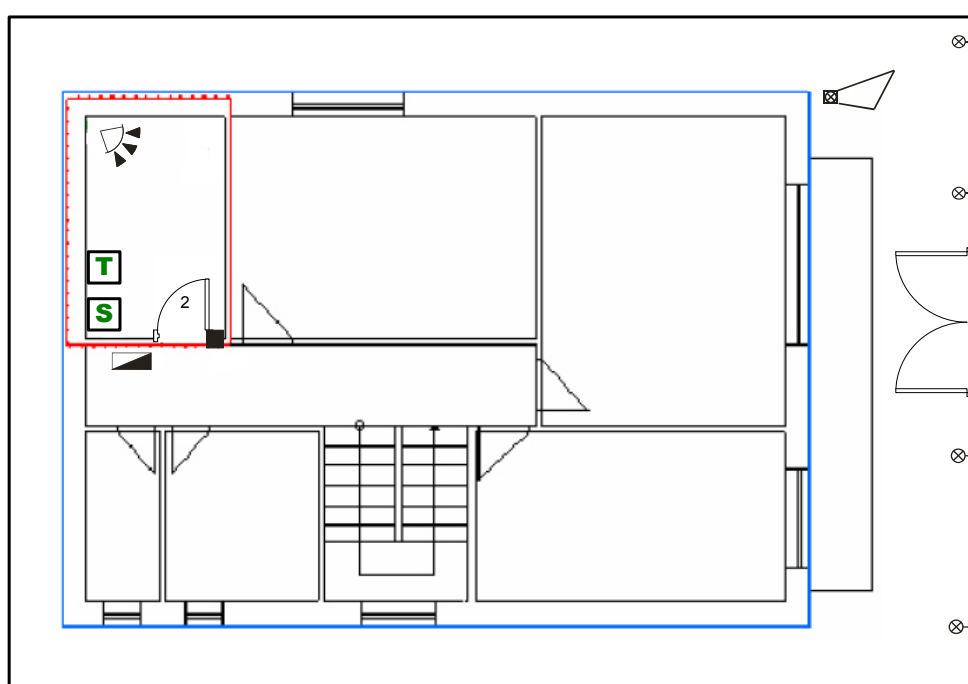
Tab. 1: Štandardy bezpečnosti<sup>13</sup>

Priestor určený na ukladanie utajovaných skutočností kategórie „D“	Miera rizika		
	Malá	Stredná	Veľká
Povinné: (S1) + (S2) + (S3)	7	9	10
Povinné: (S4) + (S5)	3	4	4
Nepovinné: (S6 + S7 a zvýšenie opatrení S1 až S5)	3	3	4
<b>Celkový výsledok</b>	<b>13</b>	<b>16</b>	<b>18</b>



- Hranicu objektu tvorí obvodový plášť domu, okná na hranici objektu sú plastové, 2 vstupy tvoria vchodové plastové
- Obvodové steny a priečky na hranici CHP sú z plných tehál hrúbky min. 150 mm, stropy tvoria železobetónové dosky hrúbky 120 mm.
-  Ústredňa, ovládací panel EZS, priestorový detektor, magnetický kontakt na dverách, akustická jednotka na priečeli objektu)
-  Zariadenie fyzického ničenia nosičov informácií
-  Bezpečnostné osvetlenie
-  Bezpečnostné dvere triedy 2
-  Úschovný objekt kategórie „T“

Obr. 10: Dispozícia ochranných opatrení<sup>14</sup>

<sup>13</sup> LOVEČEK, T.; REITŠPÍS, J. *Projektovanie a hodnotenie systémov ochrany objektov*. Žilina: EDIS, 2011.

<sup>14</sup> LOVEČEK, T.; REITŠPÍS, J. *Projektovanie a hodnotenie systémov ochrany objektov*. Žilina: EDIS, 2011.

## Bezpečnosť na základe posúdenia prielomovej odolnosti

Základnú myšlienku návrhu ochranných opatrení môžeme formulovať tak, že tieto opatrenia musia umožniť elimináciu úsilia narušiteľa dosiahnuť svoj cieľ. Znamená to implementovať také ochranné opatrenia, ktoré narušiteľa odradia, zastavia, alebo prípadne spomalia natoľko, aby ho bolo možné detegovať a následne „spacifikovať“ (v niektorých prípadoch postačí ho identifikovať). Všeobecný postup vlastného podrobného návrhu sa v zásade skladá z týchto krokov:

- návrh mechanických zábranných prostriedkov,
- návrh poplachových systémov,
- návrh fyzickej ochrany,
- návrh režimových opatrení,
- návrh organizačných opatrení.

Celkové riešenie ochrany objektu vzniká integráciou uvedených postupových krokov. Funkčnosť systému je daná tiež možnosťou získavania, triedenia, spracovávania, vyhodnocovania, uchovávaní a prenosu relevantných informácií v požadovanom čase, priestore a kvalite. Pre tento účel sa v ochrannom systéme aplikuje informačný systém, ktorý dotvára väzby medzi jeho jednotlivými prvkami. Uvedené kroky sa v projektovej dokumentácii naplňujú s rešpektovaním pôsobenia a účelu jednotlivých prvkov v systéme.

Pozornosť je nutné venovať analýze rozhodovania narušiteľa o pohybe v danom priestore a čase pri konkrétnom dispozičnom riešení stráženého priestoru a rozmiestnení ochranných prvkov (obr. 11).

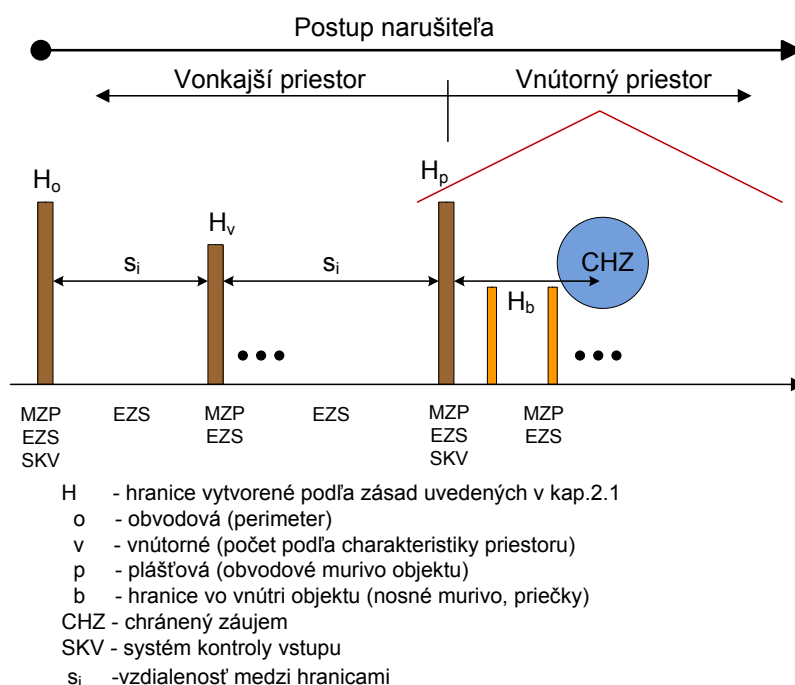

Obr. 11: Pohyb narušiteľa v stráženom priestore<sup>15</sup>

<sup>15</sup> LOVEČEK, T.; REITŠPÍS, J. *Projektovanie a hodnotenie systémov ochrany objektov*. Žilina: EDIS, 2011. ISBN 978-80-554-0457-8.

*(pozn. Rozmiestnenie zabezpečovacích prvkov je iba ilustratívne a nevylučujú sa ďalšie kombinácie).*

Prierezovým prvkom ochrany je fyzická ochrana. Vo väzbe fyzickej ochrany na technickú je možno hovoriť o nasledujúcich stavoch:

- kontroluje funkčnosť aktívnych prvkov ochrany,
- je kontrolovaná aktívnymi prvkami ochrany,
- vyhodnocuje stav aktívnych prvkov ochrany,
- reaguje na poplachový stav aktívnych prvkov ochrany.

Vlastné riešenie spočíva v aplikácii niektorého z postupov uvedených v predchádzajúcom texte.

Výhodou predchádzajúcich postupov je ich jednoduchosť a časová nenáročnosť spracovania. Na druhej strane sa však vyznačujú menšou presnosťou, nevyváženosťou ochranného systému ako celku, nevyužívajú v dostatočnej miere prednosti jednotlivých prvkov v systéme pri potláčaní ich prípadných nedostatkov. Z týchto dôvodov je ich využitie vhodné skôr vo fáze návrhu variantov riešenia. Variantné rozhodovanie vyplýva zo zložitosti celkového riešenia. Nie je možné na prvý pohľad rozhodnúť o najvhodnejšom riešení ochrany objektu. Preto je potrebné vychádzať z viacerých návrhov riešení (variantov) a spravidla na základe niektorej z metód viackriteriálneho hodnotenia vybrať najvýhodnejšie riešenie v danej situácii (optimalizovať výber na základe určitých kritérií).

Celkový výsledok výberu je samozrejme možno tiež ovplyvniť zvolenými metódami a kritériami hodnotenia. Jednotlivé kritériá vyjadrujú kvalitatívne rozdielne vlastnosti hodnoteného variantu a v základnom chápaní umožňujú porovnanie spracovaných návrhov variantov vždy na základe len jedného kritéria (znaku). Výber víťazného, najvhodnejšieho riešenia však vyžaduje, aby sa hodnotenie vykonávalo súčasne podľa všetkých kritérií pri rešpektovaní ich významu (váhy) pre dané riešenie. Uvedený problém je možno riešiť zavedením tzv. účelovej viackriteriálnej stupnice. Jej vlastnosťou je, že umožňuje kvalitatívne a významovo rozdielne hodnotiace kritériá (znaky) previesť do spoločnej kvantitatívnej stupnice hodnotenia. Základným predpokladom je určenie kritérií a ich významnosti. Tu sa vychádza z konkrétnej situácie, zo skúseností alebo využijeme niektorú z metód vhodných na tieto účely (napr. panelová zhoda, metóda Delphi, osobné hodnotenie, metóda kízavých prímerov atď.). Tieto zásady sa v plnej miere uplatňujú aj pri hodnotení návrhov systémov ochrany objektov. Pre potreby hodnotenia variantov systémov ochrany objektov je možné využiť nasledujúce kritériá:

- ekonomická efektívnosť (túto je možné rozdeliť na ďalšie položky ako cena prvkov, materiálu, cena montáže a cena (náklady) prevádzky),
- technická spoľahlivosť ochranných opatrení (hlavne pasívne a aktívne prvky ochrany),
- čas realizácie (čas potrebný na práce spojené s realizáciou systému ochrany objektov),
- prácnosť (celková prácnosť činností pri realizácii systému ochrany objektov),
- referencie (ohlasy na realizácii daného typu zariadenia v minulosti a jeho dodávateľa),

- servis (dostupnosť servisných služieb, dostupnosť náhradných dielov, cena opráv, záručné podmienky – tie môžu byť samostatným kritériom a pod.),
- estetické vyhotovenie (historické budovy, špeciálne interiéry a pod.),
- odolnosť voči poveternostným vplyvom (extrémne podmienky),

Vít'azný (najvýhodnejší v danej situácii) variant je potom rozpracovaný formou vykonávacieho projektu. Za najvhodnejší a najobjektívnejší spôsob, ktorý odstraňuje nedostatky uvedené u predchádzajúcich postupov, je považované práve ohodnotenie časovej náročnosti postupu narušiteľa (časový faktor napadnutia objektu), schopnosti systému detegovať narušiteľa a časovej náročnosti vlastnej eliminácie jeho úsilia (časový faktor fyzickej ochrany). Takýto spôsob posudzovania zohľadňuje dispozičné riešenie objektu, technické vlastnosti jednotlivých prvkov, ich rozmiestnenie v priestore, schopnosti narušiteľa, organizáciu fyzickej ochrany a režimové opatrenia v ich vzájomných väzbách. V rámci projektovej dokumentácie musí byť preukázaná účinnosť ochranného systému na základe stanovenia časov napadnutia, detekcie a reakcie zásahovej jednotky.

Detekcia sa vykonáva technickými prostriedkami alebo fyzickou ochranou (je súčasťou stráženia). Detekcia pomocou technických prostriedkov je spravidla spojená s prekonávaním hraníc jednotlivých bezpečnostných zón, ale môže byť viazaná i na vyhradené priestory (kamerové systémy). Pre celkový návrh je dôležité rozhodnutie o umiestnení prostriedkov detekcie a to v závislosti či k detekcii dochádza pred prekonaním prekážky (mechanické zábranné prostriedky, stavebné prvky ap.), počas jej prekonávania alebo po prekonaní prekážky. Z časového hľadiska je najvýhodnejšia detekcia pred vlastným začatím prekonávania prekážky.

Vyváženosť návrhu je daná stanovením časovej náročnosti jednotlivých možných postupov páchatel'a a následne stanovením času, ktorý má páchatel' k dispozícii pre dosiahnutie chráneného záujmu po detekcii z pohľadu možností zásahovej jednotky. Časová náročnosť prekonávania prekážok na danej ceste, vrátane času potrebného na presuny, ktorý zohráva významnejšiu úlohu predovšetkým v rozsiahlejších objektoch, musí byť väčšia ako čas reakcie fyzickej zložky ochrany (obr. 12).

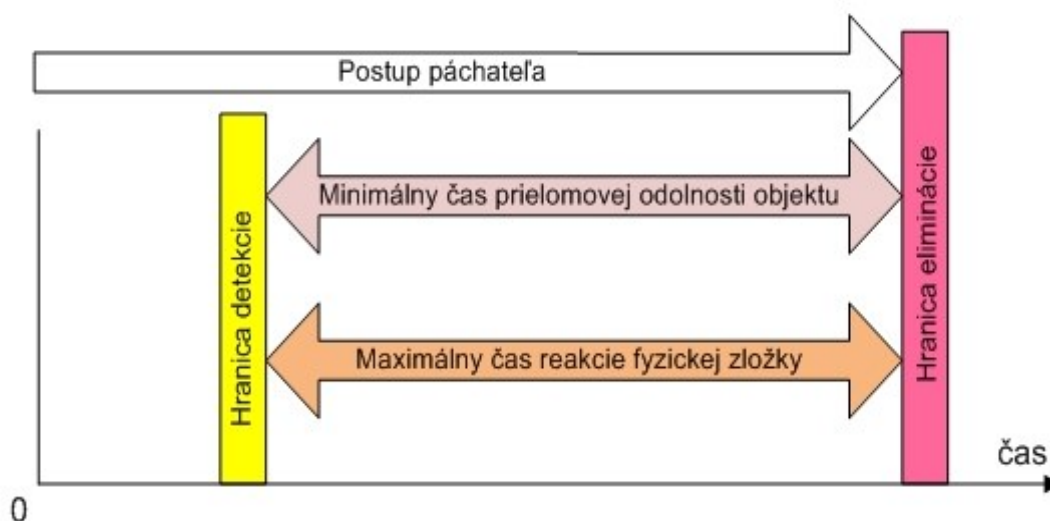

Obr. 12: Vzťah prielomovej odolnosti a reakcie fyzickej ochrany

Pre riešenie a posudzovanie uvedených krokov je možné popísať systém ochrany formou sieťového grafu. Princíp tvorby grafu je znázornený na obr. 13.

Najväčším problémom pri hodnotení jednotlivých zložiek ovplyvňujúcich návrh riešenia sa javí zložitosť a vo väčšine prípadov neurčitost' vstupných údajov. V tomto smere negatívne vplyva i nejednotnosť prístupov k riešeniu problematiky ochrany objektov.

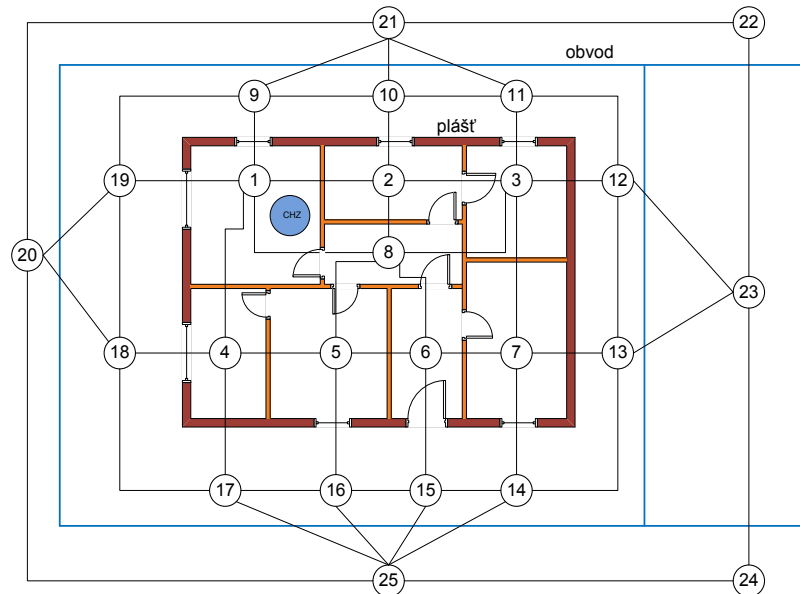

Obr.13: Sieťový graf v dispozícii chráneného objektu<sup>16</sup>

Vrcholy grafu umiestnené v jednotlivých ohraničených priestoroch (zónach) sú navzájom spojené neorientovanými hranami s ohodnotením časovej náročnosti (prielomovej odolnosti) „priestupu“ z jedného priestoru do druhého. Ohodnotenie hrán je dané deterministicky (pri dostatku údajov) alebo stochasticky výpočtom zohľadnením predpokladov schopností narušiteľa, pravdepodobnosti jeho konania ap.. Pri hodnotení je nutné postupovať systematicky, priestor po priestore. Pre projektové riešenie priestoru s vrcholom č. 1 je vhodné usporiadanie podľa uvedeného obrázku (obr. 14).

<sup>16</sup> LOVEČEK, T.; REITŠPÍS, J. *Projektovanie a hodnotenie systémov ochrany objektov*. Žilina: EDIS, 2011.



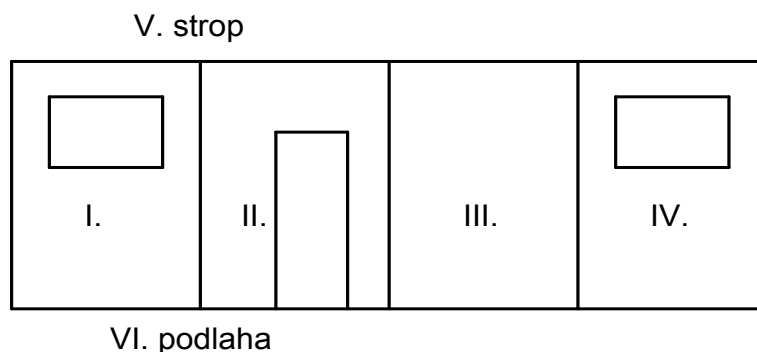

PRIESTOR	OHRANIČENIE (MURIVO)	t (min)	VÝPLŇ	t (min)	POZNÁMKA	
1	I.	tehla hr. 45 cm	60	okno BT 4	10	neosvetlená zadná časť
	II.	tehla hr. 15 cm	25	dvere BT 3	5	priečka
	III.	tehla hr. 15 cm	25	o	o	priečka
	IV.	tehla hr. 45 cm	60	o	o	obvodový múr
	V.	ŽB doska hr. 20 cm	70	o	o	o
	VI.	ŽB doska hr. 20 cm	o	o	o	bez podpivničenia

t – čas prielomovej odolnosti

Obr.14: Zisťovanie hodnôt v chránenom objekte<sup>17</sup>

Výsledkom riešenia sieťového grafu môže byť hľadanie minimálnej sledovanej hodnoty (napr. prielomovej odolnosti) alebo hľadanie maximálnej hodnoty (napr. čas reakcie fyzickej ochrany). V návrhu pomocou uvedených algoritmov sledujeme vyváženosť rozmiestnenia pasívnych prvkov ochrany na možných cestách postupu narušiteľa, určenie hraníc jeho detegovania aktívnymi prvkami a časovej náročnosti reakcie zložky fyzickej ochrany. Z pohľadu účinnosti celého systému je potrebné vytvárať časové a technické rezervy, ktoré zohľadňujú nepredvídané okolnosti (napr. možnosť zlyhania aktívnych a pasívnych prvkov ochrany, pravdepodobnosť detekcie, okolnosti ovplyvňujúce reakciu fyzickej ochrany atď.). Rezervy sú vytvárané zálohovaním a kumuláciou technických prostriedkov a voľbou vhodných koeficientov zohľadňujúcich nepriaznivé podmienky (napr. viditeľnosť, odbornú pripravenosť osôb, hustota premávky, klimatické podmienky atď.). Rozsah opatrení je potom závislý od hodnoty a charakteru chráneného záujmu.

Veľmi významným faktorom pri spracovaní realizačnej projektovej dokumentácie je časové plánovanie, kde je potrebné vychádzať z časového ohodnotenia jednotlivých činností, ich logickej nadväznosti a optimalizácie nasadenia síl a technických prostriedkov. Časy (doba trvania) jednotlivých činností sa stanovuje v závislosti od technológie na základe prácnosti činnosti a priradenia potrebného počtu pracovných síl. Nadväznosť je ovplyvnená predovšetkým stanovenou technológiou vykonania prác a prípadne niektorými ďalšími obmedzujúcimi faktormi ako je potrebný počet pracovných síl, logistické väzby, dostupnosť potrebnej techniky ap. Grafické vyjadrenie je možné formou harmonogramu, ale v zložitejších prípadoch je vhodnejší sieťový graf. Ten dáva možnosť určenia ďalších charakteristík vlastného procesu plánovania ako výpočet kritickej cesty, rezerv, sledovania plnenia úloh a nasadenia síl a prostriedkov. Kritická cesta v grafe nám udáva najskôr možný čas, v ktorom je možno činnosti

<sup>17</sup> LOVEČEK, T.; REITŠPÍS, J. *Projektovanie a hodnotenie systémov ochrany objektov*. Žilina: EDIS, 2011.

realizovať pri zohľadnení príslušných väzieb. Vlastný výpočet je možno vykonať priamo v grafe (obr. 15) alebo pomocou incidenčnej matice (tab. 2). Dôležité je si uvedomiť, že na kritickej ceste neexistujú časové rezervy a preto pri činnostiach, ktoré sa nachádzajú na kritickej ceste, je vhodné rátať so zálohou pracovných síl, technických prostriedkov, popr. percentuálneho plnenia noriem.

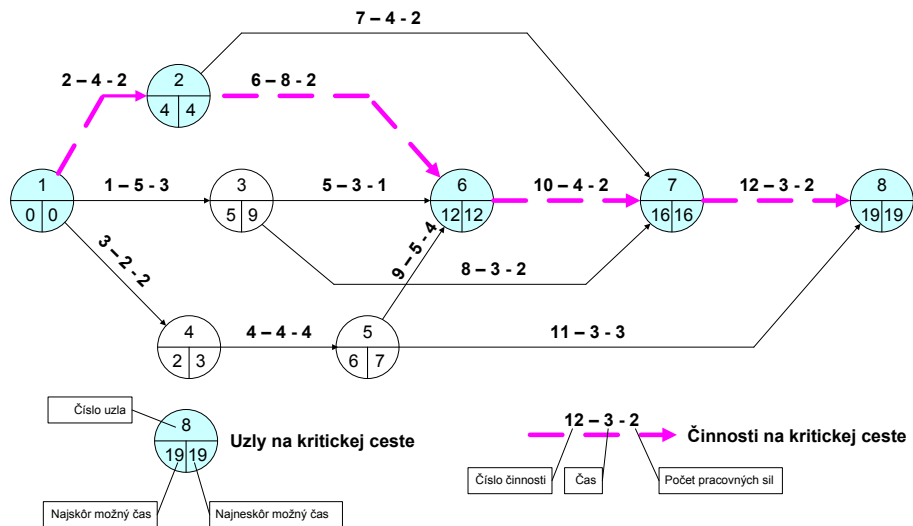

Obr. 15: Sieťový graf

Tab. 2: Incidenčná matica

$T_E$	$i \setminus j$	1	2	3	4	5	6	7	8
0	1		4	5	2				
4	2						8	4	
5	3						3	3	
2	4					4			
6	5						5		3
12	6							4	
16	7								3
19	8								
$T_L$		0	4	9	3	7	12	16	19
$T_E$		0	4	5	2	6	12	16	19
$K_R$		0	0	4	1	1	0	0	0

$i, j$  ..... činnosti

$T_E$  ..... najskôr možný čas

$T_L$  ..... najneskôr možný čas

$K_R = 0$  .... kritická cesta

Podrobnosti výpočtov a význam jednotlivých rezerv je uvádzaný v rôznych publikáciách s tematikou operačnej analýzy.

### Projektová dokumentácia

Uvedené postupy sú zapracované vo vlastnej projektovej dokumentácii formou textových alebo grafických dokumentov. Obsah projektovej dokumentácie pre

jednotlivé stupne stavebných projektov je daný nižšie<sup>18</sup> a je rozpracovaný v rôznych vyhláškach a nariadeniach. Pre bezpečnostné projekty neexistuje všeobecne záväzný predpis, resp. technická norma, ktorá by sa komplexne zaoberala problematikou projektovania systémov ochrany objektov. Existujúce predpisy sú poňaté buď príliš všeobecne alebo riešia iba parciálne časti problematiky (napr. posudzovanie rizík, spôsob rozmiestnenia ochranných opatrení, elektroinštalácie, prielomové odolnosti, grafické spracovanie výkresovej dokumentácie atď.). Je preto zrejmé, že rozsah a obsah spracovanej vykonávacej dokumentácie bude v značnej miere závisieť od erudovanosti spracovateľov, požiadaviek zadávateľov, resp. od ustanovení všeobecne záväzných predpisov. Na druhej strane je však nutné rešpektovať určité všeobecné postupy spracovania projektovej dokumentácie. Tieto sú dané všeobecne záväznými právnymi predpismi, technickými predpismi a normami s rôznym stupňom medzinárodnej (ISO, EN), národnej (STN), odborovej (ON), regionálnej alebo podnikovej (PN) platnosti.

## Zhrnutie

Bezpečnostné prostredie je východiskovým zdrojom informácií potrebných pre kvalifikovaný postup riešenia jednotlivých krokov pri zabezpečení ochrany chráneného záujmu v rámci analýzy bezpečnostných požiadaviek. Pre potreby bezpečnostného manažérstva je nutné získavať, triediť a spracovávať všetky informácie o vlastnostiach daného prostredia, ktoré môžu zapríčiniť vznik bezpečnostných rizík. Každé bezpečnostné prostredie sa vyznačuje individualitou charakterizovanou vonkajšími a vnútornými vplyvmi prostredia. Pre správne, kvalitné a efektívne fungovanie ochranných opatrení je potrebné čo najpodrobnejšie poznanie prostredia. Ochranné opatrenia je potom možno charakterizovať ako systém reálnych prvkov s cieľom vytvoriť bezpečné prostredie. Systém sa vyznačuje synergetickým správaním za účelom dosiahnutia stanoveného cieľa. Vlastné hodnotenie bezpečnosti musí dať odpoveď na otázku dostatočnosti implementovaných ochranných opatrení.

Žiadny z popísaných spôsobov hodnotenia nie je univerzálny. Záväzný z pohľadu noriem je iba spôsob posudzovania bezpečnosti utajovaných skutočností. Tento krátky pohľad na možnosti hodnotenia kvality ochranných opatrení (bezpečnosti) ukazuje, že v súčasnej dobe neexistuje zjednotená metodika posudzovania bezpečnosti objektov. Vo väčšine prípadov je posudzovanie zaťažené značným vplyvom subjektívnosti a na druhej strane nie sú jednoznačne vydefinované podmienky, ktoré je potrebné splniť aby sme mohli systém ochrany vyhlásiť za „bezpečný“. Z uvedených prístupov k hodnoteniu sa ako najvyváženejší, z pohľadu stanovenia účinkov na objekt a odolnosti objektu, javí spôsob posudzovania pomocou prielomových odolností s prvkami detekcie narušiteľa a zásahu fyzickej ochrany.

## Zoznam bibliografických odkazov

LOVEČEK, T., REITŠPÍŠ, J. *Projektovanie a hodnotenie systémov ochrany objektov*, Žilina: EDIS, 2011. ISBN978-80-554-0457-8.

MAJTÁN, M. *Projektový manažment*. Bratislava: Sprint dva, 2009.

NĚMEC, V. *Projektový management*. Praha: GRADA Publishing, 2002.

---

<sup>18</sup> Zákon č. 50/1976 Zb. o územnom plánovaní a stavebnom poriadku.

REITŠPÍS, J., MESÁROŠ, M., BARTLOVÁ, I., ČAHOJOVÁ, Ľ., HOFREITER, Ľ., SELINGER P. *Manažérstvo bezpečnostných rizík*. Žilina: EDIS – vydavateľstvo ŽU 2004, ISBN 80-8070-328-0.

SMEJKAL, V., RAIS, K. *Řízení rizik ve firmách a jiných organizacích*. Praha: Grada Publishing, a. s. 2006. ISBN 80-247-1667-4.

STN P CEN/TS 14383-3 (73 0101) *Predchádzanie zločinnosti. Územné plánovanie a navrhovanie. Časť 3: Obytné priestory*.

STN P CEN/TS 14383-4 *Predchádzanie zločinnosti. Územné plánovanie a navrhovanie. Časť 4: Obchodné a administratívne priestory*.

Zákon č. 50/1976 Zb. o územnom plánovaní a stavebnom poriadku.

Zákon č. 215/2004 Z.z. o ochrane utajovaných skutočností a o zmene a doplnení niektorých zákonov.

Vyhláška NBÚ č. 336/2004 Z.z. o fyzickej bezpečnosti a objektovej bezpečnosti v znení neskorších predpisov.

# Vliv organizační struktury policejního sboru SR na efektivitu odhalování a objasňování trestné činnosti

## Influence of the organizational structure of the SR Police Force on the effectiveness of detecting and clarifying criminal activity

Sergej Romža<sup>1</sup>

### Abstrakt

Cílem tohoto příspěvku je pojmenovat klíčové parciální otázky (problémy) související se statusem policistu v trestním řízení, jako jednoho z rozhodujících faktorů determinujících efektivitu odhalování a objasňování páchané trestné činnosti, a teda faktoru, který ve svých důsledcích přispívá ke zlepšování bezpečnosti občanů. Ideovým záměrem zpracovaného příspěvku bylo zaujmout stanovisko k takovým parciálním otázkám, jakými je vymezení okruhu příslušníků Policejního sboru, kterým se přizná status policajta v trestním řízení, v návaznosti na to, jaká bude organizační struktura Policejního sboru, u těch příslušníků, kterým se přizná pravomoc na úseku trestního konání a v konečném důsledku i otázka, jaké budou vzájemné vztahy mezi policisty, kterým svědčí status orgánů činných v trestním řízení.

**Klíčová slova:** policista; prokurátor; orgán činný v trestním řízení; příslušník Policejního sboru; organizační struktura Policejního sboru; rozhodnutí policistu; vztahy mezi orgány činnými v trestním řízení; odhalování a objasňování trestní činnosti; bezpečnost občanů.

### Abstract

The aim of this paper is to designate the crucial partial issues (problems) associated with the status of a police officer in criminal proceedings, as one of the key factors determining the efficiency of detection and investigation of criminal activity, and thus the factor, which in its effect contributes to improving the safeness of citizens. Ideological intention of the worked paper was to adopt standpoint on such partial issues such as the definition of an ambit of personnels of the Police Corps, which are granted the status of a police officer in criminal proceedings, in response how will be the organizational structure of the Police Corps, for those members who will be given competence in division of the criminal proceedings and ultimately the question, what will be the relationships between policemen, which uphold the status of authorities operating in criminal proceedings.

**Keywords:** policeman, prosecutor, authority operating in criminal proceedings, personnel of Police Corps, organizational structure of the Police Corps, acts of policeman, relationships in the bosom of authorities operating in criminal proceedings, detection and investigation of criminal activities, safeness of citizens

---

<sup>1</sup> Doc. JUDr. Sergej ROMŽA, PhD., Univerzita P.J. Šafárika, Právnická fakulta, Košice, e-mail: sergej.romza@upjs.sk.

## Úvod

Efektivita odhalování a objasňování trestní činnosti je determinována více faktory, mezi kterými existuje vzájemná souvislost a podmíněnost. Jedním z rozhodujících faktorů podmiňujících již zmiňovanou efektivitu v odhalování a objasňování trestní činnosti, nepochybně představuje i adekvátní organizační struktura jednotlivých složek Policejního sboru, kterým je přiznán status orgánů činných v trestním řízení. Organizační struktura Policejního sboru, nemůže efektivně fungovat autonomně, tzn. bez ohledu na existenci a optimální fungování ostatních prvků určitého modelu trestního řízení. Efektivita odhalování a objasňování trestní činnosti, nemůže být jediným imperativem, nakolik při realizaci jednotlivých úkonů, postupů a operací, nevyhnutně dochází ke kolizi s právy (v mnohých případech se základními právy a svobodami) dotknutých subjektů trestního řízení, teda těch subjektů, vůči kterým jsou předmětné úkony, postupy a operace uplatňovány. Jednoduše v těchto případech dochází ke kolizi na jedné straně mezi zájmem na odhalení a objasnění spáchaného trestního činu a na druhé straně zájmem na ochraně a respektování práv a svobod dotknutých subjektů.

K nastolené otázce zaujal celkem jednoznačné stanovisko i Ústavní soud Slovenské republiky, ve své dosavadní judikované praxi, když v této souvislosti poznamenává, že účelem a podstatou trestního řízení není odhalovat a objasňovat trestnou činnost za každou cenu (bez ohledu na porušení základních práv a svobod dotknutých subjektů), ale úkolem trestního řízení je zabezpečení i fair procesu.

V této souvislosti se žádá poznamenat, že téměř všechny dosavadní změny (pokud ne všechny), týkající se organizační struktury jednotlivých součástí Policejního sboru, kterým se přiznává status orgánů činných v trestním řízení, byly motivovány snahou o vyšší efektivitu při odhalování a objasňování trestní činnosti.

Domnívám se, že jakákoliv změna v organizační struktuře jednotlivých složek Policejního sboru, kterým je přiznán status OČTK, je přirozenou a nevyhnutnou reakcí na nově vzniklé formy, způsoby a metody páčání trestní činnosti. Velmi často jde o sofistikované formy páčání trestné činnosti, především ekonomické, která si vyžaduje adekvátní reakci ve formě zřizování specializovaných součástí, nebo útvarů policejního sboru.

## ANALÝZA POSTAVENÍ POLICISTU V TRESTNÍM ŘÍZENÍ DE LEGE LATA

Ust. § 10 odst. 8 Trestního řádu, obsahuje legální definici pojmu policista. Ve smyslu cit. ustanovení policistou se rozumí:

- a) vyšetřovatel Policejního sboru, vyšetřovatel Celní správy
- b) pověřený příslušník Policejního sboru (porov. zákon č. 171/1993 Z. z. o Policejním sboru, ve znění pozdějších předpisů);
- c) pověřený příslušník Vojenské policie (porov. zákon č. 124/1992 Z. z. o Vojenské policii, ve znění pozdějších předpisů);
- d) pověřený příslušník Sboru vězeňské a justiční stráže (porov. zákon č. 4/2001 Z.z. o Sboru vězeňské a justiční stráže, ve znění pozdějších předpisů);
- e) pověřený příslušník Železniční policie (porov. zákon č. 57/1998 Z.z. o Železniční policii, ve znění pozdějších předpisů);

- f) pověřené celní orgány (porov. zákon č. 652/2004 Z.z. O orgánech státní správy v celnictví, ve znění zákona č. 351/2005 Z.z.);
- g) velitel námořní lodě (porov. zákon č. 435/2000 Z.z. O námořní plavbě, ve znění zákona č. 581/2003 Sb.).

Ve smyslu ust. § 10 odst. 9 Trestného řádu „*policistou se rozumí v rozsahu pověření úkonem vyšetřování i zástupce příslušného orgánu jiného státu, orgánu Evropské unie, anebo orgánu vytvořeného společně členskými státy Evropské unie, který je zařazen do společného vyšetřovacího týmu vytvořeného na základě dohody*“.

Zásadní koncepční změnu, pokud se jedná o strukturu orgánů činných v trestním řízení, přináší novela zákona č. 171/1993 Sb. o Policejním sboru, ve znění pozdějších předpisů, realizována zákonem č. 491/2008 Sb., když v čl. XI bod 2, novelizuje ust. § 10, když za odsek 9 se vládá nový odsek 10, podle kterého „*policistou se rozumí i příslušník Policejního sboru, který není je vyšetřovatelem Policejního sboru anebo pověřeným příslušníkem Policejního sboru uvedeným v odseku 8 písm. a, b, v rozsahu určeném všeobecně závazným právním předpisem, který vydá Ministerstvo vnitra Slovenské republiky na vykonávání rozhodnutí, opatření a úkonů trestního řízení ve vyšetřování anebo v zkráceném vyšetřování*“.

Na základě předmětného zákonného zplnomocnění Ministerstvo vnitra vydalo vyhlášku č. 648/2008 Sb. o rozsahu vykonávání rozhodnutí, opatření a úkonů trestního řízení ve vyšetřování anebo zkráceném vyšetřování. Ve smyslu ust. § 5 odst. 1 – 3 cit. vyhl. policistou, který je oprávněn vykonávat rozhodnutí – opatření a úkony trestného řízení se rozumí:

- policista kriminální policie, inspekční služby a služby finanční policie;
- policista služby pořádkové policie a služby dopravní policie;
- policista služby hraniční a služby cizinecké policie;

V návaznosti na předmětnou legální definici policistu, obsaženou v Trestním řádu, pojem policistu je zadefinován i v interních normativních aktech rezortního charakteru. V případě policejního sboru je tato definice obsažena v čl. 4 odst. 2 Nařízení ministra vnitra Slovenské republiky č. 175/2010. Policistou se na účely tohoto nařízení rozumí vyšetřovatel Policejního sboru, anebo pověřený příslušník Policejního sboru. V ust. čl. 4 odst. 4 cit. nařízení, pověřeným příslušníkem je příslušník Policejního sboru, který má v popise služební činnosti určenou náplň činnosti zkrácené vyšetřování, anebo příslušník Policejního sboru, který je písemným rozkazem nadřízeného s ustanovovací působností pověřen vykonáváním služebních činností ve zkráceném vyšetřování.

Ve smyslu ust. čl. 4 odst. 3 nařízení Ministerstva vnitra Slovenské republiky č. 175/2010, „*policistou se na účely tohoto nařízení rozumí i příslušník Policejního sboru, který není vyšetřovatelem anebo pověřeným příslušníkem uvedeným v odstavci 2, oprávněný na vykonávání rozhodnutí, opatření a úkonů trestního řízení ve vyšetřování anebo v zkráceném vyšetřování*“. Organizační struktura Policejního sboru je zřejmá z ust. § 4 odst. 1 zákona č. 171/1993 Z. z. o Policejním sboru, ve znění pozdějších předpisů. Ve smyslu cit. ustanovení „*policejní sbor se člení na službu justiční policie, službu kriminální policie, službu finanční policie...*“. Ve smyslu ust. § 4 odst. 2 cit. zákona, organizačně jednotlivé služby policie jsou součástí útvarů Policejního sboru, které zřizuje a ruší ministr vnitra a zároveň určuje náplň jejich činnosti a vnitřní organizaci. Ve smyslu ust. čl. 2 nařízení ministra vnitra č. 175/2010, „*útvary se rozumějí Národní kriminální agentura, úřad hraniční a cizinecké policie, úřad boje proti*

organizované kriminalitě, odbor kriminální policie krajského ředitelství, odbor kriminální policie okresního ředitelství a další úřady“.

Vyšetřovatel, *de lege lata*, vykonává vyšetřování v rozsahu stanoveném v ust. § 200 Trestního řádu, resp. v rozsahu stanoveném v ust. § 203 Trestního řádu. Vyšetřovatel vykonává vyšetřování o zločinech a o přečinech, za podmínek stanovených v ust. § 200 odst. 2 písm. a) – d), odst. 3 Trestního řádu. Vyšetřovatel vykonává i zkrácené vyšetřování, za podmínek stanovených v ust. § 202 odst. 2 Trestního řádu.

„Pověřený příslušník“ vykonává zkrácené vyšetřování o přečinech, pro které zákon ustanovuje trest odnětí svobody, kterého horní hranice nepřevyšuje tři roky (porov. ust. § 202 odst. 2 Trestního řádu) a to v rozsahu stanoveném v ust. § 203 odst. 1 písm. a – c) Trestního řádu.

Příslušník Policejního sboru, který není vyšetřovatelem anebo pověřeným příslušníkem může vykonávat rozhodnutí, opatření a úkony trestního řízení ve vyšetřování anebo v zkráceném vyšetřování v rozsahu určeném v ust. § 5 odst. 1 – 3 vyhl. č. 648/2008 Sb. o rozsahu vykonávání rozhodnutí, opatření a úkonů trestního řízení ve vyšetřování anebo zkráceném vyšetřování.

Policista, *de lege lata*, je oprávněn, z rozhodnutí, které v přípravném řízení přicházejí do úvahy samostatně rozhodnout o postoupení věci (porov. § 214 odst. 1 Trestního řádu) a o zastavení trestního stíhání (porov. § 215 odst. 1 Trestního řádu), za podmínky, že se vedlo trestní stíhání pouze „ve věci“, ve smyslu ust. § 199 odst. 1 Trestního řádu. Ve vztahu k obviněnému policista může rozhodnout o přerušení trestního stíhání (porov. § 228 Trestního řádu). Pro úplnost věci je potřebné dodat, že policista může rozhodnout i před zahájením trestního stíhání, některým ze způsobů předpokládaných v ust. § 197 Trestního řádu, ale ani v těchto případech se nejedná o meritorní rozhodnutí. Policista je oprávněn zároveň usnesením rozhodnout o zahájení trestního stíhání, ve smyslu ust. § 199 odst. 1 Trestního řádu a v případě, že je znám pachatel, usnesením vznést takové osobě obvinění, ve smyslu ust. § 206 odst. 1 Trestního řádu. Policista při svém postupu a rozhodování je procesně samostatný, přičemž je vázán pouze závazným pokynem prokurátora (porov. § 230 odst. 2 písm. a) Trestního řádu).

## ÚVAHY O POSTAVENÍ POLICISTU V TRESTNÍM ŘÍZENÍ DE LEGE FERENDA

V zájmu naplnění deklarované snahy o vyšší efektivitu při odhalování a objasňování trestní činnosti bude nevyhnutné, *de lege ferenda*, vypořádat se s vícerymi parciálními otázkami.

Především jde o následující otázky:

1. ***kterým příslušníkům Policejního sboru se přizná status policistu v trestním, resp. přípravném řízení;***
2. ***jaká bude organizační struktura Policejního sboru u těch příslušníků, kterým se přizná pravomoc na úseku trestního řízení;***
3. ***jaké budou vzájemné vztahy mezi policisty, kteří mají postavení orgánů činných v trestním řízení a jaké budou jejich vztahy k prokurátorovi;***

**ad. 1.)** Vyřešení otázky ***statusu policistu v přípravném řízení*** závisí na zvolené formě přípravného řízení.



*De lege lata*, Trestný rád priznáva postavení policistu na účely trestního řízení vyšetřovateli, pověřenému příslušníkovi Policejního sboru, resp. jiných sborů, jako i příslušníkovi Policejního sboru, který není vyšetřovatelem anebo pověřeným příslušníkem Policejního sboru (porov. ust. 10 odst. 8, 9, 10 Trestného řádu). Tato diferenciacie vychází z rozdílnosti forem přípravného řízení, jako i z typové nebezpečnosti, teda materiální kategorizace trestných činů. Nedostatkem současného normativního stavu je samotné normativní vymezení definice pověřeného příslušníka, který má status policistu a tedy status orgánu činného v trestním řízení, kterému Trestní řád svěřuje pravomoc vykonávat zkrácené vyšetřování. *De lege lata*, Trestní řád nestanovuje, který příslušník Policejního, či jiného sboru, má v trestním řízení postavení pověřeného příslušníka, teda postavení policistu, resp. orgánu činného v trestním řízení, a to ani odkazem na normativní úpravu obsaženou v jiném právním předpisu. Odpověď na tuto otázku je potřebné hledat v příslušných rezortních interních normativních aktech. Pokud se jedná o Policejní sbor, tuto otázku řeší čl. 4 bod 3 nařízení ministra vnitra Slovenské republiky č. 175/2010, když stanovuje, že „*pověřeným příslušníkem je příslušník Policejního sboru, který má v popisu služební činnosti určenou náplň činnosti zkrácené vyšetřování anebo příslušník policejního sboru, který je písemným rozkazem nadřízeného s ustanovovací působností pověřen vykonáváním služebních činností ve zkráceném vyšetřování*“.

Z prezentovaného normativního vymezení pojmu „pověřený příslušník“ vyplývá, že dotknuté subjekty trestního řízení, ať už to bude obviněný, poškozený, svědek, nebo jiný subjekt přípravného řízení, objektivně nemá možnost zjistit, resp. ověřit si, zda určitý příslušník Policejního sboru má v popisu služební činnosti určenou náplň činnosti zkrácené vyšetřování, resp. zda tento byl písemným rozkazem nadřízeného pověřen vykonáváním služebních činností ve zkráceném vyšetřování. Není zřejmé ani to, jakým způsobem by tyto skutečnosti měl a mohl pověřený příslušník prokázat ve vztahu k dotknutým subjektům. Je potřebné si uvědomit, že Trestní řád priznáva pověřenému příslušníkovi procesní oprávnění, kterým korespondují povinnosti dotknutých subjektů. Pověřený příslušník realizací priznaných oprávnění zasahuje do občanských práv a svobod, a proto je namístě věnovat otázce jeho statusu tomu odpovídající pozornost. Dotknutému subjektu, na kterém pověřený příslušník realizuje Trestným řádem priznanou pravomoc, musí byť zřejmé v každém okamžiku, zda určitému příslušníkovi Policejního sboru svědčí procesní postavení orgánu činného v trestním řízení. Otázka statusu pověřeného příslušníka nemůže být ponechána na úpravu obsaženou v interním normativním aktu, když dotknutý subjekt nemá možnost obeznámit se s jeho obsahem, protože tento není zveřejněn ve Sbírce zákonů<sup>2</sup>.

Domnívám se, že současná koncepcie statusu pověřeného příslušníka Policejního sboru je příliš komplikovaná, neprůkazná ve vztahu k dotknutým subjektům, a tím potencionálně zakládá problémy při realizaci jeho působnosti v přípravném řízení. Naznačené problémy se statusem pověřeného příslušníka Policejního sboru, *de lege ferenda*, by vyřešilo přijetí koncepcie jednotné unifikované formy přípravného řízení, a to vyšetřování, když vyšetřování by bylo svěřeno vyšetřovatelům Policejního sboru. Naznačené řešení vnáší zjednodušení do statusu policistu, který je pověřen vykonáváním přípravného řízení.

Důvodem navíc pro přijetí této koncepcie je i nedostatečná odborná erudovanost pověřených příslušníků, což se projevuje v problémech s realizací elementárních

---

<sup>2</sup> ROMŽA, S. *Kriminalisticko – taktické a trestnoprocesné aspekty inštitútu začatia trestného stíhania*. Košice: Typopress, 2001, s. 32–34.

procesních úkonů. Tyto výhrady se týkají tak formální, jako i obsahové stránky realizovaných procesních úkonů, nehovoříc o stránce taktické. Argumentem, který by omlouval tento stav není samotný fakt, že pověřený příslušník je pověřen realizovat zkrácené vyšetřování, které se týká trestných činů menší společenské nebezpečnosti, protože naznačené problémy se vyskytují už při vyšetřování skutkově a právně jednoduchých trestných činů. Tyto problémy se stupňují se skutkovou a právní složitostí vyšetřovaných trestných činů, protože neexistuje přímá úměra mezi skutkovou a právní složitostí trestných činů a jejich společenskou nebezpečností. Někteří zástupci praxe se obávají, že přijetím koncepce unifikovaného univerzálního přípravného řízení ve formě vyšetřování nastane zahlcení vyšetřovatelů, kteří objasňují závažné trestné činy<sup>3</sup>. Naznačená obava není namístě, protože část agendy – procesní se přesune na hlavní pojednávání v řízení před soudem a tím se vytvoří prostor pro uvolněné kapacity vyšetřovatelů, kteří by vykonávali činnost, na kterou jsou odborně a organizačně nejlépe vybaveni na rozdíl od pověřených příslušníků Policejního sboru. Uvolněné personální kapacity, které by vznikly po zrušení pověřených příslušníků, by bylo možné efektivně využít při plnění jiných úloh, které jsou kladeny na Policejní sbor, především posílit personální kapacity služby pořádkové policie.

*De lege ferenda*, bude potřebné se vypořádat nejen se statutem pověřeného příslušníka, v rámci koncepce postavení policistu v přípravném řízení, ale stejně tak se statutem policistu, který není je vyšetřovatelem Policejního sboru anebo pověřeným příslušníkem Policejního sboru a oproti tomu je pověřen vykonáváním rozhodnutí, opatření a úkonů v trestním řízení, v rozsahu stanoveném v ust. § 1 – 3 vyhl. č. 648/2008 Sb. Důvody, pro které je potřebné změnit koncepci statusu policistu v přípravném řízení *de lege ferenda* ve prospěch vyšetřovatele na úkor pověřeného příslušníka, platí v případě tzv. jiného policistu, který je pověřen vykonáváním jednotlivých procesních úkonů a opatření v přípravném řízení, dvojnásobně. Zároveň k uvedeným důvodům přistupují další.

Především problém způsobuje už okruh subjektů, kterým se přiznávají rozsáhlé procesní oprávnění s účinky pro trestní řízení. Vyhl. č. 648/2008 Sb. přiznává postavení „jiného policistu“ v ust. § 5 odst. 1, službě kriminální policie, službě finanční policie a inspekční službě, tedy subjektům, které primárně mají status operativně – pátracích orgánů, tedy status neprocesních orgánů. Jejich úlohou je především odhalovat trestné činy, vyhledávat důkazy, zjišťovat pachatele a předcházet trestné činnosti. Legální definice operativně – pátrací činnosti je obsažena v ust. § 38a zákona č. 171/1993 Sb. o Policejním sboru, ve znění pozdějších předpisů. Pověřením operativně – pátracích orgánů procesní činností v rámci trestního řízení, dochází k popření jejich do té doby statusu neprocesních orgánů a zároveň ke kumulaci procesní a neprocesní činnosti v rukách jednoho subjektu.

Přiznáním procesních oprávnění s účinky pro trestní řízení „jinému policistovi“ dochází k systémové koncepční změně okruhu subjektů, kterým je přiznán status orgánů činných v trestním řízení. Uvedená koncepční změna je o to závažnější, pokud si uvědomíme rozsah procesní činnosti, kterou je „jiný policista“ pověřen v rámci trestního řízení. Kromě jiných procesních úkonů je „jiný policista“ oprávněn vykonat vyšetřovací pokus, prověrku výpovědi na místě trestního činu, celý řad dalších

---

<sup>3</sup> CHMELÍK, J. Novelizace trestního řádu a úvahy de lege lata. In: *Trestní právo*. Praha: Orac, 2001, č. 3/2001. s. 5. Rovněž porov. ZÁHORA, J. Miesto a úlohy polície v trestnom konaní v európskej dimenzii. In: *Trestné právo*. roč. 9, č. 9/2004. S. 23.

zajišťovacích úkonů, co ve svém důsledku znamená, že „jiný policista“, který by měl být v trestním řízení při vyšetřování, resp. zkráceném vyšetřování, pověřen vykonáním pouze jednotlivých procesních úkonů, je oprávněn vykonávat procesní činnost ve větším rozsahu, jako se přiznává pověřenému příslušníku v rámci zkráceného vyšetřování. Navíc operativně – pátracím orgánům, které mají status „jiného policistu“ se přiznávají kompetence vykonávat tak zkrácené vyšetřování, jako i vyšetřování, i když v redukovaném rozsahu, teda v rozsahu zplnomocnění delegovaného vyhl. č. 648/2008 Sb. Domnívám se, že přiznáním procesního statusu operativně – pátracím orgánem a výkonným orgánem Policejního sboru nekoresponduje s primární činností, kterou jsou tyto orgány pověřeny a ani potřebám trestního řízení. Navíc vyvstává otázka, proč nebyly vybaveny takovýmito procesními oprávněními i jiné mimorezortní operativně – pátrací orgány, např. celní kriminální úřad, v mezích své věcné příslušnosti. Námitka se týká samotného legislativně – technického způsobu, jakým byl Trestní řád novelizován.

**ad.2.)** V souvislosti s **konceptí organizační struktury policie**, resp. jejich jednotlivých složek, které plní úkoly na úseku trestního řízení při objasňování trestních činů; do úvahy přicházejí **tři koncepte**:

a. organizovat trestní řízení v policii na tzv. liniovém principu;

Tento model předpokládá, že kriminální policie by tvořila samostatnou organizační složku v struktuře Policejního sboru, která kopíruje administrativně organizační strukturu celého Policejního sboru. Uvedený model předpokládá nezávislost kriminální policie od územních ředitelů. Takovýto model platil i u nás v nedávném období a v současnosti platí např. ve Francii. Tento model je někdy označován i jako silný model justiční policie. Uvedenému modelu se však vyčítá, že znamená odtrhnutí základních policejních útvarů od trestního řízení, a v konečném důsledku, by to znamenalo ztrátu profesní způsobilosti být činným na místě spáchání trestního činu<sup>4</sup>. Přijetí této koncepce, tohoto modelu, by znamenalo vytvoření silné „justiční policie“ a podstatné oslabení vlivu územních ředitelů.

V zájmu oslabení vlivu územních ředitelů – ředitelů Okresního a Krajského ředitelstva PZ, na průběh trestního řízení, především ve vztahu k policistům, kteří realizují vyšetřování, pokud jde o pravomoc územních ředitelů rozhodovat o zaujatosti policistu vykonávajícího trestní řízení, ve smyslu ust. § 32 ods. 1 Trestního řádu je namístež *de lege ferenda* pověřit rozhodnutím o této otázce prokurátora, kterému v přípravném řízení svědčí procesní postavení *dominus litis*. Současný normativní stav ohledně této otázky, považuji za negativní a nesystémový.

b) organizovat trestní řízení v policii na teritoriálním principu;

Tento model je přesným opakem organizační struktury policie založené na tzv. liniovém principu, přičemž předpokládá podřízení kriminální policie územním ředitelem, s malým vlivem centra, včetně policejního prezidenta. Tomuto modelu se vytýká možnost ovlivňování průběhu vyšetřování ze strany okresních ředitelů.

Podle názoru V. Chmelíka, tento model je vhodný pouze pro bagatelní trestní činy, přičemž deklarování procesní samostatnosti vyšetřovatelů, nepovažuje za dostatečný blokovací mechanismus před tím, aby nedocházelo k nezákonnému a tendenčnímu ovlivňování trestního řízení ze strany územních ředitelů. V této souvislosti poukazuje na tu skutečnost, že vyšetřovatel i nadále zůstává podřízen tomuto funkcionáři, a to tak personálně, jako i finančně. K tomu ještě dodává, že to je často účinnější forma

---

<sup>4</sup> Tamtéž, s. 5.

ovlivňování průběhu trestního řízení, jako ovlivňování průběhu trestního řízení, příkazy, koho a za co stíhat<sup>5</sup>. Mimochodem tato koncepce platí i u nás.

c) vytvořit kombinovaný model.

Domnívám se, že současný model koncepce organizačního uspořádání kriminální policie, tzv. teritoriální princip je funkční a životaschopný. Obavy z možného ovlivňování průběhu vyšetřování, výše prezentováno, ze strany územních ředitelů, nejsou o nic větší jako obavy z možného zasahování vyšších stupňů řízení až po ministra vnitra, na kterých by krom jiného přešla i pravomoc rozhodovat o personálních a finančních otázkách vyšetřovatelů. V souvislosti s organizační strukturou policie na úseku trestního řízení, lze pozitivně hodnotit spojení služby kriminální policie operativních a procesních součástí policejního sboru do útvarů kriminální policie. V tomto směru jsou za jedno tak zástupci aplikační praxe, jako i teorie.

Pokud jde o koncepci organizačního uspořádání policie, která plní úkoly v trestním řízení, *de lege ferenda*, by bylo vhodné, a to i v souvislosti s navrhovanou změnou organizačního uspořádání prokuratury, aby byly zrušeny odbory kriminální policie zřízené při Krajském ředitelství Policejního sboru. *De lege lata* je věcná příslušnost odboru kriminální policie Krajského ředitelstva vymezena v čl. 9 Nařízení Ministerstva vnitra Slovenské republiky č.175/2010 tak, že tento je příslušen pro tyto trestné činy:

- a) obzvláště závažné zločiny, anebo pokud byl skutek spáchán organizovanou skupinou, zločineckou skupinou anebo teroristickou skupinou;
- b) které jsou jinak ve věcné příslušnosti Úřadu justiční a kriminální policie Okresního ředitelstva, pokud si to vyžaduje povaha věci, vzhledem na její závažnost, rozsáhlost, složitost anebo jiný důležitý zájem.

Domnívám se, že důvod na založení „formální“ věcné příslušnosti odboru kriminální policie Krajského ředitelstva, uvedené pod bodem a) cit. nařízení, v současnosti odpadl, nakolik přijetím „nového“ Trestního řádu se změnila věcná příslušnost soudů na projednávání těchto trestních činů tak, že tyto v současnosti již projednávají Okresní soudy v sídle Krajských stupňů, a to v I. stupni (porov. ust. § 16 ods. 1 Trestního řádu).

Pokud jde o „taktickou“ příslušnost vymezenou pod písm. c) cit. nařízení Ministerstva vnitra, tato sama osobě není postačující, jako důvod na zachování Krajských úřadů justiční a kriminální policie. Navrhované změny v organizačním uspořádání reagují na logickou požadavku, aby organizační struktura jednotlivých součástí Policejního sboru, kterým je přiznán status OČTK, korespondovala s organizační strukturou soudů, včetně jejich věcné místní příslušnosti.

**ad. 3.)** Pokud jde o **otázku vzájemného vztahu orgánů činných v trestním řízení**, klíčovou se jeví otázka **vztahu policistu, vyšetřovatele a prokurátora**.

Funkce, které prokurátor plní v přípravném řízení, teda dozorovou, resp. instanční, se naplno projevují ve vztahu k policistovi. Vzhledem na zavedení prvků kontradiktornosti do konání před soudem, změnilo se i postavení, zodpovědnost prokurátora za výsledky přípravného řízení, protože kvalita obžaloby, jako i úspěšnost prokurátora v řízení před soudem, v rozhodující míře závisí, od kvality s jakou byly obstarány podklady policistou v přípravném řízení. Toto nově definované postavení prokurátora v řízení před soudem se logicky promítá i do vztahu prokurátora a policistu v přípravném řízení.

---

<sup>5</sup> Tamtéž, s. 5.

Koncepce vzájemného vztahu prokurátora a policistu v přípravném řízení, výstižně vyjadřuje premise, že policista je pomocníkem prokurátora.<sup>16</sup> Vzájemný vztah prokurátora a policistu výstižně vyjádřil i nález Ústavního soudu, když konstatoval, že prokurátor v rámci dozoru nad přípravným řízením dbá na dodržování základních zásad trestního řízení, jako i ustanovení zákona v postupu a v rozhodování policistu.<sup>17</sup>

Domnívám se, že současní koncepci vzájemného vztahu prokurátora a policistu v přípravném řízení, která byla přijata „novým“ Trestním řádem, lze považovat za vyhovující a není potřebné přijímat žádné zásadné koncepční změny.

### Seznam bibliografických odkazů

CHMELÍK, J. Novelizace trestního řádu a úvahy de lege lata. In: *Trestní právo*. Praha: Orac, 2001, č. 3/2001. ISSN 1211-2860.

IVOR, J. *Trestné právo procesné*. Bratislava: Iura Edition, 2006. 993 s. ISBN 80-807-8101-X.

JELÍNEK, J. Reforma trestního procesu (několik poznámek k předložené novele trestního řádu). In: *Trestní právo*. Praha: Orac, 2000, č. 4/2000. S. 2 a násl. ISSN 1211-2860.

MIKUŠ, P. Přípravné konanie trestné v demokratickej spoločnosti. In: *Trestní právo*. Praha: Orac, 2002, č. 2/2002. ISSN 1211-2860.

MIŠÍKOVÁ, E. Koncepcia prípravného konania z pohľadu Generálnej prokuratúry Slovenskej republiky. In: *Rekodifikácia trestného práva – jej základné zásady a ciele. Zborník z konferencie, ktorá sa konala pod záštitou ministra spravodlivosti ve dnoch 22.-24. septembra 1999*. Trenčianske Teplice: Ministerstvo spravodlivosti SR, 1999. 190 s.

MUSIL, J. Reforma přípravného řízení. In: *Acta Universitatis Carolinae Iuridica*. Praha: Univerzita Karlova, Právnická fakulta, 1993, č. 1/1993. s. 30. ISSN 0323-0619.

MUSIL, J. Zvýšit efektivnost přípravného řízení. In: *Kriminalistika*. Praha: Ministerstvo vnitra ČR, 1993, sv. 26, č. 2/1993. s. 109-123. ISSN 1210-9150 od roku 1996

OLEJ, J., ROMŽA, S., ČOPKO, P., PUCHALLA, M. *Trestné právo procesné*. Košice: Univerzita Pavla Josefa Šafárika v Košiciach, 2006. 356 s. ISBN 80-7097-651-9.

PIPEK, J. Přípravné řízení v nové polské kodifikaci trestního řízení. In: *Právní rozhledy*. Praha: C. H. Beck, roč. 8, č. 4/2000, s. 152–157. ISSN 1210-6410.

PIKNA, B. Několik poznámek k bavorské (německé) úpravě přípravného řízení z pohledu připravované rekodifikace trestněprávních předpisů. In: *Kriminalistický sborník*. Praha: *Kriminalistický ústav Policie ČR*, roč. 40, č. 8/1996, s. 292–297. ISSN neuvedeno.

ROMŽA, S. *Kriminalisticko – taktické a trestnoprocesné aspekty inštitútu začatia trestného stíhania*. Košice: Typopress, 2001. 96 s. ISBN 80-9674-969-2.

---

<sup>6</sup> MIKUŠ, P. Přípravné konanie trestné v demokratickej spoločnosti. In: *Trestní právo*. Praha: Orac, 2002, č. 2/2002, s. 15.

<sup>7</sup> Porov. Nález ÚS III. ÚS 126/05.

- RŮŽEK, A., CÍSAŘOVÁ, D. Vztah přípravného řízení k hlavnímu líčení. In: *Socialistická zákonnost*. č. 7/1968. s. 22.
- SLEPIČKA, Z. Požadavky Evropské unie a Rady Evropy na trestní řízení a novela českého trestního řízení. In: *Trestní právo*. Praha: Orac, 2000, č. 6/2000. s. 2. ISSN 1211-2860.
- STORCH, F. *Řízení trestní rakouské*. Díl II. Praha: nákladem J. OTTA, 1896.
- SVATOŠ, R. Postavení policie v rámci trestního řízení ve Spolkové republice Německo. In: *Trestní právo*. Praha: LexisNexis CZ, č. 9/2005. s. 2-8. ISSN 1211-2860.
- ŠÁMAL, P. *Základní zásady trestního řízení v demokratickém systému*. Praha: Codex Bohemia, 1999. 264 s. ISBN 80-85963-89-2.
- ŠÁMAL, P. Ke vztahu přípravného řízení a hlavního líčení po novele trestního řádu. In: *Právní rozhledy*. Praha: C. H. Beck, č.10/2001, s. 463–470. ISSN 1210-6410.
- ŠÁMAL, P. Kontradiktornost trestního řízení. In: *Justičná revue*. Bratislava: Ministerstvo spravodlivosti SR, 2000, č. 1. s. 61-92. ISSN 1335-6461.
- ŠÁMAL, P., NOVOTNÝ, F., RŮŽIČKA, M., VONDRUŠKA, F., NOVOTNÁ, J. *Přípravné řízení trestní*. 2. dopl. a přepr. vyd. Praha: C. H. Beck, 2003. 1471 s. ISBN 80-7179-741-3.
- ŠTĚPÁN, J. Účel a rozsah přípravného řízení a jeho poměr k hlavnímu líčení. In: *Právník*. č. 8/1967.
- VANTUCH, P. Předsoudní fáze trestního řízení po novele trestního řádu. In: *Bulletin advokacie*. Praha: Česká advokátní kancelář, 2001, č. 11–12, s. 22–38. ISSN 1210-6348.
- ZÁHORA, J. Miesto a úlohy polície v trestnom konaní v európskej dimenzii. In: *Trestné právo*, roč. 9, č. 9/2004, s. 18–24.

# Hasičský záchranný sbor ČR (právní úprava)

## Fire brigade (legal regulation)

František Vavera<sup>1</sup>

### Abstrakt

Přijetí nového zákona HZS ČR znamenalo přijetí právní úpravy, která nejenom přesně vymezila organizační strukturu a vzájemné vztahy uvnitř tohoto bezpečnostního sboru, ale i modifikovala celou řadu stávajících institutů. Předkládané pojetí stručně popisuje přijetí této nové právní úpravy, a základní důvody přijetí. Dále rozebírá některé oblasti, které základně souvisejí s činností sboru. Tedy zejména organizaci sboru, postavení a jeho základní úkoly a jeho řízení.

**Klíčová slova:** bezpečnostní sbor (HZS ČR), organizační struktura, vzájemné vztahy, právní úprava.

### Abstract

The adoption of the new law of the Czech Security Guard meant the adoption of a legal regulation that not only defined the organizational structure and the mutual relations within this security corps but also modified a number of existing institutes. The presented concept briefly describes the adoption of this new legal regulation and the underlying grounds for admission. It also discusses some areas that are fundamentally related to the activities of the choir. That is, in particular, the organization of the church, its position and its basic tasks and its management.

**Key Words:** security Corps (HZS CR), organizational structure, mutual relations, legal regulation.

### Úvod

O nové právní úpravě Hasičského záchranného sboru České republiky (dále jen "HZS ČR") se začalo hovořit po zrušení řady ustanovení předešlé právní úpravy, kdy služebním zákonem (k 1. 1. 2007) započala účinnost jednotné právní úpravy služebního poměru pro příslušníky bezpečnostních sborů. Tedy z předchozí právní úpravy (zákon č. 238/2000 Sb., o Hasičském záchranném sboru České republiky a o změně některých zákonů, ve znění pozdějších předpisů, dále jen "předešlý zákon o HZS ČR") byl vyčleněn služební poměr příslušníka HZS ČR a z předchozího právního předpisu zbylo jen určité torzo, které řešilo zejména organizaci HZS ČR.

Zákon č. 320/2015 Sb., o Hasičském záchranném sboru České republiky a o změně některých zákonů (zákon o hasičském záchranném sboru), ve znění zákona č. 183/2017 Sb. (dále jen "zákon o HZS ČR") podle předešlé právní úpravy, ale i podle nového zákona, byl takzvaným „střešovým zákonem“ pro krizovou legislativu. Soubor krizové legislativy (tedy zejména zákon č. 240/2000 Sb., krizový zákon, ve znění pozdějších předpisů /dále jen "krizový zákon"/, zákon č. 239/2000 Sb., o integrovaném záchranném systému a o změně některých zákonů, ve znění pozdějších předpisů /dále jen "zákon o IZS"/, zákon č. 133/1985 Sb., o požární ochraně, ve znění pozdějších předpisů /dále jen "zákon o požární ochraně"/ a i zákon o HZS ČR) je základní pilíř

---

<sup>1</sup> Plk. doc. JUDr. František Vavera, Ph.D., LL.M. Ministerstvo vnitra-generální ředitelství Hasičského záchranného sboru České republiky.

právní úpravy z hlediska bezpečnosti státu. Nemůže se logicky jednat pouze o tyto právní předpisy, ale zejména i o ústavní zákon č. 110/1998 Sb., o bezpečnosti České republiky, ve znění ústavního zákona č. 300/2000 Sb. (dále jen "ústavní zákon o bezpečnosti"), právní předpisy související s hospodářskými opatřeními pro krizové stavy a i prováděcí právní předpisy. Související je i např. zákon č. 273/2008 Sb., o Policii České republiky, ve znění pozdějších předpis, nebo další zákony určující další bezpečnostní sbory.

Cílem zákona o HZS ČR bylo zejména nově upravit přesné postavení a organizaci tohoto veřejného sboru. Základním účelem nové právní úpravy zákona o HZS ČR bylo tedy zejména:

1. Nahradit ne již zcela adekvátní stav (znění předešlého zákona o HZS ČR neodpovídalo potřebám HZS ČR, fakticky řešil pouze strukturu HZS ČR). Předešlý zákon o HZS ČR po zrušení řady ustanovení z důvodu sjednocení právní úpravy služebního poměru příslušníků bezpečnostních sborů plně nevyhovoval současným potřebám moderního veřejného sboru.
2. Reagovat na současný právní stav (např. upravit práci s informacemi či reagovat na systém základních registrů). Díky elektronizaci veřejné správy nastala řada změn, zejména práce s informacemi (shromažďování informací, vstup do evidencí, registrů), kterou i HZS ČR potřebuje. Z tohoto důvodu je část zákona věnována právě tomuto problému (např. prokazování totožnosti, používání osobních údajů).
3. Upravit některá oprávnění a povinnosti pro HZS ČR (pro příslušníky i zaměstnance HZS ČR). Jedná se o zbytkové činnosti neupravené v právním řádu (např. iniciativa příslušníků mimo službu), dále např. možnost vstupu do obydlí, dalších prostor, či oprávnění k výzvě osob – jedná se o zbytkové činnosti, které neupravuje např. zákon o požární ochraně.
4. Upravit některé nové instituty (např. možnost nosit uniformu bývalými příslušníky HZS ČR).
5. Upřesnit některé aplikační věci, např. přesné názvy Hasičských záchranných sborů krajů (dále jen "HZS kraje"), či ochranu symbolů HZS ČR, dále zákon např. upravuje rychlejší nakládání s majetkem v rámci HZS ČR (při akceptaci vícero organizačních složek státu).

## **Přijetí právní úpravy**

Zákon o HZS ČR navazuje na dosavadní právní úpravu a z té přebírá (byť v řadě případů v modifikované podobě) to, co se osvědčilo, resp. to, co je z hlediska efektivní činnosti tohoto druhu veřejného sboru nezbytné (např. nově upravena je i problematika prokazování totožnosti, problematika vstupu do obydlí a vstupu na místa, která neslouží jako obydlí). Současně však zákon o HZS ČR obsahuje řadu nových institutů, které předchozí právní úprava neobsahovala. Např. lze poukázat na absenci odpovídající právní regulace problematiky informačních systémů.

Přijetím nové právní úpravy bylo dosaženo stavu, kdy postavení HZS ČR je regulováno právní úpravou koncipovanou přehledně a systematicky správně. Tato úprava zákona o HZS ČR obsahuje právní řešení, které předešlá právní úprava neobsahovala. Lze poukázat na již zmíněnou absenci odpovídající úpravy nakládání s informacemi. Z aplikační praxe pak vyplynul i požadavek na zakomponování právní úpravy pro plnění mimořádných úkolů, která v zákonu o HZS ČR nalézá svůj odraz ve znění § 3.



Z hlediska bezpečnosti státu je významný institut na vytvoření organizační součásti připravované k plnění úkolů pro dobu ohrožení státu nebo válečného stavu, tedy pro stavy, s nimiž je spojen požadavek přijímat specifická, tomu kterému stavu odpovídající opatření. Současně právní úprava reaguje i na materiály nelegislativní povahy, např. na usnesení vlády ze dne 1. prosince 2004 č. 1203 k Informaci o Závěrech analýzy bezpečnostního systému České republiky a usnesení vlády ze dne 21. září 2005 č. 1214 k optimalizaci současného bezpečnostního systému České republiky a jeho následné aktualizaci. Důvodem této reakce je skutečnost, že uvedená usnesení nastínila vývoj v oblasti bezpečnosti a nezbytným důsledkem je i jejich zakomponování do právního řádu České republiky.

Zákon o HZS ČR zachovává současné postavení i organizační uspořádání HZS ČR a i v nezbytném rozsahu zpřesňuje a doplňuje předešlá ustanovení celkově. Zákon o HZS ČR také zachovává poslání HZS ČR, kterým je chránit životy, zdraví obyvatel, životní prostředí a zvířat. Dále pak chránit majetek před požáry a mimořádnými událostmi a poskytovat kvalifikovanou profesionální pomoc při mimořádných událostech, které vyžadují provedení záchranných nebo likvidačních prací, anebo při krizových situacích.

Adresáty nové právní úpravy jsou zejména příslušníci a zaměstnanci HZS ČR plnící úkoly svěřené HZS ČR. Regulace se nově dotkne i jednotek dobrovolných hasičů, které podle § 11 zákona o HZS ČR jsou buď zcela, nebo zčásti začleněny do organizační součásti určené k plnění úkolů za stavu ohrožení státu nebo válečného stavu. Tím se však okruh adresátů nevyčerpává, protože zákon o HZS ČR předpokládá aktivní vztahy spolupráce se subjekty stojícími mimo HZS ČR. Zákon o HZS ČR tedy zachovává možnost spolupracovat a navazovat další vztahy s mimorezortními subjekty, event. takovému subjektu ukládat v rámci bezprostředního zásahu, aby něco strpěl nebo nějak konal apod. Adresátem právní úpravy jsou i osoby, které musí používat zvláštní způsob tísňového volání nebo při jejichž záchraně je nutno uplatnit zvláštní pravidla a postupy při záchraně osob.

Zákonem o HZS ČR nejsou dotčeny úkoly, které plní hasičský záchranný sbor podle jiných právních předpisů, např. podle:

- zákona o IZS,
- krizového zákona,
- zákona o požární ochraně,
- zákona č. 224/2015 b., o prevenci závažných havárií způsobených vybranými nebezpečnými chemickými látkami nebo chemickými směsmi a o změně zákona č. 634/2004 Sb., o správních poplatcích, ve znění pozdějších předpisů, (zákon o prevenci závažných havárií), ve znění pozdějších předpisů,
- zákona č. 254/2001 Sb., o vodách a o změně některých zákonů (vodní zákon), ve znění pozdějších předpisů,
- zákona č. 183/2006 Sb., o územním plánování a stavebním řádu (stavební zákon), ve znění pozdějších předpisů.

Legislativní proces:

- Vnitroresortní připomínkové řízení (proběhlo jak v rámci HZS ČR, tak též Ministerstva vnitra).
- Meziřesortní připomínkové řízení (vypořádáno bez rozporu).

- Legislativní rada vlády (proběhlo komisemi Legislativní rady vlády a samotnou radou bylo schváleno 26. 3. 2015).
- schváleno na jednání vlády dne 8. 4. 2015.
- Parlament ČR (Poslanecká sněmovna – tisk č. 459, v Senátu – tisk č. 135).
- Prezident republiky návrh zákona podepsal.
- Publikace ve Sbírce zákonů dne 11. 11. 2015 (zákon č. 320/2015 Sb.).

## **Postavení a úkoly HZS ČR**

HZS ČR je jediným neozbrojeným bezpečnostním sborem, v rámci množiny veřejných sborů, vyvíjí činnost jako záchranný sbor s cílem zajišťovat plněním úkolů v rámci své kompetence bezpečnost ČR.

Normativní znění zákona o HZS ČR vymezuje základní roli HZS ČR jako jednotného veřejného sboru, který má za úkol chránit životy a zdraví obyvatel, životní prostředí, zvířata a také majetek před požáry a poskytovat pomoc při mimořádné události, která vyžaduje provedení záchranných nebo likvidačních prací, anebo při krizové situaci (kompetenci HZS ČR při ochraně života a zdraví, životního prostředí, zvířat a majetku není dotčena působnost jiných ústředních správních úřadů či složek podle jiných právních předpisů). To koresponduje i s působností Ministerstva vnitra (viz zákon č. 2/1969 Sb., tzv. kompetenční zákon), kdy činnosti HZS ČR jsou v obecné rovině kompetencemi Ministerstva vnitra. Při plnění těchto úkolů se HZS ČR opírá zejména o zákon o požární ochraně (který vymezuje podmínky pro účinnou ochranu života a zdraví občanů a majetku před požáry a pro poskytování pomoci při živelních pohromách a jiných mimořádných událostech stanovením povinností ministerstev a jiných správních úřadů, právnických a fyzických osob, postavení a působnosti orgánů státní správy a samosprávy na úseku požárních ochrany, jakož i postavení a povinnosti jednotek požární ochrany), zákon o integrovaném záchranném systému (který vymezuje integrovaný záchranný systém) stanoví složky integrovaného záchranného systému a jejich působnost, pokud tak nestanoví jiný právní předpis, působnost a pravomoc státních orgánů a orgánů územních samosprávních celků, práva a povinnosti právnických a fyzických osob při přípravě na mimořádné události a při záchranných a likvidačních pracích a při ochraně obyvatelstva před a po dobu vyhlášení stavu nebezpečí, nouzového stavu, stavu ohrožení státu a válečného stavu) a krizový zákon.

Současně nelze přehlížet, že HZS ČR plní významnou roli i na úseku prevence závažných havárií v objektech a zařízeních, kde jsou umístěny vybrané nebezpečné látky (zákon č. 224/2015 Sb., o prevenci závažných havárií způsobených vybranými nebezpečnými chemickými látkami nebo chemickými směsmi a o změně zákona č. 634/2004 Sb., o správních poplatcích, ve znění pozdějších předpisů, (zákon o prevenci závažných havárií), ve znění pozdějších předpisů, který mj. stanoví systém prevence závažných havárií pro definované objekty a zařízení, v nichž je umístěna vybraná nebezpečná chemická látka nebo chemický přípravek, s cílem snížit pravděpodobnost vzniku, a omezit následky závažných havárií na zdraví a životy lidí, hospodářská zvířata, životní prostředí a majetek v objektech a zařízeních a v jejich okolí a v dalších oblastech. Působnost HZS ČR nedopadá na báňská díla, zařízení, pracoviště a činnosti v podzemí podléhající dozoru orgánů báňské správy, která vykonává státní správu na tomto úseku.

Při své činnosti se HZS ČR opírá také o ústavní zákon o bezpečnosti ČR., který mj. stanoví, že bezpečnost České republiky zajišťují ozbrojené síly, ozbrojené bezpečnostní sbory, záchranné sbory a havarijní služby. Zajištění svrchovanosti a územní celistvosti České republiky, ochrana jejích demokratických základů a ochrana životů, zdraví a majetkových hodnot je pak podle tohoto ústavního zákona základní povinností státu. V tomto ohledu je jednoznačné, že stát má za povinnost z hlediska ústavního pořádku zajistit bezpečnost ČR (zejména svými přímo řízenými orgány, tedy bezpečnostními sbory a ozbrojenými silami). Samospráva (zejména územní) se na tomto má podílet.

Při plnění úkolů HZS ČR současně postupuje také podle přímo použitelných předpisů Evropské unie a mezinárodních smluv, které jsou součástí právního řádu. Tuto skutečnost však není nutné v normativním textu uvádět. Významné úkoly plní HZS ČR na úseku humanitární pomoci, proto zákon o HZS ČR tuto skutečnost reflektuje samostatným vymezením této problematiky, která bere v úvahu i skutečnost, že poskytování humanitární pomoci do zahraničí je upraveno jiným zákonem (zákon č. 151/2010 Sb., o zahraniční rozvojové spolupráci a humanitární pomoci poskytované do zahraničí a o změně souvisejících zákonů).

Zákon o HZS ČR nově vytváří právní předpoklad pro mimořádné plnění úkolů ve veřejném zájmu, pokud tyto úkoly nejsou nikomu svěřeny (nebo sice mají svého adresáta), avšak jejich efektivní splnění není možné za daných podmínek po tomto adresátovi požadovat. Příkladem může být likvidace sněhové kalamity. Adresátem žádosti je HZS ČR, resp. územně příslušná organizační část tohoto veřejného sboru. Právní podmínkou pro toto plnění je ovšem nezbytnost takového plnění v zájmu ochrany života nebo zdraví anebo majetku, a též hrozba nebezpečí z prodlení. Zákon o HZS ČR dále stanoví podmínku způsobilosti HZS ČR k takovému plnění a neohrožení jiných „standardních“ úkolů. Způsobilostí se rozumí jak způsobilost personální, tak i způsobilost materiální a odborná. Protože se jedná o mimořádné úkoly, nebude na ně zaměřena odborná příprava. Vždy se ad hoc posoudí, zda v konkrétním případě je HZS ČR schopen úkol plnit či nikoli.

## **Organizace a řízení HZS ČR**

Zákon o HZS ČR zachovává dosavadní osvědčené organizační uspořádání HZS ČR. Tato koncepce zajišťuje i v oblasti ekonomiky řídicí roli Ministerstva vnitra-generálního ředitelství Hasičského záchranného sboru ČR (dále jen "MV-GŘ HZS ČR") v rámci organizace HZS ČR. V souladu s § 1 odst. 2 zákona č. 361/2003 Sb., o služebním poměru příslušníků bezpečnostních sborů, ve znění pozdějších předpisů, je podle zákona o HZS ČR v čele HZS ČR generální ředitel. Ten odpovídá ministru vnitra, jako služebnímu funkcionáři, za činnost HZS ČR.

Generální ředitel je nadřízený všem příslušníkům HZS ČR a zaměstnancům zařazeným na MV-GŘ HZS ČR. Ostatní zaměstnanci v tomto sboru jsou podřízeni řediteli příslušné organizační složky státu. V čele MV-GŘ HZS ČR stojí generální ředitel HZS ČR. V jeho přímé podřízenosti jsou náměstci generálního ředitele HZS ČR, ředitelé HZS krajů, vedoucí oddělení kontroly MV-GŘ HZS ČR, tisková mluvčí MV-GŘ HZS ČR a velitel Útvaru ochrany Pražského hradu. Generální ředitel HZS ČR je přímo podřízen ministrovi vnitra a odpovídá za celkovou činnost HZS ČR. MV-GŘ HZS ČR je součástí Ministerstva vnitra (ovšem není jeho organizačním útvarem, vystupuje v právních vztazích jako Ministerstvo vnitra). Na toto již osvědčené organizační řešení

navazuje i úprava, která ukládá MV-GŘ HZS ČR vykonávat působnost svěřenou Ministerstvu vnitra v mezích úkolů HZS ČR. MV-GŘ HZS ČR nemá samo o sobě vlastní subjektivitu, identifikační údaje má jako organizační složka Ministerstva vnitra (např. sídlo, IČO). Sice se jedná o určitou specialitu z hlediska jiných bezpečnostních sborů (ostatní bezpečnostní sbory mají své zastřešující orgány postaveny samostatně, s výjimkou Policejního prezidia ČR, které je z hlediska ekonomického a majetkového též součástí Ministerstva vnitra), která má ovšem své opodstatnění z krizové legislativy. MV-GŘ HZS ČR zejména z hlediska krizového zákona koordinuje činnost dalších orgánů státu i ústředních orgánů, v tomto ohledu musí být postaveno na roveň např. ministerstvům. MV-GŘ HZS ČR dále pak i např. kontroluje činnost dalších orgánů z hlediska krizového zákona, i tento důvod byl pro zachování modelu z roku 2000, kdy je MV-GŘ HZS ČR součástí Ministerstva vnitra.

Ustanovení § 2 odst. 3 předešlého zákona o HZS ČR stanoví, pokud zvláštní právní předpis stanoví v mezích úkolů HZS ČR působnost ministerstva, vykonává ji MV-GŘ HZS ČR. Toto zvláštní postavení reflektuje skutečnost, že MV-GŘ HZS ČR plní dvojjedinou roli:

1. v oblasti upravené zákonem o IZS a zákonem o požární ochraně - vystupuje fakticky jako koordinátor činnosti jednotlivých složek IZS a orgánů samosprávy při plnění úkolů v oblasti přípravy a řešení mimořádných událostí. Na rozdíl od Policie České republiky, která je z hlediska výkonu služby v zásadě „uzavřeným sborem“, HZS ČR je odpovědný za koordinaci činnosti i mimo sbor (sbory dobrovolných hasičů obcí, jednotky hasičského záchranného sboru podniku, jednotky sboru dobrovolných hasičů podniku a právnické a podnikající fyzické osoby na základě dohody o plánované pomoci na vyžádání). Za tímto účelem vydává předpisy na úseku řízení výkonu služby. MV-GŘ HZS ČR je dále řídicím prvkem při ústřední koordinaci záchranných a likvidačních prací, kdy je potřeba při rozsáhlých mimořádných událostech využít celostátní síly a prostředky a zajistit provázání jejich činnosti s dalšími složkami IZS;
2. v oblasti krizového řízení jedná jménem Ministerstva vnitra, v zájmu nezbytné celostátní koordinace ústředních správních úřadů a potřeby přímé vazby na bezpečnostní radu státu a na vládu, ministr vnitra je osobou koordinující výkon krizového řízení (podle krizového zákona) na úrovni jednotlivých členů vlády a MV-GŘ HZS ČR plní roli výkonného nástroje, nejen při přípravě, ale zejména při řešení krizových situací.

Řešení zohledňuje důležitou skutečnost uvedenou v ústavním zákoně o bezpečnosti České republiky, kdy HZS ČR představuje jeden z důležitých pilířů bezpečnosti, se zdůrazněním přímé odpovědnosti, a to s přihlédnutím k faktu, že ostatní orgány státní správy a samosprávy se na zajištění této bezpečnosti podílí. Jako paralelu lze uvést řešení krizových situací ve vazbě na vnější bezpečnost, kdy tuto roli v rámci Ministerstva obrany plní Generální štáb Armády České republiky.

Zákon o HZS ČR nepředstavuje žádnou zásadní změnu v oblasti bezpečnosti a koordinace krizového řízení na úrovni Ministerstva vnitra. Zachovává tak stav, který byl již v minulosti mnohokrát posuzován a vyhodnocován např. v rámci „Optimalizace bezpečnostního systému České republiky“ nebo „Bezpečnostní strategie České republiky“. Nejen tyto dokumenty deklarují, že nastavený systém je plně funkční a odpovídající rozdělení odpovědnosti za jednotlivé pilíře bezpečnosti České republiky. MV-GŘ HZS ČR je zastřešujícím orgánem pro řízení celého sboru. Nejen metodickým, ale přímo reálně řídicím (s výjimkami danými právním řádem, např. vycházejíce z

předpisů ohledně majetku, kdy HZS krajů jsou samostatné organizační složky státu). MV-GŘ HZS ČR je i odvolacím orgánem pro prvostupňová rozhodnutí HZS krajů a Záchraného útvaru HZS ČR jak v rámci správního řízení, tak i např. při námitkách proti závazným stanoviskům v rámci stavebního řízení a též např. při stížnosti či odvolání v rámci řízení o poskytnutí informace. MV-GŘ HZS ČR je též orgánem druhého stupně při rozhodování v rámci vzdělávání vůči Střední škole a vyšší odborné škole požární ochrany. V neposlední řadě je MV-GŘ HZS ČR odvolacím orgánem v rámci řízení ve věcech služebního poměru, tam kde rozhoduje v prvním stupni ředitel HZS kraje (vycházejíc z interního aktu řízení o pravomocech služebních funkcionářů). V tomto ohledu lze vyslovit názor, že MV-GŘ HZS ČR je řídicím článkem celého sboru a prostřednictvím něj je sbor řízen (např. v případě, kdy Ministerstvo vnitra, některý útvar, by považoval za nutné řešit či dokonce ukládat určitou povinnost některému HZS kraje, může činit pouze prostřednictvím MV-GŘ HZS ČR). Tím jistě není dotčena spolupráce či součinnost HZS krajů a dalších organizačních složek v rámci daného teritoria či oblasti. Zákon o HZS ČR nově stanoví přesné oblasti, kde MV-GŘ HZS ČR vykonává svoji působnost, což vychází především z jiných právních předpisů. Zejména se jedná o zákony v rámci krizové legislativy. V tomto ohledu lze odkázat, že HZS ČR nezasahuje do činnosti dalších orgánů či jiných bezpečnostních sborů (např. jeho působnost v rámci zajištění vnitřní bezpečnosti a veřejného pořádku je až druhotná). V rámci organizace a řízení HZS ČR jsou stanoveny i úkoly HZS ČR (v obecném hledisku). V souvislosti s kompetenčním zákonem MV-GŘ HZS ČR zaštiťuje koordinační roli obdobně, jako je nastaven systém koordinace civilního nouzového plánování v NATO, kdy CEPC (Výbor pro civilní nouzové plánování – v gesci MV-GŘ HZS ČR) koordinuje činnost ostatních plánovacích skupin civilního nouzového plánování (např. oblast dopravy, průmyslu, komunikací, energií, potravin).

MV-GŘ HZS ČR jsou podřízeny HZS krajů, Záchraný útvar HZS ČR a také Střední odborná škola požární ochrany a Vyšší odborná škola požární ochrany, tedy ostatní organizační součásti HZS ČR. MV-GŘ HZS ČR je současně nadřízeným správním orgánem vůči HZS kraje, Záchranému útvaru HZS ČR a Střední odborné škole požární ochrany a Vyšší odborné škole požární ochrany. V rámci MV-GŘ HZS ČR jsou zřízeny účelová zařízení:

- Institut ochrany obyvatelstva, který působí ve městě Lázně Bohdaneč.
- Technický ústav požární ochrany působící v Praze.
- Opravárenský podnik, působící v Olomouci.
- Školící a výcvikové zařízení v Brně.
- Hasičský útvar ochrany Pražského hradu.

### **Seznam bibliografických odkazů**

Důvodová zpráva k zákonu o HZS ČR.

HENDRYCH, D. a kol. *Správní právo. Obecná část*. 6. vyd. Praha: C.H.Beck, 2006.

*Materiály vytvořené při legislativním procesu zákona o HZS ČR a stanoviska k dané problematice.*

MATES, P., ŠKODA, J. a VAVERA, F. *Veřejné sbory*. Praha: Wolters Kluwer Česká republika, 2011. ISBN 978-80-7357-604-2.

# Aspekty výzkumu v oblasti bezpečnosti

## Aspects of Security Research

Andrej Veľas<sup>1</sup>, Andrea Byrtusová<sup>2</sup>

### Abstrakt

Příspěvek líčí směřování výzkumu na Katedře bezpečnostního managementu Fakulty bezpečnostního inženýrství Žilinské univerzity v Žilině. Obsahuje stručný popis katedry, její pedagogické aktivity a výzkumné činnosti. V rámci výzkumu jsou popsány jednotlivé výzkumné aktivity a cíle, které je třeba dosáhnout v dlouhodobém časovém horizontu. Zároveň příspěvek odhaluje bariéry a problémy výzkumu v oblasti bezpečnosti a aplikace výsledků v praxi.

**Klíčová slova:** výzkum, bezpečnost, ochrana, majetek, projekty.

### Abstract

The article describes the direction of research in the Department of the safety management Faculty of Safety Engineering University of Žilina. It contains a brief description of the department, its educational activities and research activities. The research describes the various research activities and goals that must be achieved in the long term. At the same time reveals the contribution of barriers and problems of security research and application of results from projects in practice.

**Keywords:** research, safety, security, property, projects.

### Úvod

Po celou dobu existence lidstva byla bezpečnost lidí ohrožována řadou nebezpečí. Z počátku se objevovali převážně jevy přírodního charakteru a s rozvojem společnosti se přidávali jevy sociálního, náboženského či etnického charakteru. Od 18. století docházelo ke změnám ve výrobním procesu, postupně se přecházelo od ruční výroby v manufakturách k tovární strojní velkovýrobě za pomoci nových zdrojů energií. To sebou samozřejmě přineslo i nové rizika v podobě průmyslových havárií. Svět se formoval a docházelo k zásadním sociálním, kulturním a politickým změnám ve většině států světa. Od 90. let minulého století se však chápání pojmu bezpečnost radikálně změnilo. Hlavními změnami v chápání bezpečnosti byla minimalizace možnosti vzniku ozbrojených konfliktů zánikem bipolárního rozdělení světa, pokles agresivity ve vztazích mezi státy, ale i rozsáhlé aktivity mezinárodních bezpečnostních organizací apod. Na druhé straně byl zaznamenán nárůst nevojenských hrozeb, včetně mezinárodního terorismu.

Po teroristických útocích v roce 2001 v USA, 2002 v Rusku, 2004 ve Španělsku a 2005 v Londýně došlo k dalším změnám v chápání bezpečnosti. Odborníci ale i obyčejní lidé si uvědomili nárůst vlivu transnacionálních faktorů, které nerespektovaly státní hranice a vymykaly se kompetenci vlád suverénních států. Tyto faktory měly za

---

<sup>1</sup> Andrej Veľas, doc. Ing., PhD. Fakulta bezpečnostního inženýrstva, Žilinská univerzita v Žiline, Žilina, e-mail: Andrej.Velas@fbi.uniza.sk.

<sup>2</sup> Andrea Byrtusová, Ing. PhD. Fakulta bezpečnostního inženýrstva, Žilinská univerzita v Žiline, Žilina, e-mail: Andrea.Byrtusova@fbi.uniza.sk.

následek navýšení globálních hrozeb, mezi které patří teroristické útoky, organizovaný zločin, mezinárodní hospodářská kriminalita, obchodování s drogami a zbraněmi a řada dalších. Změny společnosti vedly a vedou k tomu, že přírodní či technologické katastrofy nemají na společnost často takový dopad (mají mnohdy jen lokální charakter) jako negativní jevy v ekonomické sféře, v územní a společenské infrastruktuře, v informačních technologiích, komunikacích, energetice a peněžnictví. Současný svět a jeho vyspělá společnost přináší rozvoj všech oblastí společenského života. S tím je rovněž spjat vznik hrozeb, které dosud nebyly poznány.

Z výše uvedeného vyplývá, že pojem bezpečnost je velice frekventovaným pojmem a týká se všech oblastí společnosti. Je složité přesně a hlavně jednoznačně definovat tento pojem. Definice pojmu se liší od oblasti, ve které je užíván, např. bezpečnost a ochrana zdraví při práci, bezpečnost a ochrana kritické infrastruktury, informační bezpečnost aj.

Jen pro představu uvádíme pár vybraných definic bezpečnosti: podle dokumentu Terminologický slovník krizového řízení Fakulty bezpečnostního inženýrství v Žilině je bezpečnost „stav společenského, přírodního, technického, technologického systému nebo jiného systému, který v konkrétních vnitřních a vnějších podmínkách umožňuje plnění stanovených funkcí a jejich rozvoj v zájmu člověka a společnosti“<sup>3</sup>. Prof. Viktor Porada definuje stav bezpečnosti jako systém vzájemně souvisejících a do různé míry vlivných činitelů a jejich vlastností, které ovlivňují vznik, vývoj, a následky společenských jevů, které mají negativní vliv na zdraví, život a všechny další hodnoty v konkrétní společnosti (sociální systém, svobodu, víru, majetek, apod.). Doc. Korzeniowski definuje bezpečnost jako určitý objektivní stav, který spočívá v nepřítomnosti ohrožení, který subjektivně cítí (vnímají) jedinci nebo skupiny.

Je důležité si uvědomit, že bezpečnost chápe a cítí každý jinak (co je bezpečné pro jednoho jedince, nemusí být bezpečné pro jiného) a pokud bychom chtěli bezpečnost globálně posuzovat, museli být striktně stanovena kritéria, co je ještě akceptováno jako bezpečné a co už nikoliv. Bezpečnost je prostě "in", avšak výzkum v oblasti realizuje jen několik výzkumných pracovišť na Slovensku a v České republice, přičemž získání prostředků na výzkum je poměrně složité a náročné na čas a administrativu.

## Cíle

Hlavním cílem tohoto příspěvku je popsat aspekty výzkumu v oblasti bezpečnosti v souvislosti s projekty realizovanými na Katedře bezpečnostního managementu Fakulty bezpečnostního inženýrství Žilinské univerzity v Žilině (FBI UNIZA). Cílem je výměna zkušeností a vytvoření možných partnerství pro podávání projektů a rozvoj spolupráce v dalším období.

---

<sup>3</sup> ŠIMÁK, L., HORÁČEK, J., NOVÁK, L., NÉMETH, L., MÍKA, V. *Terminologický slovník krizového riadenia*[online]. 2004 [cit. 2014-12-28]. Žilina: FŠI ŽU. 44 s. Dostupné na: <http://fsi.uniza.sk/kkm/publikacie/tskr.pdf>.

### ***Katedra bezpečnostního managementu***

Katedra bezpečnostního managementu je největší ze čtyř kateder Fakulty bezpečnostního inženýrství UNIZA. V rámci fakulty zabezpečuje výuku v studijním programu Bezpečnostní management v odboru 8.3.1. Ochrana osob a majetku.

Vznik a vývoj specializovaného programu Bezpečnostní management byl evokovaný několika společenskými faktory:

- progrese negativních sociálních jevů, např. majetková kriminalita, resp. všechny formy kriminality, které ohrožují stanovenou úroveň bezpečnosti,
- potřeba vzdělávání odborníků v státní správě a samosprávě, v podnikatelské sféře a v institucích zabývajících se řízením bezpečnostní, bezpečnostními službami apod.
- potřeba odborného řízení preventivních programů, v nichž rozhodující roli hraje posílení právní jistoty při ochraně soukromého i veřejného majetku.

### ***Pedagogická činnost katedry***

Katedra zabezpečuje odborně a organizačně výuku v rámci bakalářského, inženýrského i doktorského studijního programu a to jak v denní, tak i externí formě studia. Kromě tohoto katedra zajišťuje výuku více předmětů v rámci ostatních studijních programů na FBI UNIZA. Katedra má právo provádět habilitační a inaugurační řízení v uvedeném oboru.

Vzdělávání je taktéž prováděné ve formě celoživotního vzdělávání. V rámci celoživotního vzdělávání jsou na katedře bezpečnostního managementu zpracovány a následně akreditovány kurzy:

- management bezpečnostních systémů při ochraně osob a majetku,
- bezpečnost informačních systémů ve veřejné správě a v podnikatelských subjektech,
- bezpečnostní manažer ve veřejné správě a v podnikatelských subjektech,
- bezpečnostní management.

Za účelem zvýšení odborné připravenosti studentů katedry a jejich použitelnosti v praxi po skončení studia katedra založila dle zákona NR SR Slovenské republiky č. 473/2005 Z.z. o soukromé bezpečnosti neziskovou organizaci pod názvem Academia Security - KBM, n. o. Účelem založení organizace byla odborná příprava studentů druhého stupně vysokoškolského studia ve studijním programu Ochrana osob a majetku na získání průkazu odborné způsobilosti typu "P" (způsobilost k provozování soukromé bezpečnostní služby). Z důvodu náročné administrativy katedra vzdělávání formou neziskové organizace v roce 2016 zrušila.

Do budoucna si katedra vzala za cíl vytvářet podmínky pro další rozvoj akreditovaného studijního programu ve všech třech stupních vysokoškolského vzdělávání. Nadále chce rozšiřovat spolupráci se školami a institucemi v České republice, ale i jinde v zahraničí, zabývajících se posuzováním a řízením bezpečnosti.

### ***Zaměření výzkumné činnosti katedry***

Vědeckovýzkumná činnost katedry bezpečnostního managementu se orientuje především na otázky rozvoje teoretických základů pro řešení bezpečnosti osob a majetku (teorie managementu bezpečnostních rizik, aplikace simulačních metod a modelování v bezpečnostních systémech, systémy vzdělávání v oblasti řízení



bezpečnosti), prevence, technické a technologické řešení, ale také na praktická řešení bezpečnosti (projektové, technické a technologické).

Vlastní vědecký profil se zaměřuje na aplikovaný výzkum v oblasti ochrany osob a majetku aplikací technických a technologických řešení. Ty se opírají se o bezpečnostní analýzy chráněných objektů. Cíle výzkumu kopírují stávající požadavky bezpečnostní praxe. Hlavní oblasti zaměření vědeckovýzkumné činnosti katedry bezpečnostního managementu jsou následující:

- vytváření a rozvíjení obecné teorie řízení bezpečnosti,
- rozvíjení teoretické základny kriminalistiky a kriminologie,
- kvantifikování neurčitosti v kvantitativním přístupu k analýze bezpečnostních rizik,
- hodnocení kvality lidského potenciálu v oblasti soukromých bezpečnostních služeb,
- navrhování, realizování a implementování bezpečnostních systémů objektů,
- projektování bezpečnostních systémů s využitím softwarové podpory,
- vytváření projektů prevence kriminality,
- modelování a simulování bezpečnostních rizik a bezpečnostních systémů objektů s cílem hodnocení jejich významnosti, účinnosti a efektivnosti z technického i ekonomického hlediska,
- zdokonalování systému přípravy vzdělávání v oblasti bezpečnostních služeb,
- rozvíjení problematiky systému řízení informační bezpečnosti a jeho implementace do praxe.

### ***Projekty katedry bezpečnostního managementu***

Za poslední roky byly na katedře bezpečnostního managementu řešeny vybrané mezinárodní projekty. Členové katedry byli jak koordinátoři projektů, tak i participovali na projektech zahraničních institucí.

Mezi nejvýznamnější projekty posledních let patří bezpochyby projekt s názvem Competency Based e-Portal of Security And Safety Engineering /E-portál podporující kompetence v různých oblastech bezpečnosti/. Cílem tohoto projektu byl rozvoj a zvýšení kompetencí nejen studentů a pedagogů působících v oblasti bezpečnosti, ale i odborné veřejnosti v rámci Evropské unie.

Ne méně významným byl projekt PACITA (Metodika hodnocení fyzické ochrany prvků kritické infrastruktury proti napadnutí teroristickým útokem a dalšími formami útoků), na kterém participovali vybraní členové katedry. Projekt byl financovaný z prostředků Evropské unie. Cílem tohoto projektu bylo vytvořit nástroj na posouzení fyzické ochrany (odolnosti) objektů kritické infrastruktury proti teroristickým a dalším formám útoků. Druhotným cílem projektu bylo modelování parametrů a ověření účinnosti preventivních opatření podle Směrnice Rady 2008/114/EK.

Tab. 1: Mezinárodní projekty řešené katedrou BM (zdroj: autoři)

<b>Roky řešení</b>	<b>Název projektu</b>
2013	CIPS - Critical Infrastructure Protection Against Chemical Attack
2013	FP7-ERACHairs - Enhancing Research and innovation dimension of the University of Zilina in intelligent transport systems
2013 - 2016	COBACORE - Community Based Comprehensive Recovery /Komplexní obnova zaměřená na společnost/
2012 - 2013	PACITA – Metodika hodnocení fyzické ochrany prvků kritické infrastruktury proti napadnutí teroristickým útokem a dalšími formami útoků
2009 - 2012	eSEC - Competency Based e-portal of Security and Safety  Engineering / E-portál podporující kompetence v různých oblastech bezpečnosti/
2010	Programme "Prevention, Preparedness and Consequence Management of Terrorism and other Security-Related Risks"/ Program "Prevence, připravenost a zvládání následků teroristických útoků a jiných rizik spojených s bezpečností"/

Každý rok členové katedry využívají výzev Vědecké grantové agentury (VEGA) Ministerstva školství, vědy, výzkumu a sportu Slovenské republiky na podávání projektů VEGA. Aktuálně se řeší jeden projekt VEGA:

Analýza možností zvyšování bezpečnosti občanů a jejich majetku v obcích prostřednictvím preventivních opatření Cílem projektu je výzkum opatření, kterými lze zvýšit bezpečnost občanů a jejich majetku v obcích. Výstupem projektu je vytvoření metodiky aplikovatelné na návrh a posuzování aktivit zaměřených na ochranu osob a majetku v obcích s dopadem na bezpečnost.

Tab. 2: Projekty Vědecké grantové agentury Ministerstva školství, vědy, výzkumu a sportu Slovenské republiky řešené katedrou BM (zdroj: autoři)

<b>Roky řešení</b>	<b>Druh a číslo projektu</b>	<b>Název projektu</b>
2016-2018	VEGA 1/0455/16	Analýza možností zvyšování bezpečnosti občanů a jejich majetku v obcích prostřednictvím preventivních opatření
2014-2016	VEGA 1/0787/14	Výzkum kvality bezpečnostního managementu v místní samosprávě jako předpoklad efektivního vynakládání finančních prostředků
2014-2016	VEGA 1/0175/14	Identifikace činitelů a indikátorů změn bezpečnostní situace v bezpečnostním prostředí pro potřeby projektování preventivních strategií a jejich financování
2011-2013	VEGA 1/0945/11	Model identifikačního biometrického algoritmu detekce tváří a jeho přenos v reálném čase akceptující právní ochranu osobnosti

2011-2013	VEGA 1/0743/11	Podpora bezpečnosti osob a majetku na místní úrovni
2011-2013	VEGA 1/098/11	Model soustavy optimalizace integrovaného bezpečnostního systému ochrany typových objektů realizovaný za pomoci expertního systému
2010-2012	VEGA 1/0677/10	Neurčitosti v kvantitativním přístupu k analýze sociálních rizik
2010-2012	VEGA 1/0640/10	Modelování systémů ochrany majetku a hodnocení její účinnosti a efektivnosti
2010-2012	VEGA 1/0639/10	Hodnocení kvality lidského potenciálu v oblasti soukromých bezpečnostních služeb
2008-2010	VEGA 1/0619/08	Východiska pro tvorbu přímých situačních preventivních strategií na místní a regionální úrovni

Na katedře se mimo výše uvedených projektů řešili i projekty Agentury na podporu výzkumu a vývoje Slovenské republiky. Jednalo se konkrétně o dva projekty, které se řešily v letech 2011 až 2014:

- Komplexní model posuzování rizik průmyslných procesů, jehož hlavním cílem bylo zvýšení úrovně bezpečnosti průmyslných podniků, tzv. Seveso podniků v SR, na základě vytvoření modelu na posuzování rizik průmyslných procesů.
- Ochrana kritické infrastruktury v sektore doprava, jehož cílem bylo vytvoření širokého základu teoretických poznatků potřebných na přijetí optimálních rozhodnutí v procese tvorby strategických dokumentů na úseku ochrany kritické infrastruktury Slovenské republiky s dorazem na sektor doprava.

Tab. 3: Projekty Agentury na podporu výzkumu a vývoje řešené katedrou BM (zdroj: autoři)

Roky řešení	Druh a číslo projektu	Název projektu
2011-2014	APVV 0043-10	Komplexní model posuzování rizik průmyslných procesů
2011-2014	APVV 0471-10	Ochrana kritické infrastruktury v sektore doprava

V rámci přípravy studentů třetího stupně vysokoškolského studia a mladých vědeckých pracovníků do 30 roků na podávání a řešení vědeckovýzkumných projektů, je každý rok vyhlášena výzva na předkládání Institucionálních grantových projektů. Projekty jsou řešeny během jednoho roku a jsou financovány z prostředků fakulty. Na závěr řešení projektů je nutné prezentovat splnění všech cílů projektů před grantovou komisí FBI UNIZA.

Tab. 4: Institucionální grantové projekty řešené studenty třetího stupně vysokoškolského studia a mladými vědeckými pracovníky do 30 roků na KBM (zdroj: autoři)

<b>Roky řešení</b>	<b>Název projektu</b>
2016	Verifikace modelů hodnotících úrovní systémů ochrany objektů simulací scénáře útoku na reálném objektu s využitím softwarové podpory
2016	Použití podomácku vyrobených výbušnin na překonání vybraných prvků systému ochrany objektu
2016	Návrh magnetického kontaktu využívajícího technologii MEMS magnetometru
2016	Metodika vytvoření integrovaného systému managementu bezpečnosti obce
2016	Efektivnost vynakládaných finančních prostředků na bezpečnost v místní samosprávě
2015	Výpočet a hodnocení vybraných účinků exploze výbušnin - softwarový nástroj
2015	Kamerový systém na Fakultě bezpečnostního inženýrství
2015	Návrh zařízení na automatizaci průběhu testování komponent elektrických zabezpečovacích systémů
2014	Program na vyhodnocení účinků tlakové vlny vznikající při explozi vybraných výbušnin na osoby a objekty
2014	Identifikace osob biometrickými osobními údaji a jejich právní ochrana
2014	Softwarová podpora pro zajištění úrovně bezpečnosti územních celků
2014	Aplikace nového trendu prevence kriminality v městě Žilina – mapování kriminality
2014	Experimentální zkoumání funkčnosti, průlomové odolnosti a spolehlivosti vybraných komponentů poplachových systémů
2013	Programová podpora vypracování bezpečnostního projektu na ochranu objektů
2013	Bezpečnostní analýza, jako podpora při tvorbě podávání žádostí samospráv o dotace ze státního rozpočtu na financování projektů v oblasti prevence kriminality
2013	Ekonomická efektivnost investic do ochrany osob a majetku místních samospráv
2012	Efektivnost využívání finančních prostředků a zdrojů obecných policí v Žilinském kraji při preventivních a represivních aktivitách
2012	Analýzy investic do ochrany osob a majetku v místních samosprávách
2011	Vytvoření komplexního všeobecného modelu na hodnocení účinnosti bezpečnostního systému objektu
2011	Možnosti efektivního využití finančních prostředků obecných policí při odhalování přestupků (v Žilinském kraji)
2010	Implementace manažérských funkcí při řízení prevence kriminality na místní a regionální úrovni koordinátorem
2010	Průlomová odolnost homogenních pasívních prvků ochrany
2010	Možnosti využití kriminalisticko-taktických metod a postupů v detektivní službě
2009	Zkoumání parametrů a vlastností elektrických zabezpečovacích systémů z hlediska pravděpodobnosti jejich překonání

2009	Identifikace a klasifikace nástrojů na překonávání pasivních prvků ochrany
2009	Aplikace metod síťové analýzy v podmínkách kriminalistického objasňování
2009	Způsoby řízení prevence kriminality v Slovenské republice

### **Metody rozvoje katedry**

Nosným směrem rozvoje katedry bezpečnostního managementu ve vědeckovýzkumné činnosti je ochrana osob a majetku. Prvořadým cílem je zapojení se do mezinárodních i domácích vědeckovýzkumných projektů. Měl by být kladen důraz na projekty týkajících se následujících oblastí:

- analýza a posuzování bezpečnostních rizik v prostředí chráněných objektů v návaznosti na aplikaci do bezpečnostních projektů (bezpečnostní posouzení objektů, identifikace, analýza a hodnocení rizik, bezpečnostní studie),
- rozvoj teorie bezpečnostního managementu s důrazem na zpracování odborné terminologie,
- řešení bezpečnosti samospráv,
- řešení kritických situací v bezpečnostním prostředí,
- softvérová podpora, modelování a projektování bezpečnostních systémů,
- projekty směřující na propojení bezpečnostní praxe a bezpečnostní teorie,
- zkoumání spolehlivosti prvků bezpečnostních systémů.

Záměr je třeba podpořit dílčími řešeními z jednotlivých vědeckých disciplín:

- kriminologie a kriminalistiky,
- právních věd,
- ekonomických vědních disciplín,
- detektivních služeb,
- managementu a projektového managementu,
- posuzování a řízení rizik,
- technických předmětů se zaměřením na technologie zabezpečení ochrany osob a majetku.

Na plnění cílů projektu má katedra bezpečnostního managementu k dispozici specializovanou učebnu. Učebna je fakultním pracovištěm se stabilizovaným institucionálním začleněním, které vyhovuje potřebám a standardům kladeným na vyučovací proces. Zároveň vytváří podmínky pro nezávislou vědeckovýzkumnou práci. Učebnu a jejího vybavení je možné využít na:

- komplexní plánování v řízení bezpečnostního managementu,
- optimalizace postupů v procesu bezpečnostního plánování,
- příprava odborníků státní správy, právnických a podnikajících fyzických osob na úseku ochrany osob a majetku,

- příprava odborníků pro bezpečnostní služby a ozbrojené složky na úseku ochrany osob a majetku,
- realizace bezpečnostních projektů a analýzy bezpečnostní situace.

Katedra se aktivně zapojila do projektu budování Vědeckého parku Žilinské univerzity (projekt ITMS 26220220184). Zde získala prostředky na „Výzkum systémů ochrany objektů kritické infrastruktury v sektoru doprava“. Hlavním záměrem projektu bylo vybudování laboratoria, které umožní experimentální výzkum účinnosti a spolehlivosti technických prostředků ochrany bezpečnostních systémů v dopravě. Pomocí technického vybavení laboratoře, je možné vytvářet polygony poplachových systémů a simulovat reálné provozní podmínky technických prvků ochrany jako součást řídicích a bezpečnostních prvků inteligentních ochranných systémů objektů. Toto labororium umožňuje zvýšit úroveň výstupů z vědeckovýzkumných projektů a tím i kvalitu publikačních výstupů, které je komplikované vytvářet bez vhodných výsledků získaných z testování a měření realizovaných v laboratořích. V současnosti katedra hledá partnery pro vědecko-výzkumné aktivity v již fungujícím laboroři, které je jedinečné v Evropě. Předpokládá se také postupné doplňování technologií.

### ***Spolupráce s praxí***

Katedra již několik let úspěšně spolupracuje jak s domácími, tak i zahraničními firmami. Jedná se především o firmy Jablotron Slovakia, s.r.o. v Žilině, Signal Centrum s.r.o. Brezno, Sherlock Security Systems, ANTES a. s. Trenčín, APIS s.r.o. Banská Bystrica, ABBAS Brno, M2C Praha, G4S Praha, Eurosat CS Brno, VTSÚ Záhoří, Národní centrum EOD v Sedlčanech, DIS Žilina, Koval Systems Beluša, Argo-A Security EU Košice, Coca Cola HBC Louka, CERTEST, Revimont DG a dalšími. Spolupráce je navázána jak v oblasti vědy (testování technických prvků bezpečnostních prvků, testování statiky budov při výbuších apod.), tak i v oblasti pedagogické (exkurze do firem, konzulce při řešení závěrečných prací, zabezpečení praktických pobytů). V rámci praktických stáží Erasmus studenti absolvují praxe především v partnerských firmách v České republice (M2C, CocaCola, G4S, Eurosat, Abbas, Jablotron a další).

V roce 2013 došlo k rozvoji aktivit katedry se Slovenskou komorou soukromé bezpečnosti (SKSB). Zde se naskýtá možnost participovat na tvorbě přijímaných opatření v rámci bezpečnostního průmyslu. Katedra se ve spolupráci se Slovenskou komorou soukromé bezpečnosti podílí na odborné přípravě absolventů, na zvýšení jejich uplatnitelnosti v oblasti bezpečnostního průmyslu. V rámci této spolupráce jsou využívány stáže studentů druhého stupně vysokoškolského studia ve společnosti RAVI s. r. o. Bratislava, DIS s. r. o. Žilina apod. V roce 2017 se stala katedra spoluzakladatelem Asociace bezpečnostních manažerů. Na základě smlouvy je potvrzena spolupráce s Explosive ordinance disposal centr of excelent.

Významný je rozvoj spolupráce s Úřadem soukromých bezpečnostních služeb MV ČR, především v oblasti úloh, postavení a místa bezpečnostních služeb ve společnosti as MO ČR při řešení otázek ochrany objektů v působnosti MO ČR.

Nadále je rozvíjena spolupráce s Národním bezpečnostním úřadem Slovenské republiky (NBÚ). Na základě smlouvy o dílo, jejímž předmětem plnění byl výzkum a vývoj v oblasti zabezpečení ochrany utajovaných skutečností dle specifikace předmětu plnění smlouvy, byla katedrou vypracována studie, která byla předána Národnímu bezpečnostnímu úřadu. Je předpoklad, že se ve spolupráci s NBÚ bude pokračovat i v následujících letech.

Prostor je vytvářen i v rámci normalizace v oblasti norem souvisejících s ochranou majetku a osob.

### ***Spolupráce s jinými vysokoškolskými pracovišti***

Katedra bezpečnostního managementu se v mezinárodní spolupráci zaměřuje na vysokoškolské pracoviště s podobným zaměřením a s podobnými studijními obory. Spolupráce se odvíjí nejen od výměny zkušeností v oblasti pedagogické, ale především v oblasti vědeckovýzkumné. Cílem je vyhledávání společných zájmových oblastí a následné zapojování do projektů na národní i mezinárodní úrovni. Jde především o různé zahraniční univerzity a vysoké školy v ČR, Polsku, Německu, Slovinsku, Portugalsku a Turecku:

- Polytechnic Institute of Leiria, School of Maritime Technology, (study program: Civil Protection – Disaster protection), Portugalsko,
- School of Technology and Management of the Polytechnic Institute of Beja, (study program: Civil Protection – Disaster protection), Portugalsko,
- Escola Superior Agrária, Instituto Politécnico de Castelo Branco, (study program: Civil Protection – Disaster protection), Portugalsko,
- Univerzita Tomáše Bati ve Zlíně, Fakulta aplikované informatiky, (študijný odbor: Bezpečnostní technologie, systémy a management), ČR,
- University of Maribor, Faculty of Criminal Justice and Security, Slovinsko,
- Faculty of Security Sciences Polis Akademisi Gölbası Ankara, Turecko
- Policejní akademie České republiky v Praze, ČR,
- Univerzita obrany, Fakulta ekonomiky a managementu, ČR,
- Vysoká škola báňská – Technická Univerzita Ostrava, Fakulta bezpečnostního inženýrství, (študijný odbor: Bezpečnostní inženýrství), ČR,
- Państwowa wyższa szkoła zawodowa im. prezydenta Stanisława Wojciechows, Polsko,
- Akademia wychowania fizycznego Katowice, Polsko,
- Fachhochschule Darmstadt, Německo,
- Academy of safety and bases of health Kyjev - Ukrajina,
- Wyższa Szkoła Bankowości i Finansów w Bielsku-Białej, Polsko,
- Technische Universität Dresden, Německo a d'alšie.

S jednotlivými pracovišti jsou uzavřeny dohody o vzájemné spolupráci buď v oblasti realizace mezinárodních projektů (MVTS, centralizovaný projekt LLP - ERASMUS), vědy a výzkumu, výměny studentů nebo vědecko-pedagogických pracovníků (LLP - ERASMUS, rámcové smlouvy atd.).

V roce 2016 katedra poprvé uspořádala mezinárodní vědecké setkání kateder zaměřených na oblast fyzické bezpečnosti. Setkání se uskutečnilo v rámci workshopu Seculin 2016 v Zuberu. V roce 2017 se uskutečnil druhý ročník tohoto workshopu, kterého se účastnili zástupci vysokoškolských pracovišť z Akademie Policejního sboru v Bratislavě, Vysoké školy bezpečnostního managementu v Košicích, Univerzity Tomáše Bati ze Zlína a Vysoké školy báňské - Technické univerzity z Ostravy. Katedra

bezpečnostního managementu dále spolupracuje v zahraničí s Asociací technických bezpečnostních služeb Grémium Alarm, os Praha, European Association for Security, Krakow, Institut ochrany obyvatelstva MV ČR, Instytut Organizacja i Zarządzanie w Przemysle "ORGAMASZ" ve Varšavě, AMBO sdružení v Praze, FSC a.s. Praha, Národní bezpečnostní úřad ČR. Zahraniční mobility a přijetí hosté ze zahraničí umožňují učitelům katedry zapojovat se do společných projektů a jiných mezinárodních aktivit.

## Závěr

Jak už bylo v úvodu uvedeno, definovat pojem bezpečnost je velmi složité a není možné jednu definici používat pro všechny oblasti, kde se pojem vyskytuje. Bezpečnost ovlivňuje množství věcí, procesů, činností na všech úrovních lidské společnosti. Proto je nutné se jí neustále zabývat a zkoumat ji.

Hlavním cílem katedry v příštím období v oblasti vědy a výzkumu je rozšíření spolupráce se domácími a zahraničními univerzitami, které mají stejné nebo podobné zaměření, a to formou zapojení do mezinárodních projektů. Všechny aktivity katedry budou směřovat na budování vzdělávacího a vědeckého pracoviště s vysokým vědeckým, technickým, etickým a společenským kreditem. Výzkumná činnost katedry má určité limity, kterými je v našem případě počet zaměstnanců. Otevírají se sice možnosti financování výzkumných pracovníků financovaných z vědecko-výzkumných projektů, ale přesto je zde i možnost získávání zkušeností a využití lidských zdrojů v rámci praktických stáží nebo výměny zaměstnanců.

## Seznam bibliografických odkazů

FIGULI, L. et al. Application of recyclable materials for an increase in building safety against the explosion of an improvised explosive device. In: *Advanced Materials Research*. Vol. 1001 (2014), pp. 447–452. ISSN 1022-6680.

HOFREITER, L. *Bezpečnosť, bezpečnostné riziká a ohrozenia*. Žilina: Žilinská univerzita, 2004. ISBN 80-8070-181-4.

Informace z Informačního systému pre vedu a výskum Žilinskej univerzity [online]. 2014 [cit. 2015-01-14]. Dostupné na: <https://vav.uniza.sk/vevysun.php>.

KORZENIOWSKI, L., F. Sekuritologie v procesu stávání se vědou [online]. 2008 [2014-11-29] In: *Obrana a strategie* č. 1/2008, Brno: Univerzita obrany. Dostupné z: <http://www.obranaastrategie.cz/cs/aktualni-cislo-1-2008/volna-tribuna/sekuritologie-v-procesu-stavani-se-vedou.html#.VZvRavmsWy0>. ISSN 1214-6463.

LOVEČEK, T., RISKÁ, T. Výskumné laboratória Univerziténeho vedeckého parku pracoviska výskumu krízového riadenia a ochrany objektov kritickej infraštruktúry v sektore dopravy. In: *Riešenie krízových situácií v špecifickom prostredí: 19. medzinárodná vedecká konferencia: 21.-22. máj 2014, Žilina*. Žilina: Žilinská univerzita, 2014. s. 409-416. ISBN 978-80-554-0873-6.

PETERKOVÁ, A. *Komplexní model posuzování rizik ohrožujících bezpečnost regionů SR*. Žilina: Žilinská univerzita v Žiline, 2013. Dizertačná práca. Vedoucí práce: prof. Ing. Ladislav Šimák, PhD.



PORADA, V. Teoretický rozbor policejní informace, situace a identifikace policejní činnosti. In: *Bezpečnostní teorie a praxe*. Praha: Policejní akademie ČR, 2003. s. 259-271. ISSN 1801-8211.

Projekt VEGA 1/0787/14. *Výzkum kvality bezpečnostního managementu v místní samosprávě jako předpoklad efektivního vynakládání finančních prostředků*.

Projekt VEGA 1/0175/14. *Identifikace činitelů a indikátorů změn bezpečnostní situace v bezpečnostním prostředí pro potřeby projektování preventivních strategií a jejich financování*.

ŠIMÁK, L., HORÁČEK, J., NOVÁK, L., NÉMETH, Ľ., MÍKA, V. *Terminologický slovník krízového riadenia*[online]. 2004 [cit. 2014-12-28]. Žilina: FŠI ŽU. Dostupné na: <http://fsi.uniza.sk/kkm/publikacie/tskr.pdf>.

ŠTOFKO, S. et al. *Manažment verejnej správy*. Žilina: Žilinská univerzita v Žiline, 2011. 206 s. ISBN 978-80-554-0406-6.

*Výročná správa Katedry bezpečnostného manažmentu za rok 2013*. Žilina: Žilinská univerzita v Žiline, Fakulta špeciálneho inžinierstva, 2013.

*Výročná správa Katedry bezpečnostného manažmentu za rok 2014*. Žilina: Žilinská univerzita v Žiline, Fakulta špeciálneho inžinierstva, 2014.

*Výročná správa Katedry bezpečnostného manažmentu za rok 2015*. Žilina: Žilinská univerzita v Žiline, Fakulta bezpečnostního inženýrství, 2015.

*Výročná správa Katedry bezpečnostného manažmentu za rok 2016*. Žilina: Žilinská univerzita v Žiline, Fakulta bezpečnostního inženýrství, 2016.

# Graphical Constructions for Depicting Dangers

## Grafické konsrukce zobrazení nebezpečenstev

Vasyl Zaplatynskiy<sup>1</sup>

### Abstract

The article presents the results of a detailed analysis of the use of graphical constructions for depicting dangers. The author provides results of analysis the use of color, shape, size of images to describe the various characteristics of dangers. Various variants of the graphic representation of dangers are offered in complexity and content. Proposed a graphical representation of the complex dangers to the object of security called "Dandelion dangers".

**Keywords:** danger, risk, graphic image, security object.

### Abstrakt

Článok predstavuje výsledky podrobnej analýzy použitia grafických konštrukcií na zobrazenie nebezpečenstiev. Autor poskytuje výsledky analýzy využitia farby, tvaru, veľkosti obrázkov na popis rôznych charakteristík nebezpečenstiev. Rôzne varianty grafického znázornenia nebezpečenstva sú ponúkané v zložitosti a obsahu. Navrhol grafické znázornenie zložitých hrozieb pre objekt bezpečnosti nazvaný "Pandelion hazards".

**Klíčové slová:** nebezpečenstvo, riziko, grafický obrázok, bezpečnostný objekt.

### Introduction

Different symbols of danger and safety people have used since ancient times. For example, in ancient Rome, the personification of security was Securitas. The most famous symbol of danger and death is the pirate flag "Jolly Roger" – a skull with crossbones on a black background. The development of production and transport has contributed to an increase in the number of different generally accepted symbols of danger and security. Particular mention should be made of transport, where the basis of traffic rules are various signs and markings. Symbols of safety of labor, hazardous biological substances, radiation, marking of dangerous goods, etc., have become universally accepted. In practice, the hazard indicators of various colors are widely used, allowing you to visually monitor the parameters of technical processes. Special marking is applied to dangerous parts of mechanisms and structures to improve the safety of people.

Diagrams and graphs are widely used in the theory and practice of forecasting, monitoring hazards, as well as in the development of measures to prevent exposure to hazards. It is in this area that the use of various symbols and constructions is not sufficiently developed. The wide use of danger symbols makes it easier to systematically study them, allows you to visually assess the degree of danger and take priority measures, which means optimizing resources to prevent hazards and reduce

---

<sup>1</sup> ZAPLATYNSKYI Vasyl, candidate of sciences (PhD), docent, honoured professor, docent of National University of Physical Education and Sport of Ukraine, e-mail: zvm@ukr.net.

their impact on the site.

### **Characteristics of dangers**

The purpose of the graphic representation of hazards is a reasonable and logically understandable display of these or other hazard characteristics. Classification and characterization of hazards is based on hazard identification. Danger is the possibility of the emergence of circumstances in which matter, field, energy, information or a combination thereof can thus affect a complex system (security object), which will lead to the deterioration or inability of its functioning and development (Заплатинский 2006). In this article, the notion of danger is widely used, although the majority of graphical constructions can be attributed to the characterization of risk as to the quantitative expression of the hazard.

Any danger is characterized by a number of parameters, in particular:

- Probability of manifestation.
- Time of manifestation.
- The duration of the negative impact.
- Intensity of action.
- Variability of the intensity of the negative impact.
- The magnitude of the consequences.

In addition, the hazards are classified by:

- Genesis.
- Structure.
- The sphere of manifestation.
- Localization.
- Nature of the action per person or objects (Заплатинский 2005).

To solve tasks to ensure the security of the facility (in this context, a person, process, phenomenon or any complex system can be a security object), one or several characteristics of danger or several hazards can be graphically represented.

### **Graphical representation of the probability of manifestation of danger**

In the first place, characterizing this or that danger, determine the probability of its occurrence. This allows you to identify hazards that can be neglected. The dangers that have a low probability can be paid less attention, and the dangers that are more likely to manifest should be paid more attention. Graphically, the probability of danger manifestation can be represented in the form of a ring, with the condition that the complete ring corresponds to 1 or 100% of the probability of this risk for the object, respectively, partial semi-rings will characterize a greater or lesser probability of hazard manifestation (Figure 1).

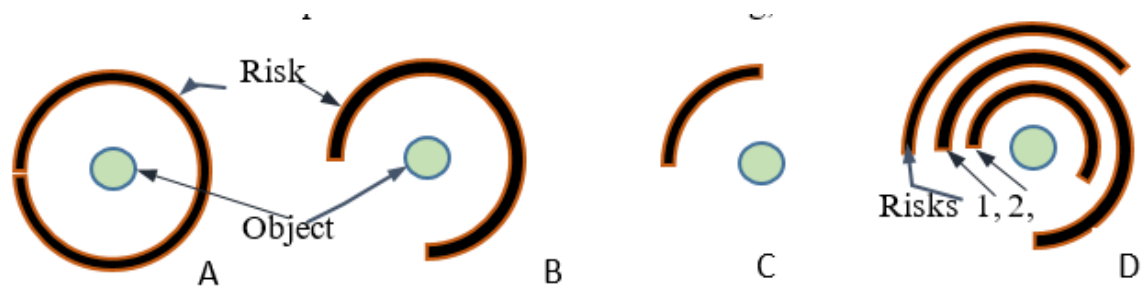

A - probability of risk is 0.99, B - risk probability 0.75, C - probability of risk - 0.25, D - probability images of several risks (1, 2, 3) for the considered object

Source: own development

Fig. 1: Graphical representation of the probability of occurrence of danger (risk) in the form of semirings

The graphical image presented at Figure 1 D allows you visually assess the likelihood of various hazards for the object in question. To assess the likelihood of occurrence of these or other hazards, other types of graphic images may be used, with different scales in a circular columnar, linear or other form.

The probability of danger occurrence (risk) can be represented as a conventional distance to the graphic image of the security object in Fig. 2. According to the principle: "The probability of danger is less, the further the graphic image of the danger from the object". Thus, to denote the probability of danger occurrence, we use the distance  $L_n$  from the hazard image  $N_n$  to the image of the security object. In graphic images, the distance  $L_n$  can be represented on a certain scale, corresponding to the probability value.

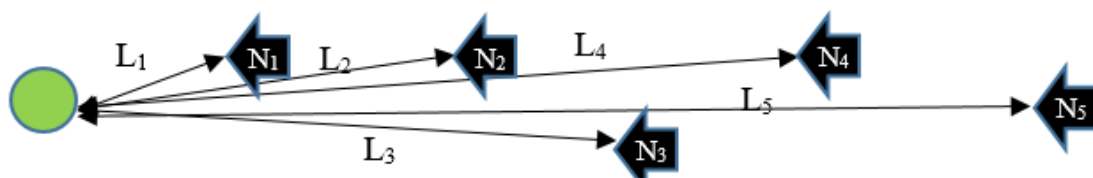

$N_1-N_5$  – dangers,  $L_1-L_5$  probability of their manifestation.

Source: own development.

Fig. 2: Graphical representation of the probability of occurrence of a hazard (risk) in the form of a relative distance to the security object

For simplified schemes, the relative correlation of the distance  $L_n$  with the probability of danger occurrence will be sufficient. To improve the informative value of the hazard probability scheme, one can use the signatures of probability on the corresponding lines (Fig. 3).

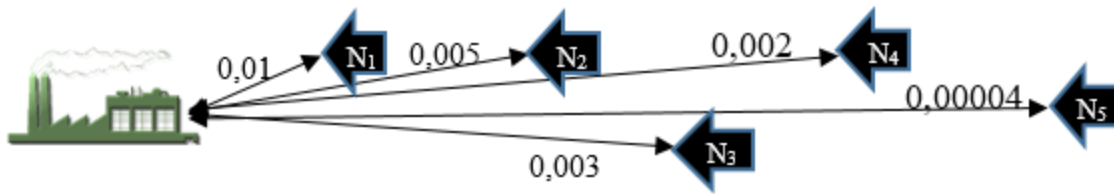

$N_1$ - $N_5$  – The probability of manifestations of hazards is indicated in the form of signatures.

Source: own development.

Fig. 3: Graphical representation of the probability of occurrence of a hazard (risk) in the form of a proportional distance to the security object (enterprise)

The representation of the probability of danger in the form of a distance to the object is visual and can be used to demonstrate a large number of different hazards. In electronic data mapping systems, it is possible to make a dynamic model of the probability of manifestation of various hazards for the object under consideration. This graphical construction is the simplest and is characterized by only one indicator of danger. For the visualization of the probability of manifestation of danger, it is of interest to use the color gamut. Color is widely used to refer to danger and safety. In Ukrainian legislation, the use of color is regulated by the National Standard of Ukraine ISO 3864-1: 2002, IDT; DSTU ISO 3864-1: 2005 Graphic symbols. Colors and safety signs (Національний Стандарт України).

According to the above-mentioned documents, the following are the signal colors for safety: red - immediate danger, yellow - possible danger, green - safety and blue - prescription in order to avoid danger. Red color, in particular, is used for signal lamps and a scoreboard with information notifying of a violation of the technological process or violation of safety conditions: "Alarm", "Fault", etc. (ГОСТР 12.4.026-2001). Yellow color provides for the need for increased attention (Жидецький, Джигирей, Мельников 2000). To enhance the visual perception of color images of safety signs and signal markings, signal colors are used in combination with contrasting colors - white or black. The color gamut is rarely used to quantify the danger. As a rule, various shades of yellow and red colors are used for this purpose in various indicators and sensors. In Fig. 4 shows examples of the use of green, red and yellow colors in various switch mechanical and electronic sensors: a tachometer, a speedometer, a manometer.



a. Tachometer    b. Electronic speedometer    c. Speedometer    d. Manometer

Sources of photos and drawings:

Fig. a: <http://uaz-upi.com/ru/price?page=4&selectors%5Bcomdity%5D=1110>

Fig. b: <https://play.google.com/store/apps/details?id=com.joynow.ecodrivefree>

Fig. c: <https://tapfame.com/app/com.appaspect.speedometer/speedometer/>

Fig. 4: The use of color to indicate safe work and risk in the instruments

0

In sensors and indicators with mechanical arrows, it is most convenient to use a colored background. The most common arrow sensors with a color background found in the control systems of the elements of rotation (tachometer, speedometer, etc.), for monitoring systems that are under pressure (pressure gauge), as well as in temperature control systems. The development of electronics allows not only to create an image in the form of arrow sensors on a certain background (see Figure 4. b. "Electronic speedometer"), but also to use color, as well as its intensity in the form of circular, sectoral, rectangular indicators, some variants of such display are shown in Figure 5.

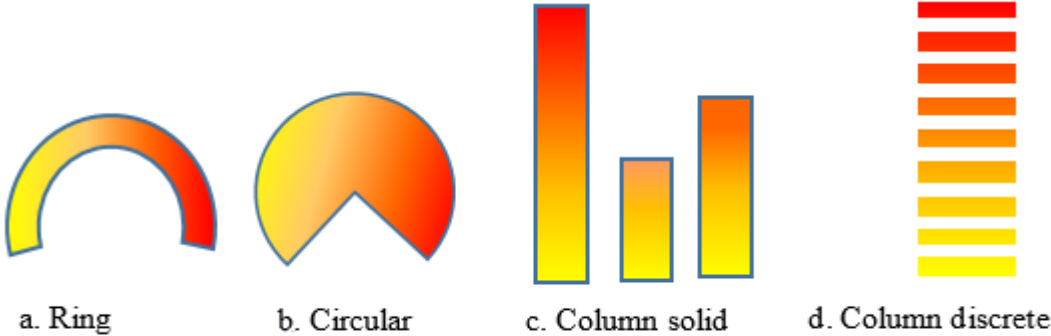

Source: own development.

Fig. 5: Variants of use of a color scale for characterizing the magnitude of risk in electronic means of information display

Using the color gamut allows you to expand the possibilities of graphical display of various hazard characteristics. Color can be used to display the probability of danger, as well as to display the duration of the negative impact, the magnitude of the consequences of the manifestation of the hazard, the intensity of the negative impact. Instead of using the color gamut, you can use the color intensity to graphically display one or another hazard characteristic (Figure 6).

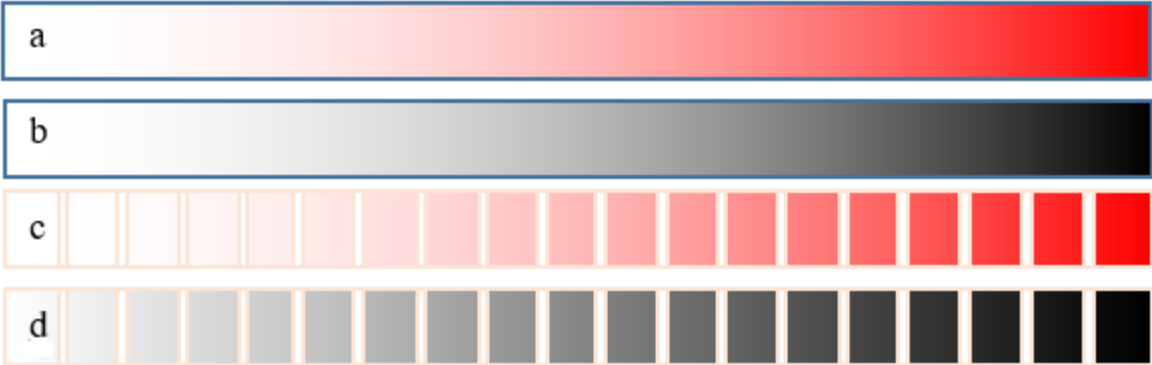

a. Solid with the use of red. b. Solid with black color. c. Discrete with the use of red color. d. Discrete with the use of black color.

Source: own development.

Fig. 6: Use of color intensity to characterize the hazard

A more intense color will correspond to a greater value of this or that hazard characteristic. For such constructions, it is best to use red color (color of attention and excitation) or black color (the color of all negative). The use of colors and their shades in the graphic representation of hazards is limited by the physiology of man. In

particular, people do not have the ability to evaluate the absolute values of external stimuli [6]. Despite a number of limitations imposed by the perception of color by a person, the use of color and intensity of coloring together with other elements allows us to graphically display a greater number of hazard characteristics, which increases the informative nature of the schemes and drawings.

In addition to the probability of manifestation of the hazard and the time of manifestation of danger, it is important to include in the figure or chart the hazard figures. The magnitude of the danger implies a possible result of the negative impact that results from the manifestation of the hazard. To denote the magnitude of the negative consequences of danger, the term "damage" or its synonym, "loss" is most often used. Damage can be expressed in various ways and different indicators:

- Economic damage, expressed in financial terms.
- Physical damage - the number of damaged or destroyed elements of the security object.
- Residual workability of the object or system, expressed in points or %.
- Damage to the security agent expressed in points or other units.

Graphically, the damage is most expedient to express by the size of a schematic image of the hazard in the form of a circle, square, line or other figure that correlate with the size of the security object. Thus, the danger that can completely destroy the security object can be represented by a figure of the same size as the security object, and the dangers that can damage only a part of the elements of the security object are displayed proportionally to smaller figures (Figure 7).

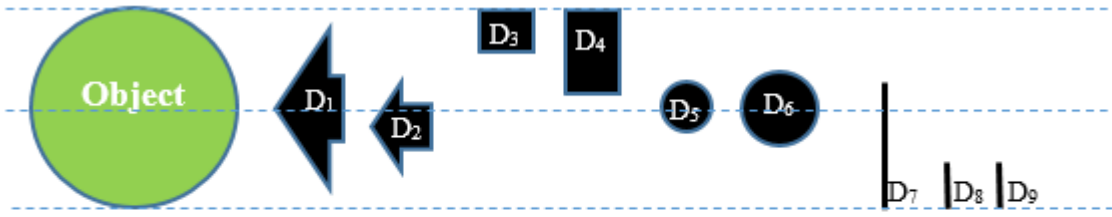

D<sub>1</sub>-D<sub>2</sub> – the damage value is represented by arrows of different sizes, D<sub>3</sub>-D<sub>4</sub> – rectangles, D<sub>5</sub>-D<sub>6</sub> – circles, D<sub>7</sub>-D<sub>9</sub> – lines.

Source: own development.

e

Fig. 7: Graphical representation of damage (magnitude of danger) in the form of the relative size of the hazard image to the security object

Increase the information content of the graphic image of the hazard can be included by including the element of the duration of the likely negative impact. In Figure 8, the simplest versions of the hazard image are the rectangles D1 and D2 (Figure 8). Taking the height of the figure for the level of damage, the danger of D1 will cause 50% damage to the security object. The time of action of this danger is small, as indicated by the small thickness of the schematic image of this hazard.

The figure denoting the danger of D2 (Figure 8) in comparison with the figure denoting. A more complex variant of interpreting the graphic image of the dangers D1 and D2 will be the introduction of the following characteristics: the height of the figures i<sub>1</sub> and i<sub>2</sub> corresponds to the average intensity of the negative impact on the object, the width of the figures t<sub>1</sub> and t<sub>2</sub> is the duration of the negative impact on the object, therefore, the area of the figure will be equal to the overall negative effect - damage (formula 1).

Damagen =  $i_n \times t_n$

where:  $i_n$  is the intensity of the negative impact on the object for the  $n$ th hazard,  $t_n$  is the duration of the negative impact on the object for the  $n$ -th hazard.

In this interpretation, the danger of  $D_1$  will correspond to a short-term intensive negative impact, with little damage (for example, a blow), whereas the  $D_2$  danger will correspond to a long-term medium intensity effect that will cause significant damage (for example, a storm). Increase the information content of the graphical representation of hazards by using more accurate time characteristics of the intensity of the negative impact instead of the average negative impact indicator.

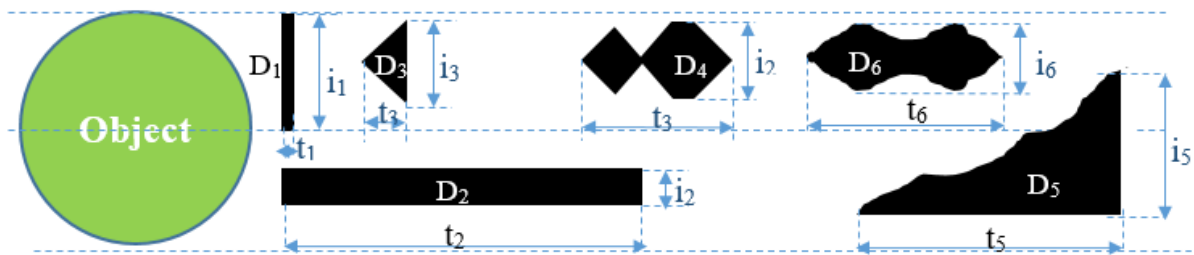

The amount of damage ( $i_n \times t_n$ ) for the figures  $D_1$ – $D_4$  and  $D_6$  corresponds to the area of the figure.

Source: own development.

Fig. 8: Graphical representation of the intensity of the impact ( $i_n$ ) and the duration of the negative impact ( $t_n$ )

The figures denoting the hazards of  $D_3$  and  $D_4$  characterize the intensity of the negative impact in accordance with the exposure time. The intensity of the hazard, indicated by the figure  $D_3$ , increases from the minimum value at the beginning and reaches a maximum ( $i_3$ ) at the end of its action. The danger indicated by the figure  $D_4$  has a more complex intensity structure, it will increase from the minimum value to the maximum ( $i_4$ ), then the intensity decreases to a small value, and then again increases to the maximum. The maximum impact lasts a while, then decreases in an arithmetic progression to zero. It should be noted that the intensity of increase and decrease of exposure for hazards  $D_3$  and  $D_4$  corresponds to the trend, and not to the exact values. If you have all the necessary data, you can build a figure of danger with the exact values of the negative impact or damage at a certain point in time. The danger shown in figure  $D_5$  shows the increase in damage as a function of the time of exposure (incremental damage). Accordingly,  $i_5$  (maximum height of figure  $D_5$ ) corresponds to the maximum damage from the given impact, which can be expressed in absolute values or % to total damage. The height of the figure  $D_5$  would correspond to the total damage similar in height to the figure of the security object. The danger, depicted by the figure  $D_6$ , characterizes the intensity of the negative impact in exact accordance with the time. The height of the figure ( $i_6$ ) corresponds to the maximum intensity of the impact, which can be expressed in balls, %, or other units. The negative impact time is indicated by  $t_6$ . The area of figure  $D_6$  will correspond to the total damage from the negative impact.

To model the  $n$ -th number of hazards for an object, you can apply a construction called the "dandelion of hazards" by the author (Fig. 9). This type of construction allows you to include a large number of hazards and their characteristics. Let's take a closer look at figure 9. The distance ( $L$ ) from the object to the figure symbolizing the danger ( $D$ )



corresponds to the waiting time for the danger. The length of the hazard figure ( $t$ ) corresponds to the negative impact time, and the section width of the figure ( $i$ ) corresponds to the intensity of the hazard exposure in accordance with the time. The area of the hazard figure will correspond to the magnitude of the damage. The intensity of the color of the hazard corresponds to the probability of this hazard. Thus, the "dandelion of dangers" includes the five most important characteristics of danger.

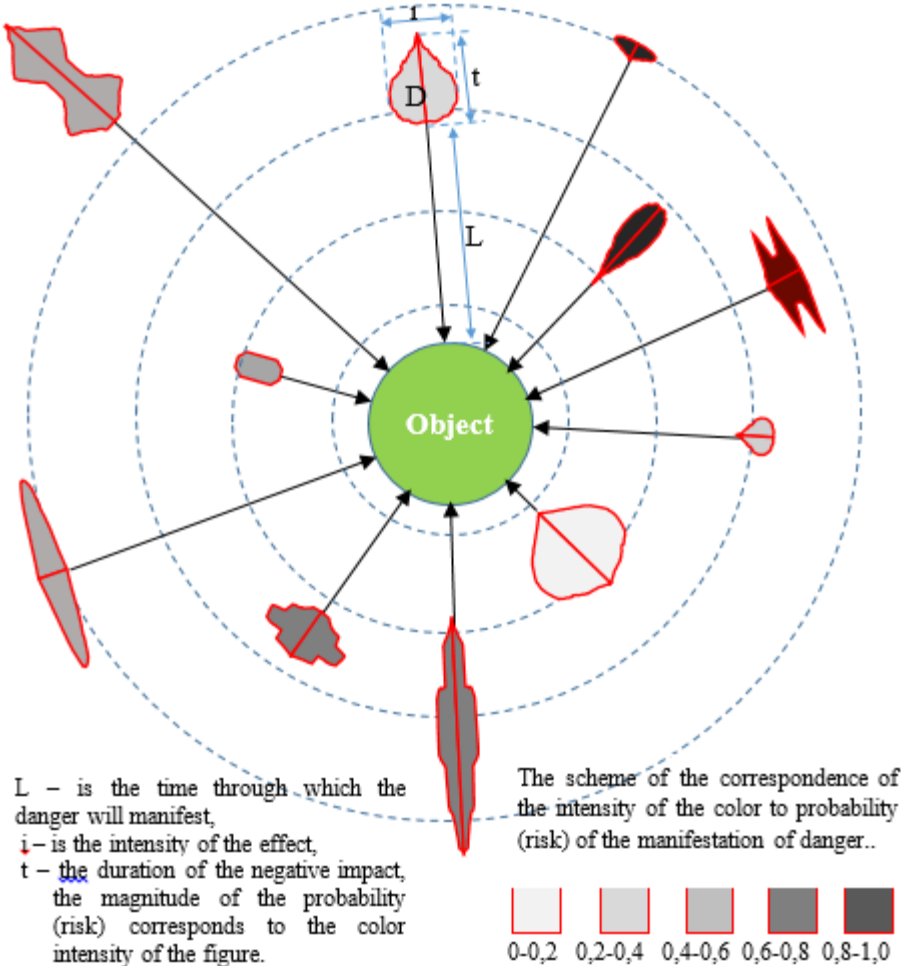

Fig. 9: Graphical representation of 11 hazards for the object

**Conclusion**

The use of a graphic depiction of hazards makes it possible to visualize a number of their characteristics, which can be used in safety theory and practice - when choosing a strategy and tactics for preventing and protecting hazards. Graphical constructions allow you to make quick decisions without the need for complex calculations and detailed graphs. The use of electronic means allows the creation of dynamic hazard constructs that allow monitoring the emergence of new hazards, as well as changes in the main characteristics of existing hazards. The scope of the graphic representation of hazards is not limited to technology. Such a view can be successfully used to assess economic, social, and biological dangers for technical facilities, natural complexes, individuals, social groups, states.

## References

ГОСТР 12.4.026-2001 Государственный Стандарт Российской Федерации (State Standard of the Russian Federation.) Система стандартов безопасности труда. Цвета сигнальные, знаки безопасности и разметка сигнальная. Дата введения 2003-01-01 [Electronic resource] Access to the resource [http://ohranatruda.ru/ot\\_biblio/normativ/data\\_normativ/10/10259/#i68206](http://ohranatruda.ru/ot_biblio/normativ/data_normativ/10/10259/#i68206)

Національний Стандарт України. Графічні символи. Кольори та знаки безпеки. Частина 1. (The national standard of Ukraine. Graphic symbols. Kolori is that sign of care. Part 1.) Принципи проектування знаків безпеки для робочих місць та місць громадського призначення (ISO 3864-1:2002, IDT) ДСТУ ISO 3864-1:2005 [Electronic resource] Access to the resource <http://esop.mcfrr.ua/npd-doc.aspx?npmid=94&npid=28626>

Колір й світлосприйняття (Color and light acceptance) [Electronic resource] Access to the resource 11.03.2017: <https://uchil.net/?cm=85022>.

ЖИДЕЦЬКИЙ, В. Ц., ДЖИГИРЕЙ, В. С., МЕЛЬНИКОВ, О. В., 2000. *Основи охорони праці (Basics of labor protection)*. Вид. 2-е, стереотипне. Львів: Афіша.

ЗАПЛАТИНСКИЙ В. М., 2006. *Терминология науки о безопасности. Zbornik prispevkov z medzinarodnej vedeckej konferencie Bezpečnostná veda a bezpečnostné vzdelanie*. Liptovský Mikuláš: AOS. ISBN 80-8040-302-3

ЗАПЛАТИНСЬКИЙ В. М., 2005. *Безпека життєдіяльності*. Опорний конспект лекцій для студентів усіх спеціальностей. К.: Видавничий центр КНТЕУ, С. 14.

# Teorie práva a státověda v kontextu evropské bezpečnosti

## Theory of Law and State Science in the Context of European Security

Vladimír Zoubek<sup>1</sup>

### Abstrakt

Dualismus iurisprudence a konstitucionalismu: Problém náboženských válek v mezích globalizace (Clash of Civilizations) je součástí procesu migrace Jih-Sever a obětí v mezích legality (demokracie) a morality (kulturní asimilace). Bezpečnostní a teoreticko-ústavní konotace bezpečné Evropy v mezích strukturální krize liberálního kapitalismu je fundamentálním determinantem rozvoje ústavní a právněteoretické vědy.

**Klíčová slova:** Jurisprudence. Dualismus. Lidská práva. Bezpečnost. Evropská unie a tzv. Islámský stát.

### Abstract

Dualism of iurisprudentia and konstitucionalism: The problem of religious wars in the limits of globalization (Clash of Civilization) is the process of South-North migration and victims within the limits of legality (democracy) and morality (cultural assimilation). Security and constitutional connotations within safe Europe a structural crisis of the liberal capitalism is the fundamental determinant of the development of konstitucionalism and theory of law.

**Key words:** Iurisprudentia. Dualism. Human Rights. Security. European Union and "Islamic State".

### Iurisprudence o evropské bezpečnosti v postmoderní situaci

Teorie práva a státověda, především ta euroatlantická se intenzivně zabývá multikulturními problémy právních kultur, a to zejména v souvislosti s problematikou univerzality lidských práv. Problém Pevnosti Evropa vůči legální (a zejména nelegální) migraci je dnes stavěn *a contrario* v opačném myšlenkovém vektoru. Jedná se především o problém islámských občanů v členských státech Evropské unie směrem k radikálnímu islámu exteritoriálně. Tato rozpolcenost právní teorie a naší západní demokracie je signifikantní a je navíc fundamentálním problémem vesternalistického právního dualismu.

Přístupů a pohledů na „dvojí právo“ je beze sporu hodně. Demonstrativně a nesystémově uvádím příklady a okruhy problémů dualismu právního jako předmětu právní vědy:

- právní dogmatika (teorie) *a contrario* filozofie práva;
- jusnaturalismus právní ve svých varietách vývojových (teokratická koncepce, např. tomismus, neotomismus; revoluční – moderní – pojetí racionalisticko-

---

<sup>1</sup> Doc. JUDr. Vladimír Zoubek, CSc, LL. M., MBA. Vysoká škola finanční a správní, Praha, e-mail: 30600@mail.vsfs.cz.

kontraktualistické; postmoderní skepse, etc.) a *contrario* juspozitivismus exegeze a zejména aplikační sféry soudní praxe a interpretace;

- ius naturale a *contrario* ius positivum;

- dualismus práva psaného, zákonného (Civil Law) a *contrario* práva nepsaného (Common Law) v geografii právní „nesouměřitelnosti“ právních kultur dle formálních pramenů právních;

- právní sémantika a *contrario* právní rétorika;

- obsoletní (obsolentní) právo a *contrario* agora právní informatiky;

- legitimita právní legislativy a *contrario* nelegitimní finesy právní techniky, zejména podzákonných normativních právních aktů;

- dualismus práva vnitrostátního a *contrario* inkorporace norem nadstátu (mezinárodních organizací s nadstátními funkcemi) na pomezí mezinárodního práva veřejného v rámci internacionalistiky a europeistiky;

- struktura a systém práva a *contrario* právní logika;

- právo lobbystických subjektů a zájmové samosprávy a *contrario* konzistentní právní (trestní) politika pluralistické společnosti;

- právo objektivní (Law, ius) a *contrario* právo subjektivní (Right), jako právní možnost subjektu práva chovat se (jednat) v mezích objektivního práva. Čili věčný problém „práva (resp.spravedlnosti) a *contrario* svobody“;

- právo pozitivní, platné, „státní“ a *contrario* historické (zrušené);

- práva základní (absolutní) v podobě jusnaturalistického pojmání základních práv a svobod a *contrario* práva občanská (politická), hospodářská, sociální, kulturní, ekologická a postmoderní jako práva relativní;

- zpozitivňování, zrelativňování, etatizace základních práv a svobod v ústavních generacích lidských práv;

-právní axiologie euroatlantické západokřesťanské právní civilizace (1.svoboda, 2.občanská rovnoprávnost, 3.legitimita státní moci – demokracie jako forma vládnutí, 4.právní stát, 5.jusnaturální podstata a univerzálnost základních lidských práv) a *contrario* právní axiologie jiných civilizačně-právních okruhů, zejména práva islámského, konfuciánského Středu světa, hindského Bharatu, afrického Sahelu, etc.;

- univerzalismus základních lidských práv a svobod a *contrario* multikulturalismus základních lidských práv a svobod v podmínkách globalizace a regionalizace práva;

- subjektivní právo a *contrario* spravedlnost (kontroverzní problém procesní spravedlnosti, kdy v právním sporu vítězí většinou (vždy) jedna ze stran sporu;

- právo heteronomní a *contrario* právo autonomní;

- právo kogentní a *contrario* právo dispozitivní;

- právní normativní systém a *contrario* neprávní normativní systém, zejména střet s morálním systémem: *Quae lex non prohibet, debent premisa videri*. Ovšem: *Non omne quod licet honestum est*;

- právo „normální“, klasické a *contrario* „právo“ teroristické.

O výše uvedených dualitách a rozporech lze vyzvat k přemýšlení, ale nebudu je zde blíže specifikovati. Chvilí se zastavím u posledního bodu, tj. „právo“ (neprávo) teroristického státu.

### **Uznání (neuznání) Islámského státu a jeho „práva“**

My, odkojeni Jellinekovskými znaky státnosti a státu ctíme propojenost práva vnitrostátního s klasickými znaky státnosti. Uznání státu *de iure* či dokonce i *de facto* je chápáno jako pátý (subsidiární) znak státu.

V nauce mezinárodního práva veřejného je řešena otázka, kdy stát získává mezinárodně právní subjektivitu a jaký je význam uznání státu. V zásadě existují dva protikladné názory, z nichž jedna skupina tvrdí, že uznání státu nemá žádný konstruktivní charakter a je **pouhou deklarací**. Stát tak vzniká okamžikem, kdy nový útvar splňuje znaky státu. Druhá skupina vychází z názoru, že subjektivitu stát získá **teprve uznáním jiným státem**, a to pouze ve vztahu k tomuto státu. Třetí skupina pak spatřuje v uznání státu **jak deklaratorní, tak konstitutivní účinky**. V praxi je používáno uznání stupňovitě, resp. uznání *de facto* a *de iure*, přičemž prvé je výrazem určité zdrženlivosti a očekávání, zda nový státní útvar přesvědčí o své trvalosti, jde o uznání obsahem omezené a prozatímní. Uznání státu *de iure* představuje uznání plné, konečné a neodvolatelné.

V současné době jednostranné vyhlášení **Kosova** je neuznáno Srbskou republikou. Stálí členové RB OSB Ruská federace a Čínská lidová republika blokují svým potencionálním vetem členství tohoto státu v OSN. Pouze polovina států mezinárodního společenství uznává Kosovo jako suverénní stát; ze států EU Kosovo nikdy nezná Slovensko, Rumunsko, Španělsko, Kypr a Řecko.

**Čínskou republiku (Tchajwan)** uznává dnes pouze 23 států (z Evropy pouze Městský stát Vatikán). ČLR deklaruje, že Tchajwan je čínskou provincií.

**Severokyperskou tureckou republiku** uznává pouze Turecko.

**Náhorněkarabašskou republiku** uznává pouze Arménie.

**Abcházii a Jižní Osetii** uznává pouze Ruská federace, Nikaragua a Venezuela.

**Západosaharská arabská demokratická republika** má uznání téměř od všech arabských a afrických států (vyjma Marockého království), *de facto* však neexistuje.

**Tibetská exilová vláda** zatím nemá mezinárodní uznání.

**Podněsterskou moldavskou republiku** neuznal žádný stát.

**Somaliland** též není uznán žádným státem.

**Palestinu** uznává (plně či s výhradou) pouze 134 většinou arabských, islámských, asijských a afrických států. Z Evropské unie je to pouze Švédské království. Západní státy většinou Palestinu *de iure* neuznávají (např. USA, Stát Izrael, atd.).

Západní právo věda je v koncích s fenoménem suverenity teroristických států a jejich „právních systémů“. **Naše demokracie je bezzubá, pokud právními prostředky chceme bojovat proti státnímu terorismu globálně.**

Naskýtá se státoprávně metodologická otázka: **jaká společnost?**

Vtírá se myšlenka **národního a evropského ukotvení vlasti** (Faterlandu), odpovědi může být společnost „naše“, česká, slovenská, polská, německá, rakouská, maďarská, ukrajinská, atd., abych jmenoval alespoň sousední státy. V širším slova smyslu se však jedná o **právní civilizaci západokřesťanskou, euroatlantickou** čili se jedná o Západ. Kosmopolita a globální humanista by odpověděl ve vztahu k entitě terorismu **planetární** civilizace. Naše teritoriální civilizační úvaha se bude zabývat pouze Západ proti terorismu.

Druhý aspekt: „**Proti**“: čili to jsou metody boje: nikoliv „kooperace“ s teroristy, uznávání stavu *de facto*, ale boj specifickými zvláště (zpravodajskými) a zejména „legálními, legitimními“ tj. právními prostředky zejména mezinárodního práva veřejného. To je jádro našich perspektiv. Nacházíme se v mezikapě třetí a půlté studené světové války, na prahu **čtvrté** světové války (třetí – studená – světová válka skončila zánikem a rozpadem SSSR). Čtvrtá světová válka (Clash of Civilizations) mezi nábožensko-civilizačními bloky, vynořující se z mlh naší **omezenosti prostředků** se stávají objektivní realitou. Tato recentní válka je vedena především v oblasti internacionalistiky – interpretačními boji iuristickými v oblasti základních lidských práv a svobod (globalizace lidských práv a *contrario* multikulturalismus lidských práv), bojem o nový světový pořádek a bojem proti terorismu jako postmodernímu fenoménu.

Zcela **novým aspektem dualismu** v oblasti internacionalistiky je jeho státoprávní **globální rozměr státnosti**, který přesahuje staré metody klasického státního terorismu problémových, nedemokratických a totalitárních států (např. Íránské islámské republiky, Palestinského autonomního státu, dříve zejména Libyjské arabské lidové socialistické džamahirie, atd.). Z hlediska obecné vesternalistické státovědy a teorie práva se jedná o zcela nový aspekt a fenomén. Vznikl **nový teroristický stát** (v semiperiferii islámské civilizace): **Islámský stát** na teritoriu Írácké republiky a Syrské arabské republiky. Státní občané ze západní Evropy a severního Kavkazu Ruské federace se rekrutují jako **novodobá vojenská státní moc v prostoru Středního Východu**, kde místní islámští sunitští extrémisté terorizují a eliminují nejen ostatní muslimy ale též celé etnické a národnostní entity na území severního Iráku a severovýchodu Sýrie. Islámští sunitští extrémisté teritoriálně *de facto* vytvořili specifický subjekt mezinárodního práva veřejného s názvem „Islámský stát“ (v asociaci na islámský chalífát – poslední chalífa, jak známo byl Osmanský sultán do konce Velké války). Superterorismus Islámského státu je nepřijatelný jak pro Západ, tak i pro ultrakonzervativní monarchické režimy na Arabském poloostrově a též pro Íránskou muslimskou republiku.

Z hlediska státovědy má Islámský stát **některé znaky státu a státnosti**: zejména funguje **veřejná státní moc** ve smyslu státní administrativy, vojenských a policejních struktur včetně **státní symboliky** – černé vlajky islámského státu, pokřiku „Alláh akbar“, atd. Islámský stát **vybírá daně a ekonomicky funguje** především nelegálním exportem nafty do sousedního Turecka. **Třetí znak státnosti – teritorium** – je naplněn ovládním území v severovýchodní Sýrii (Hlavní město Rakka) a téměř poloviny území Írácké republiky, s ostentativním pohrdáním imperiálními hranicemi, které byly stanoveny Velkou Británií a Francií při dělení Osmanské říše (vznik a zánik Kurdistanu a většiny Arménie jako nejstaršího křesťanského státu ve světě). Jediným subsidiárním znakem, kterým **nedisponuje**, je všeobecné **uznání de iure** mezinárodním společenstvím, nicméně například Turecká republika má vztahy s tímto subjektem *de facto*, přičemž kurdské pešmergy neuznává a likviduje.

Tzv. Islámský stát naštěstí nebude mít dlouhého trvání, což ovšem je špatná zpráva pro extenzi islámského fundamentálního terorismu v Evropě a Rusku, neboť jádrem ozbrojených sil Daiš jsou občané muslimského vyznání jak zapadoevropští, tak i ze států postsovětské oblasti (kavkazané, občaní středoasijské, atd.). Problém balkanizace Sýrie trvá, stejně tak tzv. kurdská otázka.

**Dominantní úkolem pro západní zpravodajské služby je monitoring,** dohled a eliminace **islámských občanů vlastního státu,** kteří na základě sociálních sítí se cítí býti povoláni bojem proti západním demokratickým hodnotám.

## **Závěr**

Tento absurdní aspekt dualismu v mezích internacionalistiky bude dominantní v globálním nazírání mezi západním axiologickým vybavením právním vůči „novému právnímu dualismu“ ve středovýchodním a globálním prostoru.

## **Seznam bibliografických odkazů**

GERLOCH, A, HŘEBEJK, J., ZOUBEK V. *Ústavní systém České republiky*. 5. vyd. Plzeň: Aleš Čeněk, 2013. ISBN 978-80-7380-423-7.

ZOUBEK, V. *Lidská práva – globalizace – bezpečnost*. 2. vyd. Plzeň: Aleš Čeněk, 2008. ISBN 978-80-7380-103-8.

ZOUBEK, V. *Právověda a státověda. Úvod do právního a státovědního myšlení*. Plzeň: Aleš Čeněk, 2010. ISBN 978-80-7380-239-4.

**KRIMINALISTICKÉ, KRIMINOLOGICKÉ A FORENZNÍ  
APLIKACE**



# Organizovaný zločin

## Organized crime

Denisa Bocáková<sup>1</sup>

### Abstrakt

Príspevok pojednáva o problematike organizovaného zločinu. Charakterizuje organizovaný zločin jeho znaky, druhy, príčiny a samotný boj proti organizovanému zločinu. Prináša pohľad na riziká a špecifiká organizovaného zločinu v jeho protispoločenskej podobe. Globálne ekonomické a hospodárske prostredie spôsobuje, že organizovaný zločin je transformovaný v rôznych podobách do rôznych vrstiev spoločnosti. Organizovaný zločin ako nesmierne nebezpečný protispoločenský jav predstavuje množstvo druhov trestnej činnosti, ktorá má závažné dôsledky.

**Kľúčové slová:** organizovaná kriminalita, zločin, obchodovanie s ľuďmi.

### Abstract

The post discusses the issue of organised crime. Characterized by organized crime of its characteristics, types, causes and the real struggle against organized crime. Provides insight into the risks and specificities of organized crime in the form of anti-social. Global economic environment and economic causes that organized crime is transformed in different forms to different sections of society. Organised crime as extremely dangerous anti-social phenomenon represents many types of crime, which has serious consequences.

**Keywords:** organized crime, crime, human trafficking.

### Úvod

S pojmom organizovaný zločin sa stretávame viac-menej každodenne, či sa jedná o dennú tlač, televízne obrazovky, pravidelne sa o organizovanom zločine dozvedáme prostredníctvom internetu a ostatných médií. Stáva sa našou súčasťou, obklopuje nás, aj keď si to možno ani neuvedomujeme. Ide o zvláštnosť mimoriadne aktuálnu a zaujímavú. Nevyhnutné je skonštatovať, že aj mimoriadne nebezpečnú.

Všeobecne organizovaný zločin predstavuje pre každý štát značné bezpečnostné riziko, pretože ide o jav, ktorý je schopný narušiť a destabilizovať politický a hospodársky systém. Cieľom organizovaného zločinu je dosahovanie čo najväčších ilegálnych ziskov bez ohľadu na prostriedky, ktoré sa k dosiahnutiu tohto cieľa použijú. Osobám, ktoré riadia svet organizovaného zločinu je vďaka týmto ziskom z nelegálnej činnosti umožnený prístup k najvyšším mocenským štruktúram a centráram, ktoré sú následne ovplyvňované a skorumpované „mafiou“. Problematika organizovaného zločinu predstavuje nie len problém národný, ale ide o problém nadnárodného významu, ktorému je potrebné čeliť s čo najväčším možným nasadením a s čo najväčšou možnou podporou zo strany štátu.

---

<sup>1</sup> Ing. Denisa Bocáková, Vysoká škola bezpečnostného manažérstva v Košiciach, Košice, e-mail: denisa.bocakova@vsbm.sk.

## Charakteristika organizovaného zločinu

Organizovaný zločin hýbe celým svetom a je veľmi zložitý ho definovať, nakoľko mnoho autorov používa definičné znaky. Za organizovaný zločin sa považujú aj bežné kriminálne činy spáchané skupinou, či už organizovanou alebo náhodne zostavenou, viacerých ako dvoch páchatel'ov bez toho, aby medzi páchatel'mi v tejto skupine existovali určité väzby, dohody o spáchaní kriminálneho konania alebo na podiele zisku. Organizovaná alebo aj náhodná skupina viacerých než dvoch páchatel'ov sa označuje aj ako skupinová kriminalita.

Pojem **organizovaný zločin** je možné vyjadriť dvomi definíciami podľa dohovoru OSN alebo podľa EÚ.

Podľa definície OSN je to skupina troch a viacerých osôb, ktorá existuje existujúca po určité časové obdobie a koná vo vzájomnej zhode za účelom spáchania jedného či viacej závažných trestných činov, či trestných činov stanovených v súlade s Dohovorom OSN za účelom získania zisku.

EÚ uvádza definíciu, že ide o nelegálne aktivity, ktoré sú vykonané skupinami troch alebo viacerých osôb počas určitého časového obdobia a majú za cieľ páchanie závažnej trestnej činnosti prostredníctvom dohodnutého konania pri použití zbraňovania, násilia, korupcie alebo iných spôsobov za účelom získavať, bezprostredne alebo nepriamo, peňažný alebo iný materiálny osov.

### Za znaky organizovaného zločinu sa považujú :

- Vysoká profesionalita – konšpirácia, koncepčnosť, dobré technické vybavenie, disciplína
- Hierarchicky usporiadaná štruktúra a presne vymedzené a kontrolované úlohy
- Presne stanovené a dodržiavané normy skupinového správania
- Značné bohatstvo
- Snaha o prenikanie do oficiálnych štruktúr spoločnosti na získanie rozhodujúcej moci
- Zaisťovanie beztrestnosti a minimalizácia rizika
- Medzinárodné spojenie a pôsobenie
- Za hlavný motív a cieľ sa považuje ekonomický a finančný zisk (Terminológia bezpečnostného manažmentu – výkladový slovník)

**Organizovaná skupina** predstavuje spolčenie najmenej troch osôb na účel spáchania trestného činu, s určitou deľbou určených úloh, medzi jednotlivými členmi skupiny, ktorej činnosť sa v dôsledku toho vyznačuje plánovitosťou a koordinovanosťou, čo zvyšuje pravdepodobnosť úspešného spáchania trestného činu<sup>2</sup>.

**Zločineckou skupinou** sa rozumie štruktúrovaná skupina najmenej troch osôb, ktorá existuje počas určitého časového obdobia a koná koordinovane s cieľom spáchať jeden alebo viacej zločinov, trestná čin legalizácie príjmu z trestnej činnosti podľa § 233 alebo niektorý z trestných činov korupcie podľa ôsmej hlavy tretieho dielu

---

<sup>2</sup> Zákon SR č. 300/2005 Z.z. Trestný zákon. § 129 ods. 2.

osobitnej časti na účely priameho alebo nepriameho získania finančnej alebo inej výhody<sup>3</sup>.

## **Druhy organizovaného zločinu**

Organizovaný zločin sa nedá jednoznačne rozdeliť na určité typy. Dost' často totiž dochádza k vzájomnej kombinácii viacerých typov. Predaj drog je často spájaný s korupciou, prostitúciou a pod. Je nutné si uvedomiť, že ak sa vyskytujú na území jedného štátu, sú prepojené na zahraničné skupiny, alebo organizácie, pričom sa činnosť týchto skupín odvíja od samotných, momentálnych trendov medzinárodného organizovaného zločinu.

### **Obchod s drogami**

Je to druh kriminálnej činnosti patriaci medzi činnosti, ktoré sú charakteristické v rámci organizovaného zločinu a plynú z neho veľké zisky. Hovoríme o celosvetovej problematike, kde najväčšie problémy hlási Latinská Amerika, či juhovýchodná Ázia. Ak hovoríme o povahe tejto kriminality, tak je určená pre spojenie väčšieho počtu osôb a tento fakt ju zaraďuje do organizovanej kriminality. Je možné skonštatovať, že Obchod s drogami na Slovensku je oproti minulosti už plne rozvinutý. Keďže bolo Slovensko v minulosti tranzitnou krajinou v súčasnosti je vytvorený stabilný dopyt po drogách a to spôsobuje, že prevažná časť takýchto látok zostáva u nás. Užívatelia získavajú drogy cez dílerov, priekupníkov, tí sú aktívne zapojení v tomto obchode. Keďže v rámci tejto činnosti nevystupuje ako poškodená konkrétna osoba, bojovať proti nej ostáva úlohou štátu, ktorý zastupuje jednotlivých občanov ako celok<sup>4</sup>.

### **Obchodovanie so zbraňami**

Jedným z ďalších zaujímavých predmetov je obchodovanie so zbraňami, z čoho taktiež plynú vysoké zisky. So zbraňami v súčasnosti obchodujú zločinecké organizácie po celom svete a aktívne medzi sebou spolupracujú, nakoľko je potrebné zbrane previezť cez veľké vzdialenosti, aby sa dostali ku danému odberateľovi. Tieto zbrane neslúžia iba pre samotný obchod, ale aj k výzbroji samotných zločineckých skupín. Za posledné obdobie sa za stáleho dodávateľa zbraní, teda okrem výrobcu, považovaná mafia v Rusku. Tá ziskava zbrane všemožnými spôsobmi z výzbroje bývalej Sovietskej armády. Prameňom pre získanie zbraní môžu byť aj samotní vojaci a to jednak tí, ktorí sa vracajú zo zahraničných misií a privezú si so sebou zaistene, alebo odcudzené zbrane a tie potom predávajú. Tým, že kriminalita narastá vzniká čím ďalej tým viac záujem o zbrane a to aj zo strany bežných občanov a tí sú ochotní zaobstaráť si zbrane aj nelegálne, nakoľko potrebujú získať pocit bezpečia<sup>5</sup>.

### **Prevádzactvo**

Hovoríme o trestnej činnosti, ktorá výrazným spôsobom zaťažuje finančnú stránku štátu, nakoľko jenutné sa postarať o osoby, ktoré sú zadržané pri nelegálnom presiahnutí hranice a to po všetkých stránkach a taktiež im zabezpečiť prevoz do domovskej krajiny. Pre ekonomiku štátu to predstavuje vysoké a zbytočné náklady, no pre organizovaný zločin je to lukratívny obchod. Migranti sú ochotní odovzdať prevádzateľom celý svoj majetok, len aby sa dostali do vyspelých krajín. Slovensko sa

<sup>3</sup> Zákon SR č. 300/2005 Z.z. Trestný zákon. § 129 ods. 4.

<sup>4</sup> MADLIAK, J., MESÁROŠ, M. et al. *Prevencia kriminality*. Košice: Vysoká škola bezpečnostného manažérstva v Košiciach, 2009.

<sup>5</sup> HOLCR, K. et al. *Kriminológia*. Bratislava: IURA EDITION, 2008.

v minulej dobe označovalo ako tranzitná krajina pre migrantov, no dnes majú migranti záujem sa usadiť práve tu.

### **Obchodovanie s ľuďmi**

V dnešnej dobe najrozšírenejší druh organizovaného zločinu, ktorí je jedným z troch najväčších zdrojov príjmov, po drogách a zbraniach. Pre tento druh organizovaného zločinu je charakteristické plánovanie, súlad, integrácia a del'ba úloh páchatel'ov, pričom cieľom je bezohľadné a nespravodlivé využívanie z prostitúcie. Obetami sú najmä ženy, poväčšine mladé dievčatá, ktoré prichádzajú do veľkomiest s cieľom lepšieho zárobku. Následne im páchatelia odoberú doklady, ukrývajú ich, zadržujú, často ich bijú, podávajú im alkohol, alebo drogy na zmenšenie odporu. Obchod so ženami vedú organizované skupiny, ktorých členovia majú určené úlohy<sup>6</sup>.

### **Únosy**

Veľmi známe prípady únosov detí podnikateľov, alebo vysoko postavených funkcionárov, za prepustenie ktorých potom únoscovia žiadali výkupné. Spoločensky nebezpečné sú aj únosy, ktoré slúžia na zastrašenie konkurencie, či vymáhanie pohľadávok. S unesenou osobou sa niekedy zaobchádza bezcitne a kruto, čo môže mať za následok aj doživotné zmrzačenie, alebo psychickú traumu.

### **Krádež predmetov kultúrneho dedičstva**

Takéto krádeže prebiehajú po celom svete a hodnota celosvetového zisku ročne predstavuje asi dve miliardy dolárov. Záujem o takéto diela majú hlavne vášniví a bohatí zberatelia, ktorí sú ochotní pre získanie týchto predmetov použiť aj nelegálne prostriedky. Organizovaný zločin sa v takomto prípade zameriava na krádeže diel na objednávku, no pomerne často kradne umelecké diela aj z vlastnej iniciatívy a používa ich, ako formu stabilného kapitálu, alebo na zlegalizovanie príjmov pochádzajúcich z trestnej činnosti. Taktiež často dochádza aj ku krádežiam, pri ktorých následne páchatelia žiadajú od okradnutého peniaze za vrátenie umeleckého diela. Štruktúra skupín zameraných na krádeže umeleckých diel sa veľmi nelíši od štruktúry bežných zločineckých skupín.

### **Pranie špinavých peňazí**

Zlegalizovanie príjmov trestnej činnosti je základom úspešného fungovania organizovanej zločineckej skupiny. Tento pojem sa začal používať v 60.-tych rokoch v USA a označovalo sa ním zlegalizovanie peňazí získaných z predaja drog. V súčasnosti sa pojmom „špinavé peniaze“ označujú všetky peniaze, ktoré sú z prameňa organizovanej trestnej činnosti. Celosvetové výnosy organizovaného zločinu sa odhadujú na stovky miliárd dolárov. Úspešné zákonné schválenie príjmov trestnej činnosti znamená eventuálny rozvoj organizovaného zločinu a jeho ziskov, čo je vlastne aj cieľom organizovaného zločinu. Táto činnosť je pomerne nová a je veľmi dôležité ju odhaľovať, nakoľko vždy prebieha spôsobom, ktorý sa mení. Časť týchto peňazí sa využíva za účelom korupcie, čím si organizovaný zločin posilňuje a zabezpečuje svoje postavenie.<sup>7</sup>

### **Násilné vymáhanie pohľadávok**

---

<sup>6</sup> MADLIAK, J., MESÁROŠ, M. et al. *Prevenia kriminality*. Košice: Vysoká škola bezpečnostného manažérstva v Košiciach, 2009. 224 s.

<sup>7</sup> STIERANKA, J. Náčrt rôznych prístupov k definovaniu pojmov legalizácia z príjmov trestnej činnosti a prania špinavých peňazí. In: *Policajná teória a prax*. roč. XIII, 2005, č. 1, s. 128–135.

Hovoríme o lukratívnom spôsobe získavanie finančných prostriedkov, pričom aj štát je nepriamo tvorcom vhodných podmienok pre túto činnosť, pretože nedokáže vytvoriť efektívny systém na dosiahnutie nárokov veriteľov, respektíve kreditorov. Nakoľko veritelia alebo kreditori potrebujú vrátiť aspoň určitú časť pohľadávok, aj keď za vysokú províziu obracajú sa na kriminálne skupiny. Táto činnosť sa neraz vykonáva pomocou bezpečnostných služieb alebo spoločností na vymáhanie pohľadávok, kde je bežná hrozba násilia, alebo jeho priama realizácia, či iné metódy, ktoré majú charakter vydierania. Zvláštnym druhom tejto kriminality je vymáhanie pohľadávok, ktoré neexistujú, ale môže ísť aj o násilný prevod hnutel'ného a nehnuteľného majetku.

## **Príčiny organizovaného zločinu**

Dnešná doba prináša prudko sa rozvíjajúcu sa organizovanú kriminalitu na národnej, ale aj na medzinárodnej úrovni, ktorá je vyvolaná rôznymi príčinami a tie majú štruktúrovanú podobu, keďže niektoré trestné činy sú navzájom prepletené a nadväzujúce na seba.

### ***Ekonomické príčiny***

Nutnosťou je si uvedomiť, že každá jedná z foriem organizovaného zločinu má za účelom zisk a to za akýchkoľvek podmienok. Vhodné je preto položiť si otázku ako zlegalizovať príjmy, ktoré nadobudla organizovaná zločinná činnosť. Z toho vyplýva, aj fakt, pre ktorý musí organizovaný zločin spolupracovať s ľuďmi zdatnými odborne a technicky a to preto, aby mohol bez problémov fungovať

### ***Politické príčiny***

Ide o podmienky legislatívne, politické a sociálne, ktoré vytvárajú vhodné podmienky na rozširovanie kriminality. Ak sú politické podmienky vhodné, organizovaný zločin prerastá aj cez hranice štátu a hľadá svoje uplatnenie v iných štátoch. Ako príklad môže slúžiť prienik ukrajinských a iných skupín organizovaného zločinu z krajín bývalého ZSSR na územie Slovenska.

### ***Technické príčiny***

Páchanie jednotlivých foriem OZ je uľahčené využívaním modernej technológie a telekomunikačných prostriedkov.

## **Organizovaný zločin a jeho páchatelia**

Členovia zločineckých organizovaných skupín sú v týchto skupinách delení po vertikálnej, ako aj horizontálnej línii. Samotní jednotlivci sa navzájom líšia podľa toho, aké miesto zastávajú v tejto štruktúre. Od tohto delenia sa ďalej odvíja samotná charakter ich činností, páchanie trestných činov, alebo spoločenské postavenie v samotnej skupine. Najvýznamnejšie miesta zastávajú jedinci, ktorí majú prevahu po fyzickej a intelektuálnej stránke, vedia si zaručiť a udržať rešpekt, postavenie v spoločnosti a majú za sebou viaceré životné skúsenosti. Hovoríme väčšinou o páchatel'och v strednom veku, ktorí majú niekedy aj dobré vzdelanie. Čím viac sa bude skupina sústreďovať na odbornejšie náročnejšiu trestnú činnosť, tým viac budú popredné miesta v skupine obsadzovať vzdelanejší jednotlivci. Členovia s objektívne nižším vzdelaním sa ihneď nasadzujú na páchanie nebezpečnejších, rizikovejších a jednoduchších trestných činov. Treba ale podotknúť, že dosiahnutý stupeň

vzdelania, nemusí byť vždy kritériom na posudzovanie člena skupiny. Väčšinou platí, že dosť úspešnú kariéru v organizovanej trestnej činnosti zvyknú dosahovať jednotlivci s priemerným stupňom vzdelania, ale zato s dobrými schopnosťami konštruktívneho a kreatívneho myslenia. Majúci schopnosť rýchlo sa adaptovať a prispôbiť svoje rozhodnutia novým podmienkam a osvojiť si v krátkom čase nové zložitejšie činnosti. V konečnom dôsledku by sa dalo konštatovať, že čím je kriminálna činnosť, ktorú skupina pácha rôznorodejšia, tým sú možnosti uplatnenia jednotlivých členov väčšie.

## **Boj proti organizovanému zločinu**

Hrozba pre spoločnosť a hospodárstvo v Európe je práve organizovaný zločin. Európska únia sa zameriava proti boju organizovaného zločinu najmä na obchodovanie s drogami, zbraňami, s ľuďmi taktiež na pranie špinavých peňazí či na finančné a hospodárske zločiny. Obsahuje rovnako aj nové rozmery organizovaného zločinu, ktoré sú napríklad environmentálna trestná činnosť a počítačová kriminalita.

### ***Dohovor OSN proti nadnárodnému zločinu***

15. novembra 2000 bol v New Yorku prijatý Dohovor Organizácie Spojených národov proti nadnárodnému organizovanému zločinu a do platnosti vstúpil koncom roka 2012. Cieľ dohovoru spočíva v pomoci pri spolupráci v boji a taktiež aj v predchádzaní proti nadnárodnému organizovanému zločinu.

Základné pojmy sú vymedzené v článku 2 v ktorom sa organizovaná zločinecká skupina definuje ako „štruktúrovaná skupina troch alebo viacerých osôb, ktorá existuje počas určitého časového obdobia a koná koordinovane s cieľom spáchať jeden alebo viacej závažných trestných činov alebo trestných činov ustanovených podľa tohto dohovoru na účely získania finančnej alebo inej materiálnej výhody priamo alebo nepriamo“<sup>8</sup>.

Z tohto Dohovoru vychádza, že skupina koná s cieľom spáchať jeden alebo viac závažných trestných činov. Za závažný trestný čin Dohovor pokladá také konanie, ktoré je trestným činom, za ktorý možno uložiť trest odňatia slobody s hornou hranicou najmenej štyri roky alebo prísnejší trest. Základom organizovanej zločineckej skupiny je štruktúrovaná skupina, ktorá je založená na troch alebo viacerých osôb, z Dohovoru teda vyplýva, že za štruktúrovanú skupinu označuje skupinu, ktorá nebola len tak náhodne vytvorená na bezprostredné spáchanie trestného činu a v ktorej nemusia byť formálne rozdelené úlohy jej členov, nevyžaduje sa trvanie členstva v nej alebo rozvinutá štruktúra<sup>9</sup>.

Článok 3 ods.2 Dohovor uvádza, že trestný čin má nadnárodný charakter vtedy, ak:

- je spáchaný vo viac ako jednom štáte
- je spáchaný v jednom štáte, podstatná časť jeho prípravy, plánovania, riadenia alebo kontroly sa však uskutočnila v inom štáte
- je spáchaný v jednom štáte, ale so zapojením organizovanej zločineckej skupiny, ktorá sa zapája do trestnej činnosti vo viac ako v jednom štáte, alebo
- je spáchaný v jednom štáte, má však podstatný vplyv v inom štáte

---

<sup>8</sup> Dohovor OSN. In: *Učená právnická spoločnosť* [online]. [2014-12-18]. Dostupné z: [http://www.ucps.sk/DohovorOSN\\_](http://www.ucps.sk/DohovorOSN_)

<sup>9</sup> Tamtiež.

V článku 3 ods. 1. písm. b) Dohovoru, v ktorom je zachytené, že dohovor uplatňuje predchádzanie, vyšetrovanie a taktiež stíhanie trestných činov, ktoré sú ustanovené podľa článkov 5, 6, 8 a 23 a závažného trestného činu definovaného v článku 2, vtedy ak trestný čin má formu nadnárodného charakteru a na jej účasti sa zúčastňuje organizovaná zločinecká skupina. Z dohovoru taktiež vyplýva, že potrebné opatrenia prijme každý štát a zmluvná strana a prísnejšími a tvrdšími pravidlami tak predídu boji proti nadnárodnému organizovanému zločinu.

## **EUROPOL**

Európsky policajný úrad vznikol pri zasadnutí Európskej rady v Luxembursku v roku 1999. Cieľom bolo, aby sa predišlo bojom proti závažným formám cezhraničného organizovaného zločinu. Europol sa stal funkčným od 1. 7. 1999, ktorý má sídlo v Haagu. Prijatie Dohovoru o Europole bol podpísaný 26. 7. 1995 s platnosťou od 1. 10. 1998.

Úlohou Europolu je pomáhať členským štátom pri predchádzaní všetkých foriem podstatnej medzinárodnej trestnej činnosti a terorizmu a boji proti nim a tiež prispieť bezpečnosťou pre obyvateľov.

Pre Europol pracuje 698 zamestnancov, ktorí využívajú svoje odborné znalosti a taktiež 100 analytikov, ktorí sa zaoberajú sledovaním najnebezpečnejších zločineckých a teroristických skupín. Vráťane týchto zamestnancov, zamestnáva Europol ešte ďalších 129 styčných pracovníkov, ktorých aktivita je spojená s operačným strediskom, ktorých prevádzka je nepretržitá a na vysokej úrovni s úspechom zachytenia všetkých zločincov vykonávajúci trestnú činnosť. Európska únia financuje Europol od roku 2010 od kedy sa stala jeho agentúrou. Rozpočet sa vyšplhal do výšky 92,8 milióna eur na jeho zostavovaní sa podieľali orgány ako Európsky parlament, Rada Európy a správna rada Europolu. Svoje služby poskytujú 27 členským štátom EÚ a 500 miliónom občanom EÚ.

Centrálne miesto pre výmenu údajov medzi Europolom, členskými štátmi a tretími krajinami je operatívne stredisko, ktoré funguje 24 hodín denne, 7 dní v týždni. Úlohou operatívneho strediska je uskutočniť službu krížovej kontroly, kde prichádzajú údaje o všetkých existujúcich údajov, komunikuje s tretími stranami kde spracováva všetky informácie s nimi a zaisťuje údaje, ktoré sú spracované k poskytovaniu skorej a dôkladnej odpovede<sup>10</sup>.

Na odhalenie prepojenia údajov, ktoré posielajú členské štáty a tretie strany sa využíva významný Informačný systém Europolu (EIS), ktorý prostredníctvom vkladania automatizovaných systémov vkladá údaje. Ďalším systémom, ktorý využíva Europol je SIENA, tento systém sa používa na sieťovú aplikáciu a na výmenu informácií a slúži na rýchlu a prípustnú komunikáciu medzi Europolom, členskými štátmi a tretími stranami, ktorí spolupracujú s Europolom.

Dať Europolu vlastné vyšetrovacie právomoci a návrhy, ktoré sú spojené s posilnením demokratickej kontroly nad úradom sú budúcnosťou.

---

<sup>10</sup> EUROPEAN POLICE OFFICE. *Europol Review. General report on Europol activities* [online]. 2012 [2014-12-18]. Dostupné ke stažení z: <https://www.europol.europa.eu/sites/default/files/publications/europolreview2011.pdf>.

## **INTERPOL**

Medzinárodná organizácia kriminálnej polície (INTERPOL) je medzivládnu organizáciou, ktorá bola založená v roku 1923 vo Viedni ako medzinárodná kriminálna polícia Komisie (OCPC). Ročný rozpočet tejto organizácie je približne 70 miliónov eur, ktoré prichádzajú od príspevkov 190 krajín. INTERPOL je druhá najväčšia organizácia so sídlom v Lyone vo Francúzsku. Súčasným generálnym tajomníkom je Ronald Noble.

INTERPOL funguje ako administratívna spolupráca medzi orgánmi presadzovania práv členských štátov, ktoré umožňujú komunikáciu a pomoc s databázou. Je to dôležité pri boji s medzinárodným zločinom lebo byrokratické rozdiely môžu sťažiť dôstojníkom pracovať spoločne. INTERPOL môže sledovať zločinca a trendy trestnej činnosti po celom svete. Databáza obsahuje viac ako 12 miliónov záznamov. Aby sa členské štáty kontaktovali navzájom s agentmi INTERPOLU kedykoľvek, umožňuje im to bezpečnostná komunikačná sieť<sup>11</sup>.

S cieľom pomoci objasňovania a zabezpečenia kriminálnej trestnej činnosti je hlavnou úlohou zabezpečenia účinnej medzinárodnej výmeny informácií. Zaoberá sa všetkými druhmi trestnej činnosti s medzinárodným prvkom a jeho objekt záujmu nie je jednostranný len na organizovanú trestnú činnosť. Spoluprácu zaisťuje pri pátraní a nasledujúcom zadržaní páchatel'ov národnej organizovanej kriminality.

## **Eurojust**

Založenie Eurojustu bolo v roku 2002 a sídlo má v Haagu. Úloha spočíva v zvýšení účinnosti vnútroštátnych orgánov činných v trestnom konaní pri riešení závažnej cezhraničnej a organizovanej trestnej činnosti a hlavne rýchlejšie a účinnejšie stíhanie zločincov<sup>12</sup>. Každý členský štát má v Eurojuste svojho zástupcu, ktorého vysiela na prácu do Haagu kde je jej sídlo. Medzi zástupcov štátu patria osvedčený sudcovia, prokurátori či dôstojníci polície, ktorí majú rovnocennú právomoc. Cieľom Eurojustu je napomáhať a zlepšiť spoluprácu vyšetrotváračov a trestných stíhaní v členských štátoch medzi funkčnými orgánmi členského štátu. Aby sa trestné stíhanie a vyšetrotvanie stalo účinnejším, Eurojust sa pokúša o zdokonaľovanie spolupráce medzi oprávnenými orgánmi členských štátov, hlavne povolením obojstrannej medzinárodnej právomoci a podporou daných orgánov členských štátov. Eurojust pomáha taktiež aj ďalším štátom s ktorými uzavreli dohodu o spolupráci.

Podľa článku 2 Dohovoru o Europole z 26. júla 1995 sa zahrňujú tie druhy kriminality, ku ktorým je Europol vždy oprávnený konať. Predovšetkým tu patri terorizmus, nedovolené obchodovanie s omamnými a psychotropnými látkami, pranie špinavých peňazí, pašovanie prisťahovalcov, obchodovanie s ľuďmi, proti majetku a poriadku vo verejných veciach, počítačová kriminalita a hlavne aj účasť na zločineckej organizácii, podľa ktorej Jednotná akcia Rady 98/733/SVV stanovuje túto účasť v členských štátoch EÚ za trestný čin<sup>13</sup>.

Funkčné obdobie národného člena je najmenej štyri roky. Ak národný člen plní funkciu predsedu alebo podpredsedu Eurojustu, funkčné obdobie je tak dlhé, aby svoju funkciu mohol zastávať počas celého volebného obdobia. Pri plnení svojich funkcií sú národný

---

<sup>11</sup> INTERPOL. In: *Wikipedia: the free encyclopedia* [online]. San Francisco (CA): Wikimedia Foundation, 2015 [cit. 2014-12-18]. Dostupné z: <https://en.wikipedia.org/wiki/Interpol>.

<sup>12</sup> Vitajte na stránke Eurojustu. In: *The European Union's Judicial Cooperation Unit* [online]. 2014 [cit. 2014-12-18]. Dostupné z: <http://www.eurojust.europa.eu/Pages/languages/sk.aspx>.

<sup>13</sup> EUROJUST. In: *Wikipedia: the free encyclopedia* [online]. San Francisco (CA): Wikimedia Foundation, 2015 [cit. 2014-12-18]. Dostupné z: <https://sk.wikipedia.org/wiki/Eurojust>.



členovia oprávnený prijímať žiadosti a rozhodnutia o justičnú spoluprácu, teda môžu zasielať, uľahčovať ich vybavenie, zabezpečovať nadväzujúce opatrenia a taktiež vydávať žiadosti o justičnú spoluprácu. Sú oprávnení navzájom alebo s príslušnými orgánmi svojich členských štátov, vymieňať všetky potrebné informácie, ktoré sú potrebné pre plnenie úloh Eurojustu. Národní členovia, aby boli informovaní o zriadení spoločného vyšetrovacieho tímu musia zabezpečiť členské štáty. Ak má justičná sieť lepšie možnosti. Úlohou národných členov je informovanosť kontaktných miest Európskej justičnej siete jednotlivo<sup>14</sup>. V Haagskom programe sa uvádza, že Eurojust má vykonávať priority tak, ako ich stanoví Rada a hlavne tie, ktoré sa stanovujú na podstate hodnotenia hrozieb. Môžeme teda povedať, že Eurojust s Europolom a Interpolom majú dôležité úlohy, ktoré súvisia s bojom proti medzinárodnému organizovanému zločinu.

## Záver

Organizované zločinecké skupiny sú fenoménom, ktoré sú v našej spoločnosti prítomné v rôznych formách. Spoločnosť si v dnešnej dobe veľmi dobre uvedomuje podstatu a následky organizovaného zločinu, ktorý funguje v našej spoločnosti od nepamäti. Pretože súčasťou takéhoto zločinu, sú hlavne skupiny, ktoré sa zločinom živia a to po celom svete. Prinášajú so sebou následky, ktorými trpí nielen ekonomický a politický život, ale taktiež život jednotlivca. Protispoločenský charakter organizovanej trestnej činnosti je nepochybniteľný z hľadiska viacerých aspektov organizovanej trestnej činnosti. Na jej charakter v súčasnosti vplyva viacero atribútov. V prvom rade ide o vplyv finančnej krízy, ktorá mala závažné globálne dopady. Strata kúpyschopnosti spotrebiteľov, znížený dopyt, zníženie objemu priemyselnej produkcie a rastúca nezamestnanosť mali globálny vplyv na rozvoj organizovaného zločinu. Organizované zločinecké skupiny teda pracujú vo forme veľmi blízkej podnikateľským subjektom a ich činnosť je závislá a flexibilná na spoločenskej objednávke. V tomto dôsledku sa napríklad pod vplyvom krízy stupňuje nelegálna falšovateľská činnosť a pašovanie napodobenín luxusného tovaru.

Z protispoločenského hľadiska je taktiež závažné i ohrozenie národnej i medzinárodnej bezpečnosti ako i rast úrovne organizovanej kriminality. Nejde iba o bežné trestné činnosti, ktoré sa pripisujú organizovanému zločinu (prostitúcia, nelegálna migrácia, obchodovanie s ľuďmi a drogami), ale často o oveľa sofistikovanejšie formy trestnej činnosti. Tie formuje i korupcia a čoraz častejší prienik organizovaného zločinu do vysokých spoločenských, politických a verejných štruktúr.

Práve korupcia, jej odstraňovanie a spoločenská zodpovednosť v tejto oblasti je nástrojom, ktorým je nutné v súčasnosti bojovať proti prejavom a infiltrácii organizovaného zločinu do vysokých spoločenských štruktúr. Európske i medzinárodné orgány podrobujú vývoj organizovaného zločinu v kontexte aktuálnych spoločenských zmien podrobným analýzám a prieskumom, pričom sa snažia definovať nástroje, stratégie a metódy, ktorými je proti súčasným podobám organizovaného zločinu možné bojovať. Budúce obdobie bude poznačené rozvojom

---

<sup>14</sup> EUROPSKÁ RADA. Rozhodnutie Rady 2009/426/SVV zo 16. Decembra 2008 o posilnení Eurojustu a o zmene a doplnení rozhodnutia Rady 2002/187/SVV, ktorým sa zriaďuje Eurojust s cieľom posilniť boj proti závažným trestným činom. In: Úradný vestník Európskej únie L 138/14 [online]. 2008 [2014-12-18]. Dostupné ke stažení z: <[http://www.eurojust.europa.eu/doclibrary/Eurojust-framework/ejdecision/New%20Eurojust%20Decision%20\(Council%20Decision%202009-426-JHA\)/Eurojust-Council-Decision-2009-426-JHA-SK.pdf](http://www.eurojust.europa.eu/doclibrary/Eurojust-framework/ejdecision/New%20Eurojust%20Decision%20(Council%20Decision%202009-426-JHA)/Eurojust-Council-Decision-2009-426-JHA-SK.pdf)>.

počítačovej kriminality, ale i hospodárskej kriminality či iných foriem organizovaného zločinu na veľmi vysokej úrovni. Z tohto dôvodu je dôležitý komplexný prístup a koordinácia spolupráce súdnych, policajných, colných, súkromných, bezpečnostných, národných i medzinárodných orgánov.

### Zoznam bibliografických odkazov

Dohovor OSN. In: *Učená právnická spoločnosť* [online]. [2014-12-18]. Dostupné z: <http://www.ucps.sk/DohovorOSN>.

EUROPEAN POLICE OFFICE. *Europol Review. General report on Europol activities* [online]. 2012 [2014-12-18]. Dostupné z:

<https://www.europol.europa.eu/sites/default/files/publications/europolreview2011.pdf>. ISSN 1681-1550.

EUROJUST. In: *Wikipedia: the free encyclopedia* [online]. San Francisco (CA):

Wikimedia Foundation, 2015 [cit. 2014-12-18]. Dostupné z:

<https://sk.wikipedia.org/wiki/Eurojust>.

EUROPSKÁ RADA. Rozhodnutie Rady 2009/426/SVV zo 16. Decembra 2008 o posilnení Eurojustu a o zmene a doplnení rozhodnutia Rady 2002/187/SVV, ktorým sa zriaďuje Eurojust s cieľom posilniť boj proti závažným trestným činom. In: Úradný vestník Európskej únie L 138/14 [online]. 2008 [2014-12-18]. Dostupné z:

[http://www.eurojust.europa.eu/doclibrary/Eurojust-framework/ejdecision/New%20Eurojust%20Decision%20\(Council%20Decision%2009-426-JHA\)/Eurojust-Council-Decision-2009-426-JHA-SK.pdf](http://www.eurojust.europa.eu/doclibrary/Eurojust-framework/ejdecision/New%20Eurojust%20Decision%20(Council%20Decision%2009-426-JHA)/Eurojust-Council-Decision-2009-426-JHA-SK.pdf).

HOLCR, K. et al. *Kriminológia*. Bratislava: IURA EDITION, 2008. ISBN 978-80-8078-206-1.

INTERPOL. In: *Wikipedia: the free encyclopedia* [online]. San Francisco (CA):

Wikimedia Foundation, 2015 [cit. 2014-12-18]. Dostupné z:

<https://en.wikipedia.org/wiki/Interpol>.

MADLIAK, J., MESÁROŠ, M. et al. *Prevencia kriminality*. Košice: Vysoká škola bezpečnostného manažérstva v Košiciach, 2009. ISBN 978- 80-89282-36- 4.

STIERANKA, J. Náčrt rôznych prístupov k definovaniu pojmov legalizácia z príjmov trestnej činnosti a prania špinavých peňazí. *Policajná teória a prax*. roč. XIII, 2005, č. 1, s. 128–135. ISSN 1335-1370.

*Terminológia bezpečnostného manažmentu - výkladový slovník*.

Vitajte na stránke Eurojustu. In: *The European Union's Judicial Cooperation Unit* [online]. 2014 [cit. 2014-12-18]. Dostupné z:

<http://www.eurojust.europa.eu/Pages/languages/sk.aspx>.

*Zákon SR č. 300/2005 Z.z. Trestný zákon*.

# Východiskové štádium procesov odhaľovania a objasňovania mravnostných trestných činov

## The initial stage of the processes of detection and clarification of moral offenses

Monika Hullová<sup>1</sup>

### Abstrakt

Autorka sa v príspevku zaoberá analýzou východiskového štádia partikulárnych procesov kriminálno-polícijného poznania, a to odhaľovania a objasňovania vo vzťahu k mravnostnej trestnej činnosti. Svoju pozornosť zameriava na teoretické zdôvodnenie foriem impulzov na realizáciu kriminálno-polícijného poznania, ktoré vychádza z analyzovaných potrieb a registrovaných kriminálno-polícijných situácií pri riešení nastolených problémov v policajnej praxi. Účelovou selekciou poznania dospela k záveru, že najvýznamnejšími formami impulzov, ktoré ovplyvňujú celý priebeh kriminálno-polícijného poznania sú indikátory a podnety, pričom vo vzťahu k mravnostnej trestnej činnosti dominujú hlavne podnety.

**Kľúčové slová:** kriminálno-polícijné poznanie, impulz, indikátor, podnet, mravnostná kriminalita, problém, verzie, odhaľovanie, objasňovanie.

### Abstract

The author in the paper deals with analysis of initial stadium of particular processes of criminally-police cognition, i. e. detection and clarification in relation to criminality against morality. She focuses her attention on theoretical explanation of forms of impulses for conduction of criminally-police cognition, which is based on analysed needs and registered criminally-police situations during solving of introduced issues. She has come to the conclusion (through purposeful selected cognition), that the most important forms of impulses which influence the whole progress of criminally-police cognition are indicators and official stimulus, while the second ones play key role in relation to criminality against morality.

**Keywords:** criminally-police cognition, impulse, indicator, official stimulus, criminality against morality, issue, version, detection clarification.

### Úvod

Mravnostná kriminalita predstavuje dynamicky sa meniaci, negatívny spoločenský fenomén, ktorý tvorí súhrn trestných činov páchaných alebo spáchaných na určitom území a v určitom čase, ohrozujúci alebo poškodzujúci záujem chránený spoločnosťou (v závislosti od charakteru protiprávneho konania môže ísť o život a zdravie občanov, zdravý vývoj mládeže, slobodu rozhodovania jednotlivca, morálne zásady spoločnosti).

Úspech kontroly mravnostnej kriminality je priamo závislý od toho, do akej miery sú príslušníci polície schopní rýchlo a včas páchané a spáchané mravnostné trestné činy

---

<sup>1</sup> Pplk. JUDr. Monika Hullová, PhD., Katedra kriminálnej polície Akadémie PZ v Bratislave, Bratislava, e-mail: monika.hullova@minv.sk.

identifikovať – vytvoriť predpoklady na zabezpečenie neodvratnosti trestného postihu za páchaný a spáchaný trestný čin. Túto skutočnosť je vhodné akceptovať pri systémovom skúmaní štrukturálneho obsahu procesov kriminálno-polícijného poznania (ďalej len „KPP“). Štrukturálny obsah kriminálno-polícijného poznania vymedzujú funkčný prejav a podstata postupne realizovaných aktivít, ktoré kompetentné subjekty využitím svojich schopností a možností účelovo aplikujú pri dosahovaní stanoveného cieľa.

Štrukturálny obsah vyplýva z relatívne samostatného ontologického a gnozeologického charakteru identifikovaného objektu. Je tomu tak preto, lebo príslušníci polície svoje aktivity cieľavedome a systémovo orientujú na objekt, a to podľa jeho konkrétnych prejavov. Týmto prístupom dosahujú zvýšenú úroveň kontroly svojej činnosti, v neposlednom rade aj vytvárajú predpoklady na ďalšie komplexnejšie účelové skúmanie objektov. Z teoretického hľadiska, tým je potvrdená platnosť dialektiky medzi poznávaným objektom a činnosťami kriminálno-polícijného poznania – jedno vyžaduje druhé, pričom určujúcim činiteľom je vždy realizátor. K objektivizácii uvedeného je možné uviesť, že príslušníci polície majú vytvorené predpoklady pre realizáciu kriminálno-polícijného poznania. O objekte poznania majú určité penzum vedomostí, ktoré vyplývajú z kompetencií, sú výsledkom ich resp. cudzích skúseností, a ktoré využívajú pri jeho postupnom identifikovaní (Erneker, Porada 2006, s. 67). Z uvedeného vyplýva, že kriminálno-polícijné poznanie je možné označiť ako **proces oboznamovania sa s objektom**, pre ktorý sú typické fázy charakterizované východiskom, cieľom, dosahovaním cieľa, výstupom a hodnotením. Východiskom procesov KPP sú predovšetkým úlohy, ktoré sú kompetentné orgány štátnej správy povinné plniť v systéme policajného konania. Tie sú rámcovo vymedzené v príslušných právnych normách, ktoré regulujú realizáciu jednotlivých policajných činností. Príslušníci polície sú povinní poznávať nepoznané znaky skutkových podstát páchaných, resp. spáchaných trestných činov. Ako orgány štátnej správy sú povinní realizáciu týchto aktivít formálno-právne zdôvodniť. Pri tomto zdôvodnení najfrekvencovanejšie využívajú zistené identifikačné znaky **impulzov**, v ktorých sú zakódované **potreba a dôvody** realizácie kriminálno-polícijného poznania (podnet, indikátor).

Pri objektivizácii uvedeného je možné uviesť, že v Slovenskej republike sú rešpektované princípy práva, demokracie, slobody a humanizmu, pritom nedotknuteľnosť osoby a jej súkromia je zaručená. Obmedziť ju možno iba v prípadoch ustanovených zákonom (Základnou listinou práv a slobôd, Ústavou SR a pod.). Charakter účelovej realizácie policajných činností, ktorých objektom poznania je kriminálne konanie určitých osôb, predpokladá prelomenie tohto základného práva, a to konkrétnym zdôvodnením oprávnenosti vo veci konať. Príslušníci polície pri zdôvodňovaní tohto oprávnenia využívajú rôzne kritériá (v prejave určitého javu – objektu), ktoré vykazujú určitú relevanciu vo vzťahu práve k tejto poznávacej činnosti a následne ich využívajú pri zdôvodňovaní uplatnenia svojej povinnosti a pod.

Analogickým výkladom týchto konštatácií je možné dospieť k záveru, že čiastkové poznanie informácií, ktoré vykazujú vzťah k páchaným alebo spáchaným trestným činom, má charakter impulzov k ich poznávaniu (ďalej len „impulzy“). Poznaním impulzu vzniká nová kriminálno-polícijná situácia, pre ktorú je typická absencia informácií, t.j. **potreba, ktorá môže byť postupnou systémovou realizáciou činností kriminálno-polícijného poznania saturovaná**.

Uvedené skutočnosti boli imanentnou súčasťou nášho výskumného zámeru, ktorý odôvodňujeme schváleným projektom vedecko-výskumnej úlohy (Hullová a kol. 2013).

## Formy impulzov na realizáciu kriminálno-polícijného poznania

Impulz je základná entita (v teórii kategória), ktorá je využívaná (osobitne vo východiskovom štádiu procesov KPP) pri charakterizovaní vzťahu subjektu k objektu poznávania.

**Impulz na realizáciu kriminálno-polícijného poznania tvorí účelovo vytvorený súhrn kritérií (dôvodov) všeobecného a konkrétneho charakteru, ktorý príslušníci polície využívajú pri zdôvodňovaní potreby a cieľov (opatrenia, úkony), a to vo vzťahu k plneniu zákonom stanovených úloh.**

Z uvedeného vyplýva, že impulz je príčina vyvolávajúca potrebu účelovo realizovať určitú činnosť. V systémovej realizácii kriminálno-polícijného poznania predstavuje významný prvok (východisko poznania, ontologickú a gnozeologickú kategóriu), ktorý je určený vlastnosťami, t.j. tým, čo je dané, známe a využiteľné na dosiahnutie cieľa. Je tomu tak preto, lebo tieto vlastnosti fixujú skutočnosť resp. skutočnosti na úrovni existencie znakov poznávaného objektu, avšak nevypovedajú komplexne o jeho javových vlastnostiach, podstate, štruktúre, súvislostiach a ďalších jeho stránkach.

Hodnota informácií zakódovaná v obsahu impulzu má **orientačný charakter**, a preto nemôže byť využitá pri prijímaní zásadných rozhodnutí vo veci, predovšetkým pri riešení právnych otázok. V súvislosti s poznávaním trestných činov (analogicky aj mravnostných trestných činov) možno uviesť, že impulz na jeho realizáciu vzniká a existuje objektívne (nezávisle od príslušníkov polície) a je nimi resp. inými subjektmi identifikovateľný. Impulz je poznanie (čiastková informácia prípadne komplex informácií o kriminálnych aktivitách – veciach, subjektoch, udalostiach, konaniach a iných skutočnostiach), ktorým príslušníci polície identifikujú vznik kriminálno-polícijnej situácie. Príslušníci polície (nielen realizátori KPP) sú toto poznanie povinní prijať, analyzovať a kvalifikovaným spôsobom sa s ním vyrovnávať. Tieto skutočnosti (v konkrétnej syntéze) potvrdzujú, že vo vzťahu k realizácii kriminálno-polícijného poznania jednotlivé impulzy majú **rozkazovací, oznamovací, regulačný, resp. iný charakter**.

Impulzy – podnety a indikátory v žiadnom prípade nemožno považovať za informačný výstup zo systémovej realizácie kriminálno-polícijného poznania. Vo väčšine prípadov príslušníci polície po zistení ich identity, pri preverovaní ich objektívnosti, pravdivosti, opodstatnenosti a využiteľnosti realizujú náročný postup. Vzhľadom nato, že tieto formy impulzov majú informačný charakter, ich zber, získavanie, hodnotenie a analyzovanie (identifikovanie) podlieha zásadám práce s informáciami.

Pri objektivizácii uvedených konštatácií je možné využiť poznanie z praxe, z ktorého vyplýva, že vznik, existenciu a identifikovanie impulzov ovplyvňuje celý rad faktorov. Medzi **objektívnymi faktormi** majú dominantné postavenie okolnosti a podmienky, v ktorých vznikajú impulzy. Tieto faktory výrazným spôsobom ovplyvňujú ich prejav, signalizačnú hodnotu a pod.

**Subjektívne faktory pri poznávaní impulzov** sú determinované najmä konaním príslušníkov polície, ktoré bezprostredne súvisí s realizovaním kriminálno-polícijného poznania, napríklad s:

- ✓ adekvátnou akceptáciou ich osobnej a kolektívnej zodpovednosti pri plnení

stanovených úloh,

- ✓ ich prístupom k iniciatívne plneniu stanovených úloh (kreatívna a operatívna reakcia na vznikajúcu a vzniknutú situáciu),
- ✓ cieľavedomosťou a systematickosťou v ich práci (organizácia a riadenie – stratégia, taktika a metodika),
- ✓ rozvíjaním ich profesionálneho myslenia a pod.

Význam týchto skutočností pre realizáciu kriminálno-polícijného poznania je nepopierateľný a nevyžaduje ďalšiu objektivizáciu. Dominantnú potrebu realizovať kriminálno-polícijné poznanie vymedzujú úlohy, ktoré sú príslušníci polície povinní plniť. Ako už bolo uvedené vyššie, tie sú rámcovo vymedzené v právnych normách, ktoré regulujú uplatnenie ich kompetencií a sekundárne sú konkretizované v podzákonných normatívnych aktoch. V daných súvislostiach je možné uviesť, že každá úloha v procesualnom systéme realizácie kriminálno-polícijného poznania, na ktorú je príslušník polície delegovaný, vymedzuje jeho povinnosť konať. V konkrétnom vyjadrení je impulzom na realizáciu určitých činností pri dosahovaní stanovených cieľov a pod.

Výsledky aplikovaného výskumu potvrdzujú, že v policajnej praxi najfrekvencovanejším východiskom realizácie kriminálno-polícijného poznania sú impulzy, ktoré majú podobu indikátora (príznak, signál) alebo podnetu. Príslušníci polície pri ich hodnotení (klasifikovaní) využívajú nasledujúce asociácie:

- ✓ druh impulzu (komplex informácií), ktorý musí kompetentný príslušník polície podrobiť analýze a až potom sa môže sústrediť na hľadanie a realizovanie potrebných vhodných opatrení,
- ✓ počiatkový poznatok o objekte, na základe ktorého sa začína proces jeho poznávania (v systémovom vyjadrení – KPP),
- ✓ konkrétna forma vonkajšieho prejavu určitého objektu,
- ✓ signál, ktorý môže objektívne nasvedčovať vznik, existenciu určitej kriminálno-polícijnej situácie, prípadne vyvolávať záujem alebo podozrenie zo strany príslušníka polície,
- ✓ odchýlku od normálnej situácie, ktorá je príslušníkom polície identifikovaná, napríklad je v rozpore s regulovanými pravidlami zákonom, nariadením a inými spoločensky akceptovanými normami.

To potvrdzuje, že príslušníci polície bez poznania dispozície svojich kompetencií nemôžu cieľavedome a systematicky plniť úlohy na úseku kriminálno-polícijného poznania (analogicky aj vo vzťahu k mravnostnej kriminalite). Každú svoju aktivitu sú povinní permanentne konfrontovať so zákonom vymedzenou úlohou (v celom procese realizácie kriminálno-polícijného poznania). V kriminálno-polícijnom poznaní túto povinnosť osobitne uplatňujú pri identifikácii podnetov a indikátorov k realizácii konkrétnych aktivít.

## Forma impulzu – podnet realizácie kriminálno-polícijného poznania

Na základe poznania policajnej praxe si možno dovoliť konštatovať, že impulzy vo forme podnetov sú základným a vo väčšine prípadov i prvotným predpokladom realizácie kriminálno-polícijného poznania. **Podnet na realizáciu kriminálno-polícijného poznania je impulz vyvolávajúci konkrétnu poznávaciu potrebu (aktivitu), a to vo vzťahu k delegovaným kompetenciám.** Podnet je stav poznania vstupných premenných (veličín) o objekte kriminálno-polícijného poznania a v danom časovom okamihu. Je to stav vstupu príslušníkov polície do realizačného systému kriminálno-polícijného poznania. Tento stav je charakterizovaný konkrétnym pôsobením okolia na činnosť príslušníkov polície.

K uvedenému je vhodné dodať, že v praxi sú registrované kriminálno-polícijné situácie, v ktorých niektoré podnety vzhľadom na nízku intenzitu svojho prejavu nevyvolávajú adekvátnu zmenu tohto stavu, a preto sú pre tento systém poznávania nepodstatné. V tomto prípade, možnosť identifikovania existencie podnetov a príčin ich vzniku závisí od reálnej úrovne poznania príslušníkov polície v danej problémovej oblasti. Túto skutočnosť zdôrazňujeme, lebo podnet má vo svojom obsahu charakter oficiálnosti a konkrétnosti. Na základe jeho poznania je príslušník polície povinný začať realizáciu kriminálno-polícijného poznania. V danej situácii príslušník polície de facto realizuje poznanie už na základe informácií, ktorými disponuje iný subjekt. Napríklad základnými formami podnetov na realizáciu týchto procesov je oficiálne oznámenie o trestnom čine, žiadosť o súčinnosť pri realizácii kontroly kriminality, resp. v systéme realizácie kriminálno-polícijného poznania – spravodajská informácia, návrh na začatie trestného stíhania a vznesenie obvinenia a pod.

Ak porovnávame impulzy kriminálno-polícijného poznania na základe ich informačnej hodnoty, podnety sú informačne konkrétnejšie a presnejšie.

Príslušníci polície pri práci s podnetmi sú povinní zhodnotiť, nakoľko sú zdroje informácií v nich použité dôveryhodné (motív, účel, ciele prezentácie podnetu, čas, miesto, situácia, oznamovateľ, a pod.).

## Forma impulzu – indikátor realizácie kriminálno-polícijného poznania

**Indikátor realizácie procesov KPP je impulz, ktorého identitu určuje možný vznik povinnosti akceptovať zodpovednosť za plnenie delegovanej úlohy.** Stav tejto identity určuje charakter pôsobenia príslušníkov polície na okolie. Formu indikátorov určuje tzv. „**odchýlka od zaužívaného**“. Príslušníci polície pri identifikovaní indikátorov predovšetkým skúmajú:

- ✓ systémový model, podstatu (vznik) a prejav (existenciu a eventuálny zánik), vzťahy indikátorov;
- ✓ aktivity, ktoré sú vykonané pri identifikovaní indikátorov, napríklad hľadajú odpoveď na otázku: „Ktoré indikátory sú najčastejšie impulzom realizácie aktivít s cieľom poznať latentné trestné činy mravnostnej kriminality?“ Z logiky veci vyplýva, že príslušníci polície formuláciu tejto otázky spájajú s podozrením na páchanie, resp. spáchanie konkrétneho mravnostného trestného činu (znásilnenie, sexuálne násilie, sexuálne zneužívanie, kupliarstvo a pod.);
- ✓ opodstatnenosť aktivít, ktoré vykonávajú v procese identifikovania indikátorov, pri tomto hodnotení nachádzajú napríklad odpoveď na otázku: „Akú pridanú

hodnotu vytvoril príslušník polície pri zbere, zisťovaní a dekodovaní indikátora?";

- ✓ reakciu po zistení (identifikovaní) indikátorov – hľadajú odpoveď na otázky: Kto?, Čo?, Prečo?, Kedy?, Kde?, Ako?, Čím? a pod.

Z tohto zámeru vyplýva, že uvedené hodnotenie má predovšetkým pragmatický charakter. Príslušníci polície ho účelovo a cieľavedome vykonávajú najmä vo východiskovej fáze kriminálno-polícajného poznania. Aplikáciou verzií identifikujú dôvody – potrebu poznávať. Je to preto, lebo akceptácia identity potrieb výrazne ovplyvňuje organizáciu a riadenie procesov, ktorých realizačný obsah je spájaný s týmto špecifickým poznávaním (znaky kriminálnej aktivity, trestného činu a pod.).

Na základe výsledkov kauzálnych analýz, ktorých objektom boli úspešne realizované procesy KPP (potvrdzujú to aj výsledky z iných poznávacích techník) je možné uviesť, že **postup príslušníkov polície pri zisťovaní indikátorov pre potreby tohto špecifického poznania sa začína od:**

**A) subjektu** (od osôb – predpokladom je dobrá „osobná znalosť“), u ktorých je možné predpokladať, že:

-pripravujú, páchajú alebo už spáchali mravnostnú trestnú činnosť,

- sú potenciálni poškodení páchaným, resp. spáchaným mravnostným trestným činom (obete),
- sú potenciálni svedkovia mravnostného trestného činu (bezprostredne vnímali priebeh udalosti),

-nadobudli informácie o kriminálnej udalosti sprostredkované (mimo miesta činu) a iní.

V týchto súvislostiach je možné uviesť, že indikátorom pre realizáciu kriminálno-polícajného poznania sú zistené fakty alebo informácie charakterizujúce konkrétny subjekt, ktorý:

- ✓ realizuje aktivity konšpiratívne,
- ✓ je nezvestný, ukrýva sa,
- ✓ svoj životný štýl tendenčne prezentuje (napríklad využitím masmédií),
- ✓ bol v predchádzajúcom období právoplatne odsúdený za spáchanú úmyselnú trestnú činnosť, resp. bol (je) podozrivý zo páchania trestného činu mravnostnej kriminality,
- ✓ mal (resp. má) registrované kontakty s kriminálnym prostredím,
- ✓ je podozrivý z vyvolávania rôznych závislostí (v určitom čase a na určitom mieste), a to vo vzťahu s inými (podozrivými) subjektmi (napríklad kontakty s politikmi, príslušníkmi polície, s pracovníkmi inštitúcií, v ktorých sú realizované konkrétne rozhodnutia),
- ✓ utajuje svoje kriminálne konanie zneužitím určitých osôb („biele kone“),
- ✓ prezentuje svoju životnú úroveň v rozpore s možným (potenciálnym) oficiálnym príjmom, úsporami, použitím dostupných aktív na nákup tovaru a služieb,



- ✓ realizuje aktivity v prostredí, v ktorom sa v danom čase pomerne frekventovane vyskytuje trestná činnosť (známe spôsoby páchania trestných činov),
- ✓ pohybuje sa v prostredí, v ktorom môže typovať objekt a predmet kriminálneho záujmu, resp. v ktorom môže realizovať veci súvisiace s páchaním trestnej činnosti, je potenciálnou obeťou trestnej činnosti,
- ✓ je zranený cudzím zavinením,
- ✓ v krátkom časovom období mení správanie, svoje zaužívané rituály a iné.

Vo vzťahu k mravnostnej trestnej činnosti ide vo zvýšenej miere o organizovanú a medzinárodne organizovanú trestnú činnosť, kde možno dominantne zaradiť obchod s ľuďmi, kupliarstvo, výroba a rozširovanie detskej pornografie, organizácia detských pornografických predstavení atď.

**B) objektu** (spoločenstvá, inštitúcie a pod. – predpokladom je dobrá „miestna znalosť“); predovšetkým na zistenie existencie príčin a podmienok, ktoré umožňujú alebo uľahčujú páchanie trestnej činnosti známymi spôsobmi (štádiá trestných činov, trestná súčinnosť) v určitom časopriestore a pod.

**Indikátorom pre realizáciu kriminálno-policajného poznania sú poznané fakty alebo informácie o objektoch** (prostredí), v ktorých:

- ✓ je predpoklad, že v ich priestoroch môže dochádzať k páchaniu mravnostnej trestnej činnosti známymi spôsobmi (napr. v tzv. „verejných domoch“, erotických a masážnych salónoch),
- ✓ sa stretávajú osoby podozrivé z trestnej činnosti,
- ✓ sa môže v súlade s existujúcim dopytom ponúkať tovar, na ktorý je potrebné osobitné povolenie, resp. je predpoklad, že sa v týchto priestoroch poskytujú nepovolené služby,
- ✓ môžu subjekty vytvárať vhodné podmienky na páchanie trestnej činnosti,
- ✓ sa môžu nachádzať osoby, po ktorých sa pátra (podozrivé, obvinené, odsúdené atď.),
- ✓ priestoroch dochádza k výrobe, prechovávaniu vecí, na ktorých držbu je potrebný osobitný súhlas (napr. detská pornografia),
- ✓ dochádza k manipulácii s predmetmi a vecami pochádzajúcimi z trestnej činnosti,
- ✓ môžu byť vyrobené nástroje a iné predmety, ktorými je možné páchať trestnú činnosť, resp. tieto predmety môžu byť ukrývané a pod.

Príslušníci polície pri plnení úloh v systémovej realizácii kriminálno-policajného poznania využívajú obidva tieto postupy buď individuálne, alebo vo vzájomnej kombinácii, a to podľa povahy činu a formy prejavov indikátorov na konkrétnom zdroji. K týmto formám indikátorov (neukončené) je vhodné uviesť, že najfrekventovanejšie základné zdroje faktov a informácií (impulz – indikátor), ktorými je možné odôvodniť potrebu realizácie kriminálno-policajného poznania sú:

- ✓ neoficiálne oznámenia občanov (indikátor),
- ✓ vlastná aktívna cieľavedomá, účelová a systematická poznávacía činnosť,
- ✓ výsledky skúmania a pozorovania v konkrétnom prostredí,
- ✓ monitorovanie informácií poskytovaných prostredníctvom:

- hromadných oznamovacích prostriedkov,
- informácií zverejnených na internete,
- ✓ ponuky nedostatkového tovaru a služieb prostredníctvom reklám (napr. aj za dampingové ceny),
- ✓ oznámenia štátnych orgánov a orgánov samospráv,
- ✓ povinné oznámenia súvisiace s výkonom povolania (v oblasti zdravotníctva, výchovy a vzdelávania, výkupu a predaja predmetov, záchranných činností) a pod.

Tieto skutočnosti zdôrazňujú význam profesionálnej komunikácie medzi príslušníkmi polície, ktorí na tomto úseku plnia stanovené úlohy. Pre potreby kriminálno-polícijného poznania je povinnosťou príslušníkov polície vzájomne si odovzdávať a vymieňať poznatky o registrovaných spôsoboch páchania mravnostnej trestnej činnosti. Osobitne o výskyte nových spôsobov páchania tejto trestnej činnosti, s dôrazom na možnosti identifikácie indikátorov, ktoré nasvedčujú, že určitý subjekt sa kriminálne aktivizuje, vykonáva kriminálne aktivity a pod. Príslušníci polície sú povinní podrobiť dôkladnej analýze predovšetkým úspešne odhalené a objasnené mravnostné trestné činy so zameraním aj na zistenie súboru informácií, ktoré charakterizujú postup pri zisťovaní identity indikátorov. Takto spracované poznanie sú povinní poskytnúť pre potreby prípravy a vzdelávania príslušníkov polície a pod.

### **Formulácia problému v procesoch KPP**

Platí zásada, že každý impulz (bez ohľadu na formu) je príslušník polície povinný prijať a v rámci svojich kompetencií riešiť. Výsledky aplikovaného výskumu potvrdzujú, že najúčinnším zdrojom informácií o pripravovaných a páchaných mravnostných trestných činoch je aktívna, systematická a cieľavedomá policajná činnosť. V týchto intenciách je vhodné poukázať na využitie kompetencií, ktoré umožňujú príslušníkom polície účelovo realizovať procesy spravodajskej činnosti (ďalej len „SČ“) a operatívno-pátracej činnosti (ďalej len „OPČ“), resp. ich formy<sup>2</sup> (). Sú rozhodujúce pri účinnom a efektívnom využívaní impulzov a následne pri cieľavedomom a systematickom získavaní relevantných informácií vo vzťahu k dokazovaniu.

Pri plnení úloh príslušníci polície po prijatí impulzu analyzujú (pri poznávaní ich vnútornej štruktúry) - cieľavedome a systémovo rozkladajú na jednotlivé časti (prvky), ktoré sú relatívne stálejšie než samotný celok. Napríklad pri poznávaní impulzov im uplatnenie tohto prístupu umožňuje:

- ✓ poznať genézu ich existencie,
- ✓ poznať ich podstatu a javové vlastnosti (časti, prvky),
- ✓ skúmať interakčné vzťahy medzi ich časťami (prvkami),
- ✓ zisťovať príčinné pôsobenie okolia na ich jednotlivé časti (prvky) a opačne – ich pôsobenie na okolie,
- ✓ pracovať s modelom (pri poznávaní využívať modelovanie a iné metódy) a to vždy v určitom vzťahu k uplatneniu dispozície ich kompetencií.

---

<sup>2</sup> Forma týchto činností predstavuje využitie prostriedkov SČ/OPČ v metódach SČ/OPČ – pozn. autorky.

Analogickým výkladom týchto skutočností je možné dospieť k záveru, že východisko kriminálno-polícijného poznania tvoria analýzy dvoch súborov informácií, ktoré majú rozličný obsah a cieľ. Ide o relatívne samostatné analýzy, ktoré sú často realizované paralelne, pričom získané výsledky z týchto analýz podmieňujú rozhodovanie o organizácii a riadení ďalšieho postupu v tomto účelovom poznávaní.

Objektom **prvej analýzy** je informačná charakteristika impulzu (fakty a informácie, dôkazy, ktorými je možné posúdiť, či v danom prípade ide, alebo nejde o protiprávne konanie, resp. či konanie nie je predstierané). Cieľom tejto analýzy je definovať poznanie, ktoré tvorí základ identifikácie (stanovenie, vymedzenie) potreby realizácie kriminálno-polícijného poznania. Je tomu tak preto, lebo túto identitu využívajú pri vymedzení účelu, cieľov (opodstatnenosť), rámcovom stanovení úloh, a to vo vzťahu k účinnému a efektívnemu využitiu síl, metód a prostriedkov na tomto úseku polícijných činností. Z toho vyplýva, že príslušníci polície touto analýzou plnia predovšetkým diagnosticko-identifikačnú, hodnotiacu, rozhodovaciu a prognostickú úlohu.

**Druhou analýzou** sú systémovo skúmané a hodnotené determinanty a konštrukty, ktoré v konkrétnej syntéze charakterizujú kriminálno-polícijnú situáciu, v ktorej má byť realizované kriminálno-polícijné poznanie (napr. využitím metód, prostriedkov a foriem SČ/OPČ/vyšetrovania). Cieľom tejto analýzy je definovať možnosti uplatňovania polícijných kompetencií, ktoré sú regulované zákonom a zároveň vyžadovať adresnú zodpovednosť pri plnení stanovených úloh, a to v konkrétnom časopriestore.

Z empirie vyplýva, že pri aplikácii tejto analýzy sú príslušníci polície povinní akceptovať alternatívne zmeny situácie, ktoré môžu nastať v súvislosti s realizovaným poznaním. Sú povinní si uvedomiť, že cieľavedomé a systematické poznávanie a hodnotenie situácie (analýzou) je jedným z prvkov organizácie a riadenia práce na úseku kriminálno-polícijného poznania.

Pre realizujúcich príslušníkov polície sú výsledky týchto analýz významné už na začiatku poznania pri dialektickom riešení informačného protikladu medzi formami impulzov, úlohami a možnosťou ich plnenia. V danom prípade informačný protiklad je vyjadrený vzťahmi medzi známymi a neznámymi informáciami, medzi cieľmi poznania a metódami, operáciami, prostriedkami a formami jeho realizácie, medzi potrebou riešiť relevantnú otázku (formulovanú príslušníkom polície) a už neexistujúcimi kognitívnymi (poznávacími) prostriedkami.

Z pohľadu realizácie kriminálno-polícijného poznania je tento stav označovaný termínom – **problém**. Problém je bezprostredne neriešená (ale riešiteľná) úloha. Je formulovaný otázkou, na ktorú príslušník polície nevie bezprostredne odpovedať. K tomu je nutné dodať, že nejasnosť v poznaní alebo neriešenie poznania samo osebe ešte nie je problémom. V systémovej realizácii kriminálno-polícijného poznania, aby vznikol problém, musí byť pritom snaha alebo potreba túto nejasnosť odstrániť, a to konkrétnym postupom, ktorého cieľom je z neznámeho urobiť známym. Problém je teda prekážka (v poznaní alebo konaní), ktorá sa bezprostredne nedá prekonať, ale ktorú príslušníci polície môžu a chcú prekonať.

Úlohou príslušníkov polície pri riešení problému je skonštruovať model riešenia, zber, triedenie vstupného poznania a vypracovanie variant informačného výstupu. V polícijnej praxi voľba prostriedkov a metódy riešenia nebýva závislá len na povahe formulovaného problému, ale taktiež na možnostiach a obmedzeniach, ktoré existujú, resp. vzniknú a to tak pri jeho riešení, ako aj pri realizácii dosiahnutých informačných

výstupov (aj čiastkových). To potvrdzuje, že je vhodné, ak príslušníci polície limity výberu metód riešenia konzultujú s adresátom. Ten býva lepšie oboznámený s týmito súvislosťami, pretože vo väčšine prípadov zastáva pozíciu špecialistu.

Výsledky výskumu potvrdzujú, že vo vzťahu k riadeniu KPP (bez ohľadu na poňatie pozície a roly jednotlivých realizujúcich príslušníkov polície), je vhodné analyzovať priebeh typového riadiaceho procesu vzhľadom na obsah základných úloh pri riešení problému. To znamená predovšetkým skúmať a hodnotiť technologický postup pri práci s problémom:

1. identifikácia problému,
2. konkretizácia identity problému,
3. vzťah realizujúcich príslušníkov k plneniu úloh (psychologická stránka riešenia problému).

Príslušníci polície na začiatku účelovej realizácie procesov kriminálno-polícajného poznania vždy riešia otázky, ktoré sami formulujú. Príslušníci polície pri formulovaní otázky akceptujú, že odpoveďami na ne majú dosiahnuť konkrétne zníženie neurčitosti v ďalšom pokračovaní poznania. V týchto súvislostiach **konkrétnu relevanciu pre realizáciu kriminálno-polícajného poznania vykazujú najmä tieto otázky:**

- ✓ **Prečo je vykonávané?** (právom delegovaná úloha, podnet, indikátor),
- ✓ **Kto bude jeho realizátorom?** (poznávajúci subjekt, prípadná koordinácia – jeho právom reglementované kompetencie a inštitucionálne postavenie, zodpovednosť),
- ✓ **Čo je jeho cieľom?** – forma predpokladaného informačného výstupu (výsledok, efekt – forma; personálne, priestorové a časové pôsobenie; na aké rozhodnutie, rozhodovanie má nadobudnuté poznanie slúžiť; aké aktivity je potrebné vykonať po dosiahnutí cieľa),
- ✓ **Akým spôsobom budú jeho procesy realizované?** (metodika – jej metodológia a taktika),
- ✓ **Ktoré metódy, prostriedky a operácie je možné pri dosahovaní vytýčeného cieľa použiť?** (riešenie rozporu medzi účinnosťou a efektívnosťou),
- ✓ **Kde, v ktorom priestore bude toto poznanie vykonávané?** (situácia, prostredie, lokalita, obmedzujúce podmienky, okolnosti, alternatíva – varianty),
- ✓ **Kedy bude vykonávané?** (situácia v konkrétnom realizačnom čase, časový úsek ohraničený zdôvodneným začiatkom a predpokladaným ukončením, alternatíva – varianty).

Z uvedeného vyplýva, že v systémovom realizovaní kriminálno-polícajného poznania nie je identifikovanie východísk len konštatácia impulzov, ale ide o zložitý, špecifický subsystém aktivít. Tento subsystém predstavuje cestu od poznania drobných čiastočných faktov o skúmanom objekte (vykazuje relevanciu vo vzťahu k predpokladanej kriminálnej situácii), pochopenie a poznanie vzťahov medzi týmito faktami až k poznaniu všetkých právne a polícajne relevantných stránok o objekte. To potvrdzuje, že realizáciu kriminálno-polícajného poznania, jeho účinnosť a efektívnosť, už vo východiskovej fáze ovplyvňuje celý rad faktorov. Jedným z nich sú aj schopnosti poznávajúcích subjektov (príslušníkov polície) využívať dispozíciu už existujúceho poznania – tzv. osobnú a miestnu znalosť (apriórne informácie). V praxi toto poznanie

plní významnú signalizačnú funkciu – základňu pre realizáciu aktivít na úseku identifikovania (odhaľovania, objasňovania a dokazovania) trestnej činnosti a pod.

Osobitne sa to prejavuje, ak zistené fakty (prvok impulzu) neposkytujú celistvý obraz o všetkých relevantných skutočnostiach, prostredníctvom ktorých je možné charakterizovať poznávaný objekt, a tak pripúšťajú rôzne vysvetlenia chýbajúcich faktov a vzťahov. V realizácii kriminálno-polícijného poznania je táto myšlienková činnosť charakterizovaná termínom „**verzie**“, „poznanie využitím verzií“. Aj touto skutočnosťou je zvýraznená špecifikácia postupov činností, ktoré sú realizované za účelom poznávania trestných činov.

Zovšeobecnením poznania z polícijnej praxe je možné konštatovať, že utajovanie (zakrývanie, zahladzovanie) spôsobov páchania trestných činov sťažuje a mnohokrát i znemožňuje ich poznávanie. Tieto situácie (majú vplyv na stav a dynamiku kriminality a zmenu v obsahu jej štruktúry) taktiež vyvolávajú potrebu realizovať činnosti v systéme kriminálno-polícijného poznania. V týchto intenciách je možné vysloviť záver, že účelom realizovaných opatrení a úkonov vo východiskovom štádiu kriminálno-polícijného poznania je získavanie pravdivých, objektívnych údajov, informácií o poznávanom jave (objekte) alebo poznávanom probléme. Prax potvrdzuje, že významným znakom kriminálno-polícijného poznania je, že pri tejto účelovej činnosti ide o získanie istého (možno povedať vopred proponovaného) množstva faktov a informácií. Avšak pre potreby rozhodovania o postupe kriminálno-polícijného poznania mnohokrát postačujú fakty a informácie získané skúmaním a hodnotením konkrétneho javu, ktorý existuje za určitých situácií. Ich pravdivosť, objektívnosť nesmie byť dotknutá alebo narušená subjektívnymi vplyvmi. V tom spočíva objektívny význam faktov a informácií pre účelovú postupnú realizáciu činností v systéme kriminálno-polícijného poznania.

Z istého aspektu je charakteristickou črtou kriminálno-polícijného poznania fakt, že získavanie, overovanie a hodnotenie faktov a informácií sa realizuje špecifickými metódami, ktorých aplikácia je regulovaná zákonom.

### **Cieľ, účel a motívy realizácie procesov kriminálno-polícijného poznania**

Kriminálno-polícijné poznanie je cieľavedomá, komplexná, plánovitá, sústavná a tvorivá činnosť. Je to zámerné konanie kompetentných orgánov štátnej správy, ktorého prejavy vykazujú adaptačný, anticipačný a permanentný charakter (v súlade s potrebami a požiadavkami spoločnosti na existujúcom stupni spoločenského vývoja). Z uvedeného vyplýva, že pre túto činnosť sú typické vlastností (znaky), ktoré vymedzujú jej:

- **špecifikáciu** – kriminálno-polícijné poznanie je limitované: právnou reguláciou, akceptáciou princípov etiky a morálky, dôverou občana k príslušníkom polície, uznaním ich pocitov, rešpektovaním nadriadenosti a podriadenosti, hodnotením, uplatnením objektívnej sebakritiky, kritiky a pod.
- **zámernosť a cieľavedomosť** – kriminálno-polícijné poznanie je premyslené konanie v súlade s vytýčením poznávaného ideálu (vytvorenie predpokladov na zabezpečenie neodvratnosti trestného postihu – trestnosť), t.j. uvedomenie si toho, čo je potrebné poznávať, a ktoré determinanty a konštrukty môžu ovplyvňovať napĺňanie účelu a dosahovanie cieľa,
- **všestrannosť** – v kriminálno-polícijnom poznaní je uplatňovaný najmä

interdisciplinárny prístup, čo ovplyvňuje:

- poznanie dispozícií realizačných (osobných) kompetencií, (akceptácia zodpovednosti, ktorá vyplýva z pozície a roly príslušníka polície),
  - systémový pohľad na poznávaný objekt, vedomosti o objekte poznávania, postoj k svetu (poznaniu),
  - vedomosť a schopnosť pracovať s informáciami (vytvárať a vyťažovať informačné siete),
  - vedomosť a schopnosť vytvárať vhodné podmienky na realizáciu KPP, (v konkrétnej perspektíve),
  - vedomosť a schopnosť kooperovať a komunikovať (napríklad s občanom), schopnosť zapojiť do procesov poznávania ďalšie subjekty (ocenenie druhých),
  - vedomosť a schopnosť vnímať význam spätnej väzby a pod.
- **adaptačný charakter** – orientácia kriminálno-polícijného poznania je zosúladená s potrebami občana, spoločnosti, polície (rozhodujúca je príprava subjektov na realizáciu odhaľovania a objasňovania), t. j. tvorba vedomostí a návykov, ktoré umožnia realizátorom správne a vhodne (operatívne, inováčne, a pod.) riešiť existujúce situácie,
  - **anticipačný charakter** – predvídanie vývoja potrieb kriminálno-polícijného poznania a kvalít, ktoré je nutné v súvislosti s existenčnou dispozíciou rozvinúť (príspevok k rozvoju poznania a vytvorenie podmienok na zvýšenie úrovne účinnosti a efektivity),
  - **permanentný charakter** – pozície a roly realizátorov (príslušníkov polície) sú účelovo vytvárané; kriminálno-polícijné poznanie je vykonávané nepretržite, stále, až do času akceptácie dosiahnutého informačného výstupu, ktorý je (a bude aj v budúcnosti) pomerne frekventovane využívaný aj pri riešení kriminálno-polícijných situácií a pod.

V konkrétnej syntéze tieto vlastnosti je možné využiť pri demonštratívnom popisovaní komponentov, ktorými sú **cieľ, účel a motívy účelovej realizácie procesov kriminálno-polícijného poznania**. Cieľ v realizácii procesov kriminálno-polícijnom poznania musí mať kategoriálny charakter, nie však dogmatický. Príslušníci polície ho za určitej situácie môžu modifikovať.

Cieľ v účelovej realizácii procesov kriminálno-polícijného poznania predstavuje súhrnné predstavy príslušníka polície o vlastnostiach informačného výstupu, ktoré chce touto činnosťou spracovať – „Čo?“. Výsledný cieľ kriminálno-polícijného poznania pozostáva zo súboru čiastkových cieľov, spočíva vo všestrannom objektívnom poznaní určitého objektu, ktoré je zosúladené s identifikovanými potrebami a kriminálno-polícijnou situáciou, v ktorej sa uskutočňuje.

Cieľom kriminálno-polícijného poznania je získať nové poznatky o rozličných javoch, vlastnostiach stránkach konania, v ktorom sa vidí alebo predpokladá páchaný alebo spáchaný mravnostný trestný čin. Prax potvrdzuje, že dosiahnutím tohto cieľa (poznanie týchto skutočností) je možné tieto protispoločenské javy (mravnostný trestný čin, mravnostná kriminalita) ovplyvňovať, usmerňovať ich vývin, a to v súlade s potrebami spoločnosti. Aj to potvrdzuje, že cieľ je to, čo je postupne možné touto špecifickou činnosťou z daného východiska dosiahnuť (méta). Danosť východiska v

tomto postupe vykazuje charakter relativity (má vzťahový charakter). Je spájaná so zameraním, orientovaním sa na cieľ. Tvorí základ, začiatok prechodu k cieľu. Z tohto hľadiska je východisko kriminálno-polícijného poznania informačne chudobnejšie ako cieľ. To potvrdzuje, že dosiahnutý cieľ má byť (z hľadiska tejto špecifickej poznávacej polícajnej činnosti) niečím novým.

Vnútrotným obsahom cieľa kriminálno-polícijného poznania môže byť buď samo odstránenie nespokojnosti, alebo s tým spojené poznanie (ďalší zamýšľaný informačný výstup – výsledok, efekt). To znamená, že na odstránenie nespokojnosti dosiahnutím ďalšieho poznania nemusí byť nijako nevyhnutné. Je to tak preto, lebo odstrániť nespokojnosť možno aj vtedy, ak príslušník polície dosiahne – hoci aj náhodne (non intencionálne) – iný, nepredvídaný výsledok (Hatala 2003, s. 45). Vyslovené úvahy majú k charakteristike cieľov kriminálno-polícijného poznania principiálny, spoločenský, funkčný význam. Sú základom diferenciacie medzi intuitívnym a racionálnym zdôvodnením jeho účelovej realizácie.

K uvedeným skutočnostiam je vhodné uviesť, že v realizačnej praxi príslušníci polície pri vymedzení cieľov kriminálno-polícijného poznania akceptujú deterministický prístup. To znamená, že vychádzajú zo spoločenskej podmienenosti poznávacieho cieľa. V danom prípade cieľ vymedzujú ako súčasť zámerného pôsobenia v konkrétnom prostredí, a to v procese plnenia úloh. Je tomu tak preto, lebo identitu cieľa určujú vlastnosti, ktoré vykazujú relevanciu v súlade s dvoma základnými stránkami tejto špecifickej činnosti:

- ✓ objektívnu (reálna situácia, požiadavky adresáta, reálne informácie, analytické, transferové),
- ✓ subjektívnu (možnosti a schopnosti, odborná úroveň realizátora).

Z uvedeného vyplýva, že vymedzený cieľ v systémovej realizácii kriminálno-polícijného poznania musí byť konkrétny a reálne dosiahnuteľný. Účinnosť a efektívnosť tohto poznania je determinovaná aj motiváciou príslušníkov polície, ktorá je spájaná s ich realizáciou.

Na druhej strane, motív predstavuje vnútornú pohnútku pri dosahovaní cieľa, t. j. v účelovej realizácii procesov kriminálno-polícijného poznania stavu, v ktorom sa pravdou môže stať to, čo príslušník polície chce, aby bolo pravdou. V týchto súvislostiach obsah účelu realizácie KPP je možné vysvetliť jeho komparáciou s motívom tejto činnosti (Hatala 2003, s. 47). Podľa tohto výkladu, motívom je nespokojnosť s prítomným stavom, účelom zasa odstránenie tohto stavu a dosiahnutie želaného budúceho stavu. Aj na motív a účel sa pýtame „Prečo?“, lenže pri motíve odpovedáme „Preto, lebo“ a pri účele zase „Preto, aby“.

Z teoretického hľadiska je vhodné uviesť, že účely činností v systéme realizácie kriminálno-polícijného poznania je vhodné kategorizovať z hľadiska:

- ✓ vytvárania informačných predpokladov pre jeho realizáciu,
- ✓ vytvárania konštruktov pre jeho realizáciu,
- ✓ akceptácie pôsobiacich vonkajších faktorov pri jeho realizovaní, a to pri modifikácii postupov pri dosahovaní cieľov,
- ✓ realizačných možností špecifických činností aplikovaných v jeho systéme.

Na všetky tieto účely sa vzťahujú osobitné pravidlá. To však nevyklučuje povinnosť systémovo ich uplatniť pri projektovaní procesov kriminálno-polícijného poznania

(procesov). Komponenty, ktoré charakterizujú jeho východiskové štádium, majú pre projektovanie realizácie kriminálno-policajného poznania zásadný význam. Príslušníci polície ich využívajú pri:

- ✓ spracovaní systémového modelu poznávaného objektu,
- ✓ analytickom rozklade skúmanej reality,
- ✓ stanovení cieľov,
- ✓ formulácii domnienok (napríklad – čo, kto, kedy, kde, ako, prečo, s kým) a stanovení úloh pri ich verifikácii (s vymedzením zodpovednosti za ich plnenie – persóna – pozícia, rola, čas, miesto, alternatívy),
- ✓ fixácii postupu a stanovení zásad komunikácie (dosiahnutých čiastkových informačných výstupov, určení spôsobu (techník) komunikácie (v intra- a infraštruktúre),
- ✓ hodnotení (kvantifikácia a kvalifikácia zistených vlastností objektu vo forme stanovených výstupov, popis – deskripcia procesov, akceptácia kompetencií, zodpovednosť – čas, kvalita, podiel realizátorov pri dosahovaní pridanej hodnoty, financie a pod.),
- ✓ rozhodovaní o realizácii dosiahnutých informačných výstupov (alternatívna akceptácia vzniknutej situácie), a pod.

Táto postupnosť potvrdzuje, že kriminálno-policajné poznanie sa vyznačuje realizačnou zložitosťou. Zložitosť spočíva najmä v spôsoboch získavania faktov a informácií o objekte poznania (konaní, realizácii kriminálnych aktivít, trestnom čine a súvisiacich skutočnostiach, páchatelovi a pod.). Napríklad spáchaný trestný čin je jav, ktorý sa odohral v minulosti, nemožno vnímať bezprostredne, ale len sprostredkované, napr.:

- ✓ prostredníctvom nositeľov faktov a informácií (odrazov, stôp), nachádzajúcich sa jednak v materiálnom prostredí, jednak vo vedomí ľudí (pamäťových stôp),
- ✓ vytvorením analytickou činnosťou (analytické informácie), resp. využitím transferu poznania (apriórne informácie).

## Záver

Úspešnosť realizácie odhaľovania a objasňovania mravnostných trestných činov (čiastkových procesov kriminálno-policajného poznania) je determinovaná viacerými (objektívnymi a subjektívnymi) faktormi, no predovšetkým formami impulzov, od ktorých sa kriminálno-policajné poznanie začína. Skutočnosť, či má impulz charakter indikátora alebo podnetu môže mať vplyv nielen na aktivitu prijímajúceho subjektu (korešpondujúcu s jeho pozíciou a rolou v systéme kriminálno-policajného poznania), ale predovšetkým na charakter a využiteľnosť informačného výstupu. V policajnej praxi sa pri odhaľovaní a objasňovaní mravnostných trestných činov častejšie stretávame s impulzmi vo forme podnetov (tzn. že mravnostná trestná činnosť má frekventovanejšie charakter oznamovanej trestnej činnosti). Výnimku z tohto tvrdenia predstavujú organizované a medzinárodne organizované formy mravnostnej trestnej činnosti, kde kriminálno-policajné poznanie môže začínať od objektu (napr. miesta, kde častejšie dochádza k páchaniu tejto trestnej činnosti) alebo subjektu (hlavne od osôb podozrivých zo spáchania tejto trestnej činnosti, ich správania a konania). Vo



všetkých nastolených modelových situáciách však prináša riešenie tohto identifikovaného „problému“ práca s verziami resp. spôsob myšlienkovej činnosti, poznania a hodnotenia s využitím verzií. Z doteraz uvedeného vyplýva (a potvrdzujú to aj výsledky aplikovaného výskumu), že už vo východiskovom štádiu odhaľovania a objasňovania mravnostných trestných činov (aj iných trestných činov) musia byť procesy kriminálno-polícajného poznania realizované účelovo a cieľavedome, rešpektujúc cieľ, účel a motívy tejto činnosti.

Autorka v príspevku prezentuje čiastkové výsledky aplikovaného výskumu a predkladá tak širokej odbornej verejnosti námety do diskusie nevyhnutnej nielen pre formovanie teórie kriminálno-polícajného poznania, ale z pragmatického hľadiska aj pre skvalitnenie práce realizátorov tejto činnosti.

### **Zoznam bibliografických odkazov**

ERNEKER, J., V. PORADA, a kol. *Poznávaní potřeb a transfer vědeckých poznatků do policejní praxe*. Praha: Policejní Akademie ČR, 2006. ISBN 80-7251-217-X.

HATALA, V *Motív a trestný čin*. Bratislava: Iura Edition, 2003. ISBN 8089047696.

HULLOVÁ, M. a kol. *Projekt vedeckovýskumnej úlohy „Problémy pri odhaľovaní a objasňovaní vybraných druhov mravnostnej kriminality“*. Bratislava: Akadémia PZ, 2013, 35 s. Výsk. 196.

# Poruchy správania - predzvest' kriminality

## Management disadvantages - the presence of criminality

Peter Havaj<sup>1</sup>

### Abstrakt

Štúdia sa zaoberá problematikou vplyvu rodiny, školy ako aj porúch správania sa na vývoj dieťaťa. Poukazuje na príčiny ich vzniku ako aj na samotný proces socializácie. V závere sa zaoberá samotným definovaním jednotlivých porúch ako aj ich liečbou. Taktiež poukazuje na problém ich vplyvu na podnietenie vzniku kriminality u takto postihnutých jedincov.

**Kľúčové slova:** rodina, škola, výchova, poruchy správania sa, útek, krádež, problém, dieťa, vplyv.

### Abstract

The study deals with the impact of family, school and behavioral disorders on the development of a child. It points out the causes of their origin as well as the process of socialization itself. In conclusion it deals with the definition of individual disorders as well as their treatment. It also highlights the problem of their impact on stimulating crime in such individuals.

**Keywords:** family, school, education, behavioral disorders, escape, theft, problem, child, influence.

### Škola a rodina

**Škola** je pre dieťa zložitou spoločenskou situáciou. Dieťa v nej prežije kus svojho života, v ktorom je preňho pedagóg významným činiteľom. Úlohou pedagóga je vytvárať priaznivé podmienky pre zdravý vývoj dieťaťa. Zlý vplyvom môže výsledky vývoja ovplyvniť aj nepriaznivo. Každý, kto prichádza do styku s deťmi vie, že už od malička sa jedno dieťa líši od druhého fyzickým vzhľadom, povahou, schopnosťami a vlastnosťami. Väčšinou to berieme na vedomie ako samozrejmosť a nezamýšľame sa nad tým, z čoho tie jednotlivé odlišnosti pochádzajú. Preto len na základe kvalitného všestranného poznania dieťaťa, jeho individuálnych zvláštností môže pedagóg pri svojom pôsobení uplatniť také podnety, ktoré sú pre duševné zdravie a pre vývoj jeho osobnosti nevyhnutné.

Je samozrejme, že v každej populácii detí, ktoré navštevujú školu, sa vyskytne istá časť takých, ktoré majú vážnejšie výchovne problémy. Oveľa ťažšie sa dokážu prispôbiť požiadavkám školy ako ostatné deti. Kvôli tomu majú problémy nielen so správaním, ale i s prospechom. Negatívne prejavy správania sa u detí nie sú len problémom pre psychológov, psychiatrov a špeciálnych pedagógov. Problém porúch správania musia samozrejme riešiť aj rodičia a pedagógovia. V mnohých prípadoch sa rodičia dopúšťajú zásadných výchovných chýb, ktoré sa neskôr odrazia v správaní dieťaťa. Dieťa potrebuje pre svoje jednanie vzor, ktorým mu v tomto veku môžu byť iba rodičia. Ale ich autorita nemôže byť vybudovaná iba na láske a добрôte, alebo na slepej poslušnosti, ale musí vyvieriť z ich života, práce a z ich postavenia v

---

<sup>1</sup> Ing. Peter Havaj, PhD., VŠBM v Košiciach, email: peter.havaj@vsbm.sk.

spoločnosti. Rozpor autorít, zvlášť rozpor domova a školy, vedie pri najmenšom k nedisciplinovanosti, neposlušnosti a k iným negatívnym prejavom. Preto je potrebné zvýrazniť nevyhnutnosť úzkej spolupráce rodiny a školy. Pedagógovia sú často prví, ktorí sa stretnú s problémami sa správania u detí a upozornia rodičov na neprimerané správanie ich dieťaťa. Snažia sa nachádzať príčiny, korene týchto problémov. Ak sa už takéto problémy správania vyskytnú, je v záujme dieťaťa i spoločnosti rýchlo ich riešiť a následne ich upraviť.

**Rodina je považovaná za hlavného činiteľa tvorby vhodných podmienok pre vývoj osobnosti dieťaťa. Svojím zlyhaním prispieva k nežiaducemu vývoju. Rodina samozrejme nie je nemenná inštitúcia, jej funkcia sa v novodobej histórii výrazne zmenila.**

Až do historicky nedávnej histórie t.j. do konca stredoveku sa v našej civilizácii prechádzalo z detstva priamo do dospelosti odrazu, podobne ako v predcivilizovaných kultúrach. Pred formálnym dosiahnutím dospelosti už bol malým dospelým, pracoval a podieľal sa prakticky na všetkých činnostiach dospelých ľudí. Ešte na prelome minulého storočia bola desaťhodinová práca detí bežným javom, nad ktorým sa vtedy pozastavovali len sociálne najcitlivejší pozorovatelia - dieťa bolo považované za rovnakú pracovnú silu ako dospelý. Dnes deti nevstupujú do pracovného pomeru priamo tak ako tomu bolo v minulosti. Sociálna kontrola detí prostredníctvom špecializovaných inštitúcií narastá. Neorganizovaného času detí sa v súčasnosti zmocňujú médiá, medzi nimi predovšetkým televízia a časť zábavného priemyslu špecializujúcu sa na detskú klientelu, kde deťom ponúkajú vysoko spracované a unifikované predstavy. Deti sú v unifikujúcom prostredí vystavené viac ako v minulosti tlakom na dokonalú adaptáciu, ktoré prichádzajú z mnohých strán a nie sú nikdy dokonale koordinované. V prostredí vyžadujúcom veľkú mieru konformity sa každá malá odchýlka od normy napr. správanie sa môže stať vážnym problémom. Je známe, že za posledných štyridsať rokov klesá počet sobášov, pôrodnosť. Taktiež sa zvyšuje vek, pri ktorom ľudia vstupujú do manželstva a stúpa počet rodín, kde sa o dieťa stará len jeden rodič.

Tradičné prepojenie rodiny sa stráca. Zdrojom oprávnených obáv je slabnúca väzba medzi rodičovstvom a partnerstvom. Dieťa, ktoré nedokáže dodržiavať základné spoločenské normy, bolo pravdepodobne rodičmi zle vychovávané a tréňované v zmysle vnútornej disciplíny. Taktiež prehnané tvrdá disciplína zahrňujúca agresívne správanie sa rodičov k dieťaťu. Dieťa sa v takejto rodine učí agresivite ako dovolenému spôsobu správania sa. Časté a drastické telesné tresty sú vždy málo účinné a dieťa sa vnútorne rodičom vzdialuje, predstiera, klame a manipuluje, len preto aby sa vyhlo telesnému trestu. Tým sú posilňované spôsoby chovania, ktorým má výchova zabrániť. Dieťa sa stotožňuje s tým ako sa rodič chová. Stotožňuje sa so skrytými sklonmi dospelého, čo dokáže vycítiť z nepatrných náznakov. Samotný rodič môže svoje skryté želania prejavovať opomenutím, nedôslednosťou, toleranciou, protikladnými inštrukciami, ktoré obsahujú pre cudzieho pozorovateľa nerozlúšiteľný interpretovaný kľúč.

Dôležitým parametrom rodičov vo výchove je dohľad. Ten predstavuje mieru informovanosti rodiča o tom, čo dieťa robí vo voľnom čase, s akými kamarátmi sa stretáva, kde sa zdržuje, keď nie je doma, kedy sa vracia domov a v akom stave.

Rizikovým faktorom pre vývoj a výchovu dieťaťa je bezpochyby aj neprítomnosť dostatočnej rodičovskej autority a kladného vzoru v rodine.

## Poruchy správania

Výraz „Poruchy správania dieťaťa“ prípadne výraz „Narušené správanie u detí“ má široký obsah, používajú ho v lekárstve, pedagogike, psychológii, v každodennej praxi. V pedagogike sa hovorí o poruchách správania, keď dieťa nápadnejšie prestupuje a narúša školskú disciplínu. Ak toto prestupovanie disciplíny má sústavný ráz môže ísť o prípad „ťažkej vychovateľnosti“ akým je časté chodenie poza školu spojené s túlavosťou, podvádzaním, krádežou a podobným nežiadúcim správaním a konaním. Vážnejšie poruchy majú už charakter defektivity preto, že nadobúdajú sociálnu dimenziu a môžu prechádzať až do delikvencie<sup>2</sup>. V poslednej dobe tu spadajú i toxikománia a alkoholizmus, ktoré sa stávajú závažným problémom v stále nižších vekových kategóriách. Pôvod týchto problémov býva najčastejšie vo sfére narušených sociálnych vzťahov. V psychologickú odbornú literatúru sa pod pojmom „Poruchy správania“ označujú odchýlky od normálneho správania, ktoré spôsobujú výchovné ťažkosti a problémy v sociálnych vzťahoch. Ide o prejavy charakterizované spoločenskou neprispôbitosťou, čiže správanie, ktoré nerešpektuje ustálené spoločenské normy.

V psychologickú odbornú literatúru sa na označenie problémového správania používa viacero výrazov. Spomenieme z nich tieto dva :

- **správanie deviačné**
- **správanie maladjustované.**

Termínom **deviačné správanie** Marko, J. označuje ako „správanie vybočujúce z rámca noriem, ktoré spoločnosť pokladá za záväzne pre svojich členov“<sup>3</sup>.

Termínom **maladjustované správanie** označuje také, ktoré „vykazuje známky zlej vpravenosti alebo nevpravenosti od spoločenských a pracovných podmienok prostredia a je podmienené narušenou osobnostnou rovnováhou, prejavujúcou sa najmä citovou /emocionálnou / narušenou / dezintegrovanosťou /, alebo aj celkovou psychickou nevyrovnanosťou takého stupňa, že jej nositeľ je vo viditeľnom nesúlade so svojím spoločenským prostredím / napr. Prejavuje všeobecný postoj agresivity vo všetkých vzťahoch, odmieta svet dospelých a jeho morálne hodnoty“<sup>4</sup>. Nemôžeme sa ubrániť predstave, že časť ťažkosti a porúch v správaní súvisí s nerovnováhou medzi osobnou a sociálnou vpravenosťou. Pokiaľ ide o *osobnú vpravenosť / personálna adjustovanosť /*, autori ju vymedzujú ako mieru vnútornej harmónie v samej osobnosti v takých jej zložkách, ako napríklad schopnosť kontrolovať svoje city, postoje, myšlienkové konanie. Nedostatok sebakontroly totiž veľmi ľahko - ak nie vždy - vyústi do nesúmernosti osobnosti / napr. v podobe neuróz, psychopatií a tým aj do ľahších a ťažších foriem porúch správania jedinca.

D. B. Klein zovšeobecňuje tento fakt a hovorí: „Spoločným menovateľom všetkých neurotických javov je nedostatočnosť kontrolného aparátu jedinca“<sup>5</sup>. Naproti tomu pojmom **sociálna vpravenosť / sociálna adjustovanosť /** sa vyjadruje vzťah jedinca k inému jedincovi, ku skupine a naopak, teda danosti vzájomných sociálnych vzťahov,

<sup>2</sup> KONČEKOVÁ, I. *Poruchy psychického vývinu*. 2. vyd. Prešov: Pedagogická fakulta UPJŠ, 1996.

<sup>3</sup> KOŠČ, L., MARKO, J., POŽÁR, L. *Patopsychológia: Poruchy učenia a správania*. Bratislava: SPN, 1975.

<sup>4</sup> KOŠČ, L., MARKO, J., POŽÁR, L. *Patopsychológia: Poruchy učenia a správania*. Bratislava: SPN, 1975.

<sup>5</sup> KLEIN, D., B. *Mental Hygiene: The Psychology of Personal Adjustment*. New York: Henry Holt and Company, 1944.

ako sú rodinné, vrstovnicke, školské, občianske vzťahy, dodržiavanie uznaných morálnych hodnôt. A práve súmernosť a žiadúca rovnováha medzi sociálnou a osobnou adjustovanosťou sa pokladá za základnú podmienku želaného sociálneho správania a konania, t.j. takej formy správania, ktorá vnútorne uspokojuje jedinca a ktorú schvaľuje aj spoločnosť.

## **Príčiny vzniku negatívnych prejavov správania sa u detí**

Na základe predchádzajúcich zdôvodnení negatívnych prejavov v správaní sa u detí mladšieho školského veku, nám vyplýva ďalšia potreba, a to analyzovať príčiny, ktoré vyvolávajú alebo podmieňujú tento stav u detí. Z teórie vyplýva, že každá príčina má svoj následok. Čiže aj tieto negatívne prejavy správania sú následkom príčin, ktoré ich vyvolali. Preto z hľadiska harmonického rozvoja osobnosti dieťaťa je potrebné dôkladne a systematicky sledovať jeho vývoj i všetky rušivé momenty a včas ich odstraňovať. Pokúsime sa teda analyzovať príčiny, ktoré sú závažne pre vývoj osobnosti dieťaťa.

Súčasná pedagogická a psychologická teória, ako určujúce faktory označuje tieto činitele :

a/ endogénne – vnútorné

b/ exogénne – vonkajšie

### ***Poruchy správania vyplývajúce z biologických faktorov.***

Utváranie osobnosti dieťaťa, začínajúce počatím resp. narodením je nepretržitým procesom, ktorý prebieha a uskutočňuje sa celý život. Jeho vývoj a správanie ovplyvňujú aj biologické faktory. Ide o tak zvanú pôvodnú vrozenú vybavenosť, ktorá sa na rozličných stupňoch vývinu určitým spôsobom rozlične prejavuje v správaní dieťaťa. Impulzy zvnútra organizmu sú silou, ktorá kladie požiadavky na nervový systém, a preto sa nedá pred nimi utiecť. K biologickým - vnútorným činiteľom, faktorom patrí dedičnosť a chorobnosť.

### ***Dedičnosť***

„Každý človek prichádza na svet s nejakým dedičstvom s určitými charakteristickými znakmi, ktoré dostane so zárodočnou bunkou rodičov“<sup>6</sup>. Dedičnosť rozumieme prenášanie vlastností jednej generácie na druhú. Dieťa dedí druhové, rasové znaky, krvné skupiny, duševné choroby. Človek dedí aj biologické potreby a podmienené reflexy. Dedičnosťou dieťa dedí štruktúru nervovej sústavy a niektoré jej funkčné vlastnosti, ako je stavba a činnosť analyzátorov. Ak je vrozený podklad pre vybočenie vývoja veľmi silný, ťažko ho stlmí vhodná výchova. Ak je aj tá nevhodná, vplyv vrozeného sa ešte zosilní. Vplyv dedičnosti býva však individuálne rôzne silný. Dedičnosť dodáva akýsi hrubý materiál, z ktorého sa stavia človek a jeho duševné zdravie. Podľa toho, ako sa tento materiál stvára, t.j. aký bude človek a jeho duševné zdravie, závisí aj od pôsobenie prostredia.

### ***Chorobnosť***

Jedným so základných predpokladov harmonického psychického vývoja je imunita organizmu. Choroba alebo iné poškodenie oslabujú funkciu organizmu a vytvárajú priaznivé podmienky pre disharmonický psychický vývoj. Z toho hľadiska má najväčší

<sup>6</sup> HVOZDÍK, J. *Základy školskej psychológie*. Bratislava: SPN, 1986, s. 11.

význam poškodenie CNS najmä v rannom detstve, vrodené anomálie, vrodené mozgové defekty.

Psychické dôsledky však bývajú tým ťažšie, čím skôr došlo k poškodeniu mozgu - to mohlo nastať v priebehu vnútro maternicového / prenátálneho / života, počas pôrodu / peritálneho / alebo v prvých rokoch po narodení / poznátalne /<sup>7</sup>. Nesprávne pôsobenie biologických faktorov môže spôsobiť poruchy správania dieťaťa počas vývinu dieťaťa. S niektorými poruchami správania a CNS sa môžeme stretnúť aj v bežnej školskej praxi, no niektoré si vyžadujú špeciálne - odbornú pomoc a prístup.

## **Poruchy správania vyplývajúce zo spoločenských faktorov**

Druhou rozhodujúcou skupinou faktorov, ktoré vplývajú na duševný vývoj dieťaťa sú spoločenské faktory. Každá spoločnosť a kultúra podľa svojich spoločenských vzťahov, noriem formuluje určité systémy správania. Dieťa na reakciách okolia vidí, aké správanie sa od neho očakáva a aké je nežiadúce. Neustále cvičené utlmovanie a ovládanie neželaných výrazových pohybov pôsobí na ich kvalitu a intenzitu emócií. Táto sociálna norma správania zasahuje najzákladnejšie a najhlbšie vlastnosti osobnosti, pretvára a modifikuje ich. kladné citové vplyvy v rannom detstve stabilizujú budúci psychický vývin.

Správna výchova zo strany rodičov a školy môže vrodené dispozície rozvíjať, napomáhať k ich uplatňovaniu, ale na druhej strane ich môže brzdiť, ak sa včas nepodchytia. Rodinná atmosféra má byť „teplým hniezdom“. Dieťa výchovne zanedbané si neosvojí žiadúce formy správania primerané veku a situácii. Nevhodné podmienky, vedú dieťa k rôznym obranným alebo únikovým reakciám, a tým k nakriveniu tvoriaceho sa charakteru a ku vzniku nežiadúcich spôsobov správania sa. Hrozí tu narušenie vývinu, a tým zvýšene výchovné ťažkosti. Správanie dieťaťa závisí aj od jeho postavenia v detskom kolektíve. Organizovanie detského kolektívu vychádza z prirodzenej túžby detí po spoločnosti iných detí. Samozrejme, detský kolektív nie je jednoliaty. Každé dieťa je iné a preto aj vzťahy medzi nimi sú rôzne. Preto je na učiteľovi, vychovávateľovi, aby citlivo dokázal riešiť problémy, ktoré sa môžu vyskytnúť, vedel odhadnúť postavenie dieťaťa v detskom kolektíve, jeho vzťah k ostatným deťom a vplyv tohto kolektívu na rozvoj osobnosti dieťaťa.

## **Socializácia**

Socializáciou sa rozumie proces vzniku a vývinu osobnosti vo vzájomnej závislosti od spoločensky sprostredkovaného sociálneho a materiálneho okolia<sup>8</sup>. Podrobnejšiu definíciu socializácie podáva Veľký sociologický slovník takto: „Socializácia je komplexný proces, v priebehu ktorého sa človek ako biologický tvor stáva prostredníctvom sociálnej interakcie a komunikácie s druhými sociálnou bytosťou schopnou správať sa ako člen určitej skupiny alebo spoločnosti. Socializácia spočíva v osvojovaní hodnôt, noriem a spôsobov konania zrozumiteľných a platných v danej

---

<sup>7</sup> BARTKO, D. *Moderná psychohygienu*. Bratislava: Obzor, 1975.

<sup>8</sup> ONDREJKOVIČ, P. *Socializácia mládeže ako východisková kategória sociológie výchovy a sociológie mládeže*. Bratislava: VEDA, 1997, s. 53.

kultúre alebo subkultúre"<sup>9</sup>. V procese socializácie, ktorý začína narodením a končí smrťou človeka, sa takto z bytosti biologickej stáva bytosť biopsychosociálna. V tomto tak dôležitom a zložitom procese sa vyvíja a formuje osobnosť človeka. Tento proces od narodenia až do obdobia dospelosti sa nazýva socializáciou mládeže.

P. Ondrejkovič pod socializáciou mládeže rozumie „vysoko pozitívny proces aktívnej adaptácie osobnosti k spoločenskému systému. Jednotlivec si v ňom osvojuje hodnoty a normy konania, učí sa rozumieť kultúre, učí sa preberať a vykonávať spoločenské roly"<sup>10</sup>. Rozlišuje tieto tri základné činitele socializácie mládeže: rodina, škola, rovesnícka skupina. Za tzv. nepriameho socializačného činiteľa považuje referenčnú skupinu.

Proces socializácie mládeže podľa P. Ondrejkoviča<sup>11</sup> prebieha v troch etapách pričom v prvých dvoch etapách dominuje ako základný socializačný činiteľ rodina. Prvú etapu nazýva fázou socializácie a začínajúcej individualizácie procesu socializácie. Proces socializácie začína od chvíle, kedy začína dieťa rozlišovať seba od svojej matky. V tejto fáze je dieťa zamerané na jednu osobu, ktorou je takmer vždy matka. Dieťa sa učí nadväzovať emocionálne a kognitívne kontakty a neskôr prežívať seba oddelene od matky, čo mu umožňuje vstupovať s ňou, prípadne s inými osobami, do kontaktu. Matka predstavuje pre dieťa nielen seba, ale i rodinu, v ktorej dieťa vyrastá a neskôr i spoločnosti a kultúry, do ktorých dieťa vrasť. Medzi matkou a dieťaťom existuje vzájomná závislosť - zo strany matky je to citový vzťah k dieťaťu a zo strany dieťaťa je to existenčná závislosť na matke. Význam väzby medzi matkou a malým dieťaťom zdôrazňujú F. Koukolík a J. Drtilová<sup>12</sup>. Normálne syténá citová väzba malého dieťaťa k matke znamená vnútorný pocit, že svet je bezpečné miesto. A naopak málo syténá, nesyténá alebo patologická väzba znamená vnútorný pocit, že svet je nebezpečné miesto, v ktorom je potrebné byť stále v strehu.

V druhej etape - etape individualizácie a personalizácie - dochádza k postupnej negácii pôvodného vzťahu matka - dieťa. V tomto období nadobúda čoraz väčší význam otec. Dieťa sa stáva členom celej rodiny. Dochádza k pohlavnej identifikácii dieťaťa a nastupuje kontrola správania dieťaťa, ktorá sa opiera o normy a vzory, ktoré si dieťa doposiaľ osvojilo. Individualizácia teda spočíva na vzniku kontroly vlastného správania a vzniku individuálneho psychického života.

Pokračovaním individualizácie je proces personalizácie chápaný ako proces formovania osobnosti. Pre dieťa znamená likvidáciu primárnej väzby na matku, čím získava relatívnu voľnosť, oslobodzuje sa od existenčnej závislosti (charakteristickej pre túto väzbu). S rastúcou nezávislosťou dôležitú úlohu zohráva priestor pre „slobodu“. Ak neboli vytvorené v predchádzajúcom vývoji predpoklady pre slobodu, jedinec ju pociťuje ako prekážku a vracia sa vo vývoji späť, alebo sa môže extrémne osamostatniť. Za tretiu etapu pokladá P. Ondrejkovič<sup>13</sup> fázu enkulturácie a socializácie, v ktorej sa objavujú ďalšie dva socializačné činitele - škola a rovesnícka skupina. V škole sa dieťa prvýkrát stretáva s inštitúciou, „ktorá bezpodmienečne vyžaduje

---

<sup>9</sup> LINHART, J., PETRUSEK, M., VODÁKOVÁ, A., MAŘÍKOVÁ, H. *Velký sociologický slovník*. Praha: Karolinum, 747 s.

<sup>10</sup> ONDREJKOVIČ, P. *Úvod do sociológie výchovy: Teoretické základy sociológie výchovy a mládeže*. Bratislava: VEDA, 1995. s. 61.

<sup>11</sup> ONDREJKOVIČ, P. *Úvod do sociológie výchovy: Teoretické základy sociológie výchovy a mládeže*. Bratislava: VEDA, 1995.

<sup>12</sup> KOUKOLÍK, F., DRTILOVÁ, J. *Vzpoura deprivantů*. Praha: Galén, 1996, s. 49 a 50.

<sup>13</sup> ONDREJKOVIČ, P. *Úvod do sociológie výchovy: Teoretické základy sociológie výchovy a mládeže*. Bratislava: VEDA, 1995.

vykonávanie určitých činností a má teda v tomto zmysle donucovací charakter, pričom v tejto súvislosti dieťa poznáva aj štruktúru spoločnosti, ktorú si tiež určitým spôsobom musí osvojiť<sup>14</sup>.

Vstupom do školy sa celý proces socializácie komplikuje najmä tým, že dieťa prichádza do styku s ďalšími jedincami, ktorí môžu byť nositeľmi odlišných hodnôt, ktoré získalo v rodine. Okrem toho postupne s rozvojom poznania sa rozširuje a prehĺbuje i racionálna stránka spoločenských postojov žiaka, ktoré akoby „zatláčali do pozadia“ predtým často nekontrolovateľnú emocionalitu<sup>15</sup>. V tejto fáze v živote jedinca súčasne prichádza k sociálnej expanzii - „postupnému rozširovaniu spoločenských kontaktov a záujmov mladého človeka z najbližších osôb (rodiny) na školský kolektív, rovesnícku skupinu, neskôr na spoločenskú triedu, prípadne vrstvu, profesionálnu skupinu, ...“<sup>16</sup>. Sociálna expanzia je spojená aj so zmenami v rodine dospievajúcej mládeže. Tieto zmeny sa týkajú vzťahov medzi rodičmi a dospievajúcim a ich výsledkom je uvoľňovanie a o samo statňovanie sa mladých ľudí od rodičov. S procesom osamostatňovania sa súvisí aj orientácia dospievajúcej mládeže na rovesnícke skupiny, pre ktoré je charakteristické, že sú dobrovoľné, bez priamej kontroly dospelých (najmä rodičov), riadené a kontrolované rovesníkmi, orientované väčšinou na voľno časové aktivity<sup>17</sup>. V takejto skupine si každý získava svoju pozíciu sám. V procese socializácie mládeže nemožno nespomenúť tzv. referenčné skupiny, „ktorých jednotlivec nemusí byť členom, ale natoľko sa identifikuje s ich normami, hodnotami, zásadami, resp. princípmi, že začínajú významne ovplyvňovať jeho konanie. Ak nie je členom tejto skupiny, rád by sa jej členom stal“<sup>18</sup>. Keďže mladý človek si sám volí hodnoty (nie je absolútne determinovaný svojím prostredím) a teda i skupinu, ktorá vyznáva takéto hodnoty, je dôležité, akú referenčnú skupinu si vyberie.

### **Druhy porúch správania**

U rôznych autorov nachádzame rôzne klasifikácie porúch správania u detí. Autori **Brohm - Brunecký - Holub**<sup>19</sup> uvádzajú, ako najčastejšie poruchy v správaní, ktoré sa viažu na oblasť sociálnych vzťahov a adaptácie dieťaťa tieto:

- vzdorovitosť
- zlosť
- bojzlivosť
- úzkosť
- žiarlivosť
- pocit menejcennosti
- ctižiadostivosť

---

<sup>14</sup> Tamtiež, s. 95.

<sup>15</sup> KAČÁNI, V., MIKLOŠ, J. *Rodina, výchova, delikvencia*. Bratislava: Smena, 1975. s. 25.

<sup>16</sup> Tamtiež, s. 96.

<sup>17</sup> ČEČETKA, J. *Medziľudské vzťahy a zoskupovanie mládeže*. Bratislava: Slovenské pedagogické nakladateľstvo, 1967. 215 s.; podľa ONDREJKOVIČ, P. *Úvod do sociológie výchovy: Teoretické základy sociológie výchovy a mládeže*. Bratislava: VEDA, 1995.

<sup>18</sup> ONDREJKOVIČ, P. *Úvod do sociológie výchovy: Teoretické základy sociológie výchovy a mládeže*. Bratislava: VEDA, 1995.

<sup>19</sup> BROHM, F., HOLUB, V., BRUNECKÝ, Z. *Duševný vývoj dieťaťa a jeho poruchy: príručka pro dětské lékaře*. Praha: SZdN, 1957.



- lož
- záškoláctvo, úteky, túlanie
- krádeže
- zakladanie ohňa
- deštruktívne sklony a krutosť
- infantilná a juvenilná delikvencia
- samovražda v detskom veku

**P. Vodák a A. Sulc**<sup>20</sup> k závadám a poruchám správania radia: ložvyky a zle návyky, detský vzdor, negativizmus, nedisciplinovanosť, samotárstvo, lož, klamstvo, krádež, úteky z domu a záškoláctvo, agresivita, poruchy v sexuálnej oblasti, delikvencia. **M. Sovák**<sup>21</sup> hovorí o týchto poruchách správania: zlozvyky, vzdorovitosť, lož, krádež, úteky, záškoláctvo, toxikománia, sexuálne odchýlky, neurózy, delikvencia. **O. Kondáš**<sup>22</sup> uvádza tieto poruchy správania: delikvencia, túlactvo a úteky z domu, záškoláctvo a nedisciplinovanosť, ínstabilita. **J. Cepicka**<sup>23</sup> hovorí o týchto poruchách správania : negativizmus, nadmerné upútavame pozornosti, lož, krádež, záškoláctvo a odpor k škole, úteky z domu a túlenie, agresivita, poruchy správania v sexuálnej oblasti, drogová závislosť a alkoholizmus, toxikománia, delikvencia.

Problémy správania delí **J. Hvozdík**<sup>24</sup> na zdravotné, osobnostné a socializačné problémy. **K osobnostným problémom** zaraďuje:

neurotické / tiky, zajakávame, pomočovanie, obhrýzame nechťov a.t.d' /, pasivita, nesamostatnosť, uzatvorenosť, denné snenie, nedostatok záujmov, nesmelosť, precítlivenosť, plačlivosť, rozmazanosť, tréma, strach, úzkosť, hyperaktivita, táravosť, nadmerná fantázia, nepozornosť, nevytrvalosť, problémy sebaregulácie.

**K socializačným problémom** radí: afekty, výbuch zlosti, šaškovanie, agresívne správanie, nedisciplinovanosť, drzosť, bitky, ničenie vecí, vysmievanie sa iným, sexuálne problémy / promiskuita, príživníctvo /, klamanie, lož, toxikománia, alkohol, fajčenie, krádeže, záškoláctvo, úteky, túlanie sa.

K najnovším poruchám správania môžeme zaradiť aj hazardné hry / gamblérstvo / na výherných automatoch, taktiež fenomén počítačov. V súčasnosti môžeme pozorovať prechod na závislosť v krátkom časovom období.

### **Negatívne prejavy správania sa u detí mladšieho školského veku**

V tejto kapitole sa budeme zaoberať konkrétnymi druhmi negatívnych prejavov správania sa u detí mladšieho školského veku. No skôr ako pristúpime k analýze jednotlivých druhov negatívnych prejavov je potrebné, aby sme si objasnili význam správnej výchovy, ktorou môžeme mnohým problémom predchádzať. Výchova detí v tomto období má mimoriadny význam, pretože v tomto období sa kladú základy ľudskej osobnosti po celé detstvo a v podstate celý život záleží výchovné pôsobenie v

<sup>20</sup> VODÁK, P., ŠULC, A. *Závady a poruchy chování v dětském věku*. Praha: SPN, 1964.

<sup>21</sup> SOVÁK, M. *Nárys speciální pedagogiky*. 4. upr. vyd. Praha: SPN, 1980.

<sup>22</sup> KONDÁŠ, O. *Klinická psychologie*. Martin: Osveta, 1977. 367 s.

<sup>23</sup> ČEPIČKA, J. *Detská psychiatrie pro speciální pedagogy*. Praha: SPN, 1981. 144 s.

<sup>24</sup> HVOZDÍK, J. *Základy školskej psychológie*. Bratislava: SPN, 1986. 360 s.

povzbudzovaní a upevňovaní individuálne a sociálne užitočných prejavov a návykov. Tejto výchove hovoríme stimulačná výchova. Musí byť však správne volená, nesmie byť prehnaná a naopak.

Stimulačná výchova ovplyvňuje citový život a morálne kvality dieťaťa. Predstavy správnych morálnych kvalít získava dieťa predovšetkým tým, že pozoruje dobré príklady okolo seba, v rodinnom prostredí.

Inhibičná výchova - ňou začíname dieťa, ktorému bolo doposiaľ všetko dovolené, poučovať o tom, čo smie a čo nie. Ak nepočúvne naše pokyny, musíme ho potrestať. Ak začneme s touto tlmivou výchovou včas neskôr nebudeme potrebovať skutočne tresty. Ak začneme s tlmivou výchovou príliš neskoro a hlavne príliš náhle, potom dieťa ktorému bolo všetko dovolené a odpustené začne náhle vzdorovať. Ideálna výchova vlastne neexistuje. V každej výchove sa objaví väčšia, alebo menšia chybička, vypestuje sa u dieťaťa nežiadúci návyk. Ak sa v rodinnej výchove niečo zanedbalo, prejaví sa to najčastejšie po vstupe dieťaťa do školy. K najčastejším negatívnym prejavom správania sa u detí v tomto vekovom období patria: vzdorovitosť, negativizmus, tvrdohlavosť, neposlušnosti, lož, krádeže, úteky a záškoláctvo, agresivita, tiky, delikvencia a neurózy.

### **VZDOROVITOSŤ**

Vzdorovitosť je odpor k požiadavkám vychovávateľa, či už je ním rodič alebo učiteľ. Najčastejšie sa vyskytuje v treťom a dvanástom roku. V treťom roku je to obdobie prvého vzdoru. V tomto veku sa dieťa učí používať svoju vôľu a preto stále niečo chce. keď sa jeho žiadosť nesplní, kričí a vzdoruje. Spravidla je však vzdorovitosť v tomto veku považovaná za etapu vo vývoji dieťaťa, súvisiacu s uvedomením si vlastného ja". So vzdorovitosťou sa stretávame pri vstupe dieťaťa do školy. Je to veľký zlom v živote dieťaťa. Ide tu hlavne o uvoľnenie sa z rodičovských pút, o trochu väčšie osamostatnenie. Dieťa už nechce aby s ním mama chodila ku škole, nechce vyzeráť ako rozmazané a nesamostatné. Vzdor sa u detí prejavuje : odvrávaním, odmietnutím poslušnosti, výčitkami, plačom, hnevom, krikom, afektami a výbuchmi zlosti. K hlavným príčinám vzdorovitosti patria : a / výchovný zásah, ktorý sa dieťaťu nepáči a nechce ho uznať / vychovávateľ prikazuje dieťaťu niečo, čo ono nechce urobiť alebo naopak zakazuje mu činnosť, ktorú dieťa chce robiť /, b / rodina a škola kladú na dieťa protikladné požiadavky, c / dieťa sa naučilo, že vzdor je pre neho výhodný, pomocou neho dosahuje to, čo chce, d / dlhotrvajúce choroby, počas ktorých dieťaťu všetci venovali veľkú pozornosť a dostávalo všetko, čo chcelo, e / imitácia / napodobňovanie / dospelých .

### **NEGATIVIZMUS**

Negativizmus je to jav podobný vzdoru výchovnou podmienenosťou i vonkajšími prejavmi.

Má tri hlavné formy :

1. Dieťa na vonkajšie podnety nereaguje vôbec. Je to najtypickejšia forma. Dieťa reaguje obrátené než sa od neho očakáva, odmieta požiadavky dospelých v podobe energického „nie, nechcem, nebudem". Často sa prejavuje zámerný odpor.
2. Mutizmus - útlm je len čiastočný, dieťa vyhovie príkazom, ale neodpovie / mimika, kývanie hlavou /. Dieťa odmieta komunikovať. Najčastejšie sa prejavuje len k určitej osobe / lekár, učiteľ a pod. /. Ide o reakciu spojenú s neprijemným zážitkom z minulosti.

3. Dieťa sa na neobvykle podnety vôbec nereaguje, v takom prípade ide o čiastočný útlm.

### **TVRDOHLAVOSŤ**

Detská tvrdohlavosť sa často vysvetľuje ako pokus dieťaťa prejsť svoju vôľu a ukázať svoju samostatnosť. Mnohí rodičia si myslia, že tvrdohlavosť sa má zlomiť, že dieťa stojí čo stojí treba prinútiť k poslušnosti. Preto tvrdohlavé dieťa núti, aby bolo poslušné a ak je zaťaté požadujú od neho urobiť to, čo sa im zachce. Ozvenou takéhoto úsilia dospelých býva plač, zlosť a násilie. Čím častejšie sa v rodine takéto prípady vyskytujú tým sa dieťa stáva tvrdohlavejším. Sú dva spôsoby nato, ako odstrániť detskú tvrdohlavosť:

1. Usilujeme sa nebadané odvrátiť pozornosť dieťaťa na niečo iné.
2. Nevšímame si ho a necháme ho na pokoji.

### **NEPOSLUŠNOSŤ**

Neposlušnosťou rozumieme nedodržiavanie či porušovanie určitých oficiálnych noriem ako je napríklad školský poriadok. Ide tu opäť o nedostatky v oblasti mravnej výchovy, často však môže ísť aj o zníženie rozumových schopností, narušenie vôľového konania, ale i poruchy v citovej oblasti. Jedným z prameňov neposlušnosti v mladšom školskom veku môžu byť školské konflikty, ktoré sú spôsobené nespravodlivým trestaním, zosmiešňovaním, alebo inými nevhodnými zásahmi do života detí. Žiak sa domnieva na základe konfliktu, že s ním učiteľ jedná nepriateľsky. A tak sa vyvinie záporný citový vzťah medzi žiakom a učiteľom. Úlohou učiteľa je konflikt, čo najskôr zlikvidovať a presvedčiť žiaka o tom, že sa k nemu učiteľ nespráva nepriateľsky.

### **LOŽ A KLAMSTVO**

Charakter človeka určujú jednotlivé črty . K najdôležitejším črtám charakteru patrí pravdovravnosť. Pravdivé je to, čo zodpovedá skutočnosti. Čo je v rozpore so skutočnosťou, je nepravda a niekedy i lož. Pravá lož je účelová, dieťa sa ňou snaží niečo dosiahnuť alebo niečomu sa vyhnúť. Vyskytuje sa až vo veku, keď je dieťa schopné rozlíšiť omylom vedomého zámeru a spomienku od vlastného fantazijného výtvoru. Pravá lož sa vyskytuje až v školskom veku. V predškolskom veku ide o t.z.v. detskú lož, keď dieťa ešte nevie odlíšiť „lož“ / fantazijnú predstavu/ od skutočnosti. Najčastejšou príčinou klamstva býva despotický postoj rodičov alebo vychovávateľov. Dieťa môže klamať, aby sa vyhlo trestu, teda luhá zo *strachu*. Lož môže mať aj rôzne iné motívy : upútavame pozornosti, získanie statusu, pomsta rovesníkom alebo dospelým, obohatenie nudného života, - napodobňovanie dospelých.

Lož posudzujeme podľa toho, či je zriedkavá alebo často sa opakujúca, aké príčiny k nej viedli a čím bolo dieťa motivované. Napráva musí vychádzať z príčiny, ktorá ku lži viedla. Úmyselné klamstvo by sa podľa nášho názoru malo potrestať, a potom dieťaťu vážne vysvetliť, ako my - rodičia, spolužiaci i celá spoločnosť - pozerá na klamstvo. Dať mu pocítiť nesprávnosť takéhoto postupu, svoju nespokojnosť, morálnu cenu pravdy. Dieťa má z nášho správania sa vycítiť, že jeho poklesok berieme vážne. Ak dieťa klamalo pod vplyvom strachu, upozorníme síce na nesprávnosť jeho správania sa, ale snažíme sa vzbudiť v ňom viac *mravnej odvahy* priznať sa k činu. Pôsobivosť osobného príkladu - priznať si vlastné chyby a omyly - tu isté hrá vážnu úlohu, podobne aj vyvarovanie sa príkrých a často neodvodnených represálií a moralizovania. Vždy

je lepšie vytvoriť atmosféru ktorá predchádza vzniku a rozvoju klamstvá, ako „liečiť“ hotové klamstvo.

## **KRÁDEŽ**

Pravá krádež je osvojenie predmetu, o ktorom dieťa vie, že mu nepatrí, ale túži ho mať. Krádeže sa raz za čas dopustí každé dieťa. Detské krádeže majú jednu alebo viac príčin : skutočná potreba alebo túžba dieťaťa niečo získať alebo hromadiť, túžba po predmetoch alebo peniazoch o ktoré sa dieťa cíti byť ukrátené, dieťa môže kradnúť a ukradnuté rozdávať, aby rovesníkom demonštrovalo svoju štedrosť alebo odvahu, z pomsty voči dospelým a rovesníkom. Pri posudzovaní krádeže je dôležitá povest' dieťaťa - dieťa netreba nazývať zlodejom alebo pokladať ho za zlodeja. Mnohí rodičia zveličujú závažnosť krádeže, čím pojmy dospelých aplikujú na to, čo je normálnou detskou činnosťou. Usilujú sa zahanbiť dieťa, aby prejavili svoju nevôľu nad jeho skutkom. V tomto prípade je však prečin málokedy taký škodlivý ako trest. Pravá krádež je zameraná a predpokladá taký stupeň vyspelosti, kedy je dieťa schopné pochopiť pojem vlastníctva a rozoznať, čo patrí jemu a čo iným, čiže čo je jeho a čo „cudzie“. Krádež môže mať rôzne motívy:

- túžba získať nejaký predmet pre vlastnú potrebu,
- snaha ukradnutým predmetom získať prestíž v detskom kolektíve,
- snaha ukradnutým predmetom urobiť radosť milovanej osobe,
- snaha poškodiť osobu, ku ktorej má dieťa negatívny citový vzťah,
- snaha vykonať niečo mimoriadne,
- napodobňovanie kamarátov alebo rodičov.

Z hľadiska vyspelosti rozlišujeme krádeže:

- a. neplánované, príležitostné / u detí mladšieho školského veku - dieťa poľahne okamžitému nutkaniu privlastniť si niečo, bez toho, aby to vopred plánovalo /,
- b. plánované / v strednom a staršom školskom veku - vopred premyslené /.

Z hľadiska frekvencie rozlišujeme krádeže:

- a. náhodné / využitím príležitosti, neopakujúce sa /,
- b. návykové / dieťa kradne opakovane, kedykoľvek mám na to možnosť /.

Príčinami krádeží detí sú vplyvy prostredia, hlavne nesprávna rodinná výchova / nedostatok morálnych noriem rodiny, kde krádež nieje trestaná alebo dokonca sú k nej detí vedené /.

## **ÚTEK A ZÁŠKOLÁCTVO**

Útek je nedovolené a nevhodné vzdialenie sa dieťaťa z výchovného prostredia na kratšiu alebo dlhšiu dobu. Je to neprimeraná, úniková forma riešenia ťaživej situácie, z ktorej dieťa nevidí iné východisko. Väčšina utekajúcich pochádza z prostredia s vážnymi výchovnými nedostatkami.

Úteky zaviňujú dve hlavné príčiny:

- túžba dieťaťa po vzrušení a dobrodružstve,
- fantazírovanie, v ktorom dieťa vidí svojich rodičov trápiť sa nad tým ako s ním zaobchádzali, a tešiť sa z jeho návratu.

K ďalším príčinám útekov môžeme zaradiť aj: časté konflikty s rodičmi, strach so zlého zaobchádzania, snaha vyhnúť sa trestu, príklad a vplyv kamarátov.

Častejšie sú úteky chlapcov ako u dievčat, ich frekvencia je najvyššia na začiatku školskej dochádzky a v období puberty. Medzi utekajúcimi často nájdeme deti s epilepsiou, neurózou, psychopatiou alebo psychózou.

Rozlišujeme úteky :

- a. impulzívne / podľahnutie momentálnemu nápadu, bez podrobnejšej úvahy a bez rozhodovania/,
- b. plánované /jasný motív, realizácia podľa vopred premysleného plánu /.

Okrem toho delíme úteky na :

- a. individuálne / útek jedného dieťaťa /,
- b. skupinové / útek viacerých detí -je tam nejaký spoločný záujem, na ktorom je dieťa rôzne intenzívne zainteresované /.

Po prvom úteku je nevyhnutne potrebné zabrániť ďalším útekom preto že tu hrozí rýchla fixácia. Dôležitý je postoj rodičov pri prvom návrate dieťaťa. Kritika alebo telesný trest iba zostrujú antagonizmus. Rodičia musia byť chápvaví a majú dieťa ubezpečiť, že ho potrebujú doma. Nervózne reakcie rodičov môžu takúto epizódu podporiť, a tak zvyšovať pravdepodobnosť opakovania úteku.

### *Záškoláctvo*

Je to forma úteku dieťaťa zo školy, chodenie poza školu, únikové správanie s cieľom vyhnúť sa rôznym nepríjemnostiam v škole. Niekedy sa spája s útekom z domu a s túlaním.

Záškoláctvo má rôzne príčiny dieťa k nemu vedú rôzne motívy:

1. dieťa sa zle prispôsobuje školskému režimu -
  - rodičia majú laxný postoj k školskej dochádzke detí, nedostatočne na ne dozerajú,
  - dlhotrvajúca domáca rekonvalescencia dieťaťa po nejakej chorobe,
2. dieťa má nechúť k školskej práci -
  - dieťa s podpriemernou inteligenciou nestačí tempu práce ostatných detí a zaostáva, neprospieva,
  - dieťa s nadpriemernou inteligenciou sa nudí, preto že sa na neho kladú príliš nízke požiadavky,
  - dieťa s rôznymi špecifickými poruchami, napr. dislexiou alebo diskrafiou - tiež zaostáva, zažíva neúspech,
3. dieťa má problémy v medziľudských vzťahoch -
  - bojí sa trestu alebo výsmechu zo strany učiteľa, má zle vzťahy so spolužiakmi,
4. napodobňovanie, navedenie.

Rozlišujeme záškoláctvo:

- a. impulzívne / nieje vopred plánované, dieťa reaguje náhle a nepremyslene /,
- b. účelové, plánované / dieťa vopred plánuje kedy nepôjde do školy alebo kedy zo školy odíde, vymýšľa si rôzne zámienky /.

Niektoré detí, ktoré sa chcú vyhnúť škole volia sociálne akceptovateľnejšiu formu úniku, a to je predstieranie choroby. Každé chodenie za školu si majú všimnúť predovšetkým rodičia a učitelia. Aby sa dieťa vyvíjalo zdravo potrebuje ich porozumenie, citovú náklonnosť, pevné, pritom však trpezlivé vedenie a taktnú pomoc všade tam, kde naráža na prekážky.

## **AGRESIVITA**

Je forma správania pri ktorej dochádza k ohrozeniu osôb, spoločnosti, prípadne aj vlastnej osoby, prírody a majetku. Agresia je úkaz jednorázový alebo sporadický. Agresivita je už vlastnosť osobnosti, predpokladá opakované systemizované agresie. O agresivite hovoríme až vtedy, keď už dieťa je schopné hodnotiť dosah svojho konania alebo keď ubližuje úmyselne a pociťuje radosť zničenia a z cudzej bolesti. Agresivita sa nemusí prejavovať vždy len fyzickým násilím, niekedy sa prejavuje v slovnej hrubosti, s ktorou sa u detí občas stretávame. Agresivitu väčšinou sprevádzajú aj iné poruchy správania, ako napr. zlé návyky, krádeže, úteky, sexuálne závady a pod. Príčinou agresivity môže byť:

- zlá výchova / vyvoláva a pestuje agresiu /,  
nedostatočná výchova / nevytvára a neposilňuje  
útlmovú zložku /,
- organické poškodenie  
mozgu, psychopatia.

Agresia môže byť priama alebo nepriama, môže byť zameraná voči predmetom, zvieratám, iným ľuďom alebo voči sebe samému. Ak je agresia zameraná proti vlastnej osobe, hovoríme o autoagresii, o sebapoškodzovaní / automutilácii /. Vyskytuje sa u detí zanedbaných, duševne chorých, duševne oneskorených, impulzívnych, a to v situácii, keď sú v pozícii slabšieho. Podnetom môže byť odpor voči požiadavkám, úmysel vymôcť so rôzne výhody, snaha poškodiť nenávidenú osobu, sebatrestanie pri chybe, symptóm pri psychopatii či schizofrénie. Najvyššia forma sebapoškodzovania je samovražda.

## **TIKY**

Sú charakterizované mimovoľnými pohybmi, ktoré sú veľmi pestré, pomalé i rýchle, krátke i dlhé, nepravidelné a často sa opakujú. Objavujú sa obyčajne na malých svalových skupinách buď jednotlivito, alebo na viacerých miestach súčasne. Ide o rôzne grimasy, mrkanie, vykrúcame úst, krčenie nosa a stále odfrkanie, ako by malo dieťa niečo v nose, mykanie plecami a podobne. Pohyby sú mimovoľne, čiastočne sa však dajú potlačiť vôľou. Snaha dieťaťa potlačiť tik vyvoláva u neho nepríjemný pocit až úzkosť a vedie často k zintenzívneniu pohybov. V detskej spoločnosti sú tieto deti buď pasívne, alebo naopak príliš živé, niekedy plaché, bojazlivé, inokedy sebavedome a ctižiadostivé. Tiky môžu vznikáť napodobňovaním alebo častým opakovaním niektorých pohybov, ktoré mali pôvodne obranný charakter, opakovaním sa fixovali a stali sa automatickými a nutkavými. Fixovanie u detí je často spôsobené nesprávnym postojom okolia. Rodičia namiesto toho, aby si tik nevšíмали, dieťa napomínajú, stále mu chybu pripomínajú, ba niekedy aj trestajú. Dieťa stráca sebadôveru, vyvíja sa u

neho pocit krivdy a menejcennosti, najmä keď sa mu ostatné deti posmievajú. Tik sa stáva trvalým, ťažko odstrániteľným zlozvykom. Môže byť aj prejavom riešenia konfliktu, môže však byť i prejavom poškodenie nervového systému. Ak nedošlo k silnému fixovaniu mimovoľných pohybov, možno ich odstrániť tým, že si ich rodičia prestanú všímať. Rodinné a školské prostredie treba upraviť v tom zmysle, aby nebolo príčinou rôznych konfliktov. Vždy treba zistiť, kedy a za akých okolností tik začal. V priamom styku s dieťaťom treba povzbudzovať jeho sebadôveru, vysvetliť mu, aby sa snažilo vôľou tik potlačiť a primerane ho zamestnať. Vzhľadom nato, že tik môže byť prejavom chorobného poškodenia nervového systému organického pôvodu, je vždy nutné neurologické vyšetrenie.

## NEURÓZY

Neurózy sú funkčnými ochoreniami nervového systému, t.j. ich príčinou nie sú organické zmeny v nervovom systéme. Tým nechceme povedať, že tam žiadne zmeny nie sú. Sú, ale veľmi jemné, dynamické a premenlivé a čo je veľmi dôležité zvrätané. To má veľký význam pre úpravu porušených funkcií. Podstatou neurózy je porucha funkcií vyššej nervovej činnosti, ku ktorej môže dôjsť v dôsledku rôznych vonkajších vplyvov, medzi ne treba rátať najmä spoločenské vplyvy. &vnútorným činiteľom, ovplyvňujúcim vznik neurózy, je aktuálny stav organizmu. Zdravý organizmus reaguje komplexne a primerané na všetky podnety vonkajšieho a vnútorného prostredia. Pri poruche VNČ reaguje organizmus nekomplexne a neprimerane na situáciu, neprispôsobuje sa adekvátne vplyvom prostredia a vzniká neuróza. Dochádza teda *kporuche schopnosti adaptácie*, a to buď vplyvom silných, nepríjemných t.z.v. psychotraumatických zážitkov z vonkajšieho prostredia pri oslabení organizmu a podobne. Príznaky neuróz u detí sa odlišujú od príznakov dospelých neurotikov. Medzi najčastejšie skupiny týchto príznakov patria:

### a. Poruchy spánku

Najbežnejšie poruchy spánku sú poruchy zaspávania a nepokojný spánok. Nočné zdesenie sa prejavuje nočným záchvatom úzkosti, pri ktorom dieťa kričí a plače. Po prebudení sa nevie zorientovať a chvíľu trvá, kým sa zo snového zážitku spamätá. Táto porucha sa po 14 roku vyskytuje zriedkavo.

### b. Poruchy prijímania potravy a ťažkosti tráviacich orgánov

Z týchto porúch sa u detí najčastejšie vyskytuje nechutenstvo, ktoré môže byť spojené aj so zvracaním alebo psychicky podmienené brušné bolesti. Uvedené príznaky sa spájajú s podráždením, vyvolaným napr. strachom dieťaťa zo školy. T.z.v. mentálna anorexia je podmienená nechut' do jedla, motivovaná túžbou schudnúť.

### c. Bolesti hlavy

Vyskytujú sa pomerne často v závislosti od rozrušenia alebo preťažovania. Počas soboty, nedele a cez prázdniny dochádza k zlepšeniu. Ak bolesti hlavy pretrvávajú vyžadujú si pozornosť zo strany lekára.

### d. Poruchy reči

častou poruchou, ktorá vzniká po konfliktoch, po násilnom precvičovaní ľaváctva a iebo u detí s prvotnou poruchou výslovnosti, je zajakavosť / balbuties / . Upozorňovanie dieťaťa na správnu výslovnosť, výsmech, kritika, nútenie žiaka, aby slova správne opakoval, vyvolávajú ďalšie konfliktové situácie, nepriaznivé pre duševné zdravie. Zajakávame sa fixuje, vzniká strach z reči, ku ktorému sa môžu pridružiť aj ďalšie neurotické príznaky / úzkosť, potenie, grimasy/. Dieťa sa stáva uzavreté, izoluje sa od

spolužiakov, môže byť podráždené a trpí menejcennosťou. Pri zajakavosti je potrebná spolupráca učiteľa, rodiča, logopéda, psychológa a v prípade potreby aj lekára.

- Koktavosť - podľa L. Richtrovej je porucha, pri ktorej je narušená plynulosť a rytmus reči. Pri reči je narušená mimika a gestikulácia. Výsmech alebo neustále upozorňovanie na správnu výslovnosť je hrubou chybou, ktorej sa dopúšťajú aj niektorí učitelia.

- Mutizmus - môžeme definovať ako stratu schopnosti prehovoriť, môže byť následkom prežitej psychickej traumy. Delíme ho na tzv. elektívny - dieťa nehovorí len s niekým, alebo totálny mutizmus - dieťa nehovorí s nikým.

e. Neurotické poruchy vylučovania

- Enuréza - (pomočovanie) je nočná alebo denná porucha funkcie vyprázdňovania močového mechúra, ku ktorému dochádza bez účasti vôle a pozornosti dieťaťa.

- Enkopréza (neudržanie stolice) vzniká podobne ako enuréza.

- Zápcha-je porucha vyprázdňovania

f. Neurotické návyky podľa L. Richtrovej neurotické návyky sú stereotypné pohyby, ktoré pretrvávajú už od ranného detstva. Dieťa si ich prostredníctvom zaobstaráva príjemné pocity, cmúľanie prstov, okusovanie nechťov, vytrhávajú vlasov a masturbácia (onánia).

## Liečba detí s neurotickými príznakmi

Neurotické dieťa musí byť liečené čo najskôr, aby nedošlo k fixácii nežiaducich prejavov a narušeniu celkového vývinu osobnosti. Výchovne je treba usmerňovať nielen samotné dieťa, ale aj jeho rodičov, učiteľov a detský kolektív<sup>25</sup>. Liečba by mala byť zameraná nielen na samotné príznaky, ale hlavne na príčiny vzniku neuróz.

Typy neuróz v období detstva a dospelovania:

- Hystéria, ktorá sa prejavuje zvýšenou emotivitou, afektívnymi výbuchmi, zvýšenou sugestibilitou, subjektivisticky orientovanou fantáziou. Medzi časté príznaky patria bolesti brucha, hlavy, či iných častí tela, odmietanie potravy. V správaní sú tieto deti hašterivé a chcú upútať pozornosť.
- Psychasténia sa prejavuje nutkavými strachmi ~ fóbiami. K typickým príznakom psychastenických porúch patria stavy neistoty, vtieravé myšlienky a predstavy, motorické obsesie. Najčastejšie sa objavujú v období dospelovania.
- Neurasténia sa najčastejšie prejavuje nechutenstvom, zvracaním, zvýšenou podráždenosťou, únavou a nesústredenosťou. Medzi ďalšími príznakmi môže byť nespavosť a poruchy pamäti.

---

<sup>25</sup> VÁGNEROVÁ, M., KLÍMA, P., ŠTURMA, J. *Patopsychologie dítěte pro speciální pedagogy*. Praha: SPN, 1988. 186 s.



- d. Depresívny syndróm sa objavuje ako dôsledok ťažkých akútnych psychických otrasov, konfliktov. Prejavuje sa skleslosťou, chabými pohybmi, apatiou, nerozhodnosťou, poruchami zaspávania.

Záverom je nutné poukázať na skutočnosť, že tieto poruchy správania sa u takto postihnutých jedincov spravidla prejavujú sa vo vyššom veku ako kriminogénne faktory ovplyvňujúce jedinca a jeho následne sklony ako aj kriminálne konanie s prejavmi príslušnej poruchy.

### **Zoznam bibliografických odkazov**

- BARTKO, D. *Moderná psychohygiena*. Bratislava: Obzor, 1975.
- BROHM, F., HOLUB, V., BRUNECKÝ, Z. *Duševní vývoj dítěte a jeho poruchy: příručka pro dětské lékaře*. Praha: SZdN, 1957.
- ČEČETKA, J. *Medziľudské vzťahy a zoskupovanie mládeže*. Bratislava: Slovenské pedagogické nakladateľstvo, 1967.
- ČEPIČKA, J. *Detská psychiatrie pro speciální pedagogy*. Praha: SPN, 1981.
- ĎURIČ, L., ŠTEFANOVIČ, J. et al. *Psychológia pre učiteľov*. Bratislava: SPN, 1977. ISBN 67-027-77-I.
- HAVRAN, J. *Pedagogika: Úvod do štúdia*. 2. vyd. Prešov: Pedagogická fakulta UPJŠ, 1995.
- HVOZDÍK, J. *Základy školskej psychológie*. Bratislava: SPN, 1986. ISBN 67-006-86.
- KAČÁNI, V., MIKLOŠ, J. *Rodina, výchova, delikvencia*. Bratislava: Smena, 1975.
- KLEIN, D., B. *Mental Hygiene: The Psychology of Personal Adjustment*. New York: Henry Holt and Company, 1944.
- KONČEKOVÁ, Ľ. *Poruchy psychického vývinu*. 2. vyd. Prešov: Pedagogická fakulta UPJŠ, 1996. ISBN 80-88697-30-1.
- KONDÁŠ, O. *Klinická psychológia*. Martin: Osveta, 1977.
- KOŠČ, L., MARKO, J., POŽÁR, L. *Patopsychológia: Poruchy učenia a správania*. Bratislava: SPN, 1975. ISBN 67-043-75.
- KOUKOLÍK, F., DRTILOVÁ, J. *Vzpoura deprivantů*. Praha: Galén, 1996. ISBN 80-7262-410-5.
- LINHART, J., PETRUSEK, M., VODÁKOVÁ, A., MAŘÍKOVÁ, H. *Velký sociologický slovník*. Praha: Karolinum. 747 s. ISBN 80-7184-310-5.
- MATOUŠEK, O. *Kontexty neuróz*. Praha: Avicenum, 1986.
- ONDREJKOVIČ, P. *Socializácia mládeže ako východisková kategória sociológie výchovy a sociológie mládeže*. Bratislava: VEDA, 1997. ISBN 80-88778-81-6.
- ONDREJKOVIČ, P. *Úvod do sociológie výchovy: Teoretické základy sociológie výchovy a mládeže*. Bratislava: VEDA, 1995. ISBN 80-22404-45-4.
- SIMONČIČOVÁ, M. *K problémom diferencovania žiakov na ZŠ*. Bratislava: SAV, 1985.
- SOVÁK, M. *Nárys speciální pedagogiky*. 4. upr. vyd. Praha: SPN, 1980. ISBN 14-628-80.

VÁGNEROVÁ, M., KLÍMA, P., ŠTURMA, J. *Patopsychologie dítěte pro speciální pedagogy*. Praha: SPN, 1988. ISBN 1021-5722.

VODÁK, P., ŠULC, A. *Závady a poruchy chování v dětském věku*. Praha: SPN, 1964.

ZELINA, M. *Stratégie a metody rozvoja osobnosti dieťaťa*. Bratislava: IRIS, 1994.

# Důvěryhodnost policie očima obyvatel Slovenska

## Police Credibility in the Eyes of the Slovak Citizens

Květoň Holcr<sup>1</sup>, Daniela Košecká<sup>2</sup>, Alojz Ritomský<sup>3</sup>

### Abstrakt

Tento příspěvek byl vytvořen v rámci řešení projektu "Monitoring latentní kriminality a viktimologické situace na Slovensku" (APVV-0752-12). Jde o celostátní výzkumný projekt realizován na reprezentativním výzkumném vzorku 2000 respondentů. Průzkum je zaměřen na zjištění míry viktimizace obyvatelstva, kontakt občanů s policií a postviktimační následky pocíťované oběťmi. V tomto příspěvku prezentujeme výsledky analýzy důvěry občanů k policii. Příspěvek je zaměřen na to: 1. jako občané (i různé kategorie) Slovenska důvěřují policii, 2. zda by se respondenti obrátili na policii v případě, že by se stali obětí loupeže, fyzického napadení, sexuálního násilí nebo týrání, 3. jak časté je ohlášení viktimizace policii jednotlivých kategorií respondentů identifikovaných podle stupně jejich důvěry k policii. Hlavní zjištění poukazují na důvěru většiny obyvatel k policii, která je podmíněna zkušeností respondentů s násilím v pozici oběti. Téměř dvě třetiny Slováků policii důvěřují. Pokud by se respondenti stali obětí loupeže nebo fyzického napadení, na policii by se obrátili s více než 60-procentní pravděpodobností. V případech sexuálního násilí by tak udělala ani ne polovina respondentů a v případě týrání pouze každý čtvrtý. Ochota oznámit viktimizaci policii je podmíněna nejen důvěrou respondenta k policii, ale i druhem deliktu, jehož obětí se stal.

**Klíčová slova:** policie, důvěra k policii, viktimizace, oběť, latence, kriminalita.

### Abstract

This paper was written as a part of the research project „Latent crime monitoring and victimological situation in the Slovak republic“ (APVV-0752-12). It is a nation-wide research executed on the representative research sample of about 2000 respondents. The research aims to find out the victimization rate of the Slovak citizens, the contact of the citizens with police and the effects of victimization experienced by victims. In this paper we are presenting findings about the trust of citizens to the police and it is focused on these main topics: 1. how much do the citizens trust to police, 2. if the citizens would contact the police in case they became victims of robbery, physical or sexual assault, 3. how often do citizens contact the police depending on how they trust to police. The key findings show trust of the major part of citizens to police, which can be also influenced by the violent victimization of respondents. Almost two thirds of Slovaks trust the Slovak police. In case they would became victims of robbery or physical assault, they would contact police by about 60-percent likelyhood. In cases of (hypothetical) sexual assault less than a half of them would do so, and in hypothetical cases of domestic violence only about 25% would contact the police. The willingness

---

<sup>1</sup> Prof. PhDr. Květoň Holcr, DrSc. Paneurópska vysoká škola, fakulta práva, mail: kveton.holcr@paneurouni.com.

<sup>2</sup> Mgr. Daniela Košecká, PhD. Paneurópska vysoká škola, fakulta práva, mail: daniela.kosecka@paneurouni.com.

<sup>3</sup> Doc. PhDr. Alojz Ritomský, PhD. Paneurópska vysoká škola, fakulta psychológie, mail: alojz.ritomsky@paneurouni.com.

of citizens to contact police depends not only on their trust to the police, but also on the type of experienced assault.

**Key words:** police, trust to police, victimization, victim, latency, crime.

## Úvod

Policie jako strážce veřejného pořádku a představitel ochrany osob a majetku bývá pod drobnohledem veřejnosti poměrně často a názory obyvatel na její práci bývají formovány několika faktory, počínaje medializovanými informacemi, přes vyprávění známých z okolí až po osobní zkušenost s její prací. Nevýhodou zejména zprostředkovaných informací bývá hranice jejich objektivity, ovšem to automaticky nezaručuje i limitovaný vliv na utváření veřejného mínění a na důvěru obyvatel k policii. V oblasti mediální tvorby je v současnosti v popředí trend zprostředkování zejména negativních informací, které dokáží recipienty šokovat a stát se tak atraktivním artiklem. Neméně to platí i o zprostředkování informací o práci policie, kde se lépe "prodávají" právě informace negativního charakteru, zaměřené na neúspěchy policie, resp. na neadekvátní pracovní postupy. Jde však jen o výsek reality, na který je v médiích kladen větší důraz, než je statistická významnost výskytu tohoto jevu. Proto dochází i vlivem působení médií ke zkreslenému vnímání její práce obyvateli.

Na to, že mediální obraz policie s realitou velmi nekoresponduje, poukazuje i Voss, podle kterého tento obraz podléhá dvojité selekci. Na jedné straně médii samotnými, na straně druhé i jimi oslovenými osobami, které se ochotněji podělí o informace založené na jejich negativní zkušenosti, než na pozitivní<sup>4</sup>.

Důvěra občanů k policii je otázkou tak zásadní a tak komplexní, že místo spekulací na základě medializovaných informací je potřeba přezkoumat ji vědeckými metodami. Této problematice se parciálně věnovala i Evropská sociální sonda, podle níž policii v roce 2010 důvěřovalo 49,7% dotázaných, tedy necelá polovina.<sup>5</sup> Průzkum také přináší značně negativní zjištění, že více než 40 % respondentů se domnívá, že policie nezachází s lidmi s respektem (41,4) a nedělá nezaujatá rozhodnutí (43,5) v řešených případech.<sup>6</sup> Výzkum však nediferencoval, zda respondenti měli osobní zkušenost s prací policie, nebo jen zprostředkované informace o jejím fungování, například prostřednictvím médií nebo vyprávění známých. Podobně převeden německý průzkum týkající se kvality policejní práce (Dormann - Remmers, 2000) uvádí až 77-procentní důvěru občanů k policii, ovšem také bez diferenciací obětí a nevítkimovaných respondentů. Autoři prezentují i zjištění o posuzování kvality práce policie respondenty v závislosti na věku a pohlaví. Podle jejich zjištění hodnotí práci policie pozitivně jen zhruba čtvrtina respondentů ve věku 21 let, zatímco mezi 60-letými jsou to až dvě třetiny. Ženy hodnotí práci policie pozitivněji než muži.<sup>7</sup> Autoři této studie zároveň citují práci Schwinda<sup>8</sup>, který ve své studii vyhodnotil zvlášť výpovědi těch

---

<sup>4</sup> VOSS, H., G. *Professioneller Umgang der Polizei mit Opfern und Zeugen*. Neuwied: Luchterhand, 2001. 172 S.

<sup>5</sup> VÝROST, J. *Důveryhodnosť policie a súdov očami respondentov*. In: Výrost, J. et al. *Európska sociálna sonda (ESS), 5. kolo na Slovensku*. Prešov: Universum-EU, 2012, s. 139.

<sup>6</sup> Tamtéž, s. 145.

<sup>7</sup> DÖRMANN, U. *Sicherheitsgefühl und Kriminalitätsbewertung: eine Ende 1998 durchgeführte Repräsentativbefragung der deutschen Bevölkerung als Replikation früherer Erhebungen*. Neuwied; Krißel: Luchterhand, 2000. 138 S.

<sup>8</sup> SCHWIND, H., D. *Pressekonferenz zum Ansehen der Polizei. Langfassung für die anwesenden Pressevertreter*. Bochum, 2000. In: Dörmann, U. *Sicherheitsgefühl und Kriminalitätsbewertung: eine*

respondentů, kteří na policii svou viktimizaci ohlásili, a zjistil, že respondenti s osobní zkušeností s policií její práci hodnotili podobně jako ostatní respondenti. Kromě toho zjistil, že oběti kriminality byly ochotny odpustit policii i slabší úspěchy při vyšetřování jejich případu, pokud měli pocit, že policie udělala vše, co bylo v jejích silách, aby případ objasnila. Z uvedených údajů však není zřejmé, jaký druh obětí se studie zúčastnil, zda šlo o smíšený soubor obětí násilné i majetkové kriminality, nebo jen o vybranou skupinu obětí. V České republice se problematice hodnocení policejní práce obyvateli věnovali Holas a Večerka<sup>9</sup> z Institutu pro kriminologii a sociální prevenci, kteří se vedle ostatních zkoumaných okruhů zaměřili i na hodnocení osobnostních kvalit policistů respondenty. Hodnocení osobnostních kvalit policistů v jejich průzkumu bylo nejčastěji ve středním pásmu hodnocení ve všech věkových kategoriích a u obou pohlaví, ovšem pětina respondentů si na osobnostní kvality policistů stěžovala. Výrazně pozitivně však byla respondenty hodnocena statečnost policistů při zásazích, kterou hodnotili pozitivně téměř 9 z 10 respondentů. Naopak aktivita policistů při aktivním hledání zločinu byla respondenty hodnocena jako nedostatečná. Zvýšenou míru korupce policie předpokládá podle zjištění tohoto průzkumu 30 % respondentů.

V našem výzkumu se zaměřujeme na důvěru obyvatel Slovenska k policii a hledáme odpovědi na výzkumné otázky: 1. Jak důvěřují policii různé socio-demografické skupiny 2. Jaká je ochota respondentů ohlásit zločin, pokud by se stali jeho obětí nyní (bez třídění na viktimovaných a neviktimovaných) 3. Jaká je ochota respondentů ohlásit zločin, kdyby se stali jeho obětí nyní, v závislosti na stupni jejich důvěry k policii 4. Jaká je míra důvěry respondentů k policii v závislosti na tom, zda se stali obětí násilí (třídění i podle jednotlivých deliktů) 5. Které ze zkoumaných faktorů nejvíce formují názor respondentů na práci policie 6. Jaká je důvěra respondentů k policii ve vztahu k faktorům, které nejvíce formovaly jejich názor na její práci.

## Metody

Výzkum byl realizován na vzorku 1842 respondentů reprezentativním v parametrech pohlaví, věk, národnost, vzdělání, velikost sídla a kraj, věk respondentů byl 15 a více let. Z hlediska kritéria pohlaví vzorek tvoří 47,9% mužů a 52,1% žen. Složení vzorku podle pohlaví a věku znázorňuje tabulka č. 1.

---

Ende 1998 durchgeführte Repräsentativbefragung der deutschen Bevölkerung als Replikation früherer Erhebungen. Neuwied; Kriftel: Luchterhand, 2000. 138 S.

<sup>9</sup> HOLAS, J. VEČERKA, K. *Stát a občan v prevenci kriminality*. Praha: Insitut pro kriminologii a sociální prevenci, 2013. 137 s.

Tabulka č. 1: Rozdělení početností vzorky podle pohlaví a věku

		Pohlaví		Spolu
		muži	ženy	
věk - kategorie	15 - 24 let	141	160	301
	25 - 29 let	101	77	178
	30 - 39 let	162	200	362
	40 - 49 let	154	140	294
	50 - 59 let	135	173	308
	60 - 64 let	57	73	130
	65 a více let	133	136	269
Spolu		883	959	1842

Terénní sběr dat proběhl v září 2014 technikou standardizovaného rozhovoru face to face a respondenti se v něm vyjadřovali na otázky týkající se sledovaného období od 1. září 2013 do 31. srpna 2014. Dotazník byl konstruován z několika bloků otázek. V prvním bloku se zjišťovaly socio-demografické údaje o respondentech a skutečnost, zda se respondent stal obětí zkoumaných deliktů (krádež auta, krádež věcí z auta, krádež kola, vloupání do obydlí, vloupání do rekreačního objektu, krádež prostá, podvod, vyžadování úplatku, loupež, fyzické napadení, sexuální násilí, týrání), zda důvěřuje policii a zda by ohlásil některý ze zkoumaných deliktů v případě, že by se stal jeho obětí v současnosti. Součástí zjišťování byly i faktory ovlivňující názory respondentů na práci policie. V dalším bloku otázek odpověděli respondenti, kteří se stali oběťmi zkoumaných deliktů, zda incident oznámili policii a oběti loupeže, fyzického napadení nebo sexuálního násilí se vyjadřovali k okolnostem, za jakých k incidentu došlo, jak byli spokojeni s prací policie pokud incident ohlásili a zda zažívali postviktimační potíže. Obdobné otázky zodpověděly i oběti týrání ve zvláštním bloku otázek, kde byly navíc zařazeny otázky týkající se připravenosti okolí oběti pomoci jí s řešením týrání.

## Výsledky

### I. Důvěra k policii

Prvním tématem, kterému se v rámci tohoto příspěvku budeme věnovat, je důvěra obyvatel Slovenska k policii. Podle údajů získaných v rámci našeho průzkumu policii důvěřuje 22 % respondentů, spíše důvěřuje 42 % respondentů. 24 % respondentů policii spíše nedůvěřuje a 12% jí nedůvěřuje. Údaje svědčí ve prospěch policie, která má důvěru téměř dvou třetin obyvatel Slovenska. Údaje podrobně znázorňuje tabulka č. 2.

Tabulka č. 2: Důvěra respondentů k policii

		Počet	%
Důvěřujete policii?	důvěřuji	388	21,6
	spíše důvěřuji	758	42,3
	spíše nedůvěřuji	434	24,2
	nedůvěřuji	213	11,9
Spolu		1793	100,0

## II. Důvěra obyvatel k policii podle socio-demografických skupin

Ze zkoumaných socio-demografických charakteristik se z hlediska diferenciací míry důvěry jednotlivých kategorií respondentů ukazují jako relevantní pohlaví a socioekonomický status. Mezi muži a ženami je nemalý rozdíl v důvěře k policii. Zatímco z žen policii nedůvěřuje pouze 29 %, z mužů je to až 44 %. Z údajů vyplývá, že ženy policii důvěřují častěji než muži. Přesné údaje vyjadřuje tabulka č. 3.

Tabulka č. 3: Důvěra respondentů k policii podle pohlaví

		Důvěřujete policii?				Spolu
		důvěřuji	spíš důvěřuji	spíš nedůvěřuji	nedůvěřuji	
		%	%	%	%	
Pohlaví	muži	17,8	38,3	28,5	15,3	100,0
	ženy	25,2	46,0	20,1	8,7	100,0
Spolu		21,6	42,3	24,2	11,9	100,0

Chíkvadrát (3) = 47,249     $p < 0,001$      $V = 0,162$

Významné rozdíly v důvěře k policii jsme zjistili i mezi kategoriemi obyvatel rozdělenými podle socioekonomického statusu. Nejméně policii důvěřují nezaměstnaní (56 %) a podnikatelé (40 %). Nejvíce policii důvěřují studenti (69 %) a důchodci (67 %). Věk, vzdělání, národnost a kraj, ve kterém respondenti žijí, důvěru respondentů k policii nediferencují.

## III. Ochota respondentů oznámit policii zločin, pokud by se stali jeho obětí v současnosti

V rámci výzkumu obětí kriminality jsme od respondentů (bez ohledu na to, zda byli obětmi kriminality či nikoliv) zjišťovali, zda by oznámili policii zločin, kdyby se v období dotazování, resp. po něm, stali jeho obětí. Podrobné údaje jsou uvedeny v tabulce č. 4.

Tabulka č. 4: Ochota respondentů ohlásit zločin, pokud by se stali jeho obětí

		ne	ano	Spolu
Loupež	Počet	715	1127	1842
	Perc.	38,8	<b>61,2</b>	100,0
Fyzické napadení	Počet	614	1228	1842
	Perc.	33,3	<b>66,7</b>	100,0
Sexuální násilí	Počet	1042	800	1842
	Perc.	56,6	<b>43,4</b>	100,0
Týrání	Počet	1349	493	1842
	Perc.	73,2	<b>26,8</b>	100,0

Pokud by se respondenti stali obětí zločinu, s největší pravděpodobností by viktimizaci policii oznámili v případě fyzického napadení (67 %) a loupeže (61 %). Ohlášení sexuálního násilí policii v případě viktimizace předpokládá 43 % respondentů, nejméně respondentů by bylo ochotno oznámit policii týrání, přičemž by tak učinil pouze každý čtvrtý, tedy méně než v případě sexuálního násilí.

Ochota oznámit policii viktimizaci v případě fyzického napadení je rozdílná u mužů a u žen. Zatímco z mužů by fyzické napadení ohlásilo 60%, z žen by to bylo až 73 %. Pohlaví respondenta stejně diferencuje i ochotu ohlásit policii sexuální násilí, které by

v případě viktimizace ohlásilo policii 60% žen, ale pouze čtvrtina mužů. Přestože jde pouze o odhad respondentů týkající se hypotetické situace, kdy je třeba mít na zřeteli, že respondenti si nemusí umět představit všechny okolnosti a faktory, které by v reálné situaci ovlivňovaly jejich rozhodnutí kontaktovat nebo nekontaktovat policii, údaj týkající se ochoty oznámit sexuální násilí potenciálními mužskými oběťmi ve srovnání s ženami je interpretovatelný z pohledu existence společenských stereotypů. Zatímco u žen jakožto u fyzicky slabšího pohlaví je vcelku běžně přijímaný stereotyp, že mají menší šanci ubránit se pachateli než fyzicky zdatnější muži, u mužů je naopak běžně přijímaný stereotyp, že dokáží ubránit sebe i ženu. V případě, kdy se muž stane obětí sexuálního násilí, tak jde z hlediska těchto stereotypů o dvojité ponížení oběti, kde prvním je samotný sexuální útok (nezřídka ze strany jiného muže) a druhým selhání schopnosti ubránit se, což je muži pocíťováno jako projev slabosti a často vede k prožívání pocitu studu. Ohlášení sexuálního násilí je kromě pohlaví respondenta do značné míry podmíněno i jeho věkem, jeho vzděláním a sociálním postavením. Údaje pro jednotlivé věkové kategorie respondentů znázorňuje tabulka č. 5.

Tabulka č. 5: Ochota respondentů ohlásit sexuální násilí, pokud by se stali jeho obětí, v závislosti od věku

		Sexuální násilí		Spolu
		ne	ano	%
		%	%	
Věk	<b>15 - 24 let</b>	52,2	<b>47,8</b>	100,0
	25 - 29 let	55,6	44,4	100,0
	<b>30 - 39 let</b>	53,0	<b>47,0</b>	100,0
	40 - 49 let	55,8	44,2	100,0
	50 - 59 let	53,9	46,1	100,0
	<b>60 - 64 let</b>	62,3	<b>37,7</b>	100,0
	<b>65 a více let</b>	68,0	<b>32,0</b>	100,0
Spolu		56,6	43,4	100,0

Chíkvadrát (6) = 21,378     $p < 0,002$      $V = 0,108$

Z údajů znázorněných v tabulce vyplývá, že s největší pravděpodobností by sexuální násilí ohlásili respondenti ve věku 15 - 24 let (48 %) a 30 - 39 let (47 %), s nejmenší pravděpodobností by sexuální násilí ohlásili, kdyby se stali jeho obětí, starší respondenti, v kategorii 60 - 64 let (38 %) a 65 a více let (32 %). Nízkou ochotu, resp. připravenost ohlásit policii sexuální násilí v případě starších respondentů lze interpretovat tím, že méně často předpokládají (a tedy uvažují o takovém případě), že by se mohli stát obětí tohoto typu deliktu, proto pravděpodobně nepřemýšlejí nad tím, jak by v takové situaci reagovali. Druhou interpretací neochoty ohlásit tento typ deliktu ve vyšším věku může být obava z toho, že by policie oběti v tomto věku nevěřila, což je také projevem přijímaných nepravdivých společenských stereotypů.

Ochota ohlásit policii sexuální násilí v případě, že by se respondent stal jeho obětí, je také podmíněna dosaženým vzděláním. S nejmenší pravděpodobností by sexuální násilí ohlásili respondenti s učňovským (38 %) a základním vzděláním (40 %), respondenti s maturitou a vysokoškolsky vzdělaní by incident policii oznámili v 48 procentech případů<sup>10</sup>.

<sup>10</sup> Chíkvadrát (3) = 16,503     $p = 0,001$      $V = 0,095$



Podobně jako v případě sexuálního násilí, i při vyjadřování připravenosti ohlásit týrán je značný rozdíl mezi muži a ženami. Vzhledem k vysoké latenci (i když jde jen o hypotetické případy) zde uvedeme podíl respondentů, kteří by viktimizaci neohlásili, na rozdíl od předchozích údajů, kde jsme uváděli podíl respondentů, kteří by viktimizaci ohlásili. Pokud by se obětí týrán stal muž, s 80-procentní pravděpodobností by viktimizaci policii neohlásil. Pokud by se obětí týrán stala žena, pravděpodobnost neohlášení by byla 67%. Údaje znázorňuje tabulka č. 6.

Tabulka č. 6: Ochota respondentů ohlásit týrán, pokud by se stali jeho obětí, v závislosti od pohlaví

		Týrán		Spolu
		ne	ano	
		%	%	%
Pohlaví	muži	80,4	19,6	100,0
	ženy	66,6	33,4	100,0
Spolu		73,2	26,8	100,0

$$\text{Chíkvadrát (1) = 44,509} \quad p < 0,001 \quad V = 0,155$$

#### IV. Ochota respondentů oznámit policii zločin, pokud by se stali jeho obětí v současnosti, podle stupně důvěry k policii

V této části příspěvku se zaměříme na srovnání kategorií respondentů identifikovaných podle stupně důvěry k policii z hlediska toho, zda by v případě, že by se stali obětí násilí, incident ohlásili na policii. Údaje o ochotě respondentů ohlásit loupež v závislosti od důvěry k policii znázorňuje tabulka č. 7.

Tabulka č. 7: Ochota respondentů ohlásit loupež, pokud by se stali její obětí, podle důvěry k policii<sup>11</sup>

			Důvěřujete policii?				Spolu
			důvěřuji	spíš důvěřuji	spíš nedůvěřuji	nedůvěřuji	
Loupež	ne	%	35,1	37,7	39,4	47,9	38,8
	ano	%	64,9	62,3	60,6	52,1	61,2
Spolu		%	100,0	100,0	100,0	100,0	100,0

$$\text{Chíkvadrát (3) = 10,137} \quad p = 0,017 \quad V = 0,075$$

Z údajů znázorněných v tabulce vyplývá, že připravenost respondentů ohlásit loupež v případě, že by se stali její obětí, stoupá se stoupající důvěrou k policii. Respondenti, kteří policii důvěřují, by loupež ohlásili s 65-procentní pravděpodobností, přičemž respondenti, kteří policii nedůvěřují, by tak učinili v 52 procentech případů. Údaje o připravenosti respondentů kontaktovat policii v případě loupeže poukazují na zajímavý jev, kdy i při úplné nedůvěře k policii je nadpoloviční většina takových respondentů ochotna ji přesto kontaktovat.

Podobně jako v případě loupeže, i po fyzickém napadení by incident policii ohlásila nadpoloviční většina i takových respondentů, kteří policii nedůvěřují. Podobně jako v předchozím případě, i zde vzrůstá pravděpodobnost ohlášení incidentu na policii se vzrůstající důvěrou respondentů k ní. Z těch, kteří policii nedůvěřují, by incident

<sup>11</sup> Sloupce označují kategorie respondentů podle toho, do jaké míry policii důvěřují, řádky s názvem "ne" a "ano" označují procento respondentů, kteří by incident neohlásili (řádek "ne") nebo ohlásili (řádek "ano").

ohlásilo 52%, z těch, kteří policii důvěřují, by tak učinily až tři čtvrtiny. Podrobné údaje znázorňuje tabulka č. 8.

Tabulka č. 8: Ochota respondentů ohlásit fyzické napadení, pokud by sa stali jeho obětí, podle důvěry k policii<sup>12</sup>

			Důvěřujete policii?				Spolu
			důvěřuji	spíš důvěřuji	spíš nedůvěřuji	nedůvěřuji	
Fyzické napadení	ne	%	25,5	28,1	41,0	48,4	33,1
	ano	%	74,5	71,9	59,0	51,6	66,9
Spolu	%		100,0	100,0	100,0	100,0	100,0

Chíkvadrát (3) = 53,322     $p < 0,001$      $V = 0,172$

Sexuální násilí a znásilnění je respondenty vnímáno citlivěji i přesto, že jde jen o hypotetickou viktimizaci a nikoli o skutečný případ. Pokud by se respondenti stali obětí sexuálního násilí nebo znásilnění, pouze 30 % z těch, kteří policii nedůvěřují, by incident ohlásilo. Z respondentů, kteří policii důvěřují, by tak učinilo 47 %. Podrobné údaje pro všechny kategorie znázorňuje tabulka č. 9.

Tabulka č. 9: Ochota respondentů ohlásit sexuální násilí, pokud by se stali jeho obětí, podle důvěry k policii<sup>13</sup>

			Důvěřujete policii?				Spolu
			důvěřuji	spíš důvěřuji	spíš nedůvěřuji	nedůvěřuji	
Sexuální násilí	ne	%	52,8	52,1	61,5	70,0	56,7
	ano	%	47,2	47,9	38,5	30,0	43,3
Spolu	%		100,0	100,0	100,0	100,0	100,0

Chíkvadrát (3) = 28,203     $p < 0,00$      $V = 0,125$

Pokud by se respondenti stali obětmi týrání, viktimizaci by policii ohlásil minimální podíl z nich bez ohledu na to, zda policii důvěřují nebo ne. Z těch, kteří policii důvěřují, by týrání ohlásilo pouze 30 %, z těch, kteří policii spíše důvěřují 29 %, z respondentů, kteří policii spíše nedůvěřují ani ne každý čtvrtý a z těch, kteří policii nedůvěřují ani ne pětina. Vzhledem k tomu, že tak jako při sexuálním násilí, i při týrání lze předpokládat ještě vyšší latenci při skutečných případech než když se respondenti vyjadřují k hypotetické situaci, lze tento údaj považovat za alarmující z hlediska odhalování tohoto druhu trestné činnosti a také z hlediska pomoci obětem. Do rozhodování oběti tohoto druhu násilí v tom, zda kontaktovat nebo nekontaktovat policii, vstupuje mnoho jiných faktorů, než je důvěra k policii, které je třeba pojmenovat a snažit se je ovlivnit tak, aby se co nejvíce eliminovaly faktory odrazující oběti od ohlašování tohoto druhu násilí. Předchozí výzkumy realizované naším týmem poukazují především na strach obětí týrání z pomsty pachatele (neboť s ním sdílí jednu domácnost) a také podvědomá snaha násilí bagatelizovat, neboť pachatelem je blízká osoba. Podrobné údaje o ochotě respondentů ohlásit týrání, kdyby se stali jeho obětí, podle důvěry k policii, znázorňuje tabulka č. 10.

<sup>12</sup> Sloupce označují kategorie respondentů podle toho, do jaké míry policii důvěřují, řádky s názvem "ne" a "ano" označují procento respondentů, kteří by incident neohlásili (řádek "ne") nebo ohlásili (řádek "ano").

<sup>13</sup> Sloupce označují kategorie respondentů podle toho, do jaké míry policii důvěřují, řádky s názvem "ne" a "ano" označují procento respondentů, kteří by incident neohlásili (řádek "ne") nebo ohlásili (řádek "ano").

Tabulka č. 10: Ochota respondentů ohlásit týrání, pokud by se stali jeho obětí, podle důvěry k policii<sup>14</sup>

			Důvěřujete policii?				Spolu
			důvěřuji	spíš důvěřuji	spíš nedůvěřuji	nedůvěřuji	
Týrání	ne	%	69,6	71,0	76,0	80,8	73,1
	ano	%	30,4	29,0	24,0	19,2	26,9
Spolu	%		100,0	100,0	100,0	100,0	100,0

$$\text{Chíkvadrát (3)} = 12,405 \quad p = 0,006 \quad V = 0,083$$

## V. Důvěra respondentů k policii podle toho, zda se stali obětí násilí

V této části příspěvku se budeme věnovat respondentům, kteří se stali oběťmi zkoumaných násilných incidentů, konkrétně loupeže, fyzického napadení, sexuálního násilí a týrání. Jejich důvěru k policii porovnáme s důvěrou k policii těch respondentů, kteří se oběťmi daných incidentů ve sledovaném období nestali. Je však třeba poznamenat, že sledované období trvalo 12 měsíců před dotazováním a skutečnost, zda se respondenti před sledovaným obdobím nestali oběťmi násilí, nebyla předmětem dotazování. Není proto vyloučeno, že část respondentů, kteří budou v této části příspěvku uvedeni jako nevítkimovaní, mohla zažít viktimizaci před sledovaným obdobím, což mohlo ovlivnit i odpovědi těchto respondentů. V následující tabulce č. 11 je uvedena míra viktimizace respondentů jednotlivými zkoumanými násilnými incidenty.

Tabulka č. 11: Míra viktimizace respondentů jednotlivými násilnými incidenty<sup>15</sup>

		ne	ano	Spolu
Stali se obětí loupeže	Počet	1764	63	1827
	Perc.	96,6	3,4	100,0
Stali se obětí fyzického napadení	Počet	1686	118	1804
	Perc.	93,5	6,5	100,0
Stali se obětí sexuálního násilí	Počet	1787	19	1806
	Perc.	98,9	1,1	100,0
Stali se obětí týrání	Počet	1775	66	1841
	Perc.	96,4	3,6	100,0

Míra viktimizace jednotlivými zkoumanými násilnými incidenty se pohybuje v rozmezí 1,1 až 6,5 procenta. Nejméně respondentů, pouze 1,1 % dotázaných se vyjádřilo, že se stali v sledovaném období obětí sexuálního násilí. Obětí loupeže se podle našich zjištění v sledovaném období stalo 3,4 % respondentů, oběťmi týrání 3,6 % a nejvíce respondentů, 6,5 % se stalo obětí fyzického napadení.

<sup>14</sup> Sloupce označují kategorie respondentů podle toho, do jaké míry policii důvěřují, řádky s názvem "ne" a "ano" označují procento respondentů, kteří by incident neohlásili (řádek "ne") nebo ohlásili (řádek "ano").

<sup>15</sup> Řádky tabulky označují jednotlivé zkoumané delikty, sloupec s označením "ne" vyjadřuje počet nebo procento respondentů, kteří se zkoumaného incidentu vypsáního v konkrétním řádku nestali. Sloupec s označením "ano" vyjadřuje počet nebo procento těch respondentů, kteří se obětí sledovaného deliktu (uvedeného v řádku) stali. Sloupec spolu označuje počet respondentů, kteří na danou otázku odpověděli, tedy od kterých je k dispozici údaj o tom, zda se stali nebo nestali obětí konkrétního sledovaného deliktu.

Míra viktimizace mužů sledovanými násilnými delikty se liší od míry viktimizace žen danými delikty. Vzhledem k tomu, že později se budeme věnovat důvěře respondentů k policii podle viktimizace a podle pohlaví, uvádíme v tabulce č. 12 jednotlivé údaje o míře viktimizace mužů zkoumanými násilnými incidenty a zvláště v tabulce č. 13 míru viktimizace žen zkoumanými násilnými incidenty. Stručně lze uvést hlavní rozdíly v míře viktimizace mužů a žen následovně: poměr mužských a ženských obětí loupeže je 4:3. Mužských obětí fyzického napadení je téměř dvakrát tolik než ženských obětí. Obětí sexuálního násilí se stalo 1,7 % žen, ale jen 0,3 % mužů. Ženy se stávají oběťmi týrání dvakrát častěji než muži.

Tabulka č. 12: Míra viktimizace mužů zkoumanými násilnými delikty

		ne	ano	Spolu
Stali se obětí loupeže	Počet	843	35	878
	Perc.	96,0	4,0	100,0
Stali se obětí fyzického napadení	Počet	790	76	866
	Perc.	91,2	8,8	100,0
Stali se obětí sexuálního násilí	Počet	866	3	869
	Perc.	99,7	,3	100,0
Stali se obětí týrání	Počet	863	19	882
	Perc.	97,8	2,2	100,0

Tabulka č. 13: Míra viktimizace žen zkoumanými násilnými delikty

		ne	ano	Spolu
Staly se obětí loupeže	Počet	921	28	949
	Perc.	97,0	3,0	100,0
Staly se obětí fyzického napadení	Počet	896	42	938
	Perc.	95,5	4,5	100,0
Staly se obětí sexuálního násilí	Počet	921	16	937
	Perc.	98,3	1,7	100,0
Staly se obětí týrání	Počet	912	47	959
	Perc.	95,1	4,9	100,0

V následující části budeme sledovat úroveň důvěry respondentů k policii ve vztahu k tomu, zda byli nebo nebyli oběťmi jednotlivých zkoumaných násilných incidentů. Zde aplikujeme tzv. index důvěry, jehož hodnota je vždy v rozmezí 0 až 100, přičemž hodnota 0 bodů znamená úplnou nedůvěru a hodnota 100 bodů znamená naprostou důvěru. Písmeno M označuje průměrnou hodnotu zkoumané kategorie a charakterizuje úroveň důvěry dané skupiny respondentů. SD (standardní odchylka) charakterizuje míru variability důvěry v dané kategorii.

Pokud respondenty rozdělíme do dvou kategorií podle toho, zda se stali obětí loupeže nebo ne, můžeme porovnat index důvěry pro obě kategorie. Údaje ukazují, že ačkoli mezi tzv. neviktimovanými respondenty mohou být zahrnuti i respondenti, kteří se stali obětí kriminality jiného druhu nebo před sledovaným obdobím, oběti loupeže mají nižší důvěru k policii (index důvěry je roven 52,2 bodů) než respondenti, kteří ve sledovaném období loupež nezažili (index důvěry 58). Údaje znázorňuje tabulka č. 14.

Tabulka č. 14: Srovnání důvěry k policii podle zkušenosti respondenta s loupeží ve sledovaném období

		Stali se obětí loupeže		Spolu
		ne	ano	
Index důvěry	M	58,0	52,2	57,8
	SD	30,87	34,48	31,01

Eta = 0,034

V důvěře k policii podle zkušenosti s loupeží zjišťujeme rozdíly i mezi muži a ženami. V tabulce č. 15 jsou znázorněny údaje o indexech důvěry k policii u mužů, kteří byli ve sledovaném období obětmi loupeže a u mužů, kteří se ve sledovaném období obětmi loupeže nestali. V tabulce č. 16 jsou znázorněny analogické údaje o ženách.

Tabulka č. 15: Srovnání důvěry k policii podle zkušenosti respondenta s loupeží ve sledovaném období – muži

		Stali se obětí loupeže		Spolu
		ne	ano	
Index důvěry	M	52,9	50,0	52,7
	SD	31,62	35,07	31,75

Eta = 0,017

Tabulka č. 16: Srovnání důvěry k policii podle zkušenosti respondenta s loupeží ve sledovaném období – ženy

		Staly se obětí loupeže		Spolu
		ne	ano	
Index důvěry	M	62,8	54,8	62,5
	SD	29,38	34,21	29,55

Eta = 0,047

Porovnáme-li index důvěry k policii u mužů a u žen podle viktimizace loupeží, zjistíme, že mezi muži, kteří se stali obětí loupeže a mezi muži, kteří se obětmi loupeže ve sledovaném období nestali, není výrazný rozdíl v důvěře k policii, která je ve středním pásmu mezi naprostou důvěrou a naprostou nedůvěrou. Oproti tomu u žen lze vidět větší důvěru k policii v kategorii bez zkušenosti s loupeží ve srovnání s muži, a zároveň větší rozdíl mezi kategorií obětí loupeže a neviktimovanými<sup>16</sup> ženami. Podle kritéria zkušenosti s fyzickým napadením ve sledovaném období zjišťujeme rozdíly v důvěře k policii mezi obětmi fyzického napadení a respondenty, kteří ve sledovaném období fyzické napadení nezažili. Podrobné údaje znázorňuje tabulka č. 17.

Tabulka č. 17: Srovnání důvěry k policii podle zkušenosti respondenta s fyzickým napadením ve sledovaném období

		Stali se obětí fyzického napadení		Spolu
		ne	ano	
Index důvěry	M	58,7	45,0	57,8
	SD	30,77	31,67	31,01

Eta = 0,110

<sup>16</sup>„Neviktimovanými“ rozuměj bez zkušenosti s loupeží ve sledovaném období.

Oběti fyzického napadení výrazně méně důvěřují policii než respondenti, kteří ve sledovaném období fyzické napadení nezažili. Index důvěry "neviktimovaných" respondentů je v hodnotě 58,7, tedy v pásmu důvěry, avšak index důvěry obětí fyzického napadení je v hodnotě 45, tedy v pásmu nedůvěry. Ve srovnání s předchozím dělením na kategorie podle viktimizace loupeží je zde rozdíl v kategorii viktimovaných, kteří v případě loupeže stále policii důvěřují, zatímco oběti fyzického napadení ne. Rozdíly v důvěře k policii v závislosti na viktimizaci fyzickým napadením jsou zřejmé i mezi muži a ženami. Podrobné údaje o důvěře k policii podle zkušenosti s fyzickým napadením v závislosti na pohlaví jsou znázorněny v tabulce č. 18 pro kategorii mužů a v tabulce č. 19 pro kategorii žen.

Tabulka č. 18: Srovnání důvěry k policii podle zkušenosti respondenta s fyzickým napadením ve sledovaném období – muži

		Stali se obětí fyzického napadení		Spolu
		ne	ano	
Index důvěry	M	<b>54,1</b>	<b>40,4</b>	52,9
	SD	31,32	32,10	31,61

Eta = 0,122

Tabulka č. 19: Srovnání důvěry k policii podle zkušenosti respondenta s fyzickým napadením ve sledovaném období – ženy

		Staly se obětí fyzického napadení		Spolu
		ne	ano	
Index důvěry	M	62,9	53,2	62,5
	SD	29,66	29,52	29,71

Eta = 0,069

Muži, kteří se ve sledovaném období stali oběťmi fyzického napadení, důvěřují policii výrazně méně než ostatní muži. Zatímco index důvěry ostatních mužů je v hodnotě 54,1 a tedy v pásmu důvěry, index důvěry mužů, obětí fyzického napadení je v hodnotě 40,4, tedy v pásmu nedůvěry. Ženy, které se staly oběťmi fyzického napadení, důvěřují policii méně než ostatní ženy. Index důvěry k policii ostatních žen je v hodnotě 62,9, index důvěry ženských obětí fyzického napadení je v hodnotě 53,2. Obě kategorie žen, zda oběti fyzického napadení, nebo ostatní ženy, mají index důvěry k policii v pásmu důvěry, avšak u obětí fyzického napadení je blízko středové (neutrální) hodnoty. Podle zkušenosti respondentů se sexuálním násilím nesledujeme významné rozdíly mezi oběťmi sexuálního násilí a ostatními respondenty. Údaje znázorňuje tabulka č. 20.

Tabulka č. 20: Srovnání důvěry k policii podle zkušenosti respondenta se sexuálním násilím ve sledovaném období

		Stali se obětí sexuálního násilí		Spolu
		ne	ano	
Index důvěry	M	57,7	57,9	57,7
	SD	31,09	26,87	31,04

Eta = 0,000

Podle kritéria zkušenosti respondentů s týráním jsme zjistili rozdíly v důvěře k policii mezi oběťmi týráním a ostatními respondenty. Podrobné údaje vyjadřuje tabulka č. 21.

Tabulka č. 21: Srovnání důvěry k policii podle zkušenosti respondenta s týráním ve sledovaném období

		Stali se obětí týrání		Spolu
		ne	ano	
Index důvěry	M	<b>58,5</b>	<b>42,9</b>	57,9
	SD	30,80	32,44	30,99

Eta = 0,095

Podle údajů uvedených v tabulce oběti týrání důvěřují policii méně než ostatní respondenti. Zatímco u ostatních respondentů je index důvěry k policii v hodnotě 58,5, a tedy v pásmu důvěry, u obětí týrání je index důvěry k policii v hodnotě 42,9, a tedy v pásmu nedůvěry. Významné rozdíly nacházíme i mezi respondenty mužského a ženského pohlaví. Podrobné údaje o mužích jsou uvedeny v tabulce č. 22, údaje o ženách v tabulce č. 23.

Tabulka č. 22: Srovnání důvěry k policii podle zkušenosti respondenta s týráním ve sledovaném období – muži

		Stali se obětí týrání		Spolu
		ne	ano	
Index důvěry	M	<b>53,5</b>	<b>29,8</b>	53,0
	SD	31,55	31,23	31,71

Eta = 0,109

Tabulka č. 23: Srovnání důvěry k policii podle zkušenosti respondenta s týráním ve sledovaném období – ženy

		Staly se obětí týrání		Spolu
		ne	ano	
Index důvěry	M	<b>63,4</b>	<b>48,2</b>	62,6
	SD	29,25	31,72	29,55

Eta = 0,113

Respondenti mužského pohlaví, kteří ve sledovaném období zažili týrání, důvěřují policii výrazně méně než ostatní muži. Zatímco u ostatních mužů je index důvěry k policii v hodnotě 53,5, tedy v pásmu důvěry, ale blízko neutrální hodnoty, u obětí týrání je index důvěry k policii v hodnotě 29,8, tedy v pásmu nedůvěry. U žen, které se ve sledovaném období staly oběťmi týrání, je index důvěry k policii v hodnotě 48,2, tedy v pásmu nedůvěry, ale blízko k neutrální hodnotě, u ostatních žen je index důvěry k policii v hodnotě 63,4, tedy v pásmu důvěry.

## VI. Faktory formující názor respondentů na práci policie

V této části příspěvku se budeme opět věnovat celému souboru respondentů bez kategorizování podle viktimizace. Zaměříme se na zdroje informací respondentů o práci policie a na faktory, které názory respondentů na práci policie nejvíce ovlivňují. Respondentů jsme se zeptali, co zásadně ovlivnilo jejich názor na práci policie, na její fungování a chování policistů k lidem. Souhrn odpovědí na uvedenou otázku uvádíme v tabulce č. 24.

Tabulka č. 24: Faktory ovlivňující názor respondentů na práci policie

		počet	%
Co zásadně ovlivnilo Váš názor na policii, její fungování, chování příslušníků PZ k lidem a podobně?	vlastná zkušenost – při silniční kontrole	314	17,3%
	vlastná zkušenost – administrativní úkony (vyřizování dokladů a podobně)	407	22,5%
	vlastná zkušenost, když jsem potřeboval/a pomoc jako oběť	226	12,5%
	zkušenost mých známých, o které mi vyprávěli	411	22,7%
	medializované informace (televize, rozhlas, tisk, internet...)	454	25,1%
Spolu		1812	100,0%

Z údajů uvedených v tabulce je zřejmé, že až čtvrtina respondentů (zároveň největší část) přiznala, že nejsilněji její názor na práci policie ovlivňují a formují medializované informace. Když k této kategorii respondentů přidáme ty, jejichž názor je nejvíce ovlivněn zprostředkovanou zkušeností jejich známých (22,7%), zjistíme, že názor o fungování policie si na základě zprostředkovaných informací (ať už mediální nebo prostřednictvím lidí z okolí) utváří téměř polovina ze všech respondentů. Druhá polovina respondentů si utváří názor o fungování policie na základě vlastní zkušenosti. Zde můžeme respondenty rozdělit do dvou kategorií. První kategorií jsou respondenti, jejichž názor je formován jejich osobní zkušeností s rutinními úkony policie (vyřizování dokladů, silniční kontrola a jiné - téměř 40%) a druhou kategorií jsou respondenti, kteří skutečně potřebovali v minulosti pomoc jako oběť kriminality (12,5%). Při uvedených údajích vyvstává otázka, jaká je důvěra respondentů ve vztahu ke zdroji informací o práci policie, resp. ve vztahu k faktorům, které názory respondentů nejvíce ovlivnily. Této otázce jsme se věnovali i v rámci průzkumu a údaje o vztahu důvěry respondenta k policii se zdrojem informací o její práci přinášíme v tabulce č. 25.



Tabulka č. 25: Důvěra respondentů k policii ve vztahu ke zdroji informací o její práci

		Důvěřujete policii?				Spolu
		důvěřuji	spíš důvěřuji	spíš nedůvěřuji	nedůvěřuji	%
		%	%	%	%	
Co zásadně ovlivnilo Váš názor na policii?	vlastná zkušenost – při silniční kontrole	23,5	44,5	24,8	7,1	100,0
	vlastná zkušenost – administrativní úkony	27,4	49,4	15,7	7,5	100,0
	vlastná zkušenost, když jsem potřeboval /a pomoc jako oběť	15,2	29,9	29,5	25,4	100,0
	zkušenost mých známých, o které mi vyprávěli	19,0	39,6	28,6	12,8	100,0
	medializované informace	20,8	43,0	25,2	11,0	100,0
	Spolu	21,7	42,3	24,3	11,7	100,0

Chíkvadrát (12) = 92,498     $p < 0,001$      $V = 0,132$

Když se blíže podíváme na údaje o důvěře respondentů k policii ve vztahu ke zdroji informací o její práci, můžeme odhalit faktory, které negativně či pozitivně ovlivňují názory respondentů na policii. Největší důvěru k policii mají respondenti, kteří mají s její prací vlastní zkušenost a řešili s policií rutinní úkony, jako administrativní úkony (vyřizování dokladů - z těchto respondentů policii důvěřuje až 77 %), nebo silniční kontrola (po této zkušenosti policii důvěřuje 68% respondentů). Zajímavým zjištěním je relativní důvěra těch respondentů k policii, kteří si názor na její práci utvářeli na základě zprostředkovaných informací. Přesto, že mediálně atraktivní jsou spíše negativní informace a tedy i neúspěchy nebo nestandardní až nezákonné postupy policie, respondenti, kteří se nechali nejvíce ovlivnit medializovanými informacemi, policii důvěřují až v 64 procentech případů. Podobně je to i u respondentů, kteří si názor na policii utvářely na základě zprostředkované zkušenosti jejich známých, z nich policii důvěřuje 60%. Nejmenší důvěru k policii mají bohužel respondenti, kteří si na její práci utvořili názor na základě vlastní zkušenosti, když potřebovali pomoc jako oběti kriminality. Z nich policii důvěřuje jen 45%, tedy méně než polovina.

Další část našeho výzkumu přináší údaje o tom, které faktory formují názor respondentů na práci policie v závislosti na tom, zda se respondent stal nebo nestal obětí násilné kriminality. Ukázalo se, že na postoji respondentů k policii se mohou podílet i jiné zkušenosti a faktory, než je jejich vlastní zkušenost s prací policie při řešení jejich případu (pokud ho policii oznámili). Z našich zjištění vyplývá, že pouze něco přes třetinu obětí násilí připouští rozhodující vliv zkušenosti s policií v roli oběti na jejich vnímání policejní práce. Více než čtvrtina obětí násilí si utvořila názor o práci policie na základě vlastní zkušenosti během rutinních policejních úkonů. Rovněž více

než čtvrtina obětí násilí připouští ovlivnění jejich názoru na práci policie prostřednictvím zprostředkovaných informací o zkušenostech svých známých. Medializované informace o práci policie mají v kategorii obětí násilí nejmenší vliv na názory respondentů na policejní práci, avšak 12-procentní podíl nelze považovat ani za zanedbatelný. Na existenci značného vlivu medializovaných informací na veřejné mínění o policejní práci si dovoluujeme upozornit na základě údajů o kategorii nevítkimovaných respondentů, z nichž takový vliv deklaruje více než čtvrtina. Všechny odpovědi jsou znázorněny v tabulce č. 26.

Získané údaje nesou odkaz pro policejní složky (zejména však policejní management) o tom, jak lze zlepšit policejní práci na straně jedné a veřejné mínění o policii na straně druhé. V první řadě nelze opomenout fakt, že důvěra těch respondentů, kteří potřebovali od policie pomoc jako oběti kriminality, je nízká. Proto by se měla policie zaměřit na kontrolu kvality práce směrem k obětem kriminality. Zadruhé je zde jasně vymezený široký prostor pro ovlivnění veřejného mínění o práci policie tím, že by policie kladla větší důraz na PR aktivity a častěji prosazovala v médiích pozitivní informace o své práci na úkor negativních, pro bulvár atraktivních a ne vždy objektivně prezentovaných informací. Tím by se mohlo napomoci zvýšení důvěry občanů k policii a zároveň i ke snížení latence kriminality tím, že by občané měli větší ochotu

Tabulka č. 26: Faktory, které ovlivnily názor vítkimovaných a nevítkimovaných respondentů na policii

		nevítkimovaní	vítkimovaní	Spolu
Co zásadně ovlivnilo Váš názor na policii?	vlastná zkušenost – při silniční kontrole	18,0	12,0	17,3
	vlastná zkušenost – administrativní úkony	23,5	13,6	22,5
	vlastná zkušenost, když jsem potřeboval/a pomoc jako oběť	9,8	35,1	12,5
	zkušenost mých známých, o které mi vyprávěli	22,1	27,2	22,7
	medializované informace	26,6	12,0	25,1
Spolu	%	100,0	100,0	100,0

Chíkvadrát(4) = 114,741 p < 0,001 V = 0,252

## Závěr

Podle údajů získaných v rámci našeho průzkumu má policie důvěru téměř dvou třetin obyvatel Slovenska, přičemž jí důvěřuje nebo spíše důvěřuje 64% respondentů. 36% respondentů policii spíše nedůvěřuje nebo vůbec nedůvěřuje. Policii častěji důvěřují ženy než muži. Ze socio-demografických skupin jí nejvíce důvěřují studenti a důchodci, nejméně podnikatelé.

Pokud by se respondenti stali obětí zločinu, s největší pravděpodobností by vítkimizaci policii oznámili v případě fyzického napadení (67 %) a loupeže (61 %). Ohlášení sexuálního násilí policii v případě vítkimizace předpokládá 43 % respondentů, nejméně

respondentů by bylo ochotno oznámit policii týrání, přičemž by tak učinil pouze každý čtvrtý. Obecně údaje naznačují, že pravděpodobnost ohlášení incidentu na policii stoupá se vzrůstající důvěrou respondentů k ní. I ti respondenti, kteří policii nedůvěřují, by podle našich zjištění byli ochotni policii oznámit loupež nebo fyzické napadení v nadpoloviční většině případů, navzdory své nedůvěře k policii. Z těch, kteří jí důvěřují, by tak učinily dvě třetiny až tři čtvrtiny. Naopak samotná důvěra k policii není tak rozhodujícím faktorem při ochotě oznámit policii sexuální násilí nebo týrání. Sexuální násilí by ohlásila ani ne polovina těch respondentů, kteří policii důvěřují, v případě týrání by jich nebyla ani třetina. Oběti násilí důvěřují policii méně než respondenti, kteří ve sledovaném období zkoumané incidenty nezažili. Největší nedůvěru k policii jsme zjistili u obětí fyzického napadení a týrání, oběti loupeže také důvěřují policii méně než respondenti, kteří ve sledovaném období loupež nezažili, avšak jejich index důvěry je stále v pásmu důvěry, ne v pásmu nedůvěry. Změna důvěry k policii ve vztahu k zažité viktimizaci některým ze zkoumaných násilných incidentů je výraznější u mužů než u žen.

Téměř polovina všech respondentů si utváří názor o práci policie na základě zprostředkovaných informací z médií nebo zkušenosti známých, přičemž obě možnosti mají přibližně stejné zastoupení, mírně ve prospěch medializovaných informací. Druhá polovina respondentů si utváří názor o fungování policie na základě vlastní zkušenosti. Většinou jde o respondenty, jejichž názor je formován jejich osobní zkušeností s rutinními úkony policie (vyřizování dokladů, silniční kontrola a jiné - téměř 40 %), avšak méně zastoupení, ale neméně důležití jsou respondenti, kteří skutečně potřebovali v minulosti pomoc jako oběť kriminality, přičemž těchto respondentů je 12,5 %.

Údaje o důvěře respondentů k policii ve vztahu ke zdroji informací o její práci odhalují faktory, které negativně či pozitivně ovlivňují jejich mínění. Největší důvěru k policii mají respondenti, kteří mají s její prací vlastní zkušenost a řešili s policií rutinní úkony, jako administrativní úkony nebo silniční kontrola. Respondenti, jejichž názor na policii byl v rozhodující míře ovlivněn zprostředkovanými informacemi o její práci, policii důvěřují v 60 - 64 procentech případů. Nejmenší důvěru k policii mají bohužel respondenti, kteří si na její práci utvořili názor na základě vlastní zkušenosti, když potřebovali pomoc jako oběti kriminality. Z nich policii důvěřuje jen 45 %, tedy méně než polovina.

Na postoji respondentů k policii se mohou podílet i jiné zkušenosti a faktory, než je jejich vlastní zkušenost s její prací při řešení jejich případu. Dokazují to údaje od respondentů, kteří se stali obětí násilí (nebylo rozhodující, zda incident policii oznámili nebo ne). Pouze něco přes třetinu obětí násilí připouští rozhodující vliv zkušenosti s policií v roli oběti na jejich vnímání policejní práce. Více než čtvrtina obětí násilí si utvořila názor o práci policie na základě vlastní zkušenosti během rutinních policejních úkonů. Rovněž více než čtvrtina obětí násilí připouští ovlivnění jejich názoru na práci policie prostřednictvím zprostředkovaných informací o zkušenostech svých známých. Medializované informace o práci policie mají v kategorii obětí násilí nejmenší vliv na názory respondentů na policejní práci.

### **Seznam bibliografických odkazů**

DÖRMANN, U. *Sicherheitsgefühl und Kriminalitätsbewertung : eine Ende 1998 durchgeführte Repräsentativbefragung der deutschen Bevölkerung als Replikation früherer Erhebungen*. Neuwied; Kriftel: Luchterhand, 2000. ISBN 3-472-04490-X.

HOLAS, J. VEČERKA, K. *Stát a občan v prevenci kriminality*. Praha: Insitut pro kriminologii a sociální prevenci, 2013. ISBN 978-80-7338-137-0.

HOLOMEK, J. et al. *Výskum obetí kriminality v Slovenskej republike*. Žilina: Eurokódex, 2013. ISBN 978-80-8155-014-0.

SCHWIND, H., D. *Pressekonferenz zum Ansehen der Polizei. Langfassung für die anwesenden Pressevertreter*. Bochum, 2000. In: Dörmann, U. Sicherheitsgefühl und Kriminalitätsbewertung: eine Ende 1998 durchgeführte Repräsentativbefragung der deutschen Bevölkerung als Replikation früherer Erhebungen. Neuwied; Kriftel: Luchterhand, 2000.

VOSS, H. G. *Professioneller Umgang der Polizei mit Opfern und Zeugen*. Neuwied: Luchterhand, 2001. ISBN 3-472-04606-6.

VÝROST, J. et al. *Európska sociálna sonda (ESS). 5. kolo na Slovensku*. Prešov: Universum-EU, 2012. ISBN 978-80-89046-75-1.

# Vývoj kriminality na Slovensku v rokoch 2007-2014 (na základe výskumu obetí kriminality)

## Development of criminality in Slovakia in 2007-2014 (on the basis of criminality objects)

Jaroslav Holomek<sup>1</sup>

### Abstrakt

Viktimačné výskumy sú v mnohých krajinách významným zdrojom informácií o kriminalite a jej vývoji, nakoľko umožňujú vytvoriť si predstavu o rozsahu skutočnej kriminality a jej latencii. Značná časť deliktov, ktoré sú zistené prostredníctvom viktimačných výskumov, sa zhoduje s trestnými činmi, ktoré vchádzajú do oficiálnych štatistík kriminality, avšak viktimačné výskumy poskytujú spôsob ocenenia rozsahu a charakteru latentnej kriminality. Na Slovensku sa v rokoch 2007-2013 uskutočnilo šesť národných viktimačných výskumov. Získaný časový rad umožnil sformulovať isté hypotézy ohľadne ďalšieho vývoja vybraných druhov kriminality. Tieto hypotézy sú overované v nasledujúcom výskume plánovanom na roky 2014-2016. Autor tu prezentuje prvé výsledky tohto výskumu.

**Kľúčová slova:** Kriminality, obeť kriminality, latencia kriminality, viktimačný výskum.

### Abstract

Victimization surveys are significant sources of information on crime and its development which allows create a picture of the actual crime and its latency in many countries. Many of the incidents which are captured by victimization surveys are the very types of crime which are most likely to enter the official statistics, but - on the other hand - victimization surveys provide a way of quantifying the extent and nature of dark figure of crime. In Slovakia, six national crime victim surveys were carried out between 2007 and 2013. The resulting time series made it possible to formulate several hypotheses regarding further development of selected types of crime. These hypotheses are being verified in subsequent research planned for 2014-2016. The author presents first results of this research.

**Key words:** Crime, crime victim, dark figure of crime, victimization survey.

### Úvod

V rokoch 2007 – 2011 bol na Paneurópskej vysokej škole v Bratislave realizovaný prvý dlhodobý výskum obetí na Slovensku. Jeho výsledky boli publikované vo vedeckých štúdiách a na konferenciách a tiež v monografii (pozri literatúru). Výsledky tohto výskumu doplnené o výsledky zberu údajov v roku 2012 sa stali zdrojom hypotéz o trendoch vývoja vybraných druhov deliktov. Cieľom nasledujúceho výskumu bolo overiť , resp. spresniť tieto hypotézy. Za týmto účelom sa podarilo získať grant Agentúry pre výskum a vývoj na roky 2014-2016. Predkladáme tu prvé výsledky tohto výskumu na základe zberu údajov v roku 2014.

---

<sup>1</sup> Prof. RNDr. Jaroslav Holomek, CSc., Fakulta sociálno-ekonomických vzťahov, Trenčianska univerzita Alexandra Dubčeka v Trenčíne, e-mail: jaroslav.holomek@tnuni.sk.

## Opis skúmaných deliktov

Viktimačné výskumy realizujeme na Paneurópskej vysokej škole v Bratislave systematicky od roku 2007<sup>2</sup> podľa rovnakej metodiky.

V našich výskumoch skúmame nasledujúce delikty:

- **krádež auta;**
- **krádež vecí z auta;**
- **krádež bicykla;**
- **vlámanie do domu alebo bytu;**
- **vlámanie do rekreačného objektu;**
- **krádež osobného majetku;**
- **podvod (spôsobená škoda vyššia ako 265 EUR);**
- **korupcia (požadovanie úplatku);**
- **lúpež;**
- **fyzické napadnutie;**
- **sexuálne násilie a znásilnenie;**
- **týranie.**

Zber údajov sa uskutočňuje na vzorke 2000 respondentov. Respondenti odpovedajú na otázky, či sa stretli s uvedenými deliktmi (osobne alebo členovia ich domácnosti) **v priebehu 12 mesiacov, ktoré predchádzali opytovaniu.**

## Hypotézy na základe predchádzajúceho výskumu

Na základe výskumu realizovaného v rokoch 2007-2011 a na základe zberu údajov v roku 2012 boli sformulované isté hypotézy o trendoch vývoja vybraných druhov deliktov. Hypotézy vychádzajú zo zistených trendov, pričom ak sa trend vyказuje nárast alebo pokles menší ako 2 % ročne, charakterizujeme vývoj ako neutrálny. V prípade väčšej odchýlky hovoríme o náraste alebo poklese miernom (do 5 %) alebo výraznom (nad 5 %).

Hypotézy vychádzajúce z predchádzajúcich výskumov sú nasledujúce:

1. neutrálny vývoj sa predpokladá vo vývoji nasledujúcich deliktov: krádež vecí z auta, krádež bicykla, vlámanie do rekreačného objektu, fyzické napadnutie;
2. mierny nárast sa predpokladá vo vývoji nasledujúcich deliktov: vlámanie do domu alebo bytu, krádež osobného majetku, podvod, požadovanie úplatku;
3. výrazný nárast sa predpokladá vo vývoji lúpeží;
4. mierny pokles sa predpokladá vo vývoji krádeží auta a týrania;
5. výrazný pokles sa predpokladá vo vývoji sexuálneho násillia.

---

<sup>2</sup> Zber údajov sa uskutočnil v rokoch 2007, 2009, 2010, 2011 a 2012. V roku 2013 sa zber uskutočnil tiež, ale jeho výsledky nie sú z dôvodu odlišnej metodiky do vyhodnotenia zahrnuté.

Hypotézy budeme samozrejme vyhodnocovať až v závere nášho výskumu, plánovaného na roky 2014-2016, avšak v závere sa pokúsime upozorniť na niektoré možné zmeny v uvedených trendoch.

### Priebežné závery

V nasledujúcich analýzach je prerušovanou čiarou vyznačený trend, ktorý využíva všetky zbery údajov uskutočnené v rokoch 2007-2012. Budú konfrontované s údajmi získanými v roku 2014. Charakteristika zberu dát: Výskum bol realizovaný v dňoch od 8. do 21. septembra 2014 technikou štandardizovaného rozhovoru. Zber dát uskutočnili školení externí spolupracovníci - anketári. Základný súbor tvorilo 4 569 200 obyvateľov trvalo bývajúcich v SR vo veku 15 a viac rokov, t.j. 84,66% z 5 397 036 všetkých obyvateľov s trvalým pobytom na území SR. Výberový súbor bol utvorený voľným kvótovým výberom so znáhodnením v poslednom kroku. Kontrolovanými premennými boli: pohlavie, vek, národnosť, vzdelanie, veľkosť bydliska a kraj. Po zhodnotení úrovne terénnych prác a kontrole jednotlivých dotazníkov bolo na spracovanie odovzdaných 1842 dotazníkov, čo predstavuje 92,10%-nú návratnosť z plánovaného počtu 2000 rozhovorov. A teraz už ku konkrétnym zisteniam. Najskôr respondenti odpovedali na otázky, ktoré sa týkali domácnosti respondenta:

#### Krádež auta

Otázka zameraná na krádež auta sa týkala vlastného auta alebo firemného auta, ktoré respondent alebo člen jeho domácnosti používal na súkromné účely.

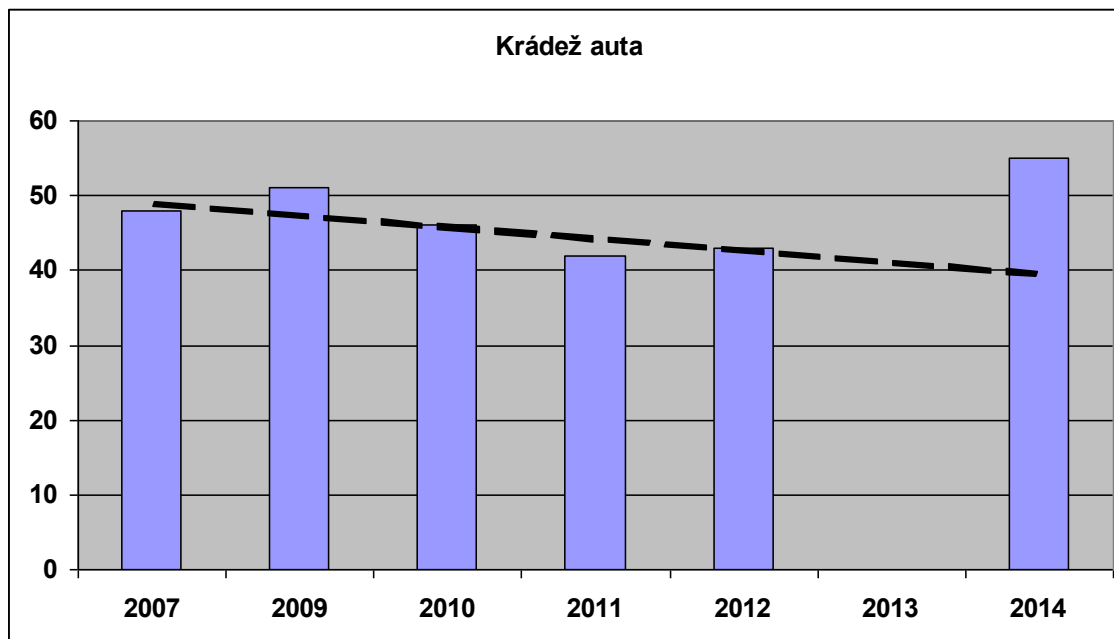

V dlhodobom priemere sa každá dvadsať piata domácnosť (ktorá vlastní alebo užíva takéto vozidlo) stala obeťou tohto deliktu za jeden rok. Výskyt však prakticky rovnomerne klesal. V roku 2014 sme však zaznamenali nárast. Túto ujmu uviedla každá dvadsať tretia domácnosť. Zaznamenali sme najvyššiu hodnotu za sledované obdobie.

Celkovo tak zistená hodnota nezodpovedá trendu takmer rovnomerného mierneho poklesu výskytu tohto deliktu v predchádzajúcom období a v nasledujúcich rokoch budeme sledovať, či išlo o jednorazovú odchýlku, alebo o zmenu trendu.

### **Krádež vecí z auta**

Krádež vecí z auta sme zisťovali otázkou, či sa respondent alebo člen jeho domácnosti ktorý používal vlastné auto alebo firemné auto pre súkromné účely stal obeťou takého deliktu. V dlhodobom priemere sa každá desiatá domácnosť (ktorá vlastní alebo užíva takéto vozidlo) stala obeťou tohto trestného činu za jeden rok. Výskyt kolísal okolo tejto úrovne v celom sledovanom období. V roku 2014 došlo k miernemu poklesu - túto ujmu zaznamenala len každá trinásť takáto domácnosť. Zaznamenali sme pritom najnižšiu hodnotu za sledované obdobie. Isté náznaky tohto poklesu možno pozorovať už od roku 2010, a preto budeme v nasledujúcom období sledovať, či túto zmenu možno interpretovať ako zmenu trendu.

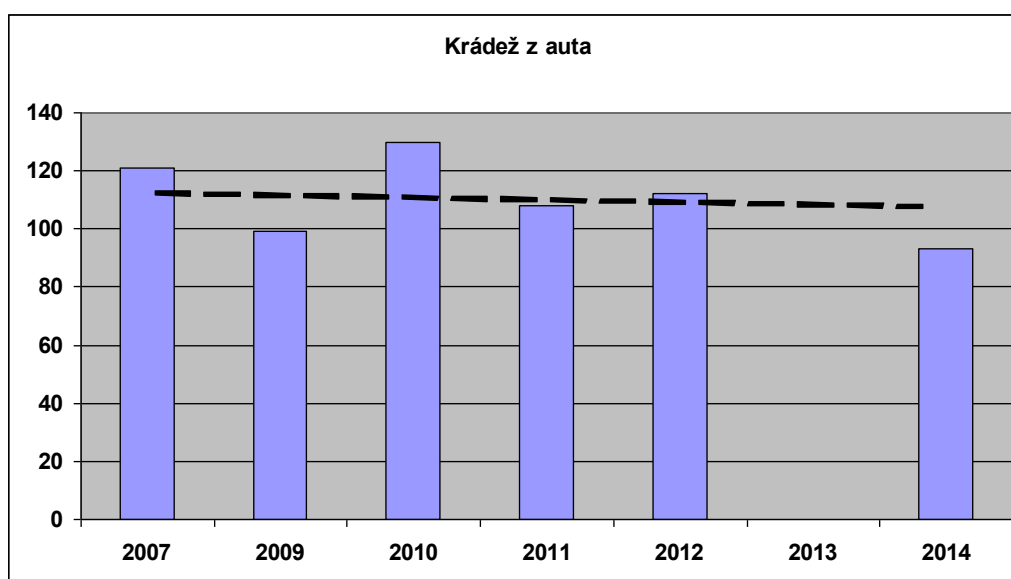

### **Krádež bicykla**

V ďalšej otázke sme zisťovali, či bol respondentovi alebo členovi jeho domácnosti odcudzený bicykel.

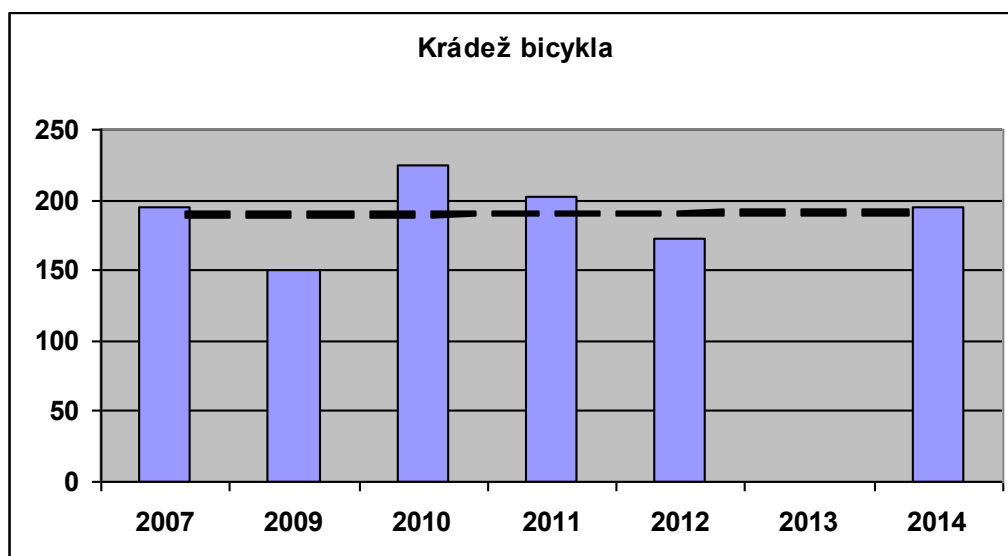



Dlhodoboko kolísal výskyt tohto deliktu na úrovni každej ôsmej domácnosti (ktorá vlastní bicykel) za jeden rok. V roku 2014 sa neutrálny trend výskytu tohto deliktu potvrdil, zistená hodnota výskytu zodpovedá priemernému výskytu za predchádzajúce obdobie.

### **Krádež vlámaním do domu alebo bytu a do rekreačného objektu**

Krádež vlámaním sme skúmali v dvoch otázkach. V prvej otázke sme zisťovali skúsenosť s vlámaním do domu alebo bytu, v druhej do chaty alebo iného rekreačného objektu.

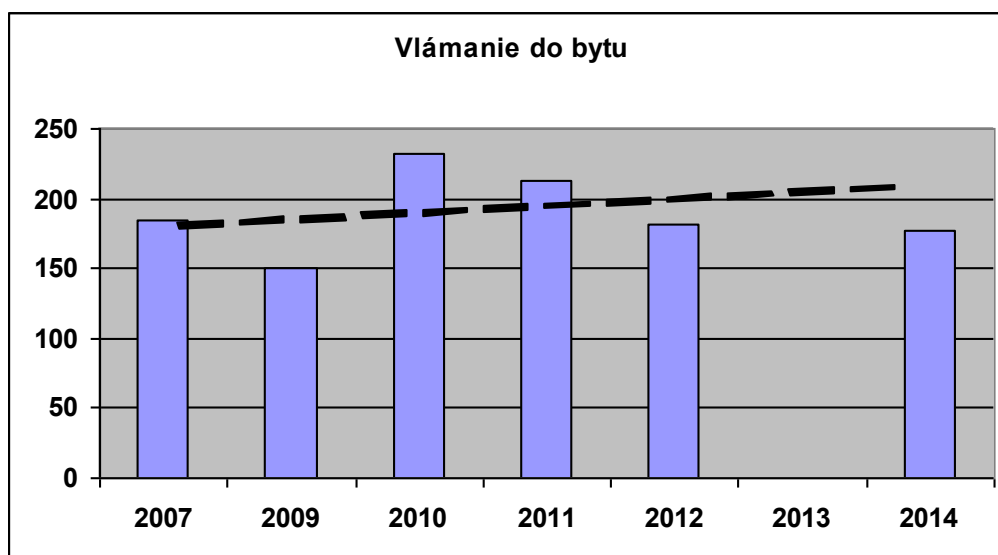

V dlhodobom priemere sa každá desiatu domácnosť stala obeťou vlámania do domu alebo bytu za jeden rok. Celkový trend je mierne rastúci, ale v ostatných rokoch dochádza opakovane k poklesu (od roku 2010). Údaje za rok 2014 potvrdzujú skôr tento pokles, aj keď len veľmi mierny. V súčasnosti výskyt tohto deliktu zodpovedá dlhodobému priemeru. Prípadnú zmenu trendu by museli potvrdiť údaje v nasledujúcich rokoch.

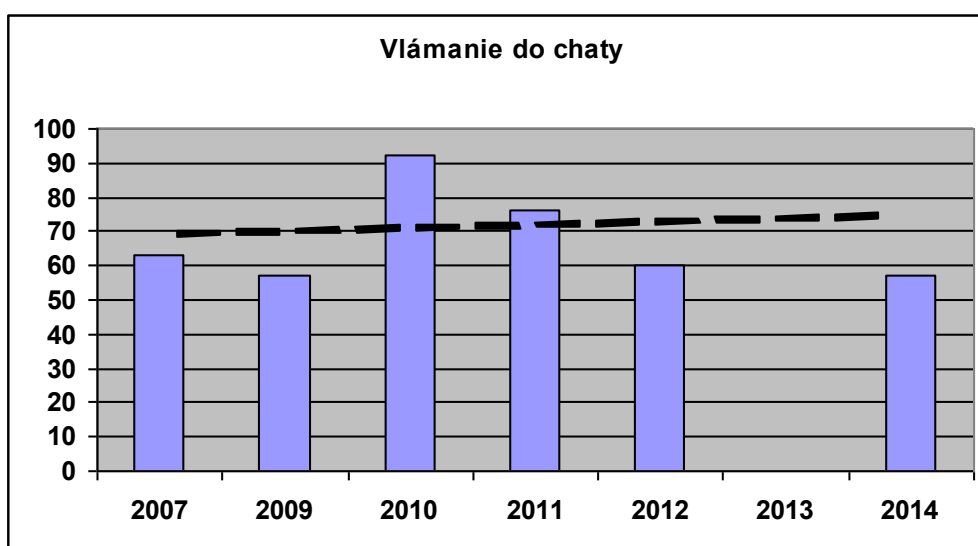

V dlhodobom priemere sa každá ôsma domácnosť (ktorá vlastní alebo užíva takéto rekreačné zariadenie) stala obeťou tohto trestného činu za jeden rok. Výskyt kolísal okolo tejto úrovne v celom sledovanom období. Ak však zoberieme do úvahy vývoj od

roku 2010, aj tu môžeme hovoriť o miernom poklese výskytu tohto deliktu. Podľa zistení za rok 2014 túto ujmu zaznamenala každá deviata domácnosť. V súčasnosti však túto hodnotu možno považovať skôr za potvrdenie neutrálneho trendu vývoja výskytu tohto deliktu. Nasledujúce delikty sa už nevzťahujú na celú domácnosť, ale len na samotného respondenta:

### **Krádež osobného majetku**

V otázke sme zisťovali, či respondentovi niečo odcudzili bez použitia násilia alebo hrozby násilia. Skúmali sme predovšetkým vreckové krádeže, krádeže v zamestnaní, v škole, v reštaurácii, v dopravnom prostriedku a pod. úrovňou z rokov 2007 a 2009. V roku 2014 sa však táto hodnota znížila v rozpore s predpokladaným trendom pod úroveň roku 2007, ale ešte stále nad úrovňou roku 2009. Zrejme tu tiež dochádza k istej aproximácii tohto výskytu (na úrovni každého piateho respondenta), t.j. možno tu zrejme očakávať ustálený stav. Dlhodobo uvádzal výskyt tohto deliktu každý piaty respondent za jeden rok. V ostatných rokoch (od roku 2010) sa výskyt mierne znižoval.

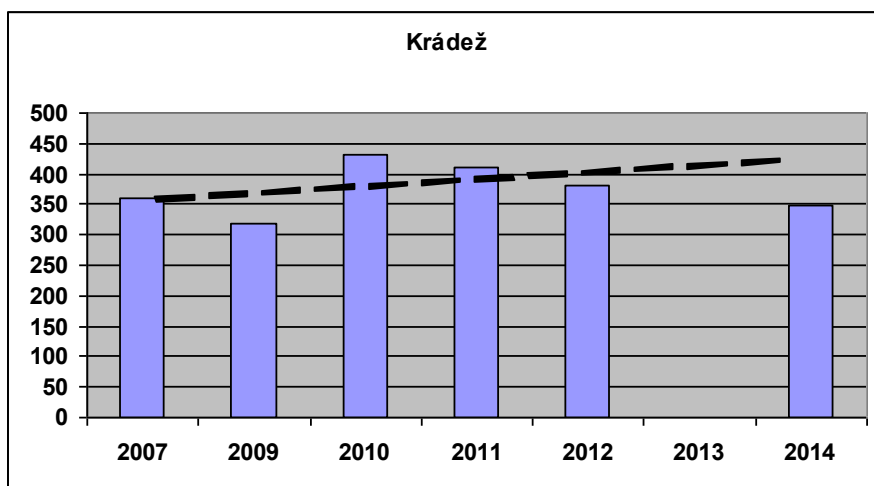

### **Podvod**

Pýtali sme sa, či sa respondenti stali obeťou podvodu, pričom výška spôsobenej škody mala byť vyššia než 265 €. Dlhodobo kolísal výskyt tohto deliktu na úrovni každého dvadsiateho respondenta za jeden rok s predpokladaným miernym nárastom. Korigovaný trend od roku 2010 však naznačoval stabilizáciu výskytu tohto deliktu. Zistenia v roku 2014 sú potom na úrovni roku 2007, t.j. túto ujmu uviedol každý dvadsiaty respondent. Preto aj tu zrejme možno očakávať skôr neutrálny trend vývoja (ustálený stav výskytu tohto deliktu).

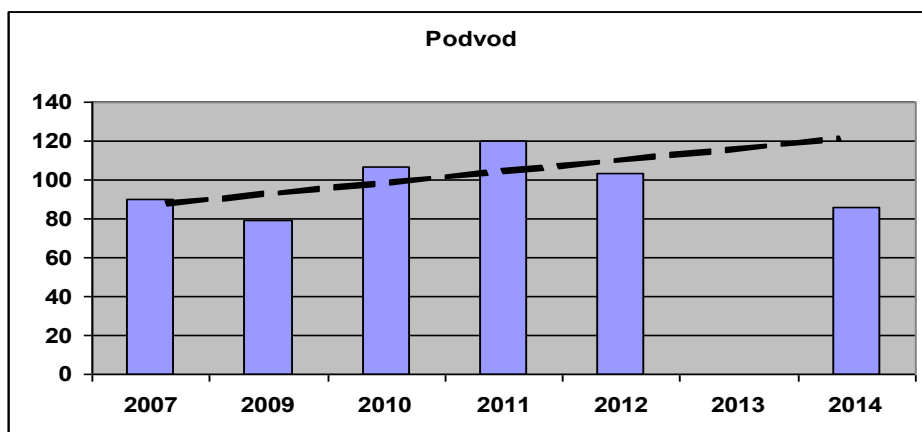

### **Korupcia (požadovanie úplatku)**

Predmetom zisťovania tu bolo, či od respondenta niekto požadoval úplatok, resp. naznačoval, že sa od neho úplatok očakáva.

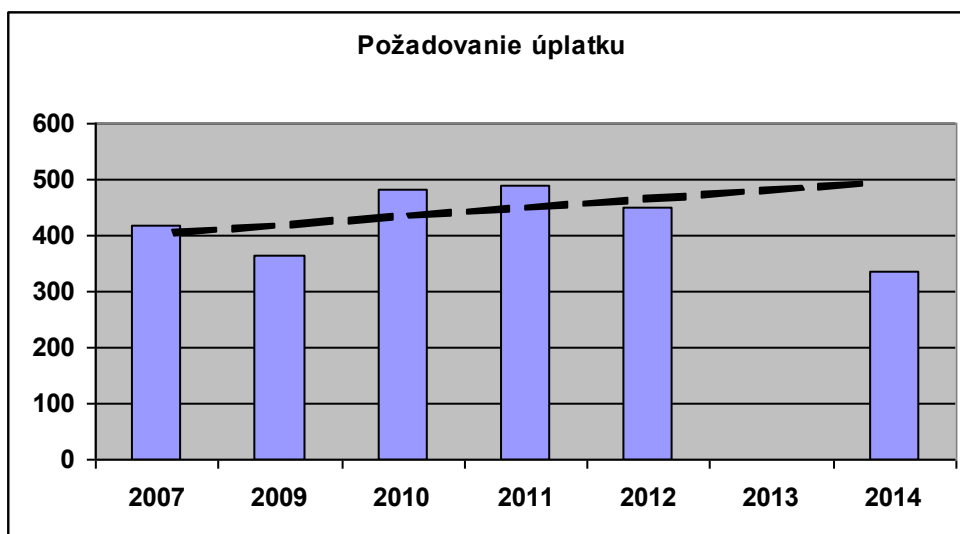

V dlhodobom priemere každý štvrtý respondent zaznamenal vyžadovanie úplatku za jeden rok. Celkový trend bol mierne rastúci, ale v ostatných rokoch dochádzalo s stabilizáciou (výskyt sa od roku 2010 dokonca mierne znižuje). Pokles v roku 2014 je však významne výraznejší, ako sa očakávalo – len každý piaty respondent uviedol túto ujmu (čo je nižšia hodnota, ako doteraz najnižšia hodnota z roku 2009). V nasledujúcom období bude potrebné zistiť, či ide o osciláciu okolo úrovne dlhodobého priemeru, alebo tu dochádza k zásadnej zmene trendu v zmysle poklesu výskytu tohto deliktu.

### **Lúpež**

V tejto otázke sme zisťovali, či bol respondent olúpený, t.j. odcudzili mu vec a použili pri tom násilie alebo hrozbu násilia.

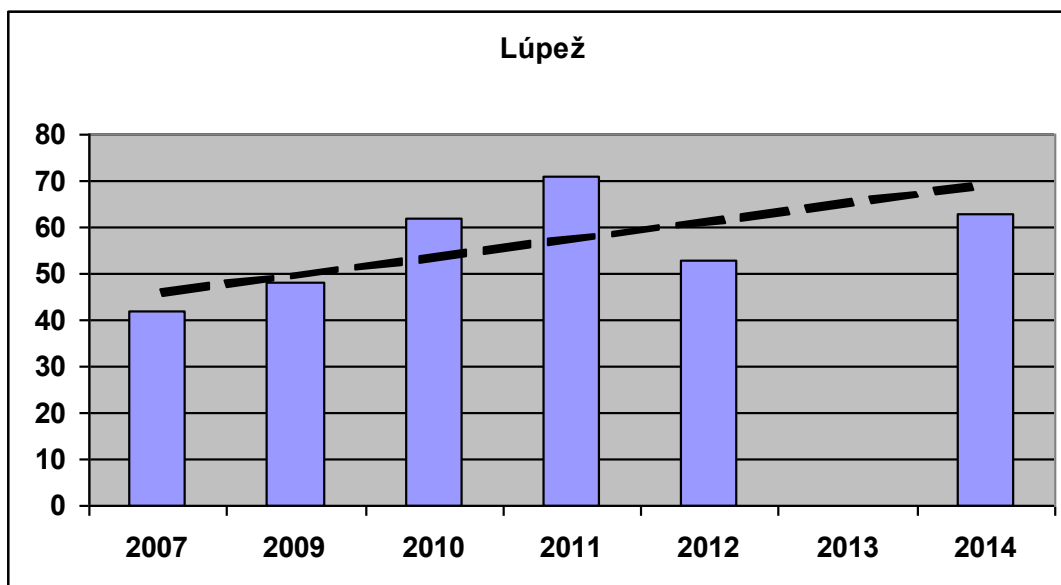

Dlhodobu uvádzal výskyt tohto deliktu každý tridsiaty tretí respondent za jeden rok. Výskyt tohto deliktu v sledovanom období stabilne narastal, v roku 2011 kulminoval a bol nasledovaný poklesom v roku 2012. Naznačený pokles (alebo stabilizácia) sa však v roku 2014 nepotvrdil, zaznamenali sme druhý najvyšší výskyt tohto deliktu za sledované obdobie (za obeť lúpeže sa označil každý tridsiaty respondent) a očakávame tak v nasledujúcom období skôr potvrdenie rastúceho trendu.

### Fyzické napadnutie

Zisťovali sme, či bol respondent v priebehu jedného roka bez vlastného zavinenia fyzicky napadnutý (nohou, rukou, nejakým predmetom, nožom, strelnou zbraňou apod.).

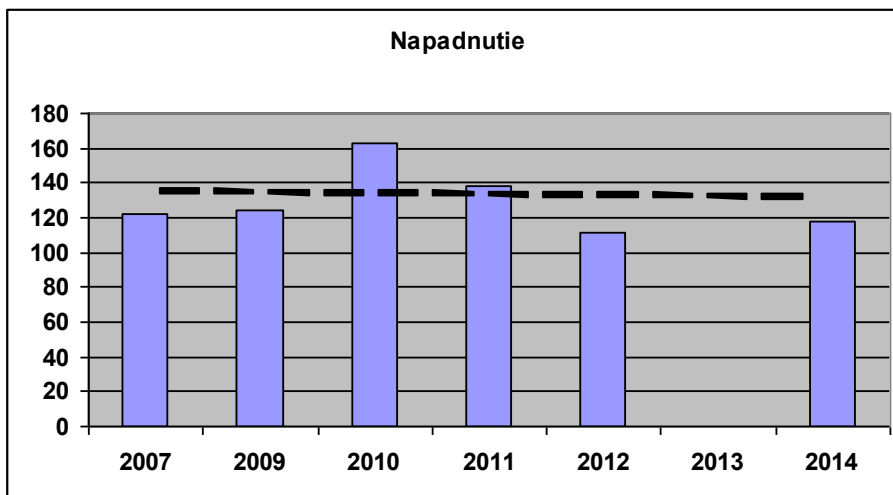

Dlhodobu kolísala výskyt tohto deliktu na úrovni každého štrnásteho respondenta za jeden rok. Trend výskytu tohto deliktu bol neutrálny a výskyt fyzického napadnutia v roku 2014 v zásade potvrdzuje tento trend (delikt uviedol každý pätnásty respondent).

### Sexuálne násilie a znásilnenie

V tejto otázke sme zisťovali rozsah mravnostnej trestnej činnosti a konkrétne sexuálneho násillia a znásilnenia.

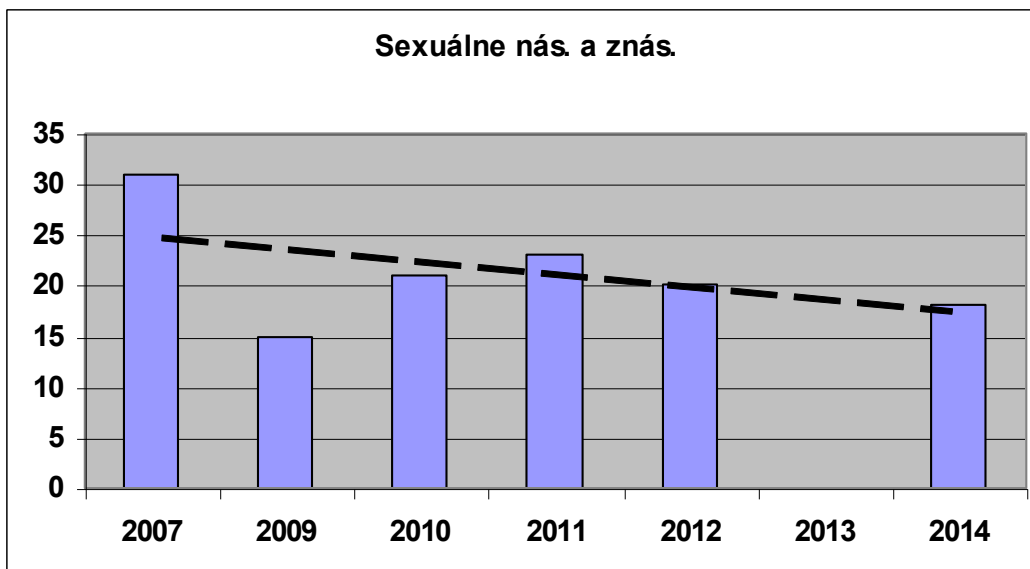

V dlhodobom priemere sa každý osemdesiaty respondent, presnejšie každá štyridsiata žena stala obeťou sexuálneho násillia (obete sú takmer výlučne ženy) alebo znásillnenia za jeden rok. Celkový trend bol mierne klesajúci, čo potvrdzoval najmä vývoj za obdobie od roku 2010. Údaje z roku 2014 tomuto pozitívnemu trendu zodpovedajú (delikt uviedol každý stý respondent). Vzhľadom na málopočetný výskyt tohto deliktu a na rozsah vzorky však tento záver vyžaduje opakované potvrdenie v nasledujúcich rokoch.

### **Týranie**

Táto otázka zistovala, či sa respondent stal obeťou pravidelného bitia, ponižovania, citového vydierania, alebo mu bola odopieraná strava, spánok, bol vystavený neúmernej fyzickej alebo psychickej záťaži a pod. Dlhodobo kolísal výskyt tohto deliktu na úrovni každého devätnásteho respondenta za jeden rok. Korigovaný trend od roku 2010 však naznačoval výraznejší pokles tejto hodnoty. Údaje za 2014 sa takmer zhodujú s údajmi za rok 2012, t.j. s najnižšou hodnotou za sledované obdobie, túto ujmu uviedol dvadsiaty ôsmy respondent. Tento pokles (takmer polovičné hodnoty oproti roku 2010) je nesporne pozitívny. V nasledujúcom období budeme venovať pozornosť tomu, či sa výskyt týrania bude ďalej znižovať alebo zostane na tejto (napriek uvedenému zníženiu) ešte stále znepokojujúco vysokej úrovni.

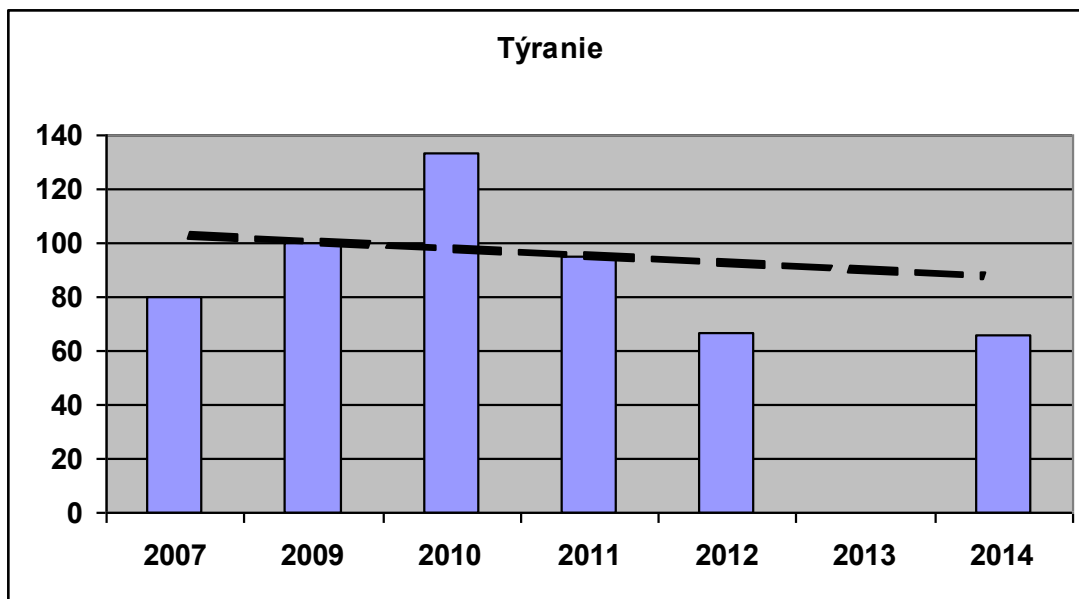

### **Záver**

V úvode sformulované hypotézy sa budú vyhodnocovať až v závere výskumu. Na tomto mieste si dovoľíme len poukázať na niektoré možné zmeny v trendoch. Predbežné vyhodnotenie výsledkov zberu údajov naznačujú ustálený vývoj nasledujúcich deliktov: krádež bicykla, vlámanie do rekreačného objektu, fyzické napadnutie. Nepotvrdil sa mierny rast počtu deliktov ako vlámanie do domu alebo bytu, krádež osobného majetku, podvod a požadovanie úplatku – skôr možno predpokladať ich ustálený (neutrálny) vývoj. Podobne ako pri krádeži aut, kde sa nepotvrdil mierny pokles. Teda pri ôsmich z dvanástich sledovaných deliktov možno predpokladať neutrálny trend vývoja.

Mierny pokles sa potvrdil pri týraní a výrazný pokles pri sexuálnom násilí. Mierny pokles sa rysuje aj pri krádeži vecí z auta, kde sme predpokladali neutrálny trend. Na druhej strane, potvrdil sa výrazný nárast výskytu lúpeží, aj keď sa tempo nárastu znížilo. Celkovo však možno konštatovať, že viktimáčne výskumy nepotvrdzujú optimistický obraz kriminality založený na údajoch o registrovanej kriminalite. Na základe uvedených údajov z týchto výskumov síce možno konštatovať, že kriminalita na Slovensku možno nerastie (aspoň pokiaľ ide o sledované delikty), ako to naznačovali predbežné závery z výskumu v rokoch 2007-2011, ale zrejme ani neklesá, ako naznačujú štatistiky registrovanej kriminality. Na potvrdenie tohto záveru si však treba ešte počkať.

### Zoznam bibliografických odkazov

DOERNER, W., G., LAB, S., P. *Victimology*. 6. Aufl. Amsterdam: Elsevier, 2012. ISBN 978-1437-734-86-7.

HOLOMEK, J. et al. *Výskum obetí kriminality v Slovenskej republike*. Žilina: Eurokódex, 2013. ISBN 978-80-8155-014-0.

HOLOMEK, J. Metodologické otázky výskumov obetí kriminality = Methodological issues of crime victim surveys. In: *Sociálna patológia optikou sociologického skúmania: (slovensko-české sociologické dni) : zborník z medzinárodnej vedeckej konferencie konanej 3.-5. októbra 2012 v Modre-Harmónii*. Bratislava: Stimul, 2013, s. 50–61 [CD-ROM]. ISBN 978-80-8127-077-2.

HOLOMEK, J. Výskum obetí kriminality v rokoch 2007-2010 v Slovenskej republike: (tendencie, odhad latencie) = Victimization surveys 2007-2010 in the Slovak Republic: (tendency and presumption of latency). In: *Obete kriminality: zborník príspevkov z medzinárodnej konferencie konanej 25. novembra 2010 na Paneurópskej vysokej škole v Bratislave*. Žilina : Eurokódex, 2010, s. 157–169. ISBN 978-80-8944-736-7.

HOLOMEK, J., KOŠECKÁ, D. Niektoré poznatky z výskumu obetí kriminality na Slovensku. In: *Sociálne deviácie a kriminalita ako aktuálne spoločenské problémy: zborník z vedeckej konferencie s medzinárodnou účasťou*. Bratislava: IRIS, 2008, s. 68–84. ISBN 978-80-8923-823-1.

HOLOMEK, J., KOŠECKÁ, D. Výskum obetí kriminality na Slovensku 2007. In: *Notitiae ex Academia Bratislavensi Iurisprudentiae*. č. 2, 2008, s. 63–80. ISSN 1337-6810.

HOLOMEK, J., KOŠECKÁ, D. Výskum obetí kriminality na Slovensku 2009. In: *Notitiae ex Academia Bratislavensi Iurisprudentiae*. č. 3, 2010, s. 3–21. ISSN 1337-6810.

VAN DIJK, J., VAN KESTEREN, J., SMIT, P. *Criminal Victimization in International Perspective. Key Findings from the 2004-2005 ICVS and EU ICS*. The Hague: Royal Boom Publishers, 2007. ISBN 978-90-5454-965-9.

# Právní úprava ohledání místa činu

## Legislation on the inspection of the crime scene

Jan Chmelík<sup>1</sup>

### Abstrakt

Ohledání (místa činu) je významným důkazním prostředkem trestního práva a současně kriminalistickou metodou poznání. Jeho uplatněním v trestním řízení je však v určitých případech významně zasahováno do práv a svobod člověka zaručených Ústavou a Listinou, zejména do práva na nedotknutelnost vlastnictví, nedotknutelnosti soukromí a do nedotknutelnosti obydlí. Stále častěji je k provedení tohoto důkazního prostředku vyžadováno zákonné zmocnění v podobě příkazu soudu k provedení ohledání, které však není výslovně reglementováno právní normou (trestním řádem). Důsledkem absence zákonného zmocnění může být nezákonnost provedení ohledání. Odborný článek je zamyšlením nad daným problémem a snaha nalézt právně konformní řešení.

**Klíčová slova:** *ohledání, místo činu, zákonné zmocnění, příkaz soudce.*

### Abstract

Inspection (the scene of the crime) is an important means of proof of criminal law and the school of criminology at the same time the method of knowledge. Its application in criminal proceedings, however, in certain cases, significantly interfered with the human rights and freedoms guaranteed by the Constitution and the Charter, in particular the right to the inviolability of property rights, the inviolability of privacy and the inviolability of the dwelling. More and more often to the implementation of this mode of proof required by the statutory authority in the form of a court order to perform the inspection, which, however, is not explicitly reglemented law (code of criminal procedure). The result of the absence of legal authorization may be the illegality of the implementation of the inspection. Professional article is a reflection on the given problem, and trying to find a legally conforming solution.

**Key words:** *Examinatio, crime scene, legal authority, command of a judge.*

### Trestněprávní hodnocení a význam místa činu a jeho ohledání

Ohledání není jenom kriminalistická metoda, ale také významný důkazní prostředek, zakotvený v ustanovení § 113 TrŘ, kde jeho aplikace přichází v úvahu v případech, pokud mají být (odt. 1): „... *přímým pozorováním objasněny skutečnosti důležité pro trestní řízení...*“ *K ohledání se zpravidla přibere znalec.* „Znalec může být přibrán už na místo činu a to podle § 105 TrŘ. Podle tohoto ustanovení je možné v trestním řízení vyžadovat od znalců k objasnění skutečností důležitých pro trestní řízení jednak odborné vyjádření, a pokud takový postup není dostačující, tak i znalecký posudek. Znalcem se rozumí odborník, který je zapsán v seznamu znalců příslušného krajského soudu v oboru, a policejní orgán si jej vyžaduje pro splnění svého úkolu při ohledání a dalších činnostech. Znalcem v konkrétním případě se stává pouze tehdy, pokud je

---

<sup>1</sup> Doc. JUDr. Jan Chmelík, Ph.D., Vysoká škola finanční a správní, Praha, e-mail: 31702@mail.vsfs.cz.

orgánem činným v trestním řízení přibrán jako znalec ke zpracování znaleckého posudku.

Další osobou, která může při ohledání pomoci je konzultant. Jedná se o procesní institut upravený v ust. § 157 odst. 3. TrŘ. Odborné pomoci konzultanta ze speciálního oboru může v závažných a skutkově složitých věcech využít jak policejní orgán, tak i státní zástupce. Zde je třeba zdůraznit, že konzultant z právního hlediska nemá postavení znalce. Z daného ustanovení, jeho oprávnění a způsobu přibrání jednoznačně vyplývá, že po této odborné pomoci nemůže být konzultant přibrán k případu jako znalec. Konzultant využívá svých odborných znalostí, aby navedl příslušný orgán na situace, místa, skutečnosti, které by mohli vést ke správnému objasnění skutkového děje. Tím je narušena i jeho případná nestrannost a z tohoto důvodu není pak oprávněn vypracovat znalecký posudek či odborné vyjádření. Z toho pak plyne i to, že přibraný znalec nemůže v tomtéž případě figurovat i jako konzultant. Vždy je v tomto směru nutno zkoumat podjatost ve smyslu zák. č. 36/167 Sb., o znalcích a tlumočnících<sup>3</sup>. Z ust. § 113 odst. 2 je zřejmé, že o každém ohledání se sepisuje protokol a obecné náležitosti tohoto protokolu upravuje § 55 TrŘ. Ohledání je oprávněn provést, popřípadě se ohledání účastnit, kterýkoli příslušný orgán činný v trestním řízení, tedy policista, státní zástupce a přichází v úvahu i soudce.

V souvislosti s právní úpravou ohledání je třeba zmínit i ust. § 112 TrŘ, kde jsou vymezeny věcné a listinné důkazy, které mohou být rovněž předmětem ohledání. § 158 odst. 3 písmeno d) TrŘ, reglementuje oprávnění policejního orgánu provést ohledání věci a místa činu pokud je toho třeba k objasnění a prověření skutečností důvodně nasvědčujících tomu, že byl spáchán trestný čin. Ustanovení § 160 odst. 4 TrŘ je pak legální definicí neodkladného a neopakovatelného úkonu, kterým ohledání bezpochyby je. Samozřejmostí je, že ohledání musí být prováděno dle zákona a v zákonných mezích, aby ohledáním zjištěné informace a zajištěné stopy mohly být procesně využity v trestním řízení a následně při dokazování před soudem.

### **Problematika nesouhlasu osoby s ohledáním**

V poslední době se orgány činné v trestním řízení a další subjekty, které jsou zainteresovány do práce na místě činu, setkávají s kategorickým nesouhlasem vlastníků nemovitostí, kde se udál protiprávní čin, aby na místě (v jejich bytu, domu, zahradě apod.) bylo provedeno ohledání, které vnímají jako významný zásah do listinou zaručeného práva na ochranu obydlí. Tuto situaci, na základě stížností do procesního postupu orgánu činných v trestním řízení opakovaně řešil i Nejvyšší soud ČR.

Zatím nepublikované závěry Nejvyššího soudu v tomto směru vycházejí z názoru, že i přítomností a činností orgánů činných v trestním řízení v rámci jejich oprávnění a povinnosti dané zákonem odhalovat trestné činy a jejich pachatele a k tomu účelu shromažďovat důkazy mimo jiné i ohledáním místa činu, kde k protiprávnímu jednání došlo, je vážným zásahem do Ústavou a Listinou zaručeného práva osoby na ochranu obydlí a soukromí. Podle Nejvyššího soudu<sup>2</sup> *pro ohledání místa činu je nutné stejné zákonné zmocnění jako při domovní prohlídce či prohlídce jiných prostor, tedy v podobě soudního příkazu nebo písemného souhlasu uživatele dotčeného prostoru, ve kterém je potřebné provést ohledání místa činu. Dané rozhodnutí NS jde ve svém*

---

<sup>2</sup> Argumentace je citována podle serveru [www.novinky.cz](http://www.novinky.cz), protože v době zpracování tohoto odborného článku na stránkách NS rozhodnutí nebylo uvedeno.



*závěrech ještě dále když tvrdí, že „pro zákonnost daného úkonu nelze považovat pouhý předpoklad konkludentního souhlasu majitele nemovitosti“, což znamená, že svou vůli vyjádří například kývnutím hlavy či potřesením ruky. Absolutní aplikovatelnost tohoto rozhodnutí by znamenala, že všechna ohledání míst činů i nejzávažnějších zločinů, jsou protiprávní, a soud by k nim neměl přihlížet. Na druhou stranu je potřebné připomenout, že zmiňované rozhodnutí NS není obecně závazné, ale mělo by se vztahovat pouze na daný konkrétní případ. Judikaturní stanoviska pro sjednocující právní názor totiž vydává velký senát NS. V praxi ovšem je situace poněkud odlišná od právní teorie a sice i rozhodnutí v dané věci byť jim nelze přiznat obecnou závaznost, jsou praxí soudů uplatňována i na jiné případy. Uvedený právní názor trestního senátu Nejvyššího soudu byl posléze zhojen tím, že vlastník nemovitosti dal byť konkludentní souhlas se vstupem na svou nemovitost. Na to reagoval Nejvyšší soud konstatováním, že pokud ve spisu chybí zákonné zmocnění k tomuto procesnímu úkonu, neobstojí argument, že vlastník nebo uživatel nemovitosti vyjádří souhlas s úkonem tím, že vpustí orgány činné v trestním řízení (zpravidla policisty) na svou nemovitost za účelem provedení ohledání místa činu.*

Co však za situace, kdy oprávněná osoba nedá souhlas, respektive vysloví nesouhlas s provedením ohledání (§ 113)?<sup>3</sup> Trestní řád tuto situaci v podstatě neřeší, a de facto tuto situaci ani nebylo třeba řešit, protože se vycházelo z logického a systematického výkladu dotčených ustanovení TrŘ. Ze systematiky TrŘ vyplývá, že ohledání je zařazeno do hlavy páté jako jeden z důkazních prostředků. Význam ohledání v dokazování spočívá právě v tom, že ohledání místa činu je v řadě případů jediný zákonný způsob, jak si orgány činné v trestním řízení mohou obstarat důkazy pro objasnění skutku a tím i pro své rozhodnutí, ovšem při dodržení zásady, že důkazní prostředky nelze získat nezákonným způsobem včetně donucení nebo hrozbou takového donucení. Nezákonné donucení může mít jakoukoli podobu, přičemž musí být takové intenzity, aby vedlo k získání důkazu proti vůli jiné osoby, vůči níž donucení směřuje. Tím máme na mysli právě stav, kdyby si orgán činný v trestním řízení vynucoval donucením vstup do soukromého objektu za účelem provedení ohledání, byť v souvislosti s důvodným podezřením, že byl na takovém místě spáchán trestný čin.

Problém spočívá v tom, zda stávající právní úprava uvedená v § 113 TrŘ dovoluje orgánu činnému v trestním řízení provést ohledání místa činu nacházejícího se v soukromí, bez toho, aniž by předem opatřoval souhlas oprávněné osoby, zda a do jaké míry je pak limitován tímto souhlasem v rozsahu ohledání tak, aby postupoval v souladu s obecnými principy stanovícími meze přípustnosti zásahu orgánu veřejné moci do ústavně zaručených práv a svobod.

Základní meze pro zásah tohoto charakteru stanoví Ústava, především čl. 2 odst. 3 („Státní moc slouží všem občanům a lze ji uplatňovat jen v případech, v mezích a způsoby, které stanoví zákon“) a čl. 2 odst. 2 Listiny základních práv a svobod (dále jen „Listina“), která shodně stanoví oprávnění státní moci, které může uplatňovat jen v případech a v rozsahu stanoveném zákonem a způsobem, který je rovněž reglementován zákonem. Ohledáním je však významně zasahováno i do dalších významných práv člověka. Jde o ústavně garantovanou nedotknutelnost vlastnictví (čl. 11 odst. 3 Listiny), zejména a především jde o zasahování do ochrany ústavně garantované nedotknutelnosti soukromí (čl. 7 odst. 1 a čl. 10 Listiny) a ústavně

---

<sup>3</sup> KREJČÍ, Z. Zamyšlení nad jedním problémem při ohledání, In: *Kriminalistický sborník 1/2011*, Praha: KÚ, s. 45–49.

chráněného práva na nedotknutelnost obydlí (čl. 12 Listiny). Normou, která tyto zásahy do ústavně zaručených práv a svobod upravuje je v trestním řízení především trestní řád, který obsahuje řadu ustanovení upravujících postupy orgánů činných v trestním řízení, která tato ústavně zaručená základní práva a svobody prolamují. Trestní řád však neobsahuje žádný procesní institut, který by výslovně nebo alespoň obsahově shodně dopadal na všechny (a to i jednotlivé, dílčí) úkony prováděné v rámci ohledání místa činu. Nepředpokládá, že ohledávající orgán k provedení důkazního prostředku (ohledání) bude potřebovat ad hoc zákonné zmocnění, které by prolomilo popisované limity garantované Ústavou nebo Listinou.

Není pochyb, že zásah do ústavně garantovaného práva na ochranu soukromí, zejména pak obydlí, lze v rámci trestního řízení připustit jen za předpokladu, že to zákon výslovně stanoví a realizovat jej lze jen způsoby, které jsou výslovně upraveny trestním řádem. Obdobnými procesními úkony, zakotvenými v trestním řádu směřující ve své podstatě rovněž do oblasti nedotknutelnosti osobní svobody a nedotknutelnost domovní svobody. Tyto úkony a postupy však nesouvisí přímo s ohledáním místa činu. Jde zejména o domovní prohlídku (§ 82 odst. 1 a navazující) a prohlídku jiných prostor a pozemků (§ 82 odst. 2, § 83a). Trestní řád ovšem upravuje procesní úkon, který má povahu tzv. bezprostředního zákroku, tj. vstup do obydlí, jiného prostoru nebo na pozemek (§ 83c). Všechny uvedené důkazní prostředky mají společně jednak zákonem uloženou povinnost osoby, vůči níž úkon směřuje, tyto úkony strpět (§ 85a), ale současně i limitující omezení směřující vůči orgánům činným v trestním řízení, které váže provedení těchto úkonů k jiným účelům, než jsou vymezeny příkazem, který jejich provedení předchází. Ten u domovní prohlídky a prohlídky jiných prostor a pozemku vyplývá ze striktně vymezeného účelu trestním řádem. U vstupu do obydlí, jiných prostor a na pozemek, je účel mimo vlastní povahu úkonu, limitován i bezprostředností jeho použití (§ 83c odst. 3).

Úspěšné provádění důkazů, resp. zajišťování důkazních prostředků pomocí taxativně vymezených zvláštních postupů zabezpečuje společné ustanovení § 85c TrŘ. Ve výčtu tam uvedených postupů však ohledání místa činu schází. Tento problém nelze vyřešit ani před zahájením trestního řízení aplikací ustanovení zákona o Policii ČR (z.č. 273/2008 Sb.), kde v § 40 je uvedeno oprávnění policisty vstoupit do obydlí, jiného prostoru nebo na pozemek. Toto ustanovení taxativně stanoví podmínky, za nichž je policista oprávněn otevřít byt nebo jiný uzavřený prostor. Pro účely vyřešení výše popisovaného právního problému by byl však vhodný jen důvod ke vstupu uvedený v odstavci 2, písmeno a) zmíněného ustanovení, v případě důvodného podezření, že se na místě nachází zemřelý. Tehdy je policista oprávněn vstoupit bez souhlasu uživatele do obydlí, jiného prostoru nebo na pozemek a provést tam potřebné úkony nebo jiná opatření.

Ze systematického zařazení i ze znění této úpravy nelze dovodit oprávnění policie ke vstupu do obydlí proti vůli oprávněné osoby (majitele či uživatele), byť se tam, podle předběžných zjištění, nacházelo místo trestného činu, za účelem provedení jakýchkoli úkonů směřujících k zajištění důkazů pro trestní řízení (ve smyslu zabezpečení místa a následného sbírání, snímání, odnámání, vzetí do úschovy atd.). Takové oprávnění orgánu činného v trestním řízení nelze dovodit ani z obecně formulovaného ustanovení § 113, je-li chápáno izolovaně. Ke stejnému závěru je třeba dospět i výkladem § 85c, které upravuje provádění důkazů v bytě, obydlí, jiných prostorách a na pozemku, právě proto, že taxativním výčtem uvedených důkazních prostředků vymezuje meze průlomu do ústavou zaručeného práva na ochranu soukromí, jež nelze rozšiřovat výkladem s pomocí analogie. Nepomůže tu ani argumentace oprávněním vyplývajícím z § 158

odst. 3 písmene d) TrŘ, které umožňuje ve fázi tzv. prověřování provádět ohledání věci a místa činu. V odstavci 3 zmíněného ustanovení jsou však pouze demonstrativně vypočítávány úkony, které lze v této fázi trestního řízení činit, aniž by ovšem jakkoli blíže vymezovalo jeho obsah či pravidla postupu. Nepomůže ani odkaz na neodkladnost či neopakovatelnost tohoto úkonu ve smyslu definice uvedené v § 160 odst. 4 TrŘ, která má v této fázi trestního řízení význam pouze jako zdůraznění skutečnosti, že tomuto úkonu nemusí předcházet formální vyhotovení záznamu o zahájení úkonů v trestním řízení, ale že jím samotným se zahajuje trestní řízení.

Základní problém tedy tkví v nedostatečné zákonné úpravě vymezení pravidel ohledání, za nichž lze tento úkon provést i proti vůli oprávněných osob, má-li být zasahováno do jejich ústavně garantovaného práva na ochranu soukromí. Neznamená to však, že by zde orgány činné v trestním řízení byly zbaveny všech prostředků, jimiž má být zajištěno splnění účelu trestního řízení. Využití těchto prostředků je však striktně omezeno jen na nezbytnou míru zásahu do nedotknutelnosti zmíněných ústavně zaručených práv, v míře nezbytné pro zajištění sledovaného účelu.

## **Závěry a řešení**

K řešení situace se nabízí právní fikce založená na právním předpokladu, že pokud dotčená osoba nevysloví negativní stanovisko, tak platí její souhlas (byť konkludentní) s úkonem. Při uplatnění této argumentace se vychází z předpokladu, že ohledání místa činu bude provedeno jako úkon, kterého se může každá zúčastněná (dotčená) osoba zúčastnit a z hlediska účelu trestního řádu vyjádřeného v § 1 odst. 1 TrŘ provedení nezbytného úkonu pro účely trestního řízení je povinna vyhovět. Interpretace ustanovení § 113 TrŘ je však limitována respektováním základních práv a svobod, a základních zásad trestního řízení, zejména z pohledu ustanovení § 2 odst. 4 TrŘ, kde je stanovena povinnost orgánů činných v trestním řízení postupovat z úřední povinnosti a to tak, že mohou zasahovat jen v odůvodněných případech na základě zákona a v nezbytné míře pro zajištění účelu trestního řízení. Ve smyslu § 2 odst. 5 TrŘ tyto orgány postupují v souladu se svými právy a povinnostmi uvedenými v zákonu a za součinnosti stran, aby byl zjištěn skutkový stav věci. Tyto povinnosti je třeba uvést v kontextu s povinnostmi občanů, uvedenými v § 1 odst. 2 TrŘ.

Dalším možným řešením naznačeného stavu je použití analogie a argumentace logického výkladu § 113 TrŘ, „a similibus“, podle kterého lze dovodit závěr, že pokud ustanovení § 114 TrŘ ukládá každému povinnost podrobit se prohlídce těla a jiným obdobným úkonům zasahujícím do tělesné integrity a to pod hrozbou donucení (§ 114 odst. 4) či pořádkové pokuty (§ 66), a rovněž tím zasahuje do ústavou zaručeného práva osoby na tělesnou integritu a nedotknutelnost osoby, a orgán činný v trestním řízení při takovém úkonu postupuje podle zákona, pak bude postupovat podle zákona i v případě ohledání místa činu při projeveném nesouhlasu dotčené osoby. Podporou pro tento výklad je stanovisko, že předmětem ohledání může být i fyzická osoba nebo věc, ale také fakt, že systematicky jsou tyto dva úkony řazeny v hlavě páté, oddílu šestém s názvem ohledání. Významným limitem posledně naznačeného výkladu je však stanovení hranice mezi ohledáním a prohlídkou (§ 82), která je dalším právním problémem.

Obě dvě alternativy řešení právního stavu jsou však negovány rozhodnutím trestního senátu NS, který je považuje za řešení contra legem, a proto se nabízí třetí řešení a to, že předchozí souhlas vlastníka (uživatele) nemovitosti, na nebo ve které má být

provedeno ohledání místa činu by měl být písemný, podepsaný po náležitém seznámení s charakterem, účelem a rozsahem zamýšleného procesního úkonu. Tato forma souhlasu s provedením úkonu je nezpochybnitelný procesní úkon. Pokud by osoba i přes to odmítla provedení ohledání místa činu, pak by skutečně přicházel v úvahu příkaz soudu k provedení ohledání místa činu, který by byl i posléze vynutitelný. Je potřebné ovšem zdůraznit, že posledně uvedené řešení stavu není trestním řádem ani jinou právní normou výslovně upraveno. Vychází se z obecné argumentace k řešení zásahů státní moci do Ústavou a Listinou zaručených práv a svobod, jejichž prolomení přísluší podle současné právní praxe soudu, pokud zákonem není upraveno jinak.

Zdá se, že jde tedy o bezvýhodnou situaci, která není v rámci trestního řízení dostatečně upravena. Ustanovením, pomocí něhož lze aspoň v nezbytném rozsahu překlenout dosavadní mezeru v zákoně (v § 113 TrŘ.), by však mohlo být ustanovení § 83c TrŘ<sup>4</sup>. Námitka, že vstup do obydlí řeší zcela jiné případy, než je ohledání místa činu, je sice opodstatněná, ovšem pro daný účel je potřebné si uvědomit, že ohledání je komplexem činností, z nichž účelem prvního v rámci prvotních a neodkladných úkonů na místě činu má povahu opatření bezprostředního zákroku bez toho, aniž by směřovalo ke zjištění, zajištění a sběru stop zanechaných na místě trestného činu. Ustanovení § 83c TrŘ výslovně dovoluje policejnímu orgánu vstoupit do obydlí, jiných prostor nebo na pozemek i tehdy, jestliže věc nesnese odkladu, nelze opatřit z důvodů neodkladnosti příkaz k domovní prohlídce a vstup tam je nezbytný mj. též pro ochranu jiných práv a svobod nebo pro odvrácení závažného ohrožení veřejné bezpečnosti a pořádku, s omezením na zabránění hrozícímu nebezpečí. Po vstupu na uvedená místa však nesmějí být provedeny žádné jiné úkony než takové, které slouží k odstranění naléhavého nebezpečí nebo k předvedení osoby, v případě dalších variant účelu. Z jeho dikce tedy plyne (ovšem bez přímého odkazu na úkony prováděné při ohledání místa činu), že jeho smyslem je umožnit takový postup orgánů činných v trestním řízení, jímž se zabezpečuje splnění účelu trestního řízení v tom nejzákladnějším rozsahu, ustanovení přitom obsahuje odkaz na charakter i intenzitu veřejného zájmu jako jeden z důvodů, pro který je tento zásah přípustný, a současně jej limituje provedením výlučně jen těch opatření, která jsou ke splnění zde vyjádřeného účelu nezbytná. Splňuje tak v obecné rovině požadavky na ústavně konformní zásahy orgánů veřejné moci (orgánů činných v trestním řízení) do základních práv a svobod z důvodu ochrany veřejné bezpečnosti a pořádku. Proto jej lze aplikovat i na postupy používané v rámci ohledání místa činu, nelze-li podle jiného ustanovení trestného řádu pro neodkladnost provést celý (v jeho komplexu) úkon ohledání, neboť dovoluje provést alespoň bezprostřední a nezbytná opatření směřující zajištění jeho základních funkcí, čímž ovšem současně naplňuje i jeho základní účel, je-li chápán jako *zajištění stop trestného činu*. K vlastnímu ohledání místa činu v soukromém objektu však bude zapotřebí opatřit příkaz soudce k provedení ohledání místa činu.

---

<sup>4</sup> Srov. Výkladové stanovisko NSZ č. 1/2008, Sbíрка výkladových stanovisek NSZ, Brno 2008.

## Seznam bibliografických odkazů

- FEIX, G. *Kleines Lexikon für Kriminalisten*. 1. Auflage. Berlin: Ministerium d. Innern, Publ.-Abt., 1965.
- GERTIG, B., SCHÄDLICH, R. *Lehrbuch für Kriminalisten*, Berlin. 1958.
- GÖRNER, J., KONOPÁČ, A. Místo činu a jeho ohledání. In: *Knižnice SNB pro kriminalistiku*. 1952, roč. 1., č. 2, s. 7–25.
- HEŘMÁNEK, J. *Ohledání místa činu*. Praha: MV ČSSR, 1973.
- HULÍK, J. Místo činu - důležitý pramen stop. In: *Kriminalistika: revue pro kriminologii a nauky příbuzné*. 1947, svazek 2., č. 7, s. 129–133.
- CHMELÍK, J. et al. *Místo činu a znalecké dokazování*. Plzeň: Aleš Čeněk, 2005. ISBN 80-86898-42-3.
- JAKIMOV, I., M. *Sledsvennyj osmotr*. Moskva, 1946. Doktorská disertační práce.
- KOŠŤÁK, R. *Učebnice pátrací taktiky*. Praha: Nakladatel a vydavatel R. Košťák, 1935.
- MALÝ, V. Místo činu – podstatný zdroj informací. In: *Československá kriminalistika*. III/1970.
- MITRIČEV, S., P., VINBERG, A., I. *Kriminalistika*. Moskva: Všesvazový ústav právních věd ministerstva spravedlnosti SSSR, 1950.
- NĚMEC, B. *Základy kriminalistiky*. Praha: Ministerstvo vnitra, 1954.
- PJEŠČAK, J. et al. *Základy kriminalistiky*. Praha: Naše vojsko, 1976.
- PORADA, V. et al. *Kriminalistika*. Brno: CERM, 2001. ISBN 80-720-4194-0.
- PORADA, V., STRAUS, J. *Kriminalistické stopy. Teorie, metodologie, praxe*. Plzeň: Aleš Čeněk, 2012. ISBN 978-807-3803-964.
- SCHULZE, W. *Die Untersuchung unnatürlicher Todesfälle*. Berlin: Ministerium d. Innern, Publikationsabt., 1965.
- SOLNAŘ, V. et al. *Československý trestní řád platný v Čechách na Moravě a ve Slezsku*. Praha: Všehrd, 1932.
- STORCH, F. *Řízení trestní rakouské*. Praha: Wolters Kluwer Česká republika, 2011. ISBN 978-807-3576-516.
- VASILJEV, A., N. et al. *Kriminalistika (český překlad 1966)*. Moskva, 1963.
- Kriminalistická příručka*. sv. 1, 2. vydání. KÚ HSVB Praha, 1967.
- POLICIE ČESKÉ REPUBLIKY. *Metodický pokyn ředitele Kriminalistického ústavu Praha Policie České republiky č. 7/2001*.
- Místo činu a jeho ohledání*. Knižnice SNB. Praha: Naše vojsko, č. 2/1952.
- UNDERHILL, H., C., NIBLACK, J., L. *A Treatise on the Law of Criminal Evidence*. Indianapolis: The Bobbs-Merrill Company Publishers, 1935.
- Výkladové stanovisko NSZ č. 1/2008, Sbírnka výkladových stanovisek NSZ, Brno 2008.

# Matematický model chování FMJ střely pistolového náboje ráže 6,35 mm Browning (25 Auto) ve srovnání s reálným střelným poraněním typu průstřel lebky a zástřel hlavy

## The mathematical model of behaviour of FMJ pistol projectile of caliber of 6.35 mm Browning (25 Auto) compared with the real firing wound of type of skull perforation and head penetration

Ludvík Juříček<sup>1</sup>, Ivo Svoboda<sup>2</sup>

### Abstrakt

Při hledání odpovědi na otázku, zda může dojít ke střelnému poranění typu průstřel lebky a zástřel hlavy člověka FMJ střelou pistolového náboje ráže 6,35 mm Browning (25 Auto), i kdyby zasažený neměl hlavu opřenou o pevnou překážku interiéru vozidla, znalci z oboru střelivo a výbušniny, se specializací na ranivou balistiku využili matematický model poklesu rychlosti monoogivální střely pistolového náboje při proniku biologickými tkáněmi různých fyzikálně mechanických vlastností. Výsledkem posouzení výše uvedené úlohy z oblasti terminální balistiky, byla matematická predikce délky střelného kanálu v okamžiku úplného zastavení střely. Výsledky byly rovněž porovnány s případy zástřelů způsobenými zbraňovými systémy podobného energetického výkonu.

**Klíčová slova:** Malorážová střela; střelné poranění; matematický model; ranivý potenciál střely; terminální balistika; biologické tkáně; balistický experiment.

### Abstract

Searching for the answer whether the bullet cal. 6.35 mm Browning (25 Auto) could entrance the human skull and stay inside without resting the head against the solid barrier inside the vehicle, forensic experts in the field of ammunition and wound ballistics used mathematical model of the monoogival pistol bullet's velocity decrease through the penetration of the several type of human tissue due to physical and mechanical properties. The result of the expert's terminal ballistics task was the mathematical prediction of wound track length at the moment of bullet's stop in the tissue. The results has been compared with the cases where the similar weapon system with the resembling energetic output has been used.

**Key words:** Small caliber bullets; gunshot wounds; mathematical model; wound potential of the bullet; terminal ballistics; biological tissue; experimental ballistics.

### Použitá označení a zkratky

Z důvodu zjednodušení zápisu vztahů matematického modelu popisovaného střelného poranění jsou v následujícím přehledu uvedena použitá označení balistických veličin a jejich fyzikální rozměry vycházející ze soustavy SI. Složitěji definovaná označení, případně odchytky při duplicitním označení, jsou vysvětleny přímo v textu příspěvku.

---

<sup>1</sup> Doc. Ing. Ludvík Juříček, Ph.D., Ústav bezpečnosti, Vysoká škola Karla Engliš, a.s., Brno, e-mail: ludvik.juricek@vske.cz.

<sup>2</sup> Doc. JUDr. PhDr. Ivo Svoboda, Ph.D., Vysoká škola finanční a správní, Praha, Brno, e-mail: svoboda@ped.muni.cz.

$c$	[m.s <sup>-1</sup> ]	- rychlost šíření zvuku
$d$	[mm]	- průměr střely
$e_0$	[MJ.m <sup>-2</sup> ]	-počáteční energetické zatížení ( hustota energie) střely
$g$	[m.s <sup>-2</sup> ]	- gravitační zrychlení
$l$	[m]	- délka střelného kanálu (dráhy) v měkké tkáni
$m_q$	[kg]	- hmotnost střely
$s$	[m]	- tloušťka probíjené kostní tkáně
$s_K$	[m]	- hloubka vniku střely ve dřevě (Wolfgang WEIGEL - 1975)
$v_0$	[m.s <sup>-1</sup> ]	- počáteční (úst'ová) rychlost střely
$v_d$	[m.s <sup>-1</sup> ]	- dopadová rychlost střely
$v_Z$	[m.s <sup>-1</sup> ]	- zbytková (zůstatková) rychlost střely
$w_K$	[m <sup>3</sup> ]	- objem dutiny ve dřevě (Wolfgang WEIGEL - 1975)
$C$	[1]	- koeficient zahrnující vlastnosti pronikaného prostředí
$C_P$	[kg.m <sup>-2</sup> ]	- průřezové zatížení střely
$E_d$	[J]	- dopadová kinetická energie střely
$E_0$	[J]	- počáteční kinetická energie střely
$E_{PŘ}$	[J]	- předaná kinetická energie střely
$S$	[m <sup>2</sup> ]	- plocha příčného průřezu střely
$\delta$	[°]	- úhel náběhu střely
$\rho$	[kg.m <sup>-3</sup> ]	- hustota NM (substituce) biologické tkáně

DNAG-Dynamit Nobel AG

FMJ-celoplášťová střela

MRS-malorážová střela

NM-náhradní materiál (substituce biologické tkáně)

RPS-ranivý potenciál střely

RÚ-ranivý účinek

S&W-Smith a Wesson

S&B-Sellier a Bellot (Vlašim, ČR)

## Úvod

Soudnímu znalci pro obor „*Střelivo a výbušniny*“, se specializací na ranivou balistiku, byla předána k posouzení a vypracování revizního znaleckého posudku spisová dokumentace případu násilné smrti muže, bělocha ve věku 28 let, výšky 185 cm a hmotnosti 99 kg. Smrt poškozeného byla způsobena střelným poraněním hlavy typu průstřel lebky, zástřel hlavy střelou pistolového náboje ráže 6,35 mm Browning (25 Auto). Ke střelbě údajně došlo v interiéru osobního motorového vozidla Škoda OCTAVIA z krátké palné zbraně typu 6,35 mm Browning s označením DUO. Podle stop povýstřelových zplodin v okolí vstřelu, typu kožního defektu a absence kouřové dutiny, byla v pitevním protokolu uvedena pravděpodobná vzdálenost ústí zbraně od místa zásahu v okamžiku výstřelu cca 15 cm.

Znalec měl odpovědět na zásadní otázku: „*Mohlo by dojít k výše uvedenému typu střelného poranění, i kdyby hlava nebyla opřena o pevnou překážku (sloupek z tvrdého plastu) interiéru vozidla?*“



## Údaje z pitevního protokolu

Otvor vstřelu se nachází v levé spánkové oblasti hlavy ve výšce 176 až 177 cm nad chodidlem, ve vzdálenosti 9,2 až 10,4 cm od středové čáry s plošným rozměrem 1,1 x 0,5 cm a cípovitými okraji. Pokračuje otvorem ve spánkové kosti velikosti 0,7 x 0,5 cm s lemem očazení do 0,3 cm a opálení do 0,8 cm (obr. 1). Střelný kanál pokračuje přes tvrdou plenu mozkovou a mozkovou tkáň. V pravé temenní kosti otvor na lamina externa o rozměrech 0,7 x 0,5 cm, mírně oválného tvaru, přičemž vnitřní vylomení je na ploše 0,9 x 0,9 cm a vylomení na vnější lamině na ploše 1,4 x 1,2 cm (obr. 2). Na konci střelného kanálu je kožní defekt v pravé temenní oblasti klenby lební velikosti 0,7 x 0,5 cm, kde se pod kožním krytem nachází projektil (obr. 3). Střelný kanál směřuje zepředu dozadu, zleva doprava a mírně zdola nahoru, jak ukazují fotografie na obr. 4 a schéma na obr. 5.

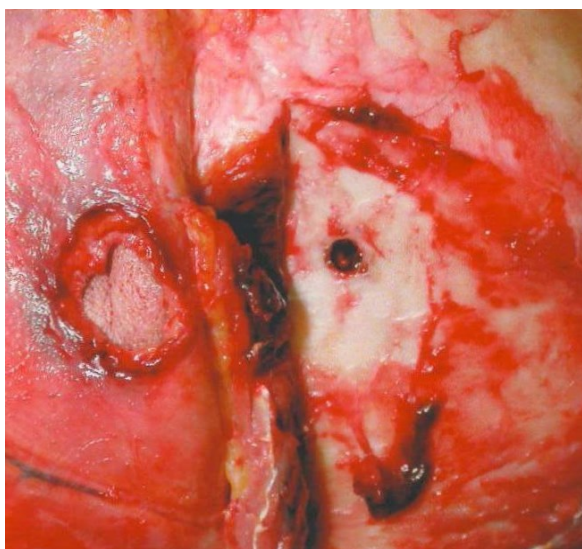

Obr. č. 1: Defekt vstřelu (levá spánková kost)

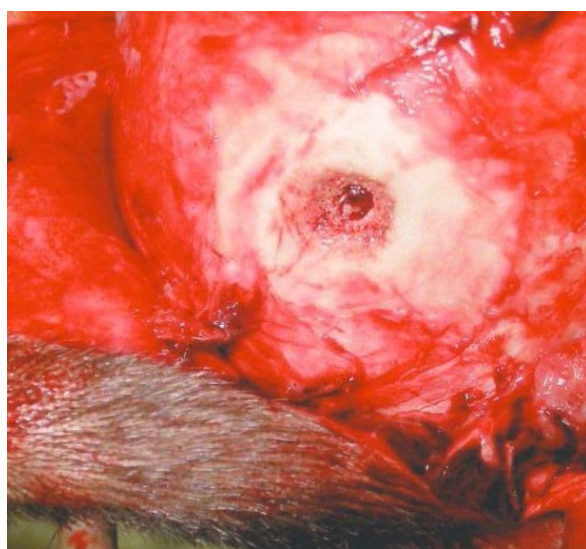

Obr. č. 2: Defekt výstřelu (pravá temenní kost)

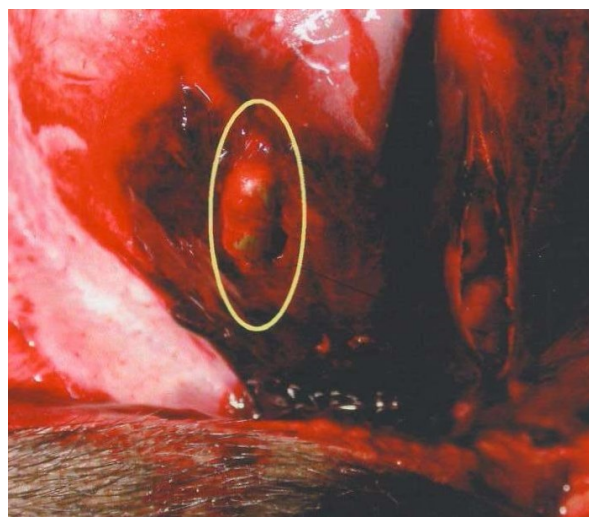

Obr. č. 3: Zástřel projektilu v pravém temeni

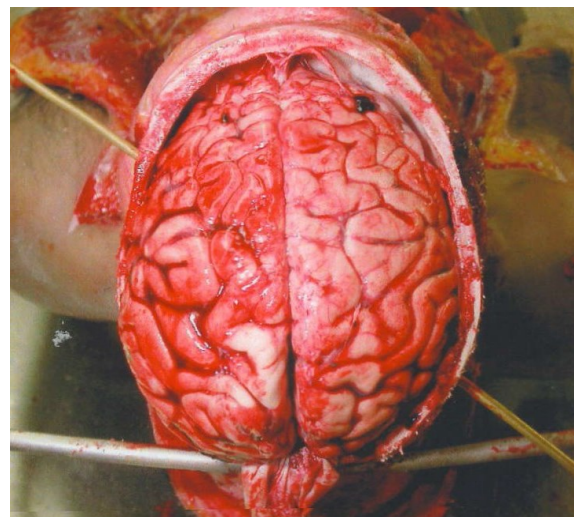

Obr. č. 4: Průběh střelného kanálu v hlavě

Pro posouzení možnosti vzniku střelného poranění typu průstřel lebky a zástřel hlavy střelou pistolového náboje ráže 6,35 mm Browning (25 Auto), je nutné se podívat na *průbojný účinek* střely, jako na jednu ze složek jejího *ranivého účinku*. Velká pozornost



musí být rovněž věnována metodám (kritériím) jeho hodnocení<sup>3</sup> a správné analýze průběhu střelného kanálu, jehož výsledkem je schematické znázornění jeho směru a polohy (viz obr. 5).

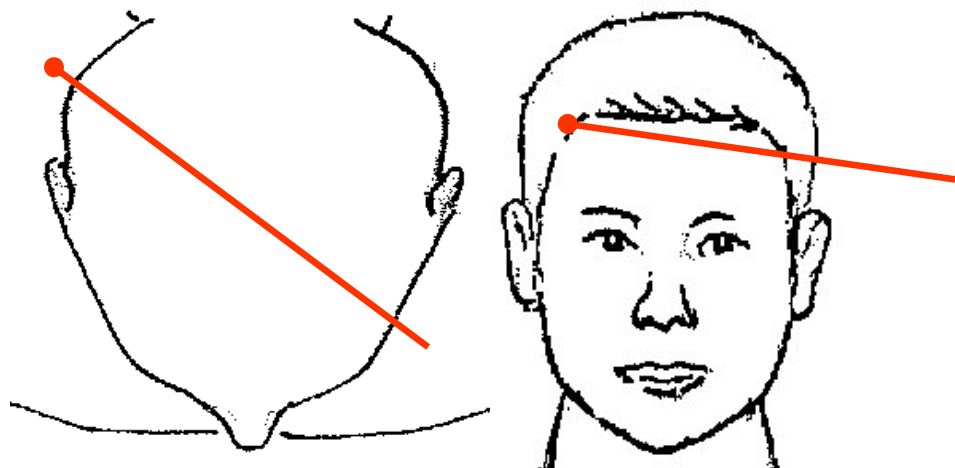

Obr. č. 5: Schematické znázornění směru a polohy střelného kanálu.  
(Schéma vzniklo podle popisu a fotodokumentace z pitevního protokolu a je pouze orientační)

### Balistická charakteristika posuzovaného zbraňového systému

Pistole ráže 6,35 mm Browning s označením DUO navazuje svou konstrukcí i tvarem na belgickou pistoli FN firmy Fabrique Nationale Herstal Browning Model 1906, chybí jí však dlaňová pojistka. Pistole s délkou hlavně 53,5 mm a celkovou délkou 114 mm má zásobník s kapacitou 6 ks nábojů uvedené ráže a používá se na velmi krátkou vzdálenost (do 15 m a ještě velmi nepřesně) a všemi výrobci a prodejci je označována jako zbraň kapesní s velmi nízkým zastavujícím účinkem (viz obr. 6). Označení pistolí značkou DUO (Dušek, Opočno) bylo ukončeno v Opočně v druhé polovině roku 1950, kdy firma byla krátce začleněna pod Českou zbrojovku (značka CZ) a následně pod Zbrojovku Brno (značka Z). Je tedy zřejmé, že dotyčná 6,35 mm Pi DUO byla vyrobena maximálně do první poloviny roku 1950<sup>4</sup>. Náboj ráže 6,35 mm Browning (Sellier & Bellot, ČR), použitý na místě činu, je nábojem s celoplášťovou střelou (FMJ) a olověným jádrem, klasické konstrukce a balistických parametrů. Nábojka je plněna bezdýmným nitrocelulózovým bezdýmným prachem a je do něj laborována zápalka typu *Berdan* nebo *Boxer*. Počáteční rychlost  $v_0$  střely o hmotnosti  $m_q = 3,30$  g, při výše uvedené délce hlavně, se pohybuje kolem  $230$  m s<sup>-1</sup>. Této rychlosti a hmotnosti střely odpovídá počáteční kinetická energie  $E_0 = 93$  J.

<sup>3</sup> JUŘÍČEK, L. *Určit polohu krátké kulové zbraně v okamžiku výstřelu a posoudit faktory působící na střelu od okamžiku výstřelu až po její zastavení v těle poškozeného*. Revizní znalecký posudek č. 001/2009 pro AK JUDr. František POLÁK, Brno, 2009, 18 s.

<sup>4</sup> JUŘÍČEK, L. *Určit polohu krátké kulové zbraně v okamžiku výstřelu a posoudit faktory působící na střelu od okamžiku výstřelu až po její zastavení v těle poškozeného*. Revizní znalecký posudek č. 001/2009 pro AK JUDr. František POLÁK, Brno, 2009, 18 s.



Obr. č. 6: Pohled zprava na pistoli ráže 6,35 mm Browning (výrobní číslo 160610)

S ohledem na podmínky střelby, kdy bylo stříleno v interiéru osobního motorového vozidla z velmi krátké vzdálenosti a bez přiložení zbraně k hlavě poškozeného (absence kouřové dutiny), je možné tabulkovou počáteční rychlost střely  $v_0$  považovat za rychlost dopadovou  $v_d$ .

### ***Průbojný účinek jako složka ranivého potenciálu střely a jeho hodnocení***

*Průbojný účinek* střely je obecně dán schopností střely proniknout do určité hloubky v překážce a vykonat v ní práci. Kinetická energie, kterou střela disponuje při dopadu na cíl, představuje její ranivý potenciál. Větší průbojnost bude vykazovat střela o vyšší kinetické energii (střela s vyšší hmotností a rychlostí) v okamžiku dopadu na cíl. Protože *rychlost a hmotnost* střely má pro možný *průbojný účinek* zásadní význam, byla v minulosti zavedena, jako relativní měřítko průbojnosti, veličina *hybnost střely*  $p$ , definovaná jako součin hmotnosti a rychlosti střely ( $p = m_q \cdot v$ ), kde rychlost střely, na rozdíl od kinetické energie, vystupuje ve vztahu v první mocnině. Průbojnost střely, vedle jejich konstrukčních a materiálových vlastností, je rovněž dána tuhostí probíjené překážky a okamžitou plochou příčného průřezu střely. K posuzování průbojných schopností střely byla proto zavedena konstrukční charakteristika *průřezové zatížení střely*  $C_p$ , která je definována jako poměr hmotnosti střely  $m_q$  a plochy jejího příčného průřezu  $S$ .

$$C_p = \frac{m_q}{S} = \frac{4 \cdot m_q}{\pi \cdot d^2} [\text{kg m}^{-2}] (1)$$

Při stejné dopadové rychlosti a stejné hmotnosti bude disponovat větší průbojností střela s větším průřezovým zatížením  $C_p$ , tedy střela menší ráže. Měřítkem ranivého účinku při průbojném působení střely může být také objem střelného kanálu dosažený pronikající střelou v zasažené tkáni<sup>5</sup>. Tento objem v sobě zahrnuje jak *plochu průřezu kanálu*  $S$ , tak i *hloubku vniku střely*  $s$  a ranivý účinek střely tedy roste jak s hloubkou vniku  $s$ , tak i (kvadraticky) s její ráží  $d$ .

<sup>5</sup> JUŘÍČEK, L. *Fyzikální modely biologických systémů člověka v balistickém experimentu pro hodnocení ranivých účinků malorážových střel*. Habilitační práce. Brno: VA v Brně, Katedra zbraňových systémů, 2003, 182 s.

$$V = \frac{\pi \cdot d^2}{4} \cdot s \text{ [cm}^3\text{]}(2)$$

Pro relativní posuzování možného ranivého účinku malorážové střely se v praxi používá jako kritérium ranivosti objem střelného kanálu, který vznikne při střelbě do suchého bezsukového smrkového nebo jedlového dřeva.

Na základě provedených balistických experimentů v roce 1975 odvodil *Wolfgang WEIGEL* empirické vztahy (3) a (4) pro výpočet *hloubky vniku*  $s_K$  a *objem střelného kanálu*

$w_K$  ve dřevě, aniž by bylo nutné provádět experimentální střelbu

$$s_K = 0,03 \cdot \frac{m_q \cdot v_d^{1,5}}{d^2} \text{ [cm]}(3)$$

$$w_K = 0,024 \cdot m_q \cdot v_d^{1,5} \text{ [cm}^3\text{]}(4)$$

Podle tohoto kritéria byla ranivost střel nejběžnějších malorážových nábojů určených pro pistole a revolvery seřazeny do tab. 1.

Tabulka 1: Objem střelného kanálu ve dřevě  $w_K$  vybraných Pi a Re nábojů (Wolfgang WEIGEL - 1975)

Druh náboje	Objem kanálu
	$w_K$ [cm <sup>3</sup> ]
6,35 mm Browning	2,65
7,65 mm Browning	3,50
38 Special S & W	9,30
9 mm Luger	11,00
45 ACP	14,70

Přičemž při objemu střelného kanálu menším jak 5 cm<sup>3</sup> se ranivý účinek pokládá za *velmi slabý*, 5 - 7 cm<sup>3</sup> *slabý*, 7 - 10 cm<sup>3</sup> *střední*, 10 - 12 cm<sup>3</sup> *silný* a přes 12 cm<sup>3</sup> *velmi silný*.

Toto kritérium ranivosti je však relativní a slouží pouze pro vzájemné kvantifikované porovnání ranivého potenciálu střel nábojů různých ráží a konstrukčního provedení. Pro posouzení minimálních vlastností střely nutných pro zranění nebo dokonce usmrcení člověka, je nevyužitelné. Transformace objemu střelného kanálu ve dřevě na rozsah zranění člověka není možná pro rozdílnost fyzikálně mechanických vlastností obou materiálů (biologické tkáně a dřeva jako její substituce).

Velmi důležitým kritériem ranivého účinku je samotná *hloubka vniku střely* do organismu člověka. Touto otázkou se již v minulosti (70. a 80. léta minulého století) zabývala řada autorů (a to i experimentálně), avšak pouze z hlediska možnosti *úplného průstřelu hlavy*, hrudníku a břicha nebo končetin z pistolí a revolverů různých ráží. Poukazovali na to, že krátké zbraně s malým balistickým výkonem a ráží menší jak 7,65 mm mohou způsobit úplný průstřel některé z uvedených částí těla jen výjimečně. V praxi se však ukázalo, že v některých případech k úplným průstřelům přece jen došlo<sup>6</sup>, stejně jako ke vzniku zástřelů i u balisticky výrazně výkonnějších zbraňových

<sup>6</sup> STAMMEL, J., H. např. ve své práci „Mit gebremster Gewalt“ (Stuttgart 1974) uvádí, že při použití pistole ráže 7,65 mm Browning existuje 85% pravděpodobnost úplného průstřelu hlavy. U nižších ráží

systemů. Jiní autoři se snaží o nalezení vlastních substitučních fyzikálních modelů a jejich využití v balistickém experimentu pro kvantifikaci ranivého potenciálu střely<sup>7</sup> nebo jdou cestou návrhu vhodného matematického modelu průbojného chování střely malé ráže v biologických tkáních člověka různých mechanických a fyzikálních vlastností<sup>8</sup>.

### **Matematický model proniku střely biologickými tkáněmi člověka**

Pronik střely měkkou biologickou tkání lze popsat i matematicky. Z celé řady experimentálních měření vyplývá, že odpor proti vnikání střely do tohoto prostředí je úměrný druhé mocnině okamžité rychlosti střely (kvadratický zákon odporu prostředí). Pokles rychlosti střely při průchodu tkání má proto exponenciální charakter. Postupnou integrací byl odvozen analytický vztah pro stanovení okamžité rychlosti střely  $v$  po průchodu dráhy  $l$  v měkké tkáni při dopadové (vstupní) rychlosti  $v_d$

$$v = v_d \cdot e^{-b \cdot l} \text{ [m s}^{-1}\text{]}(5)$$

Parametr  $b$ , vyjadřuje funkční vztah mezi zbrzděním a čtvercem rychlosti střely při proniku tkáněmi. Zahrnuje v sobě všechny faktory ovlivňující pronik střely hustým prostředím a jeho mechanický odpor proti tomuto proniku.

Pro výpočet parametru  $b$  platí empirický vztah

$$b = \frac{\rho \cdot S \cdot C}{2 \cdot m_q} \text{, [cm}^{-1}\text{]}(6)$$

kde  $\rho$  - hustota prostředí [g cm<sup>-3</sup>]; pro biologické materiály  $\rho = 1$  g cm<sup>-3</sup>;  $S$  - plocha příčného průřezu střely [cm<sup>2</sup>];  $m_q$  - hmotnost střely [g] a  $C$  - koeficient zahrnující vlastnosti prostředí (voda - 0,30, platí i pro tělní tekutiny nebo mozkovou tkáň; 20% roztok želatiny - 0,35; svalová tkáň - 0,45).

Přibližný výpočet parametru  $b$  pomocí vztahu (6) je možný pouze pro monoogivální FMJ střely, které pronikají zasaženými biologickými tkáněmi stabilně a dopadají na překážku kolmo. Pro puškové náboje se silně zašpičatělou střelou je nutné zavést opravný koeficient  $k_1 < 1$ , pro střely s plochou přední částí  $k_1 > 1$ . Jestliže je podélná osa symetrie střely odkloněna od tečny k její dráze (nositelky vektoru rychlosti střely) o úhel  $\delta$  (úhel náběhu), zavádí se ještě další opravný koeficient  $k_2$ , který je možné stanovit podle empiricky odvozeného a v praxi používaného vztahu:

$$k_2 = 1 + \left( \frac{\delta}{13} \right)^2 \text{.}(7)$$

Pro hloubku vniku střely do kostní tkáně  $s$ , platí empirický vztah<sup>9</sup>

$$s = 4,4 \cdot 10^{-5} \cdot \frac{m_q}{d} \cdot (v_d - v_2)^2 \text{, [cm, g, m s}^{-1}\text{]}(8)$$

---

s menším balistickým výkonem se pravděpodobnost vzniku úplného průstřelu hlavy velmi dramaticky snižuje.

<sup>7</sup> JURÍČEK, L., KOMENDA, J., JEDLIČKA, L., MORAVANSKÝ, N. Proposal of a New Objective Casualty Criterion. In: *MTA Review*, Vol. XIX, No. 4, Bucharest: Dec. 2009. p. 373–384.

<sup>8</sup> LIŠKA, P. Posouzení ranivého účinku střelné zbraně v trestním řízení. *Odborná sdělení Kriminálního ústavu VB FSVB*, č. 7. Praha, 1980, s. 16–20.

<sup>9</sup> LIŠKA, P. Posouzení ranivého účinku střelné zbraně v trestním řízení. *Odborná sdělení Kriminálního ústavu VB FSVB*, č. 7. Praha, 1980, s. 16–20.

kde  $v_2$  je rychlost střely spotřebovaná na rozrušení povrchové struktury kostní tkáně a vlastní vniknutí střely do kosti. Tato rychlost je přibližně konstantní a experimentálně byla stanovena její hodnota na  $60 \text{ m s}^{-1}$ .

Zbytkovou rychlost střely  $v_z$  po průchodu kostní tkáně určité tloušťky  $s$ , pak lze přibližně vypočítat podle následujícího vztahu:

$$v_z = (v_d - 60) \cdot \sqrt{1 - 2,3 \cdot 10^4 \cdot \frac{s \cdot d}{(v_d - 60)^2 \cdot m_q}} \quad [\text{m s}^{-1}, \text{cm}, \text{g}] \quad (9)$$

Výše uvedené vztahy lze v praxi použít k orientačním výpočtům průchodu střely libovolnou anatomickou částí lidského těla tvořenou tkáněmi odlišných fyzikálních a mechanických vlastností a různým odporem proti proniku střely zasaženým prostředím. Na základě experimentálně zjištěných poznatků se při těchto výpočtech rovněž předpokládá jednorázová ztráta asi  $50 \text{ m s}^{-1}$  okamžité rychlosti střely při proniku kožního krytu v místě zásahu.

## Řešení ranivě balistických úloh a jejich výsledky

### Soudně – znalecká úloha

Zadané údaje:

$d = 6,35 \text{ mm}$ ;  $m_q = 3,3 \text{ g}$ ;  $v_d = 238 \text{ m s}^{-1}$  ( $b = 0,0144 \text{ cm}^{-1}$ ); tloušťka kosti  $s_1$  resp.  $s_3 = 5 \text{ mm}$ ; délka střelného kanálu v mozku  $s_2 = 15 \text{ cm}$ .

- *Pronik kostní tkáně 1 (levá spánková kost):*

$$v_{z1} = (188 - 60) \cdot \sqrt{1 - 2,3 \cdot 10^4 \cdot \frac{0,5 \cdot 0,635}{(188 - 60)^2 \cdot 3,3}} = 119 \text{ m s}^{-1}$$

Na základě experimentálně zjištěných poznatků se při těchto výpočtech také předpokládá jednorázová ztráta  $50 \text{ m s}^{-1}$  rychlosti střely při proniku kožního krytu.

- *Pronik mozkové tkáně (délka střelného kanálu 15 cm):*

$$v_{z2} = 119 \cdot e^{-0,014415} = 119 \cdot e^{-0,216} = 96 \text{ m s}^{-1}$$

Zůstatková rychlost střely  $v_{z2} = 96 \text{ m s}^{-1}$  po proniku mozkové tkáně představuje počáteční rychlost střely pro probíjení kostní tkáně 2. Tato rychlost je s ohledem na dosazovanou tloušťku kosti  $s_1 = s_3 = 5 \text{ mm}$  a její tuhost značně podlimitní a k probití kosti v daném případě proto nestačí.

### Komparační úloha

Předpokládáme zásah mozkové části hlavy FMJ střelou pistolového náboje ráže 7,65 *Browning* ( $m_q = 4,7 \text{ g}$ ) s dopadovou rychlostí  $v_d = 300 \text{ m s}^{-1}$  ( $b = 0,0148 \text{ cm}^{-1}$ ). Průchodem kůží střela ztratí  $50 \text{ m s}^{-1}$ ; pro vstup do kosti je dopadová rychlost  $250 \text{ m s}^{-1}$ . Při předpokládané tloušťce probíjené kosti  $5 \text{ mm}$  platí:

$$v_{z1} = (250 - 60) \cdot \sqrt{1 - 2,3 \cdot 10^4 \cdot \frac{0,5 \cdot 0,765}{(250 - 60)^2 \cdot 4,7}} = 185 \text{ m s}^{-1}$$

Tato rychlost je vstupní rychlostí pro vniknutí střely do mozkové tkáně. Při předpokládané dráze střely v mozku  $15 \text{ cm}$  rovněž platí:

$$v_{z2} = 185 \cdot e^{-0,014815} = 148 \text{ m s}^{-1}$$

Zbytková rychlost  $v_{z3}$  po dalším průchodu kostí:

$$v_{z3} = (148 - 60) \cdot \sqrt{1 - 2,3 \cdot 10^4 \cdot \frac{0,5 \cdot 0,765}{(148 - 60)^2 \cdot 4,7}} = 77 \text{ m} \cdot \text{s}^{-1}.$$

**Hodnocení komparační úlohy:**

Střela disponuje před poslední vrstvou kožního krytu rychlostí  $77 \text{ m} \cdot \text{s}^{-1}$  a je tedy pravděpodobný úplný průstřel hlavy, protože pro kůži postačuje jen  $50 \text{ m} \cdot \text{s}^{-1}$ . Avšak rozdíl mezi rychlostmi není příliš velký, a proto není celkový průstřel hlavy vždy zaručen. To ostatně odpovídá i poznatkům z praxe, že pistolová střela ráže 7,65 mm Browning sice může způsobit úplný průstřel hlavy, ale často také zůstává po průchodu lebku zachycena v podkoží!

### **Porovnání průbojného potenciálu střely posuzovaného náboje**

Průbojný potenciál střely je dán *kinetickou energií* v okamžiku dopadu na tkáň  $E_d$  [J] (vzhledem k velmi krátké vzdálenosti střelby, lze kvantitativně počáteční kinetickou energii střely  $E_0$  považovat za energii dopadovou), resp. *energetickým zatížením střely*  $e_0$  [ $\text{J} \cdot \text{cm}^{-2}$ ], *konstrukčními charakteristikami střely* (hmotnost  $m_q$  [g], příčný průměr  $d$  [mm], tvar přední části jejího těla-monoogivální se zaoblenou špičkou a použitými materiály). Konstrukční charakteristiky střely z hlediska hodnocení její průbojné schopnosti, byly zahrnuty do parametru „*Průřezového zatížení střely*“  $C_p$  [ $\text{kg} \cdot \text{cm}^{-2}$ ]. Tento parametr je důležitý nejen z hlediska letových vlastností střely a jejího dostřelu, ale také s ohledem na stabilitu střely při jejím pronikání tkáněmi, pro hloubku vniku v zasažených tkáních.

Porovnání základních konstrukčních a balistických charakteristik střely posuzovaného náboje ráže 6,35 Browning (S & B) z hlediska průbojného chování v tkáních, bylo provedeno se dvěma v praxi široce používanými balisticky výkonnějšími rážemi 7,65 mm Browning a 9 mm Luger uvádí tab. 2. –

Tabulka 2: Porovnání základních konstrukčních a balistických charakteristik střel vybraných ráží (Tabulkové hodnoty podle C.I.P.)

<i>Veličina - parametr</i>	<i>6,35 Browning S &amp; B</i>	<i>7,65 Browning S &amp; B</i>	<i>9 mm Luger S &amp; B</i>
Průměr střely $d$ [mm]	6,35	7,65	9,00
Hmotnost střely $m_q$ [g]	3,3	4,75	8,00
Počáteční rychlost střely $v_0$ [ $\text{m} \cdot \text{s}^{-1}$ ]	238	300	360
Počáteční kinetická energie střely $E_0$ [J]	93	240	518
Energetické zatížení střely $e_0$ [ $\text{J} \cdot \text{cm}^{-2}$ ]	294	523	815
Průřezové zatížení střely $C_p$ [ $\text{kg} \cdot \text{cm}^{-2}$ ]	0,0104	0,0103	0,0126

Poznámka: Konstrukční a balistické charakteristiky vybraných ráží označené indexem „0“ odpovídají tabulkovým počátečním hodnotám. Z důvodu střelby na velmi krátkou vzdálenost je možné tyto hodnoty považovat za dopadové (označené indexem „d“).

## Závěr

Hodnocená samonabíjecí pistole zn. DUO ráže 6,35 mm Browning spolu s jednotným nábojem s celoplášťovou střelou (FMJ) stejné ráže, představuje zbraňový systém s velmi malým ranivým potenciálem ( $E_0 = 93 \text{ J}$ ). Rozdíly ranivě-balistickém chování střely v reálném biologickém cíli a jejím predikovaném chování v prostředí numerického modelu jsou způsobeny na jedné straně přijatými matematickými zjednodušeními a na straně druhé rozdílnými mechanickými vlastnostmi tkání a reálnými podmínkami, za nichž dochází k jejich probíjení posuzovanou střelou. Odborníci na balistiku zranění poukazují na to, že krátké zbraně s nízkým balistickým výkonem a ráží menší jak 7,65 mm mohou způsobit úplný průstřel hlavy jen výjimečně. V praxi se však ukázalo, že v některých případech k úplným průstřelům přece jen došlo. J. H. Stammel uvádí, že při použití pistole ráže 7,65 mm Browning existuje 85 % pravděpodobnost úplného průstřelu hlavy. U nižších ráží s menším balistickým výkonem se pravděpodobnost vzniku úplného průstřelu hlavy velmi dramaticky snižuje, stejně jako u balisticky výrazně výkonnějších zbraňových systémů (9 mm Luger).

Lze tedy s vysokou mírou pravděpodobnosti u posuzovaného zbraňového systému ráže 6,35 mm Browning použitému na místě činu očekávat, při zadaných podmínkách střelby, uvíznutí střely v temenní kosti ještě před jejím pronikem. Tedy zástřel. Na základě provedené analýzy, lze proto v daném případě potvrdit předpoklad a tím také učinit závěr, že pro vznik střelného poranění typu zástřel hlavy, resp. lebky střelou pistolového náboje ráže 6,35 mm Browning (25 Auto), nemělo opření hlavy poškozeného o pevnou překážku interiéru osobního vozidla Škoda OCTAVIA zásadní význam. Působení pevné opory hlavy má v okamžiku zásahu spíše opačný efekt, který může vést ke zlepšení průbojných schopností střely.

## Seznam bibliografických odkazů

FOUCAULT, M. *Archeologie vědění*. Praha: Herman a synové, 2002. ISBN 80-239-0124-9.

HIRT, M. *Střelná poranění v soudním lékařství*. Brno: Masarykova univerzita, 1996. ISBN 80-210-1293-5.

JUŘÍČEK, L. *Fyzikální modely biologických systémů člověka v balistickém experimentu pro hodnocení ranivých účinků malorážových střel*. Habilitační práce. Brno: VA v Brně, Katedra zbraňových systémů, 2003.

JUŘÍČEK, L. *Určit polohu krátké kulové zbraně v okamžiku výstřelu a posoudit faktory působící na střelu od okamžiku výstřelu až po její zastavení v těle poškozeného*. Revizní znalecký posudek č. 001/2009 pro AK JUDr. František POLÁK. Brno, 2009.

JUŘÍČEK, L., KOMENDA, J., JEDLIČKA, L., MORAVANSKÝ, N. Proposal of a New Objective Casualty Criterion. In: *MTA Review*. Vol. XIX, No. 4, Bucharest, 2009. p. 373-384. ISSN 1843-3391.

KLEIN, L., FERKO, A. et al. *Principy válečné chirurgie*. Praha: Grada, 2005. ISBN 80-247-0735-7.

KRAJSA, J., HIRT, M. *Základní biologický model pro zkoušky ranivé balistiky*. In: *Česko-Slovenská patologie a soudní lékařství*. Praha: ČLS-JEP, 42/51, 4, 2006, s. 52-54. ISSN 1210-7875.

LIŠKA, P. Posouzení ranivého účinku střelné zbraně v trestním řízení. In: *Odborná sdělení Kriminalistického ústavu FS VB*. č. 7, Praha, 1980, s. 16-20.

SELLIER, K., KNEUBÜHL, B., P. *Wundballistik und ihre ballistischen Grundlagen*. 2. völlig überarbeitete und ergänzte Auflage. Berlin: Springer, 2001. 528 S. ISBN 3-540-66604-4.

STAMMEL, H., J. *Mit gebremster Gewalt. Polizeiwaffen von heute und morgen*. Stuttgart: Motorbuch, 1974. ISBN 3-879-43305-4.



# Miesto trestnoprávneho skúmania ochrany osôb, majetku a ďalších chránených záujmov v rámci didaktického systému podskupiny vedných odborov právnych vied

## Place of the criminal investigation of protection of persons, property and other protected interests in the framework of the didactic system of the subsystem of scientific fields of legal sciences

Miroslav Kelemen<sup>1</sup>

### Abstrakt

Kľúčovým problémom je doterajšia úzko špecializovaná edukácia personálu, nie ako interdisciplinárny didaktický systém a „inter-inštitucionálna“ agenda vo verejnom a privátnom sektore zodpovednom za prípravu a kompetencie právnej komunity štátu. V príspevku je dôraz položený na praxeologickú potrebu aktualizácie opisu odboru Trestné právo v treťom stupni vysokoškolského vzdelávania a prácu s talentovanými študentmi.

**Kľúčové slová:** Trestné právo, edukácia, chránené záujmy, kompetencie.

### Abstract

The key issue is a narrowly specialized staff training, not as an interdisciplinary teaching system and an "inter-institutional" agenda in the public and private sector responsible for the preparation and competence of the state's legal community. The contribution focuses on the praxeological need to update the field of Criminal Law in the third degree of the higher education and to work with the talented students.

**Keywords:** Criminal Law, education, protected interests, competencies.

### Úvod

V súlade so Sústavou odborov vedy a techniky Slovenskej republiky, predstavuje podskupina odborov vedy a techniky „Právne vedy 050 500“, široký a komplexný výskumný a edukačný priestor pre špecifickú prácu vedecko-pedagogických pracovníkov, ale najmä pre prípravu nastupujúcej, mladej vedeckej sily, študentov doktorandského štúdia, postdoktorandov, resp. mladých vedeckých pracovníkov do 35 rokov (smernica, opis a číselník odborov vedy a techniky dostupné na internete: <https://www.minedu.sk/sustava-a-ciselnik-odborov-vedy-a-techniky/>). V súčasnosti sa dokončuje proces aktualizácie opisov jednotlivých študijných odborov s logickou väzbou na vedný odbor, ktoré boli identifikované a vytvorené garantmi spravidla v roku 2003 a pod. Nie súčasnosť, ale potreba budúcnosti nás núti pristúpiť zodpovedne k tejto úlohe. Výzvy spoločenského života a agenda s výhľadom do roku 2030, ako aj rozvoj techniky, technológií v duchu Priemysel pre 21. storočie (Priemysel 4.0 a pod.)

---

<sup>1</sup> Dr.h.c. prof. Ing. Miroslav Kelemen, DrSc., MBA, LL.M.Právnická fakulta UMB v Banskej Bystrici, Kriminologické a kriminalistické výskumné centrum pri PrF UMB BB, e-mail: miroslav.kelemen@umb.sk.

Digitálna agenda pre Európu a atď., determinujú aj predpokladaný vývoj agendy podskupiny odborov vedy a techniky „Právne vedy 050 500“.

Práce na riešení uvedenej problematiky musia odzrkadľovať doterajšie edukačné poznatky a vedecko-výskumné výsledky a obzory. Naša práca bude parciálne zameraná aj na **teoretické spracovanie štúdií v dvoch rovinách**:

- „Právne vedy 21. storočia, ako didaktický systém podskupiny odborov vedy a techniky“;
- „Trestnoprávna edukácia ako interdisciplinárny didaktický systém, v rámci štátnej vzdelávacej politiky pre 21. storočie“, vrátane nových návrhov opisov relevantných doktorandských študijných odborov.

Predložený príspevok predstavuje časť základného vstupu do teoretickej práce pre štúdiu „Právne vedy 21. storočia, ako didaktický systém podskupiny odborov vedy a techniky“. **Spoločným kľúčovým pojmom bolo, je a zostáva „kompetencia“ profesionála v oblasti práva / právnych vied.**

Pod pojmom „**kompetencia**“ profesionála v oblasti práva / odborov právnych disciplín môžeme rozumieť jeho psychofyziologické a sociálno-psychologické kvality a výkonnosť, v súlade s odbornou spôsobilosťou pre výkon funkcie. Budovanie a rozvoj personálnych kompetencií profesionálnych pracovníkov významne podmieňuje budovanie a rozvoj požadovaných spôsobilostí štátu pre trestnoprávnu ochranu a zaistenie zákonom chránených záujmov, resp. spravodlivosti, ktoré tiež vnímame ako komplexný, zložitý systém. Právnická komunita štátu (komunita odborov právnych vied), v súlade s úlohami a medzinárodnými záväzkami Slovenskej republiky preto potrebuje pripraviť v rámci trestnoprávnej edukácie odborného personálu, ktorý spĺňa minimálne nasledovné požiadavky:

- je motivovaný, profesijne vzdelaný, teoreticky a prakticky pripravený pre výkon funkcie v oblasti práva v domácom, resp. v medzinárodnom prostredí, s prezentačnými, argumentačnými a ďalšími komunikačnými zručnosťami;
- technicky zručný najmä vo využívaní informačných a komunikačných technológií, psychicky odolný, primerane fyzicky zdatný, schopný samostatne sa rozhodovať a konať (resp. „tímový hráč“), s kritickým myslením voči sebe aj okoliu;
- osobnosť so systémovým prístupom a hľadiskom k javom a procesom;
- spôsobilý činnosti v „štandardných“ aj v „stresových“ pracovných podmienkach.

**Kompetencie** priťahujú čoraz väčšiu pozornosť, pretože ich úroveň bezprostredne súvisí s dosahovaním organizačnej stratégie. **Kompetenčný model** je odpoveďou na otázku, ktoré kompetencie a akou mierou sa podieľajú na úspešnom vykonávaní konkrétnej pozície. Zatiaľ čo popis pracovnej pozície hovorí skôr o zodpovednostiach a teda o tom, čo má robiť zamestnanec na pozícii, kompetenčný model hovorí o spôsobe, ako sa má práca robiť (<http://www.developium.sk/tvorba-kompetencnych-modelov>). Pritom rozvoj odborov vedy a techniky Právne vedy generujú rozvoj novej platformy (disciplíny) vedeckej výchovy, vzdelávania a výcviku „Bezpečnostných vied“. Podľa pána profesora Poradu príspevky jednotlivých spoločensko-vedných disciplín k bezpečnostnej vede tvoria nasledujúci vzťah (Holcr, Porada, 2011):

**Právne vedy, kriminalistika a kriminológia** tvoria základ spoločensko-vednej disciplíny (východiská) bezpečnostnej vedy. Osobitnú úlohu zohráva trestné právo a správne právo s jeho vplyvom na teóriu bezpečnosti, metodické postupy a metódy činnosti. Kriminalistika nie je súčasťou bezpečnostnej vedy, ale tvorí podľa posudzovaného poňatia základ pre riešenie jednotlivých bezpečnostných situácií, prispieva k vymedzeniu predmetu bezpečnostnej vedy a plní určitú metodologickú funkciu pre vznikajúce odborné bezpečnostné parciálne teórie, napr. operatívnu pátraciu činnosť a pod. Proces konštituovania bezpečnostnej vedy tiež neočakáva mechanickú aplikáciu poznatkov kriminológie. Pozíciu kriminológie vo vzťahu k bezpečnostnej vede možno charakterizovať teoreticko - metodologickým a inštrumentálnym spojením a najmä aplikáciu kriminologických poznatkov v bezpečnostných činnostiach.

### **Identifikácia skúmaných problémov**

Definovaným kľúčovým problémom je spravidla cieľovo orientovaný, moderný obsah vedných a študijných odborov právnych vied, v kontexte súčasnej, úzko špecializovanej edukácie personálu, nie ako interdisciplinárneho didaktického systému a „inter-inštitucionálnej“ agendy vo verejnom a privátnom sektore, podmieňujúcich tvorbu kompetencií právnickej komunity štátu (komunity odborov právnych vied). Kompetenčné modely pre jednotlivé právnické povolania / špecialistov v odboroch právnych vied nám majú naznačiť, ako sa má napr. vedecká výchova a edukácia v danom odbore robiť. Pritom je žiaduce, aby išlo spravidla o celoživotnú prípravu a edukáciu odborníkov, ktorí napomáhajú zaisťovať zákonom chránené záujmy vo verejnom a privátnom sektore (Kelemen, 2017).

### **Metódy skúmania problémov**

V rámci skúmania identifikovaných problémov využijeme metódu procesnej a obsahovej analýzy javov v rámci špecializovanej vedeckej výchovy a edukácie v podskupine odborov vedy a techniky „Právne vedy 050 500“, ich komparáciu s praxou, metódu dedukcie a syntézy poznatkov pre formuláciu komentára k vybraným témam. Metodologický prístup k skúmaniu javov bude vychádzať z platformy systémového prístupu, s aplikáciou v špecifikom prostredí trestnoprávnej edukácie budúcich pracovníkov v oblasti práva / právnych vied. Strategickým rámcom hľadania riešení je realizácia štátnej vzdelávacej politiky v odbore Právo a v jeho príbuzných odboroch, resp. relevantnej medzinárodnej a európskej agendy, v podmienkach vysokých škôl na Slovensku, v spolupráci s ich partnermi.

### **Vstupná analýza a komentár k vybraným problémom v rámci akademickej diskusie**

Efektívnym nástrojom budovania a rozvoja požadovaných kompetencií personálu v oblasti práva / právnych vied, s dôrazom na trestné právo, je **TRESTNOPRÁVNA EDUKÁCIA**. t.j. aj **trestnoprávne skúmanie ochrany osôb, majetku a ďalších zákonom chránených záujmov v rámci vedeckej výchovy, vzdelávania a výcviku**.

Ústredným pojmom je pojem EDUKÁCIA, ako sústava vzdelávacích činností a podmienok, ktoré majú zošľachtujúci zámer a účinok v celostnej výchove človeka.

Slovo EDUKÁCIA je odvodené od latinského EDUCARE – vychovávať, ale aj od latinského EDUCERE – viesť, vodiť iného či iných, čo vytvára priestor pre lídrov v tomto procese, ktorí svojim osobným príkladom vedia strhnúť ľudí a priestor pre manažérov, ktorí efektívnym riadením procesov v organizácii smerujú k dosiahnutiu cieľov.

Proces edukácie, s využitím poznatkov všeobecnej didaktiky (Petlák, 1997, Turek, 2004), napomáha k rozvoju osobnosti, v rámci kognitívneho, sociálneho a perceptívno-motorického učenia (sa). Výsledkom je požadované vzdelanie, vychovanie a úroveň vycvičenia, ktoré v súlade s psycho-fyziologickými danosťami jedinca spoluvytvárajú jeho KOMPETENCIE pre určitú činnosť: ako komplexnú schopnosť vykonávať špeciálne úlohy, najmä pri výkone odborných pracovných funkcií a iných životných aktivít a sociálnych rol, zahrňujúca praktické znalosti, zručnosti, zbehlosti, postoje a iné kvality. Aplikáciou edukačného procesu do oblasti trestného práva / právnych vied je TRESTNOPRÁVNA EDUKÁCIA, vnímaná ako špecializované právnické vzdelávanie, vychovávanie a praktický výcvik špecialistov v oblasti trestného práva, pre budovanie a rozvoj ich profesionálnych kompetencií.

Pri pohľade na **TRESTNOPRÁVNÚ EDUKÁCIU** ako na **DIDAKTICKÝ SYSTÉM**, môžeme povedať, že v závislosti od poslania a požadovaných profesionálnych kompetencií personálu v oblasti trestného práva, je špecifikovaný:

- Výchovno-vzdelávací a výchovno-výcvikový CIEĽ trestnoprávnej edukácie, ako zamýšľaný, žiaduci výsledok a projektovaný výstup edukačného procesu;
- OBSAH je chápaný ako procedúra určená k dosiahnutiu stanovených cieľov trestnoprávnej edukácie v teoretickej aj praktickej oblasti prípravy „špecialistov“; nosné poznatky sú sústredené v trestnom práve hmotnom, v trestnom práve procesnom (Mašľanyová a kol., 2016, Mencerová a kol., 2015, Šimovček a kol., 2016);
- Trestnoprávna edukácia sa realizuje spravidla v rámci výučbovej a mimovýučbovej FORMY, t.j. výchovno-vzdelávacieho procesu a výcviku v školskej a neškolskej sústave, čo predstavuje organizované učenie, výcvik a socializovanie, rozvíjajúce osobnosť;
- METÓDY trestnoprávnej edukácie predstavujú cesty k stanoveným výchovno-vzdelávacím a výchovno-výcvikovým cieľom, t.j. metódy výučbové, metódy výcvikové, metódy vedecké a pod.;
- V procese edukácie sa využívajú rôzne didaktické PROSTRIEDKY, výpočtová a audiovizuálna technika na podporu výučby, multimediálne učebne s počítačovou podporou vzdelávania a výcviku, virtuálne laboratóriá, cvičné školy a pod.

Zvolené FORMY, METÓDY a PROSTRIEDKY tvoria **MODUS OPERANDI – TRESTNOPRÁVNEHO EDUKAČNÉHO PROCESU** v konkrétnom prostredí špecializovaného právnického vzdelávania, ktorý vnímame ako dvojstranný interaktívny vzťah edutantov: pedagóga na jednej strane a študenta práva na strane druhej. Súčasťou všetkých procesov je spätná väzba, analýza a kontrola kvality výstupov edukačného procesu, ktorá umožňuje inovovať formy, metódy a prostriedky edukácie, ako aj samotný obsah, pre dosiahnutie stanovených cieľov trestnoprávnej edukácie vysokoškolských študentov. Významnou skutočnosťou je vnímanie komplexnej a systematickej trestnoprávnej edukácie právnickej komunity, ako

*hodnotovo orientovaného procesu profesionálnej špecializovanej prípravy.* Našou snahou nie je pripraviť pre právnu prax „len“ profesionála, ale „právnickú osobnosť / odborníka z odborov právnych disciplín“, rešpektujúcu právne normy a predpisy, ako aj zásady právnej etiky a kultúry, s ktorými sa vnútorne stotožnil, a navonok vo svojom správaní, konaní, v postojoch a pracovných výkonoch preukazuje. Uvedená TRESTNOPRÁVNA EDUKÁCIA predstavuje chápanie vysokoškolského vzdelania v špecializovanej oblasti trestného práva a jeho príbuzných odborov:

- ako sústavy vedomostí, zručností, spôsobilostí, návykov, hodnôt, postojov a schopností osvojených počas vysokoškolského vzdelávania v rámci „mobility študentov“ a internacionalizácie štúdia medzi vysokoškolskými vzdelávacími inštitúciami v SR a zahraničnými partnermi; (ERASMUS plus program EU, scholarship programmes – štipendijné programy, študijné granty, študijné pobyty...),
- ako najdôležitejšiu zložku odbornej kvalifikácie umožňujúcej vykonávať špecializované činnosti nielen „získaním požadovaného počtu kreditov“ z predmetov na rôznych univerzitách, ale aj praxou počas štúdia (u právnických osôb, stáže u orgánov verejnej moci, v rámci ŠVOČ a pod.),
- ako praktického výcviku v rámci simulovaných súdnych konaní, virtuálnych laboratórií právnych vied, Letných škôl práva so špecifickým zameraním, špecifických vzdelávacích a výskumných aktivít študentov doktorandského štúdia trestného práva, s aktívnou účasťou v projektoch výskumu a inovácií v oblasti trestného práva a jeho príbuzných odborov, v právnických START-up projektoch, v právnických dobrovoľníckych aktivitách a pod.,
- ako edukáciu bezpečnostno-právneho, ekonomického, environmentálneho a IT aplikačného zamerania pre teóriu, prax alebo vedecko-výskumnú činnosť.

**Ako znázorniť miesto trestnoprávnej edukácie, v rámci didaktického systému podskupiny vedných odborov právnych vied?**

Obr. 1: Miesto Trestnoprávnej edukácie (TPE) v rámci podsystemu odborov vedy a techniky (OVaT) Právne vedy 050 500

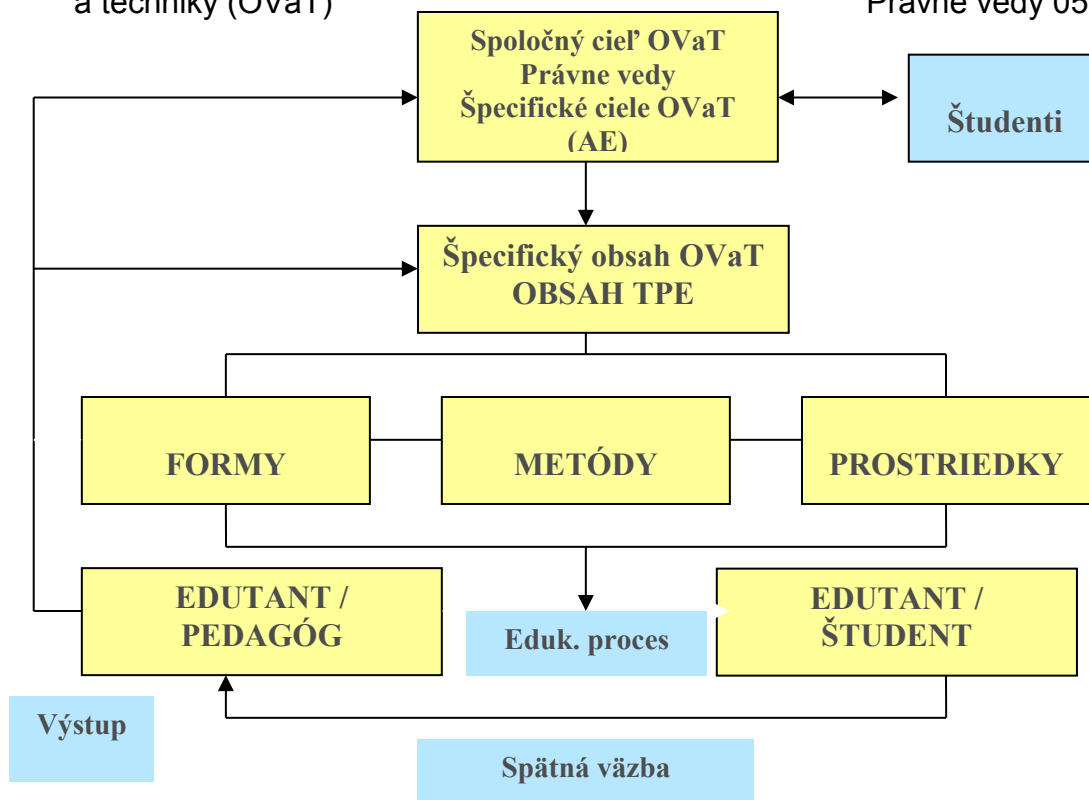

## Záver

Na základe vnímania komplexnej a systematickej trestnoprávnej edukácie právnickej komunity / komunity odborov právnych vied, ako *hodnotovo orientovaného procesu profesionálnej špecializovanej prípravy*, snahou nie je pripraviť pre prax „len“ profesionála, ale aj „právnickú osobnosť / odborníka odborov právnych vied“, rešpektujúcu právne normy a predpisy, ako aj zásady právnej etiky a kultúry, s ktorými sa vnútorne stotožnil, a navonok vo svojom správaní, konaní, v postojoch a pracovných výkonoch preukazuje. Uvedené zámery vieme efektívne realizovať v rámci TRESTNOPRÁVNEJ EDUKÁCIE, tj. aj trestnoprávneho skúmania ochrany osôb, majetku a ďalších zákonom chránených záujmov v rámci didaktického systému podsystemu odborov vedy a techniky Právne vedy 050 500, ako interdisciplinárneho didaktického systému, v ktorom zohrávajú významnú úlohu rôzni aktéri a subjekty, ako účastníci a partneri výučbovej a mimovýučbovej formy edukácie. Práca s talentovanými študentmi práva / študentmi príbuzných odborov, predstavuje kontinuálnu edukáciu najmä v rámci doktorandského štúdia, ktorá v primeranom rozsahu implementuje témy vybraných právnych disciplín. Súčasnou praxeologickou potrebou je napríklad aktualizácia opisu odboru Trestné právo v treťom stupni vysokoškolského vzdelávania, ktorý bol spracovaný v rámci spolupráce právnických fakúlt a bol predložený na Ministerstvo školstva, vedy, výskumu a športu SR.

**Článok bol spracovaný v rámci grantu MZVaEZ SR: MVZP/2017/56 „Vytvorenie národného systému stratégie posudzovania a riadenia bezpečnostných rizík“.**

## Zoznam bibliografických odkazov

- KELEMEN, M. 2017. *Problems of protected interests in the security sectors: Professional and criminal law aspects of the protection of interests*. 2nd. suppl. ed. Banská Bystrica: Belianum. Matej Bel University Press. ISBN 978-80-557-1261-1.
- MAŠĽANYOVÁ, D. a kol. 2016. *Trestné právo hmotné. Všeobecná a osobitná časť*. 2. vyd. Plzeň: Aleš Čeněk. ISBN 978-80-7380-618-7.
- MENCEROVÁ, I., TOBIÁŠOVÁ, L., TURAYOVÁ, Y. a kol. 2015. *Trestné právo hmotné. Všeobecná časť*. 2. aktualizované a prepracované vydanie. Šamorín: Heuréka. ISBN 978-80-8175-011-5.
- PETLÁK, E. 1997. *Všeobecná didaktika*. Bratislava: IRIS.
- HOLCR, K., PORADA, V. a kol. 2011. *Policajné vedy: Úvod do teórie a metodológie*. Plzeň: Aleš Čeněk. ISBN 978-80-7380-329-2.
- ŠIMOVČEK, I. a kol. 2016 *Trestné právo procesné*. Plzeň: Aleš Čeněk. ISBN 978-80-7380-617-0.
- TUREK, I. 2004. *Inovácie v didaktike*. Bratislava: MPC Tomášikova, 2004.
- Zákon č. 300/2005 Z.z., Trestný zákon, v znení neskorších predpisov.
- Zákon č. 301/2005 Z.z., Trestný poriadok, v znení neskorších predpisov.
- <http://www.developium.sk/tvorba-kompetencnych-modelov>
- Sústava odborov vedy a techniky a číselník odborov vedy a techniky podľa smernice č. 27/2006-R, ktorá bola vydaná 21. 12. 2006.

# Domestic Crime(s) in the Light of the Case-law of the Court of Justice of the European Union: Joined Cases C-483/09 – Gueye & C-1/10 – Salmerón Sánchez<sup>1</sup>

## Domáci trestný čin (činy) v zmysle judikatúry Súdneho dvora Európskej únie: Spojené veci C-483/09 - Guey & C-1/10 - Salmerón Sánchez

Libor Klimek<sup>2</sup>

### Abstract

The contribution deals with domestic crime(s) in the light of the case-law of the Court of Justice of the European Union in joined cases C-483/09 – Gueye & C-1/10 – Salmerón Sánchez. It is divided into five sections. The first introductory section introduces references for preliminary rulings. While the second section is focused on main proceedings and the questions referred for a preliminary ruling, the third section focuses on their analysis. The fourth section is focused on opinions of Advocate General. The last fifth concluding section introduces rulings of the Court of Justice.

**Key words:** domestic crime(s), case-law, Court of Justice of the European Union, case C-483/09 – Gueye, case C-1/10 – Salmerón Sánchez

### Abstrakt

Príspevok sa zaoberá domácou trestnou činnosťou (trestnými činmi v domácnosti) vo svetle judikatúry Súdneho dvora Európskej únie v spojených veciach C-483/09 - Gueye & C-1/10 - Salmerón Sánchez. Je rozdelený do piatich sekcií. Prvá úvodná sekcia prezentuje návrhy na začatie prejudiciálneho konania. Kým druhá sekcia je zameraná na konanie vo veci samej a na prejudiciálne otázky, tretia sekcia sa zameriava na ich analýzu. Štvrtá časť je zameraná na názory generálneho advokáta. Posledná piata záverečná sekcia prezentuje výrok Súdneho dvora.

**Kľúčové slová:** domáca trestná činnosť (trestné činy v domácnosti), judikatúra, Súdny dvor Európskej únie, prípad C-483/09 – Gueye, prípad C-1/10 – Salmerón Sánchez

### References for Preliminary Rulings (Introduction)

References for preliminary rulings concern the interpretation of Articles 2, 8 and 10 of the *Framework Decision 2001/220/JHA on the standing of victims in criminal proceedings*<sup>3</sup> (hereinafter ‘Framework Decision 2001/220/JHA’ or ‘Framework

---

<sup>1</sup> The contribution was elaborated as a part of the research project APVV ‘Možnosti kriminologického a trestnoprávného riešenia domáceho násillia’ [transl.: Possibilities of Criminological and Criminal Law Solutions of Domestic Violence] No. APVV-15-0644. Head of the project – doc. JUDr. Peter Polák, PhD.

<sup>2</sup> Doc. JUDr., PhDr. mult. Libor Klimek, PhD., Faculty of Law, Pan-European University in Bratislava, libor.klimek@paneurouni.com / libor.klimek@yahoo.com.

<sup>3</sup> Council Framework Decision 2001/220/JHA of 15<sup>th</sup> March 2001 on the standing of victims in criminal proceedings. Official Journal of the European Communities. L 82/1, 22<sup>nd</sup> March 2001. The Framework Decision was replaced and repealed by the Directive 2012/29/EU of the European Parliament and of



Decision’). The references were made in criminal proceedings against Mr. Gueye and Mr. Salmerón Sánchez, who were charged with failing to comply with the prohibition, imposed as an ancillary penalty, on approaching the women who were the victims of their offences, domestic violence in respect of which primary penalties were also imposed on them.

### **Main Proceedings and the Questions Referred for a Preliminary Ruling**

Mr. Gueye and Mr. Salmerón Sánchez were separately convicted of crimes of domestic violence – by two judgments delivered in 2008 by the Juzgado de lo Penal No 23 de Barcelona (Criminal Court No 23 of Barcelona) and in 2006 by the Juzgado de Instrucción No 7 de Violencia sobre la Mujer de El Vendrell (Court of First Instance and Preliminary Investigations No 7 of El Vendrell, with special jurisdiction over crimes of violence against women) – and the sentences imposed on them included, among other penalties, an ancillary penalty consisting of a prohibition on being within 1 000 metres (Mr. Gueye) and 500 metres (Mr. Salmerón Sánchez) of their victims or having any contact with them, for a period of 17 months in the case of the former and 16 months in the case of the latter.

Although they were aware of those injunctions, imposed under Article 57(2) of the Criminal Code, within a relatively short time after the imposition of those ancillary penalties the two offenders resumed living together with their respective victims at the request of those victims. The offenders continued to cohabit with them until they were apprehended, on 3<sup>rd</sup> February 2009 in the case of Mr. Gueye and 5<sup>th</sup> December 2007 in the case of Mr. Salmerón Sánchez. By judgments delivered on 11<sup>th</sup> February 2009 and 27<sup>th</sup> March 2008 respectively, the Juzgado de lo Penal No 1 de Tarragona (Criminal Court No 1 of Tarragona) found Mr. Gueye and Mr. Salmerón Sánchez guilty of failure to comply with the ancillary penalty, namely the prohibition on approaching their victims, under Article 468(2) of the Criminal Code.

In the course of the appeals brought against those judgments, the referring court heard the testimony of the individuals whose relationships with Mr. Gueye and Mr. Salmerón Sánchez had existed for several years before the penalties were imposed on them and were continuing when the two men were apprehended. In that testimony the women concerned declared that they had themselves, consciously and voluntarily, decided to resume cohabitation with the offenders, notwithstanding the fact that the two men had been convicted of having previously assaulted them and were consequently the subjects of criminal penalties. According to those individuals, their cohabitation with Mr. Gueye and Mr. Salmerón Sánchez had continued normally for several months, until the date when the two men were apprehended. By their appeals brought before the referring court against the judgments of the Juzgado de lo Penal No 1 de Tarragona, the offenders seek a declaration that to resume living together with the freely given consent of their partners does not constitute the offence of failure to comply with an ancillary penalty consisting of an order to stay away.

The referring court considers that the decision whether the penalties imposed at first instance should be upheld depends on whether the fact that the adoption of measures

---

the Council of 25<sup>th</sup> October 2012 establishing minimum standards on the rights, support and protection of victims of crime, and replacing Council Framework Decision 2001/220/JHA. Official Journal of the European Union, L 315/57, 14<sup>th</sup> November 2012.

such as injunctions to stay away in cases of crimes of domestic violence is mandatory, even when the victims oppose such measures, is compatible with the Framework Decision. In the opinion of that court, it appears indisputable that, in certain situations, such injunctions to stay away can be imposed even when that is against the wishes of the victims. That court nevertheless considers that the appropriate level of protection which should, in practice, be afforded to victims of crimes committed within the family cannot, particularly in cases of minor infringements, result in the imposition, without any exceptions, of an injunction to stay away without any prior assessment of the circumstances of each specific case.

In those circumstances, the Audiencia Provincial de Tarragona decided to stay proceedings and to refer to the Court of Justice of the European Union for a preliminary ruling the following questions, which are drafted in identical terms in both Case C-483/09 and Case C-1/10:<sup>4</sup>

1. Should the right of the victim to be understood, referred to in recital 8 of the preamble to the Framework Decision, be interpreted as meaning that the State authorities responsible for the prosecution and punishment of criminal conduct have a positive obligation to allow the victim to express her assessment, thoughts and opinion on the direct effects on her life which may be caused by the imposition of penalties on the offender with whom she has a family relationship or a strong emotional relationship?
2. Should Article 2 of the Framework Decision 2001/220/JHA be interpreted as meaning that the duty of States to recognise the rights and legitimate interests of victims creates the obligation to take into account their opinions when the penalties arising from proceedings may jeopardise fundamentally and directly the development of their right to freedom of personal development and the right to private and family life?
3. Should Article 2 of the Framework Decision 2001/220/JHA be interpreted as meaning that the State authorities may not disregard the freely expressed wishes of victims where the imposition or maintenance in force of an injunction to stay away from the victim when the offender is a member of their family are opposed by the victim and where no objective circumstances indicating a risk of re-offending are established, where it is possible to identify a level of personal, social, cultural and emotional competence which precludes any possibility of subservience to the offender or, rather, as meaning that such an order should be held appropriate in every case in the light of the specific characteristics of such crimes?
4. Should Article 8 of the Framework Decision 2001/220/JHA providing that States are to guarantee a suitable level of protection for victims be interpreted as permitting the general and mandatory imposition of injunctions to stay away from the victim or orders prohibiting communication as ancillary penalties in all cases in which a person is a victim of crimes committed within the family, in the light of the specific characteristics of those offences, or, on the other hand, does Article 8 require that an assessment of each individual case be undertaken to

---

<sup>4</sup> Reference for a preliminary ruling from the Audiencia Provincial de Tarragona (Spain) lodged on 30<sup>th</sup> November 2009 – *Criminal proceedings against Magatte Gueye* (Case C-483/09); Reference for a preliminary ruling from the Audiencia Provincial de Tarragona (Spain) lodged on 4<sup>th</sup> January 2010 – *Criminal proceedings against Valentín Salmerón Sánchez* (Case C-1/10).

allow the identification, on a case-by-case basis, of the suitable level of protection having regard to the competing interests?

5. Should Article 10 of the Framework Decision 2001/220/JHA be interpreted as permitting a general exclusion of mediation in criminal proceedings relating to crimes committed within the family, in the light of the specific characteristics of those crimes or, on the other hand, should mediation also be permitted in proceedings of that kind, assessing the competing interests on a case-by-case basis?

By order of the President of the Court of Justice cases C-483/09 and C-1/10 were joined for the purposes of the oral procedure and judgment.

### **Analysis of Questions**

Formally, the referring court has limited its second, third and fourth questions to the interpretation of Articles 2 and 8 of the Framework Decision. Such a situation does not however prevent the Court from providing the referring court with all the elements of interpretation of European Union law, including, in the present case, those which may relate to another provision of the Framework Decision, which may be of assistance in adjudicating on the case before it, whether or not that court has specifically referred to them in the questions (see case C-434/09 – *McCarthy*). In that regard, it must be observed that, while Member States are obliged to recognise the rights and legitimate interests of victims under Article 2 of the Framework Decision, it is however the first paragraph of Article 3 thereof, read in the light of recital 8, which lays down that Member States must safeguard the possibility for victims to be heard during the criminal proceedings.

Accordingly, it must be held that, by the first four questions, which should be examined together, the referring court seeks to ascertain, in essence, whether Articles 2, 3 or 8 of the Framework Decision must be interpreted as precluding the mandatory imposition of an injunction to stay away for a minimum period, as prescribed as an ancillary penalty by the criminal law of a Member State, on persons who commit crimes of violence within the family, even when the victims of those persons oppose the application of such a penalty. It must be stated that there is no provision in the Framework Decision relating to the forms of penalties and the level of penalties which Member States must enact in their legislation in order that criminal offences should be subject to punishment. Moreover, the Framework Decision contains no indication that the European Union legislature, within the limits of the powers conferred on it by the Treaty on European Union (as amended by the Treaty of Nice), intended to harmonise or, at the least, approximate the legislation of Member States in respect of the forms and levels of criminal penalties.

As is clear from recitals 3 and 4 of its Preamble, the aim of the Framework Decision is only that, within criminal proceedings as defined in Article 1(c) thereof, minimum standards should be drawn up for the protection of victims of crimes and victims should be afforded a high level of protection, particularly in respect of their access to justice. Recital 9 of the Preamble to the Framework Decision states moreover that its provisions do not impose an obligation on Member States to ensure that victims will be treated in a manner equivalent to that of a party to proceedings. The Framework Decision, as regards its structure and content, takes the form of a general declaration, in Article 2, of the main objectives which are to be achieved for the protection of victims

and the specification, in the following articles, of various rights which are principally procedural and which victims must be able to exercise during the criminal proceedings.

The provisions of the Framework Decision must be interpreted in such a way that fundamental rights, including in particular the right to respect for family and private life, as stated in Article 7 of the Charter of Fundamental Rights of the European Union<sup>5</sup>, are respected. The obligations laid down in Article 2(1) of the Framework Decision are intended to ensure that a victim can effectively and adequately take part in the criminal proceedings, which does not imply that a mandatory injunction to stay away such as that at issue in the main proceedings cannot be imposed contrary to the wishes of the victim. Article 3 of the Framework Decision, while imposing on Member States the obligation to safeguard the possibility for victims to be heard during proceedings and to supply evidence, leaves to the national authorities a large measure of discretion with regard to the specific means by which they implement that objective. 58 However, in order not to deprive the first paragraph of Article 3 of the Framework Decision of much of its practical effect or to infringe the obligations stated in Article 2(1) thereof, those provisions imply, in any event, that the victim is to be able to give testimony in the course of the criminal proceedings which can be taken into account as evidence.

Thus, to guarantee that the victim can effectively and adequately take part in the criminal proceedings, his or her right to be heard must permit not only the possibility of objectively describing what happened, but also the opportunity to express his or her opinion. That procedural right to be heard under the first paragraph of Article 3 of the Framework Decision does not confer on victims any rights in respect of the choice of form of penalties to be imposed on the offenders in accordance with the rules of national criminal law nor in respect of the level of those penalties.

In that regard, it must be borne in mind that where a Member State in the exercise of its powers to enforce the law ensures that the criminal law offers protection against acts of domestic violence, the objective is not only to protect the interests of the victim as he or she perceives them but also other more general interests of society. It follows that Article 3 of the Framework Decision does not preclude the national legislature from enacting laws imposing mandatory penalties of a minimum duration, particularly where interests other than the specific interests of the victim must be taken into consideration.

As regards, lastly, Article 8 of the Framework Decision, it is clear from Article 8(1) that the aim is to ensure a 'suitable level of protection for victims', particularly as regards their safety and protection of their privacy, where the competent authorities consider that there is a 'serious risk of reprisals or firm evidence of serious intent to intrude upon their privacy'. For that purpose, the preventive and practical measures of protection stated in Article 8(2) to (4) are intended to ensure that the ability of victims adequately to take part in the criminal proceedings is not jeopardised by the possibility that their safety and privacy is placed at risk. No more than Articles 2 and 3 of the Framework Decision does Article 8 thereof impose any obligation on Member States to enact provisions of national criminal law enabling the victim to influence the penalties which national courts may impose on the offender.

The protection which is the subject of Article 8 of the Framework Decision is intended in particular to offer protection which is 'suitable' to the victim or persons connected with her from the offender during the criminal proceedings. On the other hand, Article 8 of the Framework Decision cannot be understood as meaning that Member States

---

<sup>5</sup> Official Journal of the European Union, C 83/389 of 30<sup>th</sup> March 2010.

are also obliged to protect victims from indirect consequences which may, at a later stage, arise as a result of the penalties imposed by the national courts on offenders.

Consequently, Article 8 of the Framework Decision cannot be interpreted in such a way that it restricts the choice by Member States of the criminal penalties they establish in their domestic legal systems. Lastly, it is clear that the fact that it is mandatory to impose an injunction to stay away in accordance with the substantive law at issue in the main proceedings does not, per se, fall within the scope of the Framework Decision and, accordingly, it cannot, in any event, be assessed in the light of the provisions of the Charter of Fundamental Rights of the European Union.

In the light of all the foregoing, the answer to the first four questions is that Articles 2, 3 and 8 of the Framework Decision must be interpreted as not precluding the mandatory imposition of an injunction to stay away for a minimum period, provided for as an ancillary penalty by the criminal law of a Member State, on persons who commit crimes of violence within the family, even when the victims of those crimes oppose the application of such a penalty. By the fifth question in each of the two cases, the referring court seeks to ascertain, in essence, whether Article 10 of the Framework Decision must be interpreted as enabling Member States, having regard to the particular category of offences committed within the family, to exclude recourse to mediation in all criminal proceedings relating to such offences.

In that regard, it must be observed that, in addition to the fact that Article 34(2) of the Treaty on European Union (as amended by the Treaty of Nice) leaves to national authorities the choice of form and methods necessary to achieve the desired result of the Framework Decisions, Article 10(1) of the Framework Decision does no more than require Member States to seek to promote mediation in criminal cases for offences which they 'consider ... appropriate', and consequently the choice of the offences for which mediation is to be available is for the Member States to determine (see case C-205/09 – *Eredics & Sápi*). Consequently, Article 10(1) of the Framework Decision permits Member States to exclude recourse to mediation in respect of all offences committed within the family, as provided by Article 87b(5) of Organic Law 6/1985.

It follows from the very wording of Article 10(1) and from the large measure of discretion which the Framework Decision leaves to national authorities with regard to the specific means by which they implement its objectives that, in deciding to exclude the application of the mediation procedure for a particular type of offence, a choice to be made on criminal justice policy grounds, the national legislature has not exceeded its discretion. It should be added that the Member States' decisions may be restricted by the obligation to use objective criteria in order to determine the types of offences for which they consider mediation not to be suitable. There is however no indication that the exclusion of mediation provided for by Organic Law 6/1985 is based on criteria which are not objective. In the light of the foregoing, the answer to the fifth question is that Article 10(1) of the Framework Decision must be interpreted as permitting Member States, having regard to the particular category of offences committed within the family, to exclude recourse to mediation in all criminal proceedings relating to such offences.

## **Opinions of Advocate General**

Advocate General *Kokott* in her opinion<sup>6</sup> argues that the central question in the present reference for a preliminary ruling is whether Framework Decision 2001/220/JHA on the standing of victims in criminal proceedings precludes a national provision pursuant to which on an invariable and mandatory basis in cases of domestic violence as an ancillary penalty the offender is prohibited from communicating with the victim, even in cases in which the victim would like to resume communication with the offender. By means of its references, the referring court essentially seeks to know whether the Framework Decision precludes a national provision, which in relation to crimes committed within the family provides for the mandatory imposition of a prohibition on communication between the offender and the victim, without providing for the possibility to refrain from such a prohibition in exceptional cases after having considered the circumstances of the individual case and in particular the wishes of the victim to resume the relationship with the offender. By means of the Framework Decision 2001/220/JHA minimum standards for the protection of victims of crimes were to be drawn up. The general objective of the decision is to protect the interests of the victims of crimes at the various stages of criminal proceedings and to guarantee a comparable, high level of protection across the European Union, irrespective of the Member State in which they are present. The Member States should ensure that the victim of a crime receives measures of assistance which are suitable to mitigate the effects of the crime.

According to recital 8 to the Framework Decision, the rules as regards the standing and main rights of victims need to be approximated, with particular regard to the right to be treated with respect for their dignity, the right to provide and receive information, the right to understand and be understood, the right to be protected at the various stages of procedure and the right to have allowance made for the disadvantage of living in a different Member State from the one in which the crime was committed. In other words: the victim of a crime should not merely be the object of the proceedings. On the contrary, as recital emphasises, ‘victims’ needs should be considered and addressed in a comprehensive and co-ordinated manner, avoiding partial or inconsistent solutions which may give rise to secondary victimisation. With its first two questions, the referring court seeks to know whether on the one hand recital 8 of the Framework Decision obliges the Member States to hear the victim with regard to the effects of a penalty on the offender with whom she has a family relationship and on the other hand whether it follows from Article 2 of the Framework Decision that the courts must take into account that expression of her opinion. First of all, it must be made clear with regard to the first question that no legal obligation for the Member States may arise from the recital of a Framework Decision. The recitals may only be used for the purposes of interpreting its provisions.

A right for victims to be heard is laid down in Article 3 of the Framework Decision. Pursuant to that provision, the Member States must ensure that victims may be heard during proceedings and may supply evidence. Since Article 3 constitutes a special provision in relation to the victim’s right to be heard, it must also be examined in preference to Article 2(1) for the purposes of answering the second question referred. Accordingly, Recital 8 may only possibly acquire importance for the purposes of applying Article 3. As the Court has already held in connection with the right of victims to supply evidence, provided for in Article 3, the Member States are allowed a large measure of discretion when implementing this obligation. Recital 9 to the Framework

---

<sup>6</sup> Opinion of Advocate General Kokott delivered on 12<sup>th</sup> May 2011 – Joined Cases C-483/09 and C-1/10 – *Magatte Gueye and Valentín Salmerón Sánchez*.

Decision therefore also emphasises that the Member States are not obliged to treat victims in a manner equivalent to that of a party to proceedings. Accordingly, Member States are free to lay down the form in which they afford victims the right to be heard.

In order to take into account the interests of the victim and not restrict the victim to a purely passive role, a narrow understanding of this right to be heard is out of the question, as the German and Polish Governments correctly point out. In addition to having the opportunity to describe how the offence happened, the victim's right to be heard must also include the victim's right to communicate subjective opinions and expectations of the proceedings. In any case, in a situation in which the victim has a close personal relationship with the offender, and therefore an injunction to stay away from the victim has an indirect effect on the victim's private and family life, the principle of the right to be heard also covers the opinion of the victim with regard to the imposition of such an injunction. In order not to deprive this right to be heard of its practical effect, there must also be the possibility for the victim's opinion to have an effect on sentencing. In interpreting Article 3, the Court has referred to the statement in Article 2(1). Pursuant to that provision, each Member State must ensure that victims have a real and appropriate role in its criminal legal system. In order to take into account this right, the court must consider the victim's testimony and there must accordingly be the possibility that this testimony can have an effect on the court's findings: the victim would not have any real role in the proceedings if her testimony did not have to be taken into account.

However, it cannot follow from the right to be heard – as, *inter alia*, the Austrian Government correctly emphasises – that the imposition of the penalty is placed at the disposal of the victim. On the contrary, the question of sentencing requires a complex balancing of factors, in which quite distinct aspects have to be taken into account and therefore it cannot be based solely on the victim's wishes. Accordingly, the competent court is not bound by the victim's opinion. As a further argument against the obligatory taking into account of the wishes of the victim, the Swedish Government correctly submitted that there would then be the risk that the victim would be pressurised by the offender into pleading in court for a more lenient penalty. The effectiveness of this right to be heard does not however preclude the provision of a minimum penalty under national law. The possibility to take into account the opinion of the victim, as required by Article 3 of the Framework Decision, must merely exist within the range of penalties provided for in national law. With these two questions, the referring court would in essence like to know whether the Framework Decision precludes an injunction to stay away from the victim, which must be imposed on a mandatory basis in all cases of domestic violence without an assessment of the circumstances of the individual case and also against the wishes of the victim. Following on from the above interpretation of Article 3, first of all it is necessary to consider the right to be heard.

With reference to the victim's right to be heard which was considered in the context of the first two questions, it could be argued that the right to be heard is only effective if in certain cases the victim being heard can lead to no injunction to stay away from the victim being imposed at all. According to what is stated by the referring court, where the offender is sentenced to imprisonment, an injunction to stay away from the victim applies for at least a year after the sentence has been served, and in other cases has a minimum duration of six months. In response to an inquiry from the Court, the Spanish Government also stated at the hearing that in certain cases the minimum duration of an injunction to stay away from the victim could possibly be reduced to one month. Against the background of a minimum duration for an injunction to stay away

from the victim of six months, the United Kingdom expressed doubts at the hearing as to the Spanish provision's conformity with the Framework Decision. It argued that the victim's right to be heard with regard to the sanction to be imposed was worthless with regard to those six months, since regardless of what the victim submitted, the court could not impose an injunction to stay away from the victim for a period less than six months. However, this is not consistent with the requirement of an effective right to be heard.

However, in my opinion, the right to be heard cannot be assigned such an effect on the sentence provided for in national law. Provided that a victim makes known her opinion in relation to the imposition of an injunction to stay away from her, and that her testimony may be taken into account generally within the range of penalties provided for in national law, the requirements of Article 3 are satisfied. Any greater requirements would exceed the procedural law legislative content of the Framework Decision. The objective of the Framework Decision is to ensure that the victim of a crime has certain procedural rights in criminal proceedings. Whether a Member State provides for ancillary penalties for domestic violence offences, and the nature of those penalties, is not the legislative subject-matter of the Framework Decision 2001/220/JHA. The latter does not regulate all aspects of victim protection in a general and comprehensive way, but specifically those aspects relating to procedural rights in criminal proceedings. Therefore the victim's right to be heard pursuant to Article 3 may not be understood so broadly as to influence, even indirectly, the range of penalties itself which is provided for in national law. 58. In essence, the United Kingdom was also of the opinion that substantive criminal law and therefore the nature and duration of penalties do not come within the scope of the Framework Decision. From the wording of 'suitable level of protection for victims' used in Article 8, the German Government infers that the Framework Decision precludes the invariable and mandatory imposition of an injunction to stay away from the victim. It submits that it follows from the requirement of suitability of victim protection that the Member States have a duty to assess each case where an injunction to stay away is imposed on an individual basis.

I am not convinced by such an interpretation. First of all, an overly extensive level of victim protection was certainly not what the European Union legislature had in mind when it required a suitable level of protection for victims in Article 8(1). However, in the present case the protection resulting from the Spanish injunction to stay away from the victim could only be unsuitable because it was ordered against the wishes of the victim and therefore could in that case be too extensive. The requirement for suitable victim protection was included in Article 8 rather as a result of concerns about an overly low level of protection. Apart from that, as is apparent from the legislative context of Article 8, that provision is concerned with the protection of the victim in the course of the proceedings, where 'there is a serious risk of reprisals or firm evidence of serious intent to intrude upon their privacy'. As the Swedish Government correctly emphasises, these protective measures are intended to protect the victim from attacks or the exercise of influence by the offender or a person connected with him during the proceedings. Article 8(1) is not concerned with protecting the victim against the negative consequences of penalties imposed on the offender.

The connection with the other paragraphs of Article 8 of the Framework Decision 2001/220/JHA, to which the Dutch Government refers in its observations, also points in favour of the interpretation adopted here. Thus, pursuant to Article 8(3), the Member States are to ensure that contact between victims and the offender within court premises should be avoided, where possible by means of providing separate waiting



areas for victims. The same purpose is served by Article 8(4) of the Framework Decision 2001/220/JHA, which also seeks to prevent the victim from being confronted with the offender in open court and having to testify there. These are all aspects which relate to the criminal proceedings. In other words, the guarantee of protection in Article 8 of the Framework Decision 2001/220/JHA primarily has an auxiliary function: it is intended to ensure that the victim may exercise the other procedural rights which she is guaranteed safely and without fear and therefore effectively. Article 8 is therefore connected with the rights of the victim in the proceedings and it is not concerned with covering all conceivable interests of the victim. Therefore it does not follow from Article 8 either that the Framework Decision precludes a mandatory injunction to stay away from the victim which is provided for in national criminal law. Under Article 2(1) of the Framework Decision 2001/220/JHA, Member States are to ensure that victims have a real and appropriate role in their criminal legal system, and are to recognise victims' rights and legitimate interests with particular reference to criminal proceedings.

Article 2 does not contain any specific guarantees but is instead worded distinctly openly. Therefore to date the Court has also used it from time to time for the purposes of interpreting the specific guarantees in the subsequent articles of the Framework Decision. It is therefore intended rather to outline in a general way the scheme of the Framework Decision, before the specific obligations of the Member States follow in the subsequent articles. However, it is not possible to infer from Article 2 a prohibition on the invariable and mandatory imposition of an injunction to stay away from the victim. The issue of the proportionality of an injunction to stay away from the victim which must be imposed on a mandatory basis pertains to the penalties provided for in substantive criminal law. The general reference in Article 2 to respect and recognition of the victim cannot create an obligation on the Member States to give effect to the victim's interests in the whole of criminal law, including substantive criminal law, but instead is restricted to the context of criminal procedural law. This may be readily inferred from the title and the overall context of the provisions of the Framework Decision 2001/220/JHA. All the provisions following Article 2 serve to further develop and specify the standing of the victim specifically in relation to criminal proceedings. Accordingly, they relate, inter alia, to 'hearings and provision of evidence', the 'right to receive information', 'communication safeguards', and 'victims' expenses with respect to criminal proceedings'. In contrast, express aspects of victim protection which relate to substantive criminal law are not found at any point in the Framework Decision.

In the Framework Decision there are no statements on the substantive criminal law of the Member States in general or on the associated issue of punishment of the offender. It may also be read from the definition of 'victim' in Article 1 that the Framework Decision is not intended to affect substantive criminal law, but takes this as a starting point for the procedural rights of the victim. Pursuant to that provision, a victim is a person who has suffered harm caused by an act which is in violation of the criminal law of a Member State. No other conclusion follows from the definition of the term 'proceedings', also contained in Article 1, as it is also used in Article 2(1). The definition there is as follows: "'proceedings" shall be broadly construed' to include, in addition to actual criminal proceedings, all contacts of victims as such with any authority, public service or victim support organisation in connection with their case, before, during, or after criminal process. It cannot be inferred from that definition that the organisation of substantive law penalties also comes within the term 'proceedings'. Recitals 6 and 10 take as their topic the importance of certain measures and bodies to provide assistance to victims before and after criminal proceedings.

The fact that a broad understanding of the term 'proceedings' is taken as a basis for the Framework Decision is only logical because pursuant to Article 1 'criminal proceedings' is understood to mean the relevant proceedings in accordance with the national law. Since the national legal systems may differ with regard to what they actually deem to be criminal proceedings, it is necessary for the purposes of protection of victims throughout the European Union to also include aspects which are directly connected to the criminal proceedings, but which occur before or after those proceedings. The protection of the victim may also require that measures to provide assistance to victims do not abruptly end with the delivery of the judgment, but continue to operate for a certain time afterwards. However, even a broad understanding of the term 'proceedings' does not allow the imposition of criminal penalties on the offender to become a procedural aspect. The Framework Decision does not regulate all aspects of victim protection in a general and comprehensive way but only in relation to procedural rights in criminal proceedings. Therefore the Framework Decision is not concerned with protecting the victim from indirect consequences of the penalty imposed on the offender by a court which occur outside those proceedings.

If the Framework Decision were to be interpreted in a way which would have indirect effects on the penalties provided for in national law, the question would then arise as to whether the European Union would have any legislative competence to do this. Finally, it is also necessary to consider the Charter of Fundamental Rights of the European Union to which the European Commission in particular refers. In the Commission's view, the obligation on the Member States contained in Article 2(1) of the Framework Decision to recognise the rights of victims in criminal proceedings also means that the Member States must safeguard all rights under the Charter of Fundamental Rights of the European Union. The European Commission therefore examines an infringement of Article 7 of the Charter, which lays down the right to respect for private and family life.

In the present case the question does not arise either as to the interpretation of Article 51(1) of the Charter of Fundamental Rights of the European Union, which determines its scope. Pursuant to that provision, the Charter applies to the Member States 'only when they are implementing Union law'. It has not yet been conclusively clarified whether this should be understood restrictively or comprehensively means all cases in which a national provision comes within the field of application of European Union law. Since the Framework Decision is only concerned with the criminal proceedings aspects of victim protection and not the penalties to be imposed on the offender, the facts of the present case do not come within the scope of the Framework Decision and therefore European Union law. Therefore the Court of Justice of the European Union does not have jurisdiction to examine whether and to what extent the provisions of Spanish criminal law concerning the imposition of an injunction to stay away from the victim for domestic violence offences, which are called into question by the referring court, are compatible with fundamental rights, for instance the duty to respect private and family life. On the contrary, this examination of the fundamental rights of the persons concerned remains the task of the national constitutional court or the European Court of Human Rights.

By its fifth question the referring court seeks to ascertain whether Article 10 of the Framework Decision 2001/220/JHA should be interpreted as obliging the Member States also to provide for the possibility of mediation in relation to crimes committed within the family. In relation to this, it must be pointed out once more that the Framework Decision is only binding with regard to its objective, the national authorities

are however left to choose the form and means. The Member States must be granted a large measure of discretion for the purposes of the detailed implementation of the Framework Decision.

In relation to the possibility of mediation in criminal proceedings, Article 10 of the Framework Decision 2001/220/JHA merely enjoins each Member State to seek to promote mediation for offences which it 'considers appropriate'. This open criterion of appropriateness alone makes it clear that it is for the Member States to decide on the offences for which there is the possibility of mediation. While it is true that these decisions of Member States may be restricted by the obligation to use objective criteria to determine the types of offences concerned, there is no indication that that is at issue in the present case: if mediation is excluded for offences committed within the family, there still remains substantial scope for the possibility of mediation.

### **Rulings (Conclusion)**

On the above mentioned grounds the Court of Justice of the European Union ruled, that Articles 2, 3 and 8 of the Framework Decision 2001/220/JHA on the standing of victims in criminal proceedings must be interpreted as not precluding the mandatory imposition of an injunction to stay away for a minimum period, provided for as an ancillary penalty by the criminal law of a Member State, on persons who commit crimes of violence within the family, even when the victims of those crimes oppose the application of such a penalty. Moreover, Article 10(1) of the Framework Decision must be interpreted as permitting Member States, having regard to the particular category of offences committed within the family, to exclude recourse to mediation in all criminal proceedings relating to such offences.

### **Bibliography**

Council Framework Decision 2001/220/JHA of 15th March 2001 on the standing of victims in criminal proceedings. Official Journal of the European Communities. L 82/1, 22nd March 2001.

Judgment of the Court of Justice of the European Union of 15th September 2011 in joined cases C-483/09 & C-1/10 – Magatte Gueye (C-483/09) & Valentín Salmerón Sánchez (C-1/10).

KLIMEK, L. (ed). *Judikátúra Súdneho dvora Európskej únie vo veciach trestných* [transl.: Case-law of the Court of Justice of the European Union in Criminal Matters]. Bratislava: Wolters Kluwer, 2018 (ingoing).

KLIMEK, L. *Základy trestného práva Európskej únie* [transl.: Fundamentals of the European Union Criminal Law]. Bratislava: Wolters Kluwer, 2017. ISBN 978-80-8168-601-6, 264 pages.

Opinion of Advocate General Kokott delivered on 12th May 2011 – Joined Cases C-483/09 and C-1/10 – Magatte Gueye and Valentín Salmerón Sánchez.

Reference for a preliminary ruling from the Audiencia Provincial de Tarragona (Spain) lodged on 30th November 2009 – Criminal proceedings against Magatte Gueye (Case C-483/09).

Reference for a preliminary ruling from the Audiencia Provincial de Tarragona (Spain) lodged on 4th January 2010 – Criminal proceedings against Valentín Salmerón Sánchez (Case C-1/10).

# Kriminalistické a technické aspekty ochrany identifikačních štítků motorových vozidel

## Forensic and technical aspects of vehicle identification labels

Petra Kolitschová<sup>1</sup>, Jaroslav Kerbic<sup>2</sup>, Roman Rak<sup>3</sup>

### Abstrakt

Příspěvek se zabývá problematikou identifikace vozidla, zejména rozmanitými identifikačními štítky (homologačními, datovými, typovými, štítky výbav, sekundárními identifikačními štítky), jejich historií a zabezpečením různými ochrannými prvky (mikrotextem, opticky variabilními prvky (OVP<sup>4</sup>), prvky viditelnými pouze v ultrafialovém světle apod.) proti jejich padělání či pozměňování.

**Klíčová slova:** Identifikace vozidla, identifikační štítek, homologační štítek, ochranné prvky, mikrotext, UV prvky, opticky variabilní prvky.

### Abstract

The paper discusses the problems of vehicle identification, especially the assorted identification labels (homologation, data, type, equipment labels, secondary identification labels), their history and security using various security elements (micro-text, optical variable elements (OVE<sup>5</sup>), elements that are visible only under ultraviolet light, etc.) against forging or alteration.

**Keywords:** Vehicle identification, identification label, homologation label, security elements, micro-text, UV elements, optical variable elements.

### Úvod

Spolu s technickým vývojem samotných vozidel dochází i k vývoji v oblasti zabezpečení a ochrany jejich identifikačních znaků. Cílem je zabránit falšování a pozměňování identity vozidla, které je typické pro všechny aktivity spojené se snahou skrýt skutečnou identitu vozidla pocházejícího ze spekulativní nebo trestné činnosti; a to z nejrůznějších důvodů.

Změny ze strany výrobce v identifikačních znacích můžeme zaznamenat jak při ochraně samotného klíčového identifikátoru VIN (*Vehicle Identification Number*), tak i při ochraně nejrůznějších štítků na vozidle, které v sobě nesou kromě jiných (významných) informací i informace o identitě vozidla nebo informace o technických či administrativních charakteristikách, úzce spojených s konkrétním typem vozidla. Na základě těchto informací je pak možné vozidlo identifikovat, a to druhově (typově) nebo individuálně. Známe-li způsob primární výroby identifikačních markantů (štítků, nálepek, „ražených“ sériových identifikačních čísel apod.), včetně jejich ochranných prvků, můžeme kvalifikovaně vyjadřovat názory o jejich originalitě nebo o případném padělání či pozměňování.

---

<sup>1</sup> Bc. Petra Kolitschová, Vysoká škola finanční a správní, Praha, e-mail: 31377@mail.vsfs.cz.

<sup>2</sup> JUDr. Jaroslav Kerbic, Vysoká škola finanční a správní, Praha, e-mail: 31868@mail.vsfs.cz.

<sup>3</sup> Prof. Ing. Roman Rak, Ph.D, Vysoká škola finanční a správní, Praha, e-mail: 33630@mail.vsfs.cz.

<sup>4</sup> V angličtině OVE – *Optical Variable Element(s)*

<sup>5</sup> OVE – *Optical Variable Element(s)*

## Historie a současnost

Technologický způsob provedení identifikačních znaků vozidla se vyvíjel (a dále vyvíjí). Způsob provedení (výroby) identifikátorů je především ovlivněn:

- bezpečnostními požadavky na trvanlivost a neměnnost (nezaměnitelnost) identifikačních znaků;
- umístěním na vozidle;
- výrobními technologiemi (včetně ochranných prvků);
- používaným materiálem a jeho vlastnostmi;
- cenou;
- možností automatického zpracování, technologiemi rychlého prověřování originality identifikačních znaků v průběhu rozmanitých kontrol;
- dostupností těchto technologií odborným pracovištím;
- estetičností;

Historicky prvním materiálem používaným při identifikaci vozidel byl kov, pak papír, umělé hmoty, sklo a v posledním desetiletí také digitální prostředí (identifikační a informační znaky jsou ukládány do elektrotechnických prvků (pamětí), které jsou součástí vozidla).

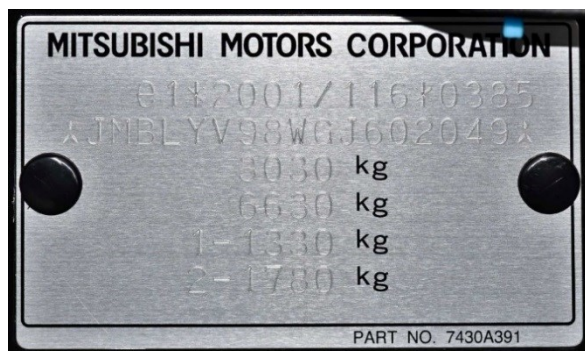

Obr. 1: Ukázka kovového identifikačního štítku (vpravo), nacházejícího se v místě označeném „2“ (snímek vlevo) Všechny fotografie (autor Rak)

## Ochranné prvky identifikátorů – VIN na karosérii vozidla

Identifikační znaky vozidla se v minulosti realizovaly zejména u identifikátoru VIN pomocí ražby či gravírování. Z hlediska zabezpečení identifikátorů VIN zapracovaných přímo do karosérie vozidla se pro jejich zabezpečení proti padělání či pozměňování realizovalo

- technologií výroby;
- fontem (tvarem) písma;
- rozměry písma;
- vzdálenostmi mezi tzv. delimitery (hraničními, oddělovacími znaky) VIN;
- tvarem, podobou delimiterů;

- ochranným lakem;
- ochrannými přelepy;
- skrytými umístěními identifikátorů.

Podle mezinárodních norem musí být VINem označena samonosná karosérie nebo rám vozidla tak, aby se VIN stal jejími neoddělitelnými částmi. VIN se tedy razí nebo gravíruje přímo do kovu. Podle mezinárodních norem musí výrobce umístit před a za VIN oddělovací znak, tzv. delimiter. Jeho vzhled, tvar, způsob ražby je sám o sobě ochranným prvkem, ale i rozteč středů mezi těmito delimitery (kde jsou umístěny významové hodnoty – znaky, tedy číslice a písmena) je u většiny výrobců pevně daná, např. 100 mm.

Z hlediska povrchových úprav jsou pak různé přístupy, které mohou padělatelům VINu ztěžovat proces padělání. VIN se může např. gravírovat přes finální povrchovou úpravu (takže je vidět kovový vzhled číslic a písmen v plechu), nebo naopak po vyražení či gravírování přestříkávat různými vrstvami laku, včetně např. i poslední vrstvy průhledného, ochranného laku, jež chrání metalické barvy. Toto záleží na výrobcích. V mnoha případech (obvykle německé automobilky) přes VIN lepi transparentní fólii, jež chrání VIN před korozí, ale zároveň má vlastnost ochranného prvku proti padělání či napodobování. VINem mohou být označovány různé díly karosérie i komponenty vozidla, některé z nich mohou mít charakter utajení místa jejich umístění před laickou veřejností.

### **Ochranné prvky identifikátorů – kovové štítky**

U homologačních a datových (typových) štítků se používala v minulosti technologie kovových štítků (obvykle hliníkových), umístěných v motorovém prostoru a přichycených pomocí nýtů, které mohly mít základní ochranný prvek – neobvyklé provedení hlavy nýtu ozdobným způsobem, obsahujícím např. název výrobce, logo apod.

Díky neestetickému vzhledu kovových štítků, i jejich způsobu uchycení k vozidlu, se tyto kovové štítky umísťovaly obvykle do motorového prostoru. Kovové štítky samy o sobě neměly žádné ochranné prvky a byly lehce padělatelné, resp. existuje velké množství soukromých firem, které za úplatu dokáží vyrobit štítek jakéhokoliv výrobce pro jakýkoliv model vozidla.

V současné době se kovové identifikační štítky používají už jen minimálně u některých japonských značek (např. Mitsubishi). Byly vystřídány samolepicími nálepkami.

### ***Výhody samolepicích identifikačních nálepek***

Identifikační, informační nálepky vyhotovené v samolepicím provedení, mají oproti kovovým štítkům řadu výhod:

- jsou slabší;
- jsou lehčí;
- jsou levnější;
- lze je vyrábět v různých tvarech a barevném provedení;
- jsou estetičtější;
- lze je umístit kamkoliv;
- lze je umístit ve velkém počtu na vozidlo;

- lépe se ukrývají;
- ve stejném materiálovém zpracování (včetně ochranných znaků) lze vyrobit více různých druhů identifikátorů pro jeden typ vozidla;
- nálepky lze vyrábět i s využitím samodestruktivních technologií, zabraňujících nálepku sejmout a přenést na jiné vozidlo;
- nálepku lze vyrobit s různými ochrannými prvky, zabraňující její pozměňování či padělání;

Moderní homologační, typové či datové nebo informační štítky na vozidlech v podobě samolepicích nálepek lze vyrábět s různými ochrannými prvky ve velmi vysoké kvalitě, zabraňující jejich padělání či pozměňování.

Obecně platí, čím je vozidlo dražší, tj. vyšší třídy, tedy vyráběné i v menších sériích než vozy střední a nižší třídy, tím je věnována i vyšší pozornost jeho ochraně před různými formami automobilové kriminality. Identifikační štítky pak obsahují více ochranných prvků. Z hlediska výrobních nákladů jsou tyto štítky pak pochopitelně ale i nepatrně dražší.

Různí výrobci zabezpečují identifikační štítky různými ochrannými prvky, využívající různé technologie či principy ochrany. U vozidel nižších tříd, vyráběných ve velkých sériích z důvodu potřeby nižších nákladů mohou být z pohledu výrobce vozidla nižší požadavky na zabezpečení ochrany identifikačních štítků. Jaká ochrana proti padělání či pozměňování různých identifikačních štítků bude použita pak výhradně záleží na politice a prioritách výrobce daného typu vozidla.

### ***Ochranné prvky samolepicích identifikátorů vozidel***

Z pohledu tvorby a zajištění ochranných prvků a přístupů k identifikačním štítkům pak můžeme tyto členit na:

- samodestrukční nálepky;
- opticky variabilní prvky (OVP);
- mikrotexty;
- UV ochranné prvky;
- ochranné transparentní přelepové fólie;
- logické, informační vazby;



Obr. 2: V pravé části snímku vidíme samodestrukční linii, ve kterých se homologační štítek trhá při pokusu o jeho přenesení na jiné vozidlo.



### Samodestrukční nálepky

Identifikační, typový či informační štítek je vyroben tak, aby byl odolný proti působení sil, které vznikají při běžném provozu a údržbě vozidla, jako je např. mytí apod. Zároveň je navržen tak, aby jej nebylo možné zneužít na jiném vozidle. V praxi to znamená, že štítek (v podobě nálepky) je samodestruktivní a při pokusu jej přenést na jiné místo (zpravidla na jiné vozidlo) se trhá, deformuje, takže se sám působením sil člověka zničí (potrhá). Na nepoškozeném identifikačním štítku (obvykle dnes v podobě nálepky) lze při bočním osvětlení velmi často pozorovat struktury v podobě šestistěnnů (připomínající medové plástve) nebo vlnek. Podél těchto křivek pak dochází k odtrhávání jednotlivých částí identifikátorů. Zároveň po obvodu štítku (nálepky) můžeme vidět nastřižené kraje, které rovněž fungují jako počátky samodestruktivních linií.

### Opticky variabilní prvky (OVP<sup>6</sup>)

Opticky variabilní prvky jsou obecně ochranné obrazce, loga výrobců, nebo na první pohled zcela neviditelné texty, které lze spatřit jen pod určitým úhlem dopadajícího světla na identifikační nálepku v místech výskytu opticky variabilních prvků. Opticky variabilní prvky mají různé velikosti a mohou být kombinovány s mikrotexty, umístěnými do jednotlivých obrazců OVP (do loga výrobce, textového názvu výrobce apod.)



Obr. 3: Ukázka opticky variabilního prvku – logo Hyundai, které je viditelné jen pod určitým úhlem dopadajícího světla. V logu (pravá nožička písmena H) je zároveň použit ochranný prvek „mikrotext“, ve kterém je napsáno slovo „Hyundai“

### Mikrotexty

Mikrotexty jsou vyhotoveny velmi malým písmem na hranici čitelnosti. Jsou ostře tištěné a ještě dobře čitelné. Na druhé straně je mikrotext vyhotoven takovým způsobem, že jej není triviální kopírovat (aniž by se text neznehodnotil – např. slil či rozmazal) nebo tisknout méně kvalitními tiskovými technikami. Mikrotext bývá umístěn jako podkladový text identifikační nálepky, nebo po obvodech nálepky či je umisťován do obrazců různých prvků – do loga výrobce, jeho názvu apod.

<sup>6</sup> OVE – Optical Variable Element(s)

## UV ochranné prvky

Skryté ochranné prvky, viditelné v ultrafialovém světle (UV) se začaly používat přibližně před deseti lety. Při prověřování vozidel, přejíždějících nyní už jen pomyslné vnitřní hranice jednotlivých zemí EU, je používají zejména složky cizinecké policie, které především kontrolují cestovní doklady osádek vozidel. Pro ověřování pravosti dokladů se používají i UV lampy, a tak není pak již složité zkontrolovat současně i pravost/originálnost identifikačních štítků; a tím kontrolu rozšířit i na vozidlo.

UV ochranné prvky jsou zhotovovány pro zobrazení UV světlem o vlnové délce 365 nm. Ochranné prvky jsou různorodé, v závislosti na požadavcích a zvycích výrobce. V UV světle se obvykle realizují tyto grafické či textové prvky:

- obvodové linie štítků;
- texty uvnitř štítků, nesoucí informace o vozidle (štítek je celý čitelný v denním bílém a i UV světle);
- názvy výrobce;
- logo výrobce;
- optické variabilní prvky (OVP) jsou zároveň čitelné i v UV světle;
- různé tečky, čárky, speciální znaky, které na první pohled vypadají jako tiskové chyby, šum při výrobě nálepek.

UV ochranné prvky jsou typické pro francouzské, německé a japonské výrobce, zejména pak u dražších, luxusnějších vozidel střední a vyšší třídy.

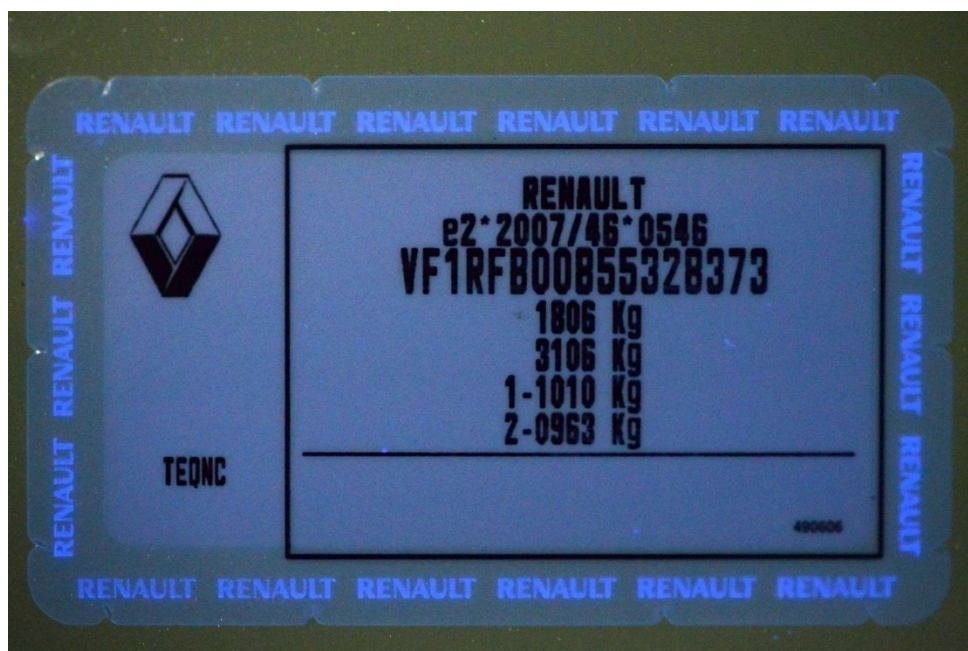

Obr. 4: Ukázka ochranného transparentního přelepu přes bílý homologační štítek. Po okrajích transparentní fólie je v UV světle patrný nápis RENAULT po celém obvodu nálepky. Zároveň můžeme spatřit trojúhelníkové „nářezy“, jež způsobují destrukci štítku v místě jejich výskytu při pokusu přenést štítek na jiné vozidlo

Francouzští výrobci s oblibou používají transparentní fólie, které jsou přelepovány přes homologační štítky. Tento přístup má dva důvody: transparentní přelep chrání homologační štítek. Takto se to jeví na první pohled. Ve skutečnosti v obvodové části, která nezasahuje opticky do homologačního štítku, nalezneme ochranné UV prvky.

U koncernu TPCA (*Toyota Peugeot Citroën Automobile*) to jsou pak loga, názvy továrních značek, nebo texty („TPCA“, „SN“ apod.). Zajímavé je, že u některých modelů to je logo/název jednoho výrobce, u jiných zase loga/názvy dvou výrobců, jež jsou uváděny společně. Tento postup je závislý na tom, v jakém výrobním závodě je vozidlo vyráběno nebo zda se daný model prodává pod různými obchodními názvy (dvou či více továrních značek – Peugeot, Citroen, DSA). Může se totiž jednat o technicky stejný typ vozidla, ale nesoucí jiné obchodní označení – (např. dvojice modelů značky Peugeot Boxer-Citroen Jumper).

Podobně nás nesmí překvapit ani UV ochranný text „Nissan“ na nálepce vozidla Renault, protože se primárně jedná o model/typ vozidla, konstrukčně navržený Nissanem pro jeho vozidla a následně vyráběné pod tovární značkou Renault (i pod jiným obchodním názvem); nebo vozidlo Renault, vyráběné ve výrobním závodě Nissanu. V posledních letech se poměrně často setkáváme s různými formami spolupráce různých továrních značek v globálním prostředí za účelem přežití. Vznikají tak různé uskupení výrobců, koncerny apod., což se projevuje i do identifikace vozidel v podobě přenášených standardů, zvyklostí apod.

### ***Ochranné transparentní přelepové fólie***

Ochranné, transparentní fólie mají obecně dvojí využití. Primárně chrání identifikátor (VIN, homologační štítek) vozidla před průnikem vody, korozi, fyzickým či chemickým poškozením, znečištěním apod. Tyto průhledné přelepky jsou vyrobeny tak, aby plnily i ochrannou funkci proti padělání či pozměňování samotného identifikátoru. Mohou být vyrobeny v samodestruktivním provedení, či z průhledného materiálu, který se špatně napodobuje jeho vlastnostmi, tvarem (obvodovými křivkami, zaoblením hran, tloušťkou, přilnavostí apod.).

Transparentní ochranné přelepky obsahují u některých továrních značek (zejména francouzských a německých výrobců) skryté obrazce, linie či texty, viditelné pouze v UV spektru (zpravidla o vlnové délce 365 nm, jež je standardně používána v lampách pro kontrolu dokladů a bankovek/cenin). Většina transparentních přelepů časem ztrácí své plastické a optické vlastnosti, tvrdnou, stávají se křehkými, mohou žloutnout, podobně jako fotografie, zpracovávané klasickou mokrou cestou. Pokud víme (máme referenční databázi), že identifikátor má mít přelep a ochranné prvky, a něco z tohoto absentuje, máme jasný signál, že se s identifikací vozidla nějak manipulovalo.



Obr. 5: Ukázka ochranného transparentního přelepu vyraženého identifikátoru VIN u vozidla Range Rover

Transparentní fólie, přelepované přes identifikační, zejména homologační štítky kromě ochranné funkce před mechanickým poškozením a ochranné funkce pomocí UV prvků obsahují i možnost ochrany štítku před jeho neoprávněným přenesením na jiné

vozidlo. Ochranná, transparentní přelepová fólie je pak samodestruktivní. Můžeme to poznat podle toho, že po obvodu ochranné transparentní fólie jsou trojúhelníkové výřezy. V těchto místech se pak fólie při pokusu o sejmutí trhá a ničí.

### **Logické a informační znaky**

Na homologačních, identifikačních, datových a typových štítcích motorových vozidel můžeme nalézt velké množství rozmanitých kódů (alfanumerických sekvencí), které jsou informačně vztaženy ke konkrétním charakteristikám vyrobeného vozidla (jeho barvě, typu či výkonu motoru, převodovky, provedení, k jednotlivým komponentům jeho výbavy – dvouzónové klimatizace, audiosystému, homologovanému typu apod.). Jestliže tyto identifikační znaky neoprávněně a bezmyšlenkovitě pachatel mění identitu vozidla přenese na vozidlo jiné, poruší logickou harmonii mezi charakteristikami vozidla a charakteristikami na štítcích, které by měly odpovídat skutečnému stavu vozidla. Na základě znalosti obsahu a způsobu provedení identifikačních štítků pak můžeme neoprávněnou manipulaci odhalit.

### **Závěr**

Abychom účinně dokázali rozpoznávat padělané či pozměněné identifikátory, homologační či typové nebo datové štítky, měli bychom mít k dispozici referenční databázi originálních vzorů. Při systematické kontrole pak vycházíme z výše uvedeného poznatkového fondu, znalostí typických přístupů jednotlivých výrobců vozidel a našich minulých praktických činností. Přístupy výrobců k identifikaci vozidla, technologie, materiály apod. se dnes obvykle mění v časové periodě 3-5 let, a pak jsou zpravidla shodné, typické pro vozidla konkrétní třídy – např. homologační štítek, typový a datový štítek, VIN pod sklem – jsou vyráběny ze shodného předtíštěného materiálu) apod.

### **Seznam bibliografických odkazů**

MATOUŠKOVÁ, I., MORAVČÍK, Ľ., RAK, R. a kol. *eCall – Inteligentný dopravný systém (aspekty právne, technické, informačné a psychologické)*. Bratislava: MAGNET PRESS, SLOVAKIA s. r. o., 2015. 688 s., ISBN 978-80-89169-31-3, EAN 9788089169313

MORAVČÍKOVÁ, J. *Cross-Border Exchange of Information about Traffic Offences through EUCARIS*. In: *Automotive safety 2016: proceedings of the X International Science-Technical Conference: 22-24 February 2016*, Kielce University of Technology, Kielce 2016. PL ISBN 978-83-63792-70-1. P. 227–234.

MORAVČÍK, Ľ. *Automobilová kriminalita na Slovensku a problémy pri jej riešení*. In: *Zborník z 13. medzinárodného sympózia konaného dňa 8. 9. 2016 v rámci medzinárodného veľtrhu SECURITY BRATISLAVA 2016*, Bratislava. Akadémia Policajného zboru v Bratislave, 2016. ISBN 978-80-8054-691-5, EAN 9788080546915, s. 128–140.

MORAVČÍK, Ľ., JAŠKIEWICZ, M. *Integrated Intelligent Safety Systems*, In: *Perner`s Contacts – Electronical technical journal of technology, engineering and logistic in transport*, No 2/2016, pages 55-73, ISSN 1801-674X

MORAVČÍK, Ľ., JAŠKIEWICZ, M. *Safe and Intelligent Vehicle Systems*. In: *Automotive safety 2016: proceedings of the X International Science-Technical*

Conference: 22-24 February 2016, Kielce University of Technology, Kielce 2016. PL  
ISBN 978-83-63792-70-1. P. 217–226



# **Analýza bezpečnostného vzdelávania pracovníkov súkromných bezpečnostných služieb**

## **Analysis of security education of personnel of private security services**

**Lucia Kováčová<sup>1</sup>, Denisa Bocáková<sup>2</sup>**

### **Abstrakt**

Štúdia pojednáva o podstate bezpečnostného vzdelávania v oblasti súkromnej bezpečnosti ako významnej oblasti sektora ochrany osôb a majetku. Prináša pohľad na požiadavky prípravy pracovníkov súkromných bezpečnostných služieb v EÚ, aj v SR. Pokladá bezpečnostné vzdelávanie za významný aspekt pri riešení bezpečnostných problémov.

**Kľúčové slová:** bezpečnosť, bezpečnostné vzdelávanie, súkromné bezpečnostné služby.

### **Abstract**

Study deals with the importance of security education in the field of private security as an important area of sector of protection of persons and property. Provides insight to the training requirements for personnel of private security services in the EU and in Slovakia. Security education is considered an important aspect in solving of security problems.

**Keywords:** security, security education, private security services.

### **Úvod do problematiky**

V súčasnej dobe pri riešení mnohých bezpečnostných problémov nie je postačujúce zaoberať sa iba už vzniknutými krízovými situáciami a zameriavať sa len na riešenie týchto javov, teda na odstraňovanie negatívnych dôsledkov. Je dôležité venovať zvýšenú pozornosť najmä prevencii, teda predvídaníu ohrození, ich predchádzaniu. V oblasti zabezpečovania ochrany osôb a majetku zastávajú významné miesto súkromné bezpečnostné služby. V dnešnej dobe mnohých ohrození rôzneho pôvodu je nevyhnutné, aby pracovníci súkromných bezpečnostných zložiek boli kvalitne pripravení na riešenie vzniknutých krízových javov. Práve cieľom bezpečnostného vzdelávania je poskytnúť aj pracovníkom súkromných bezpečnostných služieb také vedomosti a zručnosti, aby boli schopní sa rýchlo a správne rozhodovať, teda bezpečnostné riziká identifikovať, znižovať, eliminovať, následne odvrátiť nebezpečenstvá alebo ohrozenia, ktoré majú potenciál zničiť alebo výrazne poškodiť duchovné a materiálne statky, spôsobiť výrazné škody, znemožniť alebo obmedziť ďalšiu existenciu a rozvoj jednotlivca, sociálnych skupín, v prípade vzniku negatívnych javov ich riešiť a následne odstraňovať škody.

---

<sup>1</sup> Ing. Lucia Kováčová, PhD., Vysoká škola bezpečnostného manažérstva v Košiciach, e-mail: lucia.kovacova@vsbm.sk.

<sup>2</sup> Ing. Denisa Bocáková, Akadémia Policajného zboru v Bratislave, e-mail: dbocakova@gmail.com / externé doktorandské štúdium.

## Súčasný stav a identifikácia vedeckých problémov

### Úlohy a ciele bezpečnostného vzdelávania

Pri riešení problémov v oblasti bezpečnosti je významným aspektom vzdelanosť a odborná príprava pracovníkov bezpečnostných služieb, pracovníkov na rôznych úrovniach bezpečnosti i riadiacich pracovníkov, na ktorých sú kladené vysoké vedomostné nároky. „Predpokladom pre výkon potrebných činností profesionálnych pracovníkov v danej oblasti je získanie, či predĺženie odbornej spôsobilosti alebo požadovanej odbornej pripravenosti, ktorý umožňuje systém vzdelávania“<sup>3</sup>. V rámci vzdelávania možno k zlepšeniu stavu v danej oblasti dospieť zvyšovaním bezpečnostného povedomia ľudí prichádzajúcich zo škôl do praxe, prehĺbovaním ich vedomostí a zručností spätých s bezpečnosťou, zvyšovaním kvalifikácie a odbornosti absolventov, ich prípravy na riešenie rizikových, núdzových a krízových javov v rôznych oblastiach bezpečnosti (občianskej, ekonomickej, environmentálnej, technickej a technologickej, logistickej a pod.). Možno teda hovoriť o bezpečnostnom vzdelávaní, ktorého obsahom sú teoretické a praktické vedomosti o ochrane osôb a majetku s možnosťou ich všestranného využitia i v európskom bezpečnostnom prostredí. Podstata bezpečnostného vzdelávania spočíva v analytickej činnosti, ktorá je zameraná na odvrátenie alebo minimalizáciu bezpečnostných rizík rôznej formy a príčiny voči jednotlivcom aj spoločnosti ako celku. Bezpečnostné vzdelávanie sa netýka zvyšovania vzdelanostnej a odbornej úrovne iba pracovníkov bezpečnostných služieb, odborníkov pre oblasť bezpečnosti či riadiacich pracovníkov. Bezpečnostné vzdelávanie je vhodné chápať aj ako efektívny systém vzdelávania, budovania bezpečnostného povedomia a formovania postojov k bezpečnostnému správaniu a konaniu v rámci celoživotného vzdelávania od predškolskej výchovy až po vzdelávanie ekonomicky činných občanov.

Úlohou procesu vzdelávania nie je len verbálne osvojovanie si učiva, ale aj poznávanie skutočných vzťahov, naučiť študentov porozumieť, vedieť aplikovať získané poznatky, analyzovať, syntetizovať, hodnotiť a predvídať. Rovnako možno pochopiť i úlohu procesu vyučovania v rámci bezpečnostného vzdelávania. Teda systém bezpečnostného vzdelávania je potrebné smerovať tak, aby bezpečnostným pracovníkom bolo umožnené získať a osvojiť si poznatky a znalosti metód, na základe ktorých budú schopní analyzovať bezpečnostné prostredie a jeho činitele vo vzťahu k rôznym objektom, identifikovať a hodnotiť bezpečnostné riziká a ohrozenia a prognózovať ich vývoj, určovať postupy a opatrenia na riadenie, bezpečnostných rizík a ohrození, plánovať a organizovať opatrenia riadenia rizík, bezpečnostného a krízového manažmentu v súlade s dostupnými zdrojmi a kapacitami, projektovať a riadiť komplexné bezpečnostné systémy. Vzhľadom na to, že bezpečnostné vzdelávanie chápeme ako efektívny systém vzdelávania, budovania bezpečnostného povedomia a formovania postojov k bezpečnostnému správaniu a konaniu, je preto opodstatnené tvrdiť, že o inštitucionalizácii bezpečnostného vzdelávania teda možno hovoriť už v predškolských zariadeniach, a bezpochyby na základných školách. Na základnom stupni vzdelávania je bezpečnosť prítomná takmer v každom predmete, nielen v biológii, fyzike, chémii, v rôznych odborných predmetoch, ale do učebných osnov sú začlenené aj vyučovacie predmety, týkajúce sa vyslovene bezpečnostnej problematiky, ako napríklad základné pravidlá bezpečnosti na cestách, poskytovanie

<sup>3</sup> KAVAN, Š., MAJZLÍKOVÁ, H. *Vzdelávaní v oblasti krízového řízení*. In: Bílý, J., Kavan, Š. et al. *Veřejná správa bezpečnosti státu jako součást udržitelného rozvoje*. České Budějovice: VŠaRS, 2013, s.144–148.

prvej pomoci v krízových situáciách a pod. Bezpečnostné vzdelávanie je obohatené edukačnými stretnutiami s príslušníkmi Policajného zboru, hasičmi, záchranármi alebo priamo ukázkami niektorých techník zásahov a vybavenia.

Ako už bolo v úvode spomenuté cieľom bezpečnostného vzdelávania v kontexte súkromných bezpečnostných služieb je poskytovať ich pracovníkom také vedomosti a zručnosti, aby boli schopní sa rýchlo a správne rozhodovať, teda bezpečnostné riziká identifikovať, znižovať, eliminovať, následne odvrátiť nebezpečenstvá alebo ohrozenia, ktoré majú potenciál zničiť alebo výrazne poškodiť duchovné a materiálne statky, spôsobiť výrazné škody, znemožniť alebo obmedziť ďalšiu existenciu a rozvoj jednotlivca, sociálnych skupín, v prípade vzniku negatívnych javov ich riešiť a následne odstraňovať škody.

### ***Postavenie súkromných bezpečnostných služieb v sektore ochrany osôb a majetku***

Prevádzkovanie bezpečnostnej služby je špecifickou podnikateľskou činnosťou. Jedná sa hlavne o ochranu osôb a majetku v rámci strážnej služby, o pátraciu činnosť zameranú na hľadanie majetku, osôb, získavanie informácií o osobách v rámci detektívnej služby ako aj **profesionálna cezhraničná preprava eurovej hotovosti cestnou dopravou - CIT**. Rozsah činnosti v rámci prevádzkovania detektívnej, strážnej služby a CIT určuje zákon o súkromných bezpečnostných službách. Podnikanie v tomto obore je spojené s určitými rizikami.

Nestabilita podnikateľského prostredia vyplýva zo skutočností ktoré môžu vzniknúť:

- proces legislatívy sa neustále vyvíja,
- súkromné bezpečnostné služby v snahe presadiť sa na trhu ponúkajú svoje služby za cenu, ktorá neumožňuje ich zamestnancom poskytnúť primerané ohodnotenie, čím dochádza k fluktuácií pracovníkov a tým aj k znižovaniu jej kvality,
- lukratívne zákazky získavajú niektoré firmy nie na základe ponuky kvalitnejších služieb, ale na základe nízkej ceny.

Ďalšie riziká v podnikateľskej činnosti spočívajú v tom, že pri chránení záujmov súkromnej bezpečnostnej služby sa zamestnanci dostávajú do situácií, pri ktorých musia zasahovať za účelom zabránenia protiprávneho konania páchatel'ov v dôsledku čoho:

- pri výkone fyzickej ochrany môže dôjsť k zraneniu, zadržaniu v krajnom prípade aj k usmrteniu,
- v prípade, ak prevádzkovateľ súkromnej bezpečnostnej služby, alebo zamestnanec poverený výkonom fyzickej ochrany, alebo pátrania poruší právne nariadenie, môže dôjsť k ohrozeniu základných práv a slobôd inej osoby.
- súkromné bezpečnostné služby môžu ovplyvňovať pomery tretích osôb,



Napriek týmto veľkým rizikám a aj nedostatkom prejavujúcim sa v tomto prostredí súkromných bezpečnostných služieb, ich počet rastie. Súkromné bezpečnostné služby predstavujú významnú oblasť v sektore ochrany osôb a majetku.<sup>4</sup>

## **Metodológia riešenia problému**

Vychádzajúc z definície stanoveného problému a stanovenia hlavného cieľa vedeckej štúdie možno stanoviť vhodné metódy pre riešenie problematiky. Na základe teoreticko-metodologických východísk skúmanej problematiky v oblasti bezpečnosti a bezpečnostného vzdelávania, vychádzajúcich z relevantných informačných zdrojov, možno analyzovať proces vzdelávania pracovníkov v kontexte súkromnej bezpečnosti. Analýzou problematiky bezpečnostného vzdelávania pracovníkov v oblasti súkromnej bezpečnosti, s využitím metódy kritického myslenia, možno na základe uvedenia si možných bezpečnostných rizík a hrozieb stanoviť význam, potrebu a opodstatnenosť riešenia stanoveného problému a následne postupne rozobrať a identifikovať jednotlivé druhy tohto typu vzdelávania, slúžiace ako podpora riešenia bezpečnosti v danej oblasti.

## **Parciálne výsledky vedeckej práce a diskusia**

### ***Požiadavky na vzdelávanie pracovníkov súkromných bezpečnostných služieb v EÚ***

V súčasnej dobe v Európskej únii neexistuje jednotný výklad požiadaviek na odbornú spôsobilosť pracovníkov súkromných bezpečnostných služieb. Aj keď vo väčšine členských štátov existuje legislatíva, ktorá upravuje pôsobnosť súkromných bezpečnostných služieb, v otázkach odbornej prípravy na získanie odbornej spôsobilosti existujú veľké rozdiely. Tieto sa týkajú nielen obsahu a rozsahu odbornej prípravy, ale aj foriem a metód odborného výcviku. Základná odborná príprava pracovníkov SBS je najprísnejšie regulovaná v Maďarsku, Poľsku, Španielsku, Švédsku, Dánsku, Fínsku a Portugalsku. Základná odborná príprava je podrobne upravená aj v Belgicku, kde je zohľadnená pracovná pozícia pracovníkov SBS. V ďalších krajinách ako je Slovensko, Slovinsko, Estónsko, Francúzsko, Nemecko je síce povinná, ale v menšom rozsahu. V Grécku, Írsku, Luxembursku a na Cypre nie je povinná ani základná odborná príprava, ani skúšky na získanie odbornej spôsobilosti. Významný vplyv na obsah odbornej prípravy v krajinách Európy má organizácia CoESS (European Confederation of Security Services), ktorá v súčasnosti registruje v 23 štátoch Európy 27 318 spoločností s 1 287 850 zamestnancami a jej výbor – CoESS Professional Training Committee – ďalej len Výbor. CoESS je európska organizácia zamestnávateľov, prezentujúca sektor súkromných bezpečnostných služieb. Členom CoESS sú národné asociácie spoločností poskytujúce bezpečnostné služby. Členom CoESS je aj slovenské Združenie ochrany majetku a osôb (ZOMO). V rámci projektu Leonardo vznikol v roku 1999 dokument, ktorý sa nazýva European Vocational Qualifications for Basic Guarding (Európska odborná kvalifikácia pre základnú ochranu). Tento predpis je všeobecne použiteľný ako Európsky manuál. Je výsledkom dlhšej a intenzívnej spolupráce medzi predstaviteľmi jednak zamestnancov (UNI – Európa), tak aj zamestnávateľov (CoESS) v odbore súkromných

---

<sup>4</sup> MESÁROŠ, M. et al. *Ochrana osôb a majetku, teória a prax*. Košice: VŠBM v Košiciach, 2011, s. 290.

bezpečnostných služieb. Jedným z hlavných cieľov bolo vypracovať európsky model základného výcviku, ktorý ovplyvní ako úroveň profesionality, tak aj dobrú povesť sektoru bezpečnostných služieb. Manuál nemá za cieľ meniť už existujúci a používaný národný systém prípravy a výcviku.

Hlavným cieľom je prezentovať určitú štruktúru základného výcviku, ktorá bude prerokovaná v jednotlivých krajinách a na jej základe budú stanovené minimálne štandardy pre prípravu a výcviku podľa zákonodarstva danej krajiny. Základným dôvodom stojacim za európskym vypracovaním kvalifikácií pre zamestnancov súkromných bezpečnostných firiem je zlepšenie výkonnosti ľudí, a týmto aj kvality služieb.

Zamestnanci súkromných bezpečnostných spoločností by mali dosahovať súčasné štandardy prostredníctvom minimálneho európskeho výcvikového programu. Osoby, zabezpečujúce výcvik, by mali byť schopné používať tieto štandardy k zaisteniu kvality a zamerania základného odborného výcviku. Štandardy a kvalifikácie budú užitočné pre zamestnávateľov ako návod úrovne znalostí a schopností vo vnútri podniku a v súkromných bezpečnostných službách všeobecne. Môžu poskytovať logický rámec pre popisy náplne práce v celom sektore v budúcnosti. Výcvikový manuál pre základnú ochranu je prvým krokom na tejto ceste. Štandardy môžu taktiež poskytovať základ pre návrh náplne a prevádzanie výcviku zo strany zamestnávateľov<sup>5</sup>. Príprava na činnosť v SBS je v krajinách EÚ rôzna. Tak isto sa odlišujú aj opatrenia súvisiace s tréningom a jeho poskytovateľmi. Pohľad na spomínané odlišnosti prináša tabuľka č. 1.

Tab. č. 1 Vzdelanie a opatrenia súvisiace s odbornou spôsobilosťou v krajinách EÚ. Zdroj: NOVÁK, F. Súkromné bezpečnostné služby v EÚ. In: Security magazín. č. 3, 2003. s. 47– 48.

Štát	Povinný/dobrovoľný, základný vstupný tréning a doba jeho trvania.	Nadväzujúci tréning
Belgicko	Tréning je povinný. Dĺžka je rôzna, v závislosti na oblasti aktivít. Manažéri od 40 – 106 hodín, operační zamestnanci 130 hodín. Ďalších 66 hodín pre pracovníkov zaisťujúcich ochranu osôb, extra 42 hodín pre manipuláciu so zbraňou, pre prevoz cenností 78 hodín, hotelová bezpečnosť 40 hodín.	Áno, opakovaný tréning v trvaní 32 hodín každých 5 rokov.
Cyprus	Tréning je organizovaný jednotlivými spoločnosťami, lebo neexistujú minimálne výcvikové štandardy.	Žiadne opatrenia.
Česká republika	Odporúčaných 16 hodín vstupného teoretického školenia a 8 hodín praktického výcviku.	Podľa požiadaviek spoločnosti.
Dánsko	Je povinných 111 hodín základného tréningu.	Nepovinný.

<sup>5</sup> HOFREITER, L. *Securitológia*. Liptovský Mikuláš: Akadémia M. R. Štefánika, 2006, s. 44–45.

<b>Estónsko</b>	Povinný prípravný tréning v rozsahu 16 hodín, následných 50 hodín pre bezpečnostných pracovníkov a 80 hodín pre bezpečnostných manažérov.	Povinných 16 hodín v každej spoločnosti.
<b>Fínsko</b>	Povinný tréning pre operačného zamestnanca v dĺžke 40 hodín. Novým zákonom účinným od r. 2002 bol tento limit zvýšený na 100 hodín.	Nepovinný.
<b>Francúzsko</b>	Vstupný tréning v trvaní 32 hodín po kolektívnom súhlase.	Žiadne opatrenia.
<b>Grécko</b>	Dobrovoľný	Žiadne opatrenia.
<b>Holandsko</b>	Povinný. Tréning sa líši vzhľadom k povahe činností.	Nepovinný.
<b>Írsko</b>	Nepredpokladá sa povinnosť	Žiadne opatrenia.
<b>Litva</b>	Základný profesionálny výcvik zahrňujúci i špecifický výcvik pre použitie zbrane.	Žiadne opatrenia.
<b>Lotyšsko</b>	Povinný tréning pre použitie zbraní.	Žiadne opatrenia.
<b>Luxembursko</b>	Dobrovoľný.	Žiadne opatrenia.
<b>Maďarsko</b>	Povinný výcvik v rozsahu 320 hodín. Zahŕňa všeobecné, teoretické i praktické vedomosti, sebaobranu.	Žiadne opatrenia.
<b>Malta</b>	Vyžadovaný tréning.	Žiadne opatrenia.
<b>Nemecko</b>	Povinný tréning. Manažéri absolvujú 40 hodín teoretickej prípravy, operační pracovníci 24 hodín teoretickej prípravy	Žiadne opatrenia.
<b>Poľsko</b>	Pre pracovníkov bez licencie je všeobecný tréning nepovinný. Pre vlastníkov licencie je povinný v rozsahu 260 alebo 310 hodín.	Žiadne opatrenia.
<b>Štát</b>	Povinný/dobrovoľný, základný vstupný tréning a doba jeho trvania.	Nadväzujúci tréning
<b>Portugalsko</b>	Základný výcvik v trvaní 100 hodín, pre osobných strážcov následných 72 hodín.	Žiadne opatrenia.
<b>Rakúsko</b>	Dobrovoľný.	Žiadne opatrenia
<b>Slovenská republika</b>	Povinný výcvik v rozsahu 70 alebo 90 hodín, podľa typu odbornej prípravy.	Pri ochrane objektov osobitnej dôležitosti je povinný prevádzkovateľ zabezpečiť praktický a teoretický výcvik

		v rozsahu najmenej 4 hodín za mesiac.
<b>Slovinsko</b>	Povinný tréning zahrňujúci 100 hodín v oblastiach: všeobecný výcvik, komunikačné schopnosti, národná legislatíva, metodológia a taktika ochrany, požiarna ochrana, bezpečnosť pri práci.	Žiadne opatrenia.
<b>Španielsko</b>	Povinný a úzko regulovaný ministerstvom spravodlivosti. 240 hodín teoretickej a 20 hodín praktickej inštruktáže.	Ďalší tréning +75 hodín v triede alebo 15 pracovných dní je povinných každé 3 roky.
<b>Švédsko</b>	Povinný, musí zahrňovať 97 hodín teoretickej inštruktáže a 120 hodín praktickej skúsenosti.	Neregulovaný.
<b>Taliansko</b>	Dobrovoľný tréning v teórii a praktickej činnosti podľa rozsahu stanoveného v kolektívnej zmluve (40 hodín každý).	Nepovinný.
<b>Veľká Británia</b>	<b>Dobrovoľný.</b>	<b>Žiadne opatrenia.</b>

### **Bezpečnostné vzdelávanie pracovníkov súkromných bezpečnostných služieb v SR**

Prepojenie predmetu podnikania so zásahmi do právnych pomerov tretích osôb, ale najmä ochrana vnútorného poriadku a bezpečnosti, si vyžiadali ustanovenie špecifických podmienok nielen u prevádzkovateľov súkromnej bezpečnostnej služby, ale aj ich zamestnancov, od ktorých sa vyžaduje primeraná úroveň právneho vedomia, určená vedomosťami, ktoré je potrebné preukázať pri skúške odbornej spôsobilosti. Vedomosťami, ktoré spočívajú najmä v znalosti Zákona o súkromnej bezpečnosti, ale aj iných súvisiacich právnych normách, akými sú vo vzťahu k tejto činnosti najmä Ústava Slovenskej republiky, Trestný zákon, Trestný poriadok, Zákon o priestupkoch, právne normy upravujúce činnosť ozbrojených bezpečnostných zborov. Patrí sem aj praktický výcvik taktiky a techniky zásahov, poskytovanie prvej pomoci a požiarna príprava.

Vychádzajúc zo zákona č. 473/2005 Z.z. o poskytovaní služieb v oblasti súkromnej bezpečnosti a o zmene a doplnení niektorých zákonov (zákon o súkromnej bezpečnosti), požiadavku ustanoveného vzdelania na prevádzkovanie strážnej služby a bezpečnostnej služby spĺňa osoba, ktorá má ukončené úplné stredné všeobecné vzdelanie alebo úplné stredné odborné vzdelanie a vykonávala bezpečnostnú prax najmenej päť rokov, má ukončené úplné stredné odborné vzdelanie v oblasti bezpečnostných služieb a vykonávala bezpečnostnú prax najmenej dva roky, alebo spĺňa niektorú z podmienok uvedenú v odseku 2 zákona. Dňom 1.2.2013 nadobudol účinnosť zákon NR SR č. 8/2013 Z.z., ktorým sa mení a dopĺňa zákon č. 473/2005 Z. z. o poskytovaní služieb v oblasti súkromnej bezpečnosti a o zmene a doplnení niektorých zákonov (zákon o súkromnej bezpečnosti) v znení neskorších predpisov a

ktorým sa menia a dopĺňajú niektoré zákony<sup>6</sup>. Požadavku ustanoveného vzdelania na prevádzkovanie detektívnej služby a odbornej prípravy a poradenstva spĺňa osoba, ktorá získala vysokoškolské vzdelanie druhého stupňa alebo tretieho stupňa v študijnom odbore právo alebo v oblasti bezpečnostných služieb alebo v týchto odboroch získala vedecko-pedagogický titul docent alebo profesor, je držiteľom osvedčenia o vykonaní kvalifikačnej skúšky alebo získala vysokoškolské vzdelanie druhého stupňa v inom študijnom odbore ako právo alebo v oblasti bezpečnostných služieb a získala špecializované policajné vzdelanie a vykonávala bezpečnostnú prax v ozbrojenom bezpečnostnom zbore najmenej desať rokov. Čas od ukončenia vykonávania tejto praxe nesmie byť dlhší než päť rokov.

Kvalifikačnú skúšku môže vykonať osoba, ktorá získala vysokoškolské vzdelanie prvého stupňa v študijnom odbore právo alebo v oblasti bezpečnostných služieb, alebo osoba, ktorá získala vysokoškolské vzdelanie druhého stupňa v inom študijnom odbore ako právo alebo v oblasti bezpečnostných služieb, ak tieto osoby vykonávali bezpečnostnú prax alebo prax v odbore právo najmenej desať rokov a čas od skončenia vykonávania tejto praxe nie je dlhší ako päť rokov. Žiadosť o vykonanie kvalifikačnej skúšky podáva osoba písomne ministerstvu spolu s príslušnými požadovanými dokladmi. Kvalifikačná skúška sa vykonáva pred skúšobnou komisiou, ktorej členov vymenúva a odvoláva minister vnútra Slovenskej republiky. Skúšobná komisia je trojčlenná a je zložená zo zástupcov ministerstva, krajského riaditeľstva a vysokej školy, na ktorej sa uskutočňuje vysokoškolské štúdium v študijnom odbore v oblasti bezpečnostných služieb. Predsedom skúšobnej komisie je zástupca ministerstva. O priebehu kvalifikačnej skúšky vypracuje skúšobná komisia protokol, ktorý podpíšu všetci členovia komisie. Ministerstvo je povinné protokol uschovávať 20 rokov. Kvalifikačnú skúšku možno opakovať len raz, a to najskôr po uplynutí jedného roka. O úspešnom vykonaní kvalifikačnej skúšky vydá ministerstvo absolventovi kvalifikačnej skúšky osvedčenie o vykonaní kvalifikačnej skúšky.

Na získanie preukazu odbornej spôsobilosti musí žiadateľ úspešne vykonať skúšku odbornej spôsobilosti. Táto má podľa zákona o súkromnej bezpečnosti tri typy:

- typ S určený pre osoby poverené výkonom fyzickej ochrany a pátrania,
- typ P určený pre osoby poverené výkonom fyzickej ochrany, pátrania, odbornej prípravy a poradenstva, pre prevádzkovateľov,
- typ CIT – určený pre osoby poverené profesionálnou cezhraničnou prepravou eurovej hotovosti cestnou dopravou, pre osoby poverené výkonom fyzickej ochrany, pátrania, odbornej prípravy a poradenstva a pre prevádzkovateľov.

Skúšku typu S ani odbornú prípravu podľa tohto zákona, nemusí vykonať osoba, ktorá získala vzdelanie v študijnom odbore v oblasti bezpečnostných služieb a vykonávala najmenej päť rokov bezpečnostnú prax v ozbrojenom bezpečnostnom zbore.

Skúšku typu P ani odbornú prípravu podľa tohto zákona, nemusí vykonať osoba, ktorá získala vysokoškolské vzdelanie druhého stupňa, získala špecializované policajné vzdelanie a vykonávala najmenej päť rokov bezpečnostnú prax v ozbrojenom bezpečnostnom zbore.

---

<sup>6</sup> PALKO, P., LOŠONCZI, P. Legislatívne zmeny v poskytovaní služieb v oblasti súkromnej bezpečnosti. In: *Zborník príspevkov z 7. medzinárodnej vedeckej konferencie „Bezpečné Slovensko a Európska únia“*. Košice: VŠBM v Košiciach, 2013, s. 241–250.

Osobu po absolvovaní odbornej prípravy prihlasuje na skúšku podľa typu skúšky osoba akreditovaná ministerstvom na vykonávanie odbornej prípravy nazývaná „akreditovaná osoba“, podľa Vyhlášky MV SR č. 634/2005 Z. z., ktorou sa vykonávajú niektoré ustanovenia zákona č. 473/2005 Z. z.. Skúšku možno vykonať najneskôr do šiestich mesiacov od ukončenia odbornej prípravy. Uchádzačovi, ktorý úspešne vykonal skúšku, alebo na základe písomnej žiadosti osobe, ktorá podľa skúšku nemusí vykonať, vydá ministerstvo preukaz typu S, typu P alebo typu CIT, ak sú tieto osoby bezúhonné a spoľahlivé. Platnosť preukazu je desať rokov. Osoba, ktorá nemusí vykonať skúšku, k žiadosti o vydanie preukazu pripojí osvedčený doklad o vzdelaní, potvrdenie o bezpečnostnej praxi a doklady a čestné vyhlásenia preukazujúce bezúhonnosť a spoľahlivosť osoby nie staršie ako tri mesiace.

S účinnosťou novely zákona o súkromnej bezpečnosti nadobudla 1. februára 2013 nadobudla účinnosť aj vyhláška Ministerstva vnútra Slovenskej republiky č. 22/2013 Z. z. ktorou sa mení a dopĺňa vyhláška Ministerstva vnútra Slovenskej republiky č. 634/2005 Z. z., ktorou sa vykonávajú niektoré ustanovenia zákona č. 473/2005 Z. z. o poskytovaní služieb v oblasti súkromnej bezpečnosti a o zmene a doplnení niektorých zákonov (zákon o súkromnej bezpečnosti). Novela ustanovenia § 4 vyhlášky priniesla zmeny v rozsahu odbornej prípravy na skúšku odbornej spôsobilosti typu S a typu P pričom zároveň zaviedla nový rozsah odbornej prípravy na skúšku odbornej spôsobilosti typu CIT. Kompletný obsah a rozsah odbornej prípravy je stanovený vyhláškou a je uvedený v tabuľkách č. 2, 3 a 4.

Tab. č. 2: Rozsah výkonu prípravy odbornej spôsobilosti pre skúšku typu S

<b>Oblasť vzdelávania pre typ S</b>	<b>Rozsah vzdelávania</b>
Základy právneho poriadku Slovenskej republiky	1 hodina
Ústava Slovenskej republiky a právna úprava ľudských práv a slobôd	2 hodiny
Všeobecne záväzné právne predpisy týkajúce sa poskytovania služieb v SBS	14 hodín
Základy trestného práva	8 hodín
Základy kriminalistiky	6 hodín
Zákon o priestupkoch a správny poriadok	3 hodín
Zákon o Policajnom zbore, zákon o obecnej polícii, zákon o Vojenskej polícii a zákon o Slovenskej informačnej službe	6 hodín
Teória taktiky a techniky vykonávania zásahov a riešenie krízových situácií	8 hodín
Praktický výcvik taktiky a techniky vykonávania zásahov a riešenie krízových situácií	12 hodín
Poskytovanie prvej pomoci	8 hodiny
Požiarňa príprava	5 hodín
Všeobecne záväzné právne predpisy týkajúce sa ochrany osobných údajov	5 hodín
<i>Spolu</i>	<i>78 hodín</i>

Tab. č. 3: Rozsah výkonu prípravy odbornej spôsobilosti pre skúšku typu P

<b>Oblasť vzdelávania pre typ P</b>	<b>Rozsah vzdelávania</b>
Základy právneho poriadku Slovenskej republiky	5 hodín
Ústava Slovenskej republiky a právna úprava ľudských práv a slobôd	4 hodiny
Všeobecne záväzné právne predpisy týkajúce sa poskytovania služieb v oblasti SBS	15 hodín
Základy trestného práva	8 hodín
Základy kriminalistiky a kriminológie	6 hodín
Zákon o priestupkoch a správny poriadok	8 hodín
Zákon o Policajnom zbore, zákon o obecnej polícii, zákon o Vojenskej polícii a zákon o Slovenskej informačnej službe	10 hodín
Teória taktiky a techniky vykonávania zásahov a riešenie krízových situácií	8 hodín
Praktický výcvik taktiky a techniky vykonávania zásahov a riešenie krízových situácií	12 hodín
Poskytovanie prvej pomoci	8 hodín
Požiarňa príprava	5 hodín
Manažment (starostlivosť o zákazníka, komunikácia, základné pracovnoprávne vzťahy)	6 hodín
Všeobecne záväzné právne predpisy týkajúce sa ochrany osobných údajov	5
<i>Spolu</i>	<i>100 hodín</i>

Tab. č. 4: Rozsah výkonu prípravy odbornej spôsobilosti pre skúšku typu CIT

<b>Oblasť vzdelávania pre typ CIT</b>	<b>Rozsah vzdelávania</b>
Základy právneho poriadku Slovenskej republiky	5 hodín
Ústava Slovenskej republiky a právna úprava ľudských práv a slobôd	4 hodiny
Všeobecne záväzné právne predpisy týkajúce sa poskytovania služieb v oblasti SBS	25 hodín
Základy trestného práva	15 hodín
Základy kriminalistiky a kriminológie	10 hodín
Zákon o priestupkoch a správny poriadok	8 hodín
Zákon o Policajnom zbore, zákon o obecnej polícii, zákon o Vojenskej polícii a zákon o Slovenskej informačnej službe	10 hodín
Teória taktiky a techniky vykonávania zásahov a riešenie krízových situácií	15 hodín
Praktický výcvik taktiky a techniky vykonávania zásahov a riešenie krízových situácií	30 hodín
Poskytovanie prvej pomoci	9 hodín
Požiarňa príprava	5 hodín
Manažment (Zákonník práce, Obchodný zákonník, Občiansky zákonník)	15 hodín



Základy sebaobrany	20 hodín
Uplatňovanie oprávnení zamestnanca bezpečnostnej služby v praxi	14 hodín
Všeobecne záväzné právne predpisy týkajúce sa ochrany osobných údajov	5 hodín
Všeobecne záväzné právne predpisy týkajúce sa profesionálnej cezhraničnej prepravy eurovej hotovosti cestnou dopravou medzi členskými štátmi	78 hodín
<i>Spolu</i>	<i>268 hodín</i>

Skúška má dve časti, písomný test a ústnu skúšku. Obidve časti skúšky sa konajú v jednom dni. Podmienkou účasti na ústnej skúške je úspešné zvládnutie písomného testu. Skúšky jednotlivých typov sa konajú oddelene. Písomný test na skúšku typu S obsahuje 24 otázok s tromi odpoveďami, z ktorých len jedna je správna. Písomný test na skúšku typu P obsahuje 36 otázok s tromi odpoveďami, z ktorých len jedna je správna. Písomný test na skúšku typu CIT obsahuje 36 otázok s tromi odpoveďami, z ktorých len jedna je správna. Čas na vypracovanie písomného testu je 40 minút, vrátane vypísania osobných údajov. Jednotlivé otázky sa hodnotia podľa náročnosti jedným až tromi bodmi. Na úspešné zvládnutie písomného testu skúšky typu S je potrebné získať najmenej 80 % bodov z najvyššieho počtu bodov. Na úspešné zvládnutie písomného testu skúšky typu P a CIT je potrebné získať najmenej 90 % bodov z najvyššieho počtu bodov. Na ústnej skúške si uchádzač vyberie dve otázky. Na odpoveď sa môže pripraviť písomne počas 15 minút. Odpoveď trvá najdlhšie 30 minút. Hodnotenie ústnej skúšky, na návrh jednotlivých členov skúšobnej komisie, schvaľuje skúšobná komisia väčšinou hlasov. Uchádzač na skúške vyhovel, ak získal potrebný počet bodov z písomného testu a na ústnej skúške preukázal odborné vedomosti; inak nevyhovel.

Za súčasť odbornej prípravy pre výkon služby ochrany osôb a majetku môžeme považovať aj plnenie podmienok na odbornú spôsobilosť držať alebo nosiť zbraň a strelivo v zmysle zákona č. 190/2003 Z. z. o strelných zbraniach a strelive a vykonanie skúšky pred skúšobnou komisiou. V rámci skúšky musí uchádzač preukázať teoretické znalosti a praktické zručnosti v rozsahu:

- Znalosti zákona č. 190/2003 Z. z. a predpisov vydaných na jeho vykonanie<sup>7</sup>.
- Znalosti osobitných predpisov, ktoré upravujú oprávnené použitie zbrane (Trestný zákon, Trestný poriadok, Priestupkové právo, vybrané otázky Správneho práva týkajúce sa ozbrojených zborov, poriadkových útvarov, vojenské polície vo vzťahu k právnickým a fyzickým osobám, ktoré majú pri sebe, prechovávajú alebo prepravujú zbrane a strelivo).
- Náuky o zbraniach a strelive.
- Zdravotníckeho minima.

<sup>7</sup> Vyhláška MV SR č. 555/2003 Z. z., z 24. novembra 2003, ktorou sa vykonávajú niektoré ustanovenia zákona č. 190/2003 Z. z. o strelných zbraniach a strelive a o zmene a doplnení niektorých zákonov.



- Pripravenosti, zručnosti a schopnosti prakticky a bezpečne používať zbraň (prehliadka zbrane, kontrola zbrane, rozobratie a zloženie zbrane, postup pri streľbe).<sup>8</sup>

Odbornú prípravu v jednotlivých oblastiach môžu vykonávať len osoby s vysokoškolským vzdelaním v príslušnom odbore a s potrebnou praxou. Po úspešnom vykonaní odbornej skúšky obdrží uchádzač preukaz odbornej spôsobilosti, ktorého platnosť je desať rokov. Po uplynutí tejto doby je nutné vykonať opäť skúšku. záujme kvalitného poskytovania bezpečnostných služieb je nutné, aby prevádzkovateľ (majiteľ SBS) naďalej zabezpečoval zdokonaľovanie alebo ďalšiu odbornú prípravu pracovníkov svojej bezpečnostnej služby. V zákone je však táto povinnosť stanovená len v prípade ochrany objektov osobitnej dôležitosti, ktoré sú strategické z hľadiska bezpečnosti štátu a plnenia medzinárodných dohôd, ktorými je Slovenská republika viazaná (napr. pri ochrane jadrových elektrární). V tomto prípade musí prevádzkovateľ zabezpečiť odbornú prípravu osôb povereným výkonom fyzickej ochrany alebo pátrania v rozsahu najmenej 4 hodín za mesiac. Obsahom prípravy je praktický výcvik taktiky a techniky vykonávania zásahov, teória taktiky a techniky vykonávania zásahov. Prevádzkovateľ je povinný viesť o tejto príprave príslušnú dokumentáciu.

### ***Bezpečnostné vzdelávanie pracovníkov súkromných bezpečnostných služieb v rámci vysokoškolského stupňa vzdelávania***

Na riadiacich pracovníkov súkromných bezpečnostných služieb je v prvom rade podľa zákona kladená požiadavka absolvovania odbornej prípravy a teda získania odbornej spôsobilosti v oblasti poskytovania súkromnej bezpečnosti. Avšak pre získanie a osvojenie si kvalitnejších a podrobnejších poznatkov a znalostí metód, na základe ktorých budú schopní kvalitnejšie analyzovať bezpečnostné prostredie a jeho činitele vo vzťahu k rôznym objektom, je pre týchto pracovníkov vysoko prínosné získať vysokoškolské vzdelanie 1. prípadne 2. stupňa v študijnom odbore Ochrana osôb a majetku. Absolventi vysokoškolského vzdelávania v danom študijnom odbore sú schopní na vyššej úrovni identifikovať a hodnotiť bezpečnostné riziká a ohrozenia a prognózovať ich vývoj, určovať postupy a opatrenia na riadenie, bezpečnostných rizík a ohrození, s vyššou účinnosťou plánovať a organizovať opatrenia riadenia rizík, bezpečnostného a krízového manažmentu v súlade s dostupnými zdrojmi a kapacitami, projektovať a riadiť komplexné bezpečnostné systémy.

Vzdelanosť a odborná príprava bezpečnostných pracovníkov, pracujúcich na rôznych úrovniach bezpečnosti, a najmä riadiacich pracovníkov, na ktorých sú kladené vysoké vedomostné nároky, je dôležitým aspektom riešenia problémov v oblasti bezpečnosti. V rámci vzdelávania na vysokých školách možno k zlepšeniu stavu v danej oblasti dospieť zvyšovaním bezpečnostného povedomia ľudí prichádzajúcich zo škôl do praxe, prehľbovaním ich vedomostí a zručností spätých s bezpečnosťou, zvyšovaním kvalifikácie a odbornosti absolventov, ich prípravy na riešenie rizikových, núdzových a krízových javov v rôznych oblastiach bezpečnosti. V podmienkach vysokých škôl sa výrazne rozšírili a skomplikovali úlohy výchovno-vzdelávacej práce, ktorá má efektívnejšie a kvalitnejšie formovať osobnosť študenta. Požiadavky na vyučovací proces v podmienkach vysokých škôl neustále rastú. Popri vedecko-technickom

---

<sup>8</sup> HOFREITER, L. *Bezpečnosť, bezpečnostné riziká a ohrozenia*. Žilina: Žilinská univerzita, 2004. 146 s.

pokroku, lepšie povedané v úzkej spätosti s ním, sú to aj zmeny životného štýlu, akcelerácia vývinu mladých ľudí, nové poznatky o učení a rad ďalších činiteľov, ktoré výrazne ovplyvňujú doterajšiu pedagogickú prax. Základným cieľom vysokoškolského vzdelávania je formovanie všestranne pripraveného odborníka, ktorý je spôsobilý samostatne si dopĺňať svoje vedomosti, zvyšovať si svoju všeobecno-teoretickú a profesionálnu úroveň. Bezpečnostné vzdelávanie v podmienkach vysokých škôl, sa v priamom vyučovaní realizuje systémom všetkých prvkov vyučovacieho procesu. S istým zjednodušením možno konštatovať, že ciele tohto procesu sa premietajú do obsahu vyučovania, ktorý sa realizuje v organizačných formách, prostredníctvom metód, s využitím učebných pomôcok a didaktickej techniky a v konkrétnych podmienkach jeho zabezpečenia. Každý z prvkov vyučovacieho procesu predstavuje vnútorné možnosti zvyšovania efektívnosti vzdelávania. Všetky sú však vzájomne prepojené a podmienené. Existujú medzi nimi objektívne súvislosti, ktoré vplyvajú na celkové výsledky procesu vyučovania. Preto miera kvality a efektívnosti tohto procesu je vždy závislá jednak od využitia možností jednotlivých prvkov, ako aj od dosiahnutia čo najpriaznivejších vzťahov medzi nimi. Možnosti zvyšovania efektívnosti vzdelávania sú pomerne široké, je však dôležité zvoliť tú najvhodnejšiu v daných podmienkach. Pre výber vhodných možností zvyšovania efektívnosti vzdelávania je v prvom rade potrebné zhodnotiť súčasný stav realizácie vzdelávania v daných podmienkach, čo poskytne východisko pre riešenie skúmanej problematiky v tejto dôležitej oblasti pedagogiky<sup>9</sup>.

Vhodným prostriedkom pre zvyšovanie úrovne bezpečnostných služieb sa javí rozširovanie možností a foriem vzdelávania a výcviku bezpečnostných pracovníkov v praxi. S príslušným pravidelným zvyšovaním odbornosti sa dosiahne požadovaných výsledkov vo forme profesionálneho vystupovania pracovníkov vo výkone, ale aj vo vyradení osôb neschopných sa rozvíjať a formovať sa podľa potrieb spoločnosti a odboru. Možno konštatovať, že na základe formy a rozsahu odbornej prípravy sa hodnotí úroveň poskytovaných služieb v danej krajine<sup>10</sup>. Vysoké školstvo v Slovenskej republike sa vyznačuje vysokou mierou decentralizácie a autonómie jednotlivých inštitúcií čo do obsahu, foriem, metód vyučovacej práce, slobody v oblasti vedy a výskumu, ako aj hospodárenia s finančnými prostriedkami. Inštitúcie poskytujúce vysokoškolský stupeň vzdelania sú vysoké školy, ktoré členíme na verejné, štátne a súkromné.

Vychádzajúc zo zoznamu oblasti výskumu hodnotených v rámci komplexnej akreditácie a im zodpovedajúcich študijných odborov, ktoré sú súčasťou Sústavy študijných odborov Slovenskej republiky, študijné odbory priamo súvisiace s bezpečnosťou patria do oblasti výskumu č. 23 Bezpečnostné služby a č. 17 Inžinierstvo a technológie, do podskupín odborov Bezpečnostné služby; Obrana a vojenstvo; Konštrukčné inžinierstvo, technológie, výroba a komunikácie<sup>11</sup>. Do oblasti výskumu oblasti výskumu č. 23 Bezpečnostné služby je zaradený program č. 8.3.1. Ochrana osôb a majetku.

---

<sup>9</sup> KOVÁČOVÁ, L., VACKOVÁ, M.: Applying Innovative Trends in the Process of Higher Education Security Personnel in Order to Increase Efficiency, In: *Procedia-Social and Behavioral Sciences*. - Oxford: Elsevier, 2015. - ISSN 1877-0428. S. 120–125

<sup>10</sup> LOŠONCZI, P. Dimenzovanie metód hodnotenia kvality bezpečnostných služieb. In: *Košická bezpečnostná revue*. Košice: VŠBM v Košiciach, č. 2/2013, s. 117–141.

<sup>11</sup> AKREDITAČNÁ KOMISIA SLOVENSKEJ REPUBLIKY. *Sústava študijných odborov* [online]. 2014 [cit. 2014-12-15]. Dostupné z: <<http://www.akredkom.sk/index.pl?tmpl=odbory>>.

Tento študijný odbor v podmienkach SR poskytujú nasledovné vysoké školy s uvedenými študijnými programami:

Akadémia Policajného zboru v Bratislave

- *bezpečnostno-právna ochrana osôb a majetku 1.st., DF*

Technická univerzita vo Zvolene

- *hasičské a záchranné služby*
- *ochrana osôb a majetku pred požiarom*
- *protipožiarna ochrana a bezpečnosť*
- *technická bezpečnosť osôb a majetku 2.st., DF*

Vysoká škola bezpečnostného manažérstva v Košiciach

- *riadenie bezpečnostných systémov*

Žilinská univerzita v Žiline

- *bezpečnostný manažment*

## Diskusia

Podrobným riešením problematiky zvyšovania efektívnosti vzdelávania, prispôbovaním foriem, metód a obsahu vysokoškolského vzdelávania reálnym potrebám vedomostnej spoločnosti, možno zabezpečiť nielen zvýšenie kvality a atraktivity vzdelávania, ale aj dlhodobú konkurencieschopnosť SR. Hľadanie efektívnych a inovatívnych trendov bezpečnostného vzdelávania je proces nekončiaci. Nie je postačujúce zaoberať sa touto problematikou iba v počiatočnej fáze tvorby a prípravy procesu vyučovania. Povinnosťou vzdelávacej inštitúcie, teda všetkých jej pracovníkov, ktorí vykonávajú, riadia, organizujú, kontrolujú, alebo akýmkoľvek iným spôsobom ovplyvňujú proces vzdelávania, je neustále zaoberať sa možnosťami zlepšovania procesu, teda zaoberať sa jednotlivými činiteľmi vyučovacieho procesu, skúmať ich a prepracovávať podľa potrieb, aby ich uplatňovaním bolo možné dosahovať ciele, ktoré boli stanovené.

Efektívnosť sa nedostaví ako absolútna, ale očakáva sa čo najvyššia relatívna. Súčet disponibilných, časových a materiálnych prostriedkov je v podstate obmedzený a teda konečný, prihliadajúc na túto skutočnosť je potrebné dohliadať na spôsoby ich racionálneho využívania. Nepochybne tomu napomáhajú materiálno-technické prostriedky - kvalitné počítačové vybavenie, internet, e-learning, elektronická komunikácia. Dôležitá je aj miera implementácie týchto materiálno-technických prostriedkov do vyučovacieho procesu, a z toho vyplývajúce tendencie nemaximalizovať účinok ich pôsobenia. Vysokoškolský učiteľ má naďalej relevantnú úlohu pri koordinácii práce v interakčnom vzťahu so študentom. So zavádzaním nových technológií sa však objavujú nesprávne názory, podľa ktorých informatizácia vyrieši všetky problémy aj v ekonomike a sociálnych vzťahoch. Stále však existuje určitá fáza vývoja, ktorá sa jednoducho nedá preskočiť v žiadnej krajine<sup>12</sup>.

Vzdelávacie vplyvy zároveň umožňujú človeku aktívnu účasť na kolektívnom živote, uľahčujú plnenie sociálnych rolí a spôsobujú, že správanie človeka vo vzťahu k sebe i

---

<sup>12</sup> LOŠONCZI, P., MESÁROŠ, M. Asymetria chápania prístupu k ochrane informácií. In: *Košická bezpečnostná revue*. Košice: VŠBM v Košiciach, č. 1/2012, s. 28–30.

ostatným je považované za spoločensky prijateľné, t.j. človek je schopný zaradiť sa do určitých sociálnych skupín, pričom rešpektuje ich platné hodnoty a normy a následne vhodne a rýchlo riešiť bezpečnostné problémy.

## Záver

Za účelom skvalitňovania zabezpečovania ochrany osôb a majetku súkromnými bezpečnostnými službami je potrebné mať na zreteli proces ich vzdelávania. Len tak možno pripraviť odborne vzdelaných a profesionálnych pracovníkov v tejto oblasti bezpečnosti. V ďalšom rozpracovaní tejto problematiky, v rámci riešenia podrobnej analýzy vzdelávacieho procesu pracovníkov súkromných bezpečnostných služieb, je nevyhnutné zaoberať sa aj prvkami tohto procesu, teda metódami, formami, prostriedkami, ktorých inovácia ma veľký význam jednak pre zvyšovanie efektívnosti samotného vyučovacieho procesu, ale hlavne pre dosahovanie kvalitnejších výsledkov. To znamená implementovaním inovatívnych trendov do tohto druhu bezpečnostného vzdelávania možno pripraviť pracovníkov súkromných bezpečnostných služieb s kvalitnejšími nadobudnutými vedomosťami a zručnosťami, čo nepochybne prispeje k skvalitneniu ich pracovného výkonu, skvalitneniu ochrany osôb a majetku.

## Zoznam bibliografických odkazov

AKREDITAČNÁ KOMISIA SLOVENSKEJ REPUBLIKY. *Sústava študijných odborov* [online]. 2017 [cit. 2017-06-08]. Dostupné z: <http://www.akredkom.sk/index.pl?tmpl=odbory>.

HOFREITER, L. *Bezpečnosť, bezpečnostné riziká a ohrozenia*. Žilina: Žilinská univerzita, 2004. ISBN 80-8070-181-4.

HOFREITER, L. *Securitológia*. Liptovský Mikuláš: Akadémia M. R. Štefánika, 2006. ISBN 978-80-8040-310-2.

KAVAN, Š., MAJZLÍKOVÁ, H. *Vzdelávaní v oblasti krízového řízení*. In: BÍLÝ, J., KAVAN, Š. et al. *Veřejná správa bezpečnosti státu jako součást udržitelného rozvoje*. České Budějovice: VŠaRS, 2013, s.144–148. ISBN 978-80-87472-48-4.

KOVÁČOVÁ, L., VACKOVÁ, M. *Applying Innovative Trends in the Process of Higher Education Security Personnel in Order to Increase Efficiency*, In: *Procedia-Social and Behavioral Sciences*. Oxford: Elsevier, 2015. ISSN 1877-0428, s. 120–125.

KOVÁČOVÁ, L., LOŠONCZI, P. *Ďalšie vzdelávanie bezpečnostnej komunity v podmienkach SR* / In: *Acta Scientifica Academiae Ostroviensis*, *Recenzowany czasopis naukowy, Wyższą Szkołę Biznesu i Przedsiębiorczości w Ostrowcu Świętokrzyskim*, nr. 7, 1/2016, ISSN 2300-1739.

KRIŽOVSKÝ, S. *Služby súkromnej bezpečnosti*. Košice: VŠBM v Košiciach, 2007. ISBN 978-80-89282-10-4.

LOŠONCZI, P., MESÁROŠ, M. *Asymetria chápania prístupu k ochrane informácií*. In: *Košická bezpečnostná revue*. Košice: VŠBM v Košiciach, č. 1/2012, s. 28–30. ISSN 1338-4880.

LOŠONCZI, P. *Dimenzovanie metód hodnotenia kvality bezpečnostných služieb*. In: *Košická bezpečnostná revue*. Košice: VŠBM v Košiciach, č. 2/2013, s. 117–141. ISSN 1338-4880.

MESÁROŠ, M. et al. *Ochrana osôb a majetku, teória a prax*. Košice: VŠBM v Košiciach, 2011. ISBN 978-80-89282-59-3.

NOVÁK, F. Súkromné bezpečnostné služby v EÚ. In: *Security magazín*. č. 3, 2003, s. 47–48. ISSN 1338-6956.

PALKO, P., LOŠONCZI, P. Legislatívne zmeny v poskytovaní služieb v oblasti súkromnej bezpečnosti. In: *Zborník príspevkov z 7. medzinárodnej vedeckej konferencie „Bezpečné Slovensko a Európska únia“*. Košice: VŠBM v Košiciach, 2013, s. 241–250. ISBN 978-80-89282-89-0.

TUREK, I. *Zvyšovanie efektívnosti vyučovania*. Bratislava: Metodické centrum, 1997. ISBN 80-88796-49-0.

*Vyhláška MV SR č. 555/2003, z 24. novembra 2003, ktorou sa vykonávajú niektoré ustanovenia zákona č. 190/2003 Z. z. o strelných zbraniach a strelive a o zmene a doplnení niektorých zákonov.*

*Zákon č. 473/2005 Z.z. o poskytovaní služieb v oblasti súkromnej bezpečnosti a o zmene a doplnení niektorých zákonov (zákon o súkromnej bezpečnosti).*

# Spôsoby napadnutia smartfónov

Prieskum a návrhy protiopatrení

## The kind of attack smartphones

The survey and proposals of countermeasures

Peter Lošonczi<sup>1</sup>

### Abstrakt

Súčasné trendy vývoja mobilných telefónov jednoznačne ovládli chytré telefóny tzv. smartfóny. Od roku 1992, kedy bol svetu predstavený prvý smartfón, prešli neuveriteľným vývojom nie len ich operačné systémy, ale aj dizajn. Ruka v ruku s ich prudkým rozvojom idú aj množiace sa útoky, ktoré sú rok čo rok sofistikovanejšie a ťažšie odhaliteľné. S tým úzko súvisia aj otázky bezpečnosti smartfónov. Táto štúdia podáva náhľad do prieskumu u verejnosti a návrhy na opatrenia k tejto aktuálnej téme.

**Kľúčové slová :** smartfón, prieskum, zabezpečenie, operačný systém.

### Abstract

Current trends in mobile phones clearly dominated the the so-called smart phones. smartphones. Since 1992, when it was introduced world first smartphone, have undergone an incredible evolution not only their operating systems, but also design. Hand in hand with the rapid development going and increasing number of attacks, which are every year more sophisticated and harder detectable. This is closely related to the security issues of smartphones. This study gives insight to the survey of the public, and proposals for measure of this actual theme.

**Key words:** smartphone, survey, secure, operating systém.

### Úvod

Pojem malvér, teda škodlivý softvér, pochádza z anglického názvu „malicious softver“, čo v preklade znamená škodlivý program. Cieľom škodlivého softvéru je poškodiť systém, v ktorom je umiestnený. Aj keď mobilné a počítačové vírusy sú vytvárané s účelom škodiť, kradnúť informácie a znemožniť používanie zariadenia, líšia sa v mnohých aspektoch týkajúcich sa slabín a naopak silných stránok ku ktorým patria:

- Mobilné zariadenia sú takmer stále pripojené k sieti, kde sa neustále mení susedné zariadenie v závislosti na presúvaní, pričom počítače sa vo väčšine prípadov nachádzajú v sieti, kde sa susedné zariadenia mení len zriedka
- Slabiny odhalené u počítačov môžu byť opravené aktualizáciami, ale pri mobilných zariadeniach sa nepočíta s tým, že každý užívateľ sa pripája so svojim zariadením k internetu, a preto je zložité vydávať aktualizácie, ktoré by tieto slabiny opravovali.

### Prieskum užívateľských zvyklostí

---

<sup>1</sup>Ing. Peter Lošonczi, PhD. Vysoká škola bezpečnostného manažérstva v Košiciach, Ústav občianskej bezpečnosti, Košice, e-mail : peter.losonczi@vsbm.sk.

Na získanie informácií ohľadom skúseností slovenských spotrebiteľov s napadnutím smartfónu bola v projekte použitá ako metóda dotazníka.

Formou dotazníka bolo položených 10 otázok u 100 respondentom. A to:

1. Staráte sa o bezpečnosť svojho smartfónu?
2. Aké opatrenia uskutočňujete na zabezpečenie ochrany vášho smartfónu?
3. Aký typ operačného systému máte nainštalovaný v smartfóne?
4. Stretli ste sa so škodlivým softvérom vo svojom smartfóne?
5. Ak áno, s akým typom? (vírus, adware, spammer, PopUp, hoaxy, phishing, iné)
6. Vyznáte sa v nastaveniach svojho mobilného telefónu?
7. Zálohujete si dáta z mobilu cez nejakú aplikáciu alebo samotný systém?
8. Ukladáte si heslá do mobilného telefónu?
9. Máte zamknutú sim kartu pin kódom?
10. Máte povolené vyhľadávanie telefónu výrobcom?

### **Zber a popis dát**

Otázky v podobe dotazníka boli položené vzorke 100 užívateľov smartfónov prostredníctvom sociálnych sietí a e mailov. Z opýtaných bolo 51 % mužov a 49 % žien. Čo sa týka vekového rozhrania, tak najviac odpovedajúcich respondentov bolo vo veku 20 až 30 rokov a to až 64 %. Druhou najväčšou vekovou skupinou bol vek od 30 do 40 rokov a to 30%. Vo veku do 20 rokov bolo len 2 % opýtaných a nad 41 rokov 4 %.

Graf č. 1: Rozloženie respondentov dotazníka podľa veku v %. Zdroj: LOŠONCZI, P.

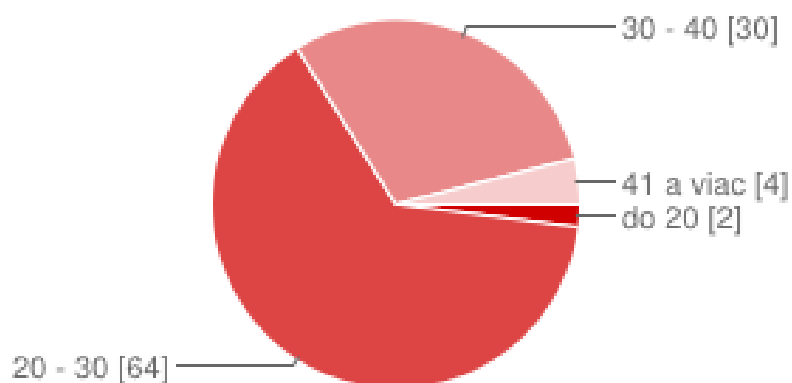

Na otázku: Staráte sa o bezpečnosť svojho smartfónu? Odpovedalo 67 % opýtaných áno a zvyšných 33 % sa nestará o bezpečnosť svojho mobilného telefónu.

Čo sa týka odpovedí na otázku aké opatrenia uskutočňujete na zabezpečenie ochrany vášho smartfónu odpovedali respondenti nasledovne:



Aktualizácia operačného systému	17%
Antivírusový softvér	11%
Vypnuté Bluetooth v čase keď ho reálne nevyužívate	24%
Uzamknutie smartfónu heslom	13%
Pre Wi-Fi pripojenie používate iba zabezpečené siete	15%
Ste obozretní pri sťahovaní aplikácií	17%
iné	3%

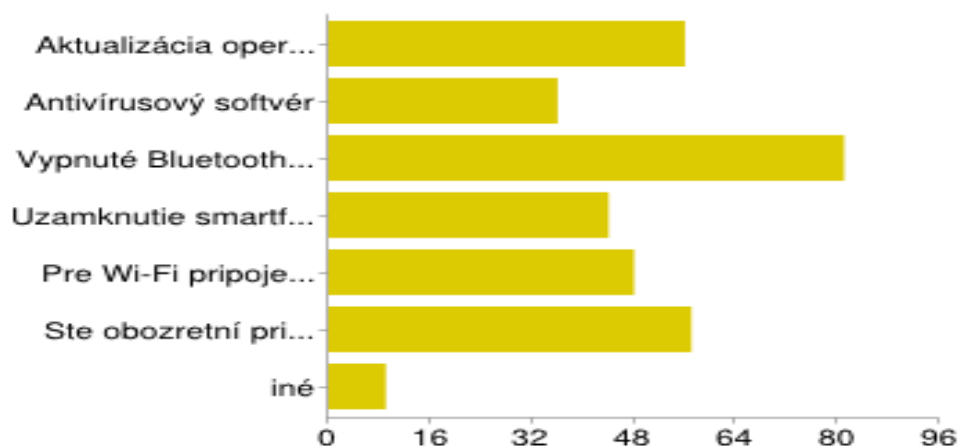

Graf č. 2: Opatrenia respondentov pre bezpečnosť ich smartfónov. Zdroj: LOŠONCZI, P.

Zo 100 opýtaných používateľov smartfónov malo až 85 % nainštalovaný operačný systém Android. Po ňom nasledoval operačný systém od firmy Apple iOS, 4 % malo OP Symbian a až 3 % opýtaných nevedelo povedať, aký operačný systém má nainštalovaný v mobilnom zariadení.

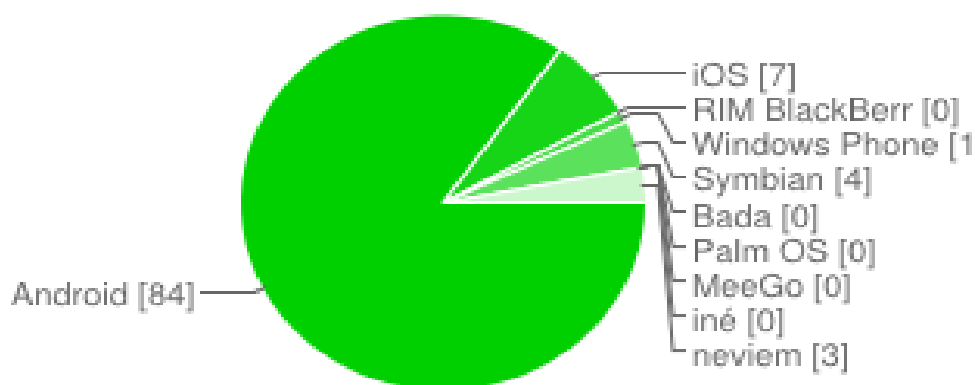

Graf č. 3: Nainštalované OS v smartfónoch opýtaných respondentov. Zdroj: LOŠONCZI, P.

Len 14 % účastníkov dotazníka sa stretlo so škodlivým softvérom vo svojom mobilnom zariadení, pričom mali označiť konkrétny malvér, s ktorým prišli do styku.

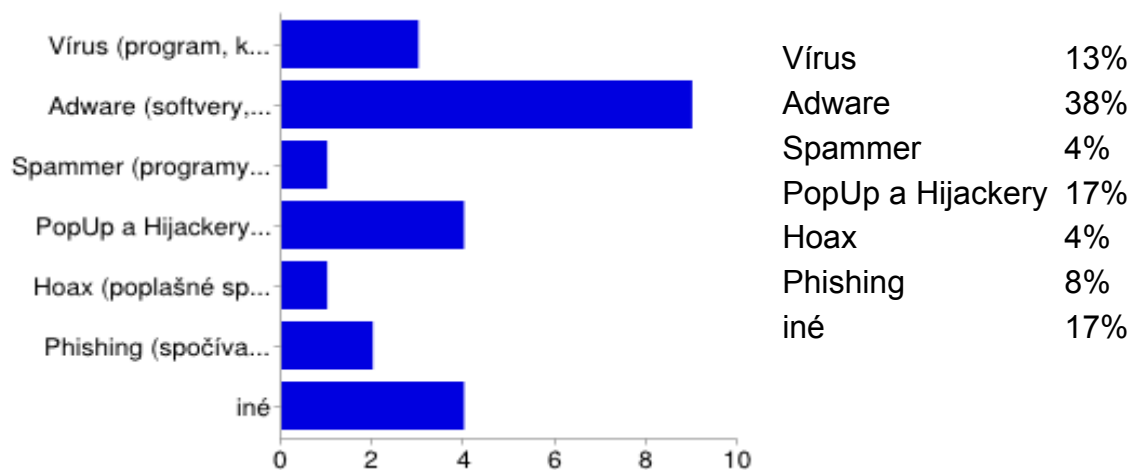

Graf č. 4: Typy malvérov, s ktorými sa respondenti stretli. Zdroj: LOŠONCZI, P.

Až 81 % opýtaných uviedlo, že sa vyzná v nastaveniach svojho smartfónu, pričom zo všetkých 100 respondentov si polovica zálohuje dáta z mobilu cez nejakú aplikáciu alebo cez samotný systém.

Ďalšou otázkou týkajúcou sa bezpečnosti smartfónov, bolo ukladanie si hesiel do mobilu. Len 14 % opýtaných si ukladá heslá do mobilného zariadenia a až 87 % má svoj smartfón uzamknutý PIN kódom. Až 42 % respondentov má povolené vyhľadávanie svojho smartfónu výrobcom.

### Vyhodnotenie prieskumu

Zo získaných informácií z dotazníka možno konštatovať, že najpočetnejšou skupinou užívateľov smartfónov sú mladí ľudia vo veku do 30 rokov. V otázke typu operačného systému nainštalovaného v smartfóne bolo najčastejšou odpoveďou Android. Až tri štvrtina opýtaných má tento typ operačného systému. Ďaleko za ním sa nachádza OS od Apple iOS a Symbian resp. Windows mobile. Iný typ nemal ani jeden respondent nainštalovaný. Avšak len malá časť účastníkov dotazníka sa stará o bezpečnosť svojho smartfónu, konkrétne len 67 %, čo je relatívne málo na to, aké hrozby a útoky číhajú na smartfóny v súčasnosti. Medzi najčastejšie opatrenia na zabezpečenie smartfónu patrí vypnuté Bluetooth v čase, keď nie je reálne využívané, aktualizácia operačného systému a používanie len zabezpečených sietí pre Wi-Fi pripojenie. Najmenej frekventovaným spôsobom zabezpečenia smartfónu je používanie antivírusového programu. Len 14 % opýtaných sa reálne stretlo vo svojom smartfóne so škodlivým softvérom, pričom najčastejšie šlo o adware, teda softvér, ktorý zobrazuje reklamy. Najmenej sa užívatelia stretli s hoaxom a spam-om. Drvivá väčšina sa vyzná v nastaveniach svojho mobilného zariadenia, pričom len polovica si zálohuje dáta zo smartfónu cez aplikáciu alebo samotný systém. Prekvapujúcim zistením je, že až 14 % účastníkov si ukladá svoje heslá do mobilu, čo je vzhľadom na v súčasnosti vysoké riziko zneužitia týchto informácií, dosť vysoké číslo. Jedným z ďalších frekventovaných spôsobov pre bezpečnosť smartfónov je uzamknutie SIM karty PIN kódom. V otázke povolenia vyhľadávania telefónu výrobcom, mala len mierne navrch skupina užívateľov, ktorá toto povolenie nemala dané.

## Ochrana IKT

V úvode si popíšme pojem informačná bezpečnosť a jeho charakteristika. Pod pojmom informačná bezpečnosť má mnoho výkladov, pričom jedným rozumieme ochranu informačno-komunikačných technológií (IKT) a všetkého, čo s nimi súvisí. Informačná bezpečnosť sa v zmysle informatizácie definuje ako *"schopnosť siete alebo informačného systému ako celku odolať s určitou úrovňou spoľahlivosti náhodným udalostiam, alebo nezákonnému, alebo zákernému konaniu, ktoré ohrozuje dostupnosť, pravosť, integritu a dôvernosť uchovávaných alebo prenášaných údajov a súvisiacich služieb poskytovaných alebo prístupných prostredníctvom týchto sietí a systémov."* (informatizacia.sk, 2012)

Širší pohľad do informačnej bezpečnosti môže zahŕňať čokoľvek – od poškodenia vzhľadu webovej stránky, cez napadnutie počítača resp. systému škodlivým softvérom, zlyhanie zamestnanca, bývalého zamestnanca, ktorý sabotuje zákaznícku databázu až po priemyselných špiónov, ktorí zistia, koľko tovaru si zakúpil váš najlepší zákazník v minulom mesiaci. Vo všeobecnosti najväčšiu časť tvoria krádeže, zneužitia a neoprávnené manipulácie s informáciami<sup>2</sup>.

Informačná bezpečnosť je inak povedané aj vyváženie rizík výhodami v podobe vykonávania činnosti elektronicky. Keďže spoločnosť speje k stále významnejšiemu využívaniu IKT v každodennom živote, význam informačnej bezpečnosti a jej dodržiavania úmerne narastá.

Informačná bezpečnosť predstavuje široké spektrum problematík, pričom s vývojom IKT sa stále objavujú nové a nové oblasti, ktoré sem patria a naopak zanikajú niektoré staré, aj keď v porovnateľne menšom meradle. Tieto oblasti vytvárajú "fenomény", ktoré prenikajú aj k bežným užívateľom počítača a internetu. Z tých najznámejších sú to:

- hoax - elektronicky šírená správa, ktorá napriek svojej nezmyselnosti vyzýva na to, aby bola preposlaná ďalším používateľom systému. Jednoduchosť a prakticky nulová cena a námaha pri preposielaní spôsobila ich veľký rozmach.
- kybernetický terorizmus - vopred premyslené, politicky motivované útoky proti informáciám, počítačovým systémom, programom a dátam, ktoré ústia do násillia proti civilným skupinám, vykonávané národnostnými skupinami alebo tajnými agentmi.
- phishing - je činnosť, pri ktorej sa podvodník snaží vylákať od používateľov rôzne heslá, napr. k bankovému účtu. Môže prebiehať aj tak, že sa rozposielajú e-maily, ktoré oznamujú používateľom zmenu účtu alebo jeho obnovenie a tak lákajú heslá.
- spam - nevyžiadaná a hromadne rozosielaná správa prakticky rovnakého obsahu. Ide o zneužívanie elektronickej komunikácie, najmä e-mailu, menej často ako SMS/MMS. Zväčša je používaný ako reklama.
- spyware - počítačový program, ktorý sa bez vedomia užívateľa pokúša „vyšpehovať“ citlivé dáta z počítača (napr. heslá). Tieto dáta sa potom pokúša poslať tretej strane. Následné posielanie informácie tretej strane značne

---

<sup>2</sup> Ako príklad pri narúšaní informačnej bezpečnosti možno spomenúť firmu Gartner, ktorá v roku 2007 vyčíslila, že len 1 časť porušovania informačnej bezpečnosti (phishing, t. z. podvodné získavanie prístupu k internetovému bankovníctvu) spôsobila škodu vo výške 3,2 miliardy dolárov.

spomaľuje chod PC na internete a môže aj prepisovať URL zadané v internetovom prehliadači.

- vírusy a červy - program alebo kód, ktorý sa dokáže sám šíriť bez vedomia používateľa. Aby sa mohol rozmnožovať, vkladá kópie svojho kódu do iných spustiteľných súborov alebo dokumentov, ktoré sa tak stávajú prostriedkom na aktiváciu ďalšieho vírusu.

Pri informačnej bezpečnosti sa jednoznačne odporúča, aby sa pri jej zavádzaní a dodržiavaní myslelo na všetky jej aspekty, nezávisle od toho, či sa chránia špecifické typy informácií a systémov alebo tie úplné všeobecné.

### **Riadenie informačnej bezpečnosti**

Na Slovensku sa informačnou bezpečnosťou zaoberajú rôzne orgány: ochranu utajovaných skutočností zastrešuje Národný bezpečnostný úrad a **ochranu všetkých ostatných údajov (tzv. neutajovaných)** spravuje **Ministerstvo financií SR**. Okrem uvedených ešte existujú špecifické oblasti (akou je napr. ochrana digitálnych autorských práv alebo ochrana osobných údajov), ktoré kompetenčne spadajú pod ďalšie orgány (v uvedených prípadoch sú to Ministerstvo kultúry SR a následne Úrad na ochranu osobných údajov) - tieto sa môžu prelínať s kompetenciami podľa základného rozdelenia.

### **Technické opatrenia pre zvýšenie ochrany**

S rýchlym a prudkým rozvojom trhu s chytrými telefónmi sa úzko spája aj otázka ich bezpečnosti. Platí, že čím viac je užívateľov smartfónov, tým viac sa množia kyber útoky. O bezpečnosť svojho smartfónu sa stará len zlomok Slovákov, pričom práve tie môžu častokrát obsahovať viac osobných údajov ako bežné počítače. Aj keď ľudia majú podľa prieskumu antivírusovej spoločnosti AVG najväčší strach o krádež online identity, peňazí či prihlasovacích údajov na sociálne siete či do schránky, len každý ôsmy Slovak sa stará o bezpečnosť svojho tabletu či smartfónu. Základom bezpečnosti smartfónu je nainštalovaný antivírusový program.

### **Aplikačná ochrana smartfónu**

Antivírusové programy pre smartfóny sú mnohé, avšak medzi najviac odporúčané z pohľadu výkonu a kvality podpory producenta patria:

- *AVG AntiVirus* - V základnej, voľne dostupnej verzii kontroluje súbory a aplikácie. Webové stránky skontroluje ešte pred ich načítaním. Ochraňuje kontakty, blokuje podozrivé SMS správy a zabraňuje ich automatickému posielaniu. V prípade odcudzenia dokáže na diaľku zistiť presnú polohu pomocou GPS signálu, vymazať údaje, zablokovať ho alebo spustiť hlasný tón. Platená verzia umožňuje zálohovanie aplikácií a blokovanie ich spustenia. Pri krádeži telefónu zlodej nebude môcť spustiť bankovú aplikáciu alebo webový prehliadač.
- *Eset Mobile Security* - Slovenský Eset má len platenú verziu, ktorú môžete mesiac skúšať zadarmo. Okrem nepretržitého skenovania všetkých súborov a procesov obsahuje ochranu pred odosielaním a prijímaním nevyžiadaných SMS správ či blokuje hovory v závislosti od rodičovskej kontroly. Nájdenie ukradnutého telefónu, jeho vymazanie a zablokovanie je samozrejmé. Keď zlodej vloží do mobilu alebo tabletu neznámu SIM kartu, aplikácia odošle

informácie s telefónnym číslom a IMEI karty na dopredu určený kontakt, čím pomôže zistiť identitu páchatel'a.

- **Norton Mobile Security** - V základnej verzii kontroluje súbory, aplikácie a prehliadané weby. Chráni zoznam kontaktov či odosielanie SMS správ. Pri krádeži zvláda zablokovanie zariadenia na diaľku, zároveň ochráni citlivé dáta pred ich odcudzením. Zablokovanie telefónu a odoslanie dát pri vybratí SIM karty je samozrejmosť, pri zariadeniach s prednou kamerou navyše odosiela fotografie na zabezpečené úložisko Nortonu, čím pomôže identifikovať zlodcu. Výrobca deklaruje minimálny dosah na rýchlosť smartfónu či spotrebu batérie.
- **Avast Mobile Security & Antivirus** - Avast obsahuje antivírus a taktiež ochranu proti strate či krádeži. Začiatocníci ocenia tzv. Privacy Advisor, ktorí vysvetlí prístupové práva a zámery jednotlivých aplikácií. Ďalej obsahuje funkcie, ako blokovanie SMS a hovorov, bezpečné prehliadanie webových stránok a upozornenie na výmenu SIM karty. Stratený alebo ukradnutý telefón možno uzamknúť kým nie je nájdený, aktivovať sirénu alebo v najhoršom prípade vymazať všetky dáta.

**Vyššie spomínaný antivírusový program Eset Mobile Security v sebe zahŕňa niekoľko kľúčových prvkov a vlastností:**

- 1) Unikátna ochrana pred hrozbami – Varuje pred akoukoľvek podozrivou aktivitou, ktorá smeruje proti mobilnému telefónu. Všetky aplikácie, súbory, priečinky a SD pamäťové karty sú nepretržite kontrolované na výskyt nových hrozieb.
- 2) SMS/MMS antispam – Užívateľ môže určiť dôveryhodné kontakty cez zoznam blokových alebo povolených telefónnych čísel. Môže tiež jednoducho zablokovať správy z neznámych čísel.
- 3) Blokovanie hovorov – Blokuje neželané hovory v oboch smeroch – prichádzajúce i odchádzajúce. Rodičom tento prvok poskytuje účinnú kontrolu nad účtami za mobilné telefóny svojich detí.
- 4) Bezpečnostný audit s integrovaným Správcom úloh – Sleduje funkcie zariadenia ako napríklad stav batérie, voľné miesto internej pamäte, spustené procesy, Bluetooth a viditeľnosť smartfónu pre iné zariadenia.
- 5) Nové užívateľské rozhranie – Na mieru vytvorená grafika a layout pre operačný systém Android.
- 6) Ochrana pri krádeži – Pri strate alebo krádeži prístroja zabezpečujú viaceré bezpečnostné úrovne užívateľovi perfektnú kontrolu nad údajmi, ktoré má uložené v telefóne.
- 7) GPS lokalizácia – Majiteľ dokáže zaslaním špeciálnej SMS na ukradnutý alebo stratený telefón získať GPS dáta miesta, kde sa prístroj nachádza.
- 8) Vzdialené blokovanie – Na diaľku zablokuje neoprávnený prístup k dátam, ktoré sú uložené v telefóne.
- 9) Vzdialené zmazanie dát – Zaslaním špeciálnej SMS vymaže z telefónu všetky dáta.

- 10) Ochrana pred odinštaláciou – Zabezpečí smartfón pred neoprávnenou odinštaláciou ESET Mobile Security.
- 11) Dôveryhodný priateľ – Kontakt alebo telefónne číslo, na ktoré prístroj odošle varovnú SMS v prípade, že sa do telefónu niekto pokúša umiestniť neznámu SIM kartu. Dôveryhodný priateľ dokáže tiež zresetovať užívateľovo zabudnuté heslo (eset.com, 2011).

Okrem mobilného operačného systému, ktorý by mal byť samozrejmosťou, ďalšími opatreniami na zabezpečenie smartfónu sú:

### ***Vyhýbanie sa aplikáciám mimo obchodu Apple Store či Google Play***

Počet aplikácií pre smartfóny s OS Android, či iOS sa pohybuje na úrovni 1 milióna. Na rozdiel od iOS, Android umožňuje inštaláciu aplikácií aj z externých zdrojov, nie len z Android Market. Pre vyššiu bezpečnosť sa odporúča sťahovať aplikácie len z Android Market. Môže sa stať, že aplikácie stiahnuté z externých zdrojov sa častokrát tvária ako legitímne a o ich nekalej činnosti sa užívateľ dozvie až potom, čo mu príde domov vysoká faktúra za telefón. Známe sú prípady zneužitia zariadení na posielanie prémiových SMS, získanie prihlasovacích údajov, či iných údajov používateľa.

### ***Kontrola oprávnení aplikácií***

Avšak môžu nastať prípady, kedy infikovaná aplikácia prenikne aj do obchodu Play. Známe sú prípady, kedy Google až na podnet používateľov alebo bezpečnostných organizácií musel aplikácie z obchodu Play odstrániť. Pozornosť je potrebné zvýšiť najmä pri menej známych aplikáciách, ktoré môžu zbytočne vyžadovať oprávnenia, ktoré v skutočnosti ku svojmu fungovaniu ani nepotrebujú. Preto pri každej inštalovanej aplikácii, u ktorej nie je 100% istota, že je legitímna, je potrebné skontrolovať oprávnenia. Tie sa zobrazia vždy po stlačení tlačidla "Inštalovať" v obchode play v smartfóne.

### ***Vyhýbanie sa nezabezpečeným WiFi sieťam***

Jedným z nástrojov kyber zločincov na kradnutie údajov z mobilného zariadenia sú nezabezpečené WiFi siete. Stačí sa pripojiť do rovnakej siete bez zabezpečenia (*bez nutnosti zadávať heslo pri prihlasovaní do siete*) a hneď je smartfón voči útokom zraniteľní. Útočníci využívajú dôveryhodnosť používateľov, ktorí sa pripájajú k nezabezpečeným WiFi sieťam bez akéhokoľvek uváženia. Útočník môže vytvoriť falošný AP s aktívnym internetovým pripojením a získať tak prístup k údajom, ktoré pri prehliadaní internetu užívateľ prenáša nezabezpečeným spôsobom. V prípade, že sa už k otvorenému WiFi pripojíme, je potrebné sa ubezpečiť, že pri zadávaní dôverných dát začína URL adresa `https://`

### ***Ochrana zariadenia PINom alebo vzorom, šifrovanie dát***

Bezpečnosť Android zariadení sa dá zvýšiť aj použitím funkcií, ktoré ponúka samotný Android. Aby sa do smartfónu nedostali nepovolané osoby, alebo nezískali prístup k údajom uložených v zariadení, je možné použiť vstavanú funkciu pre odomknutie zariadenia PINom, heslom alebo vzorom. Navyše, aby ani po pripojení k PC nebolo možné údaje kopírovať, je možné zapnúť v nastaveniach smartfónu šifrovanie. Vďaka nemu sa k dátam uloženým v telefóne dostane užívateľ až po zadaní správnej prístupovej frázy alebo vzoru.

## **Aktualizácia najnovšej verzie OS**

Vždy keď je dostupná najnovšia verzia operačného systému je vhodné pre bezpečnosť smartfónu previesť aktualizáciu. Google pravidelne vydáva nové verzie OS s opravami chýb a novými funkciami. Proces prechodu na novšiu verziu nemusí byť vždy tak rýchly a niektoré zariadenia skončia len pri určitej verzii OS.

Ako príklad na aplikáciu, ktorá napomáha ochrane smartfónu, možno uviesť aplikáciu *Lookout* z dielne Google. Je to komplexná aplikácia, ktorá ponúka bohaté portfólio funkcií úplne zadarmo. Samozrejmosťou je prítomnosť skenera aplikácií a nástrojov pre lokalizáciu strateného alebo ukradnutého smartfónu, ktorý možno navyše na diaľku vymazať. Užitočnou je tiež funkcia zapamätania si poslednej známej polohy ešte pred vybitím batérie. Taktiež sú dostupné nástroje pre zálohu, blokovanie nebezpečných URL, či funkciu pre vytvorenie fotografie a jej zaslanie na e-mail pri troch neúspešných pokusoch o odomknutie zariadenia.

## **Fyzické opatrenia a správanie užívateľov smartfónov**

Jedným zo základných fyzických opatrení užívateľov smartfónov by ma byť ochrana smartfónu heslom. **Pre zamedzenie prístupu neoprávnenej osoby do smartfónu však možno použiť okrem hesla i gesto.** Avšak je potrebné si uvedomiť, že v prípade krádeže alebo straty mobilného zariadenia môže útočník gesto zistiť vďaka stope, ktorú na displeji smartfónu pri každom odomknutí zanechávame.

Podobne je tomu i v prípade 4-ciferného PINu, na ktorý môže byť tiež realizovaný tzv. šmuhový útok. S odomknutím smartfónu chráneného heslom alebo gestom súvisí i rozhodnutie, **ako často by malo byť heslo alebo gesto menené, a po akej dobe nečinnosti by sa mal telefón automaticky uzamknúť.** Táto otázka je skutočne na mieste, pretože väčšinu ľudí zadávanie hesla obťažuje a z tohto dôvodu si telefón nechráni vôbec. Je tomu tak preto, že na rozdiel od klasického počítača, kde heslo zadávame maximálne niekoľkokrát za deň, tak v prípade smartfónu ho musíme zadávať v podstate pred každým použitím zariadenia, keďže zariadenia sa, pokiaľ je to nastavené, samo uzamkne po určitej dobe nečinnosti. Taktiež je otázne **ako často by si mal užívateľ heslo alebo gesto do svojho smartfónu meniť.** Je zrejmé, že i keby sa útočníkovi podarilo heslo alebo gesto odpozorovať, tak by sa musel smartfónu ešte fyzicky zmocniť, pretože bez neho mu bude k ničomu. To je zásadný rozdiel od získania hesla do počítača, ktorý so sebou nenesieme alebo do domény Windows, do aplikácie alebo do nejakej webovej služby, ku ktorej sa môžeme väčšinou prihlásiť vzdialene, a to odkiaľkoľvek a z akéhokoľvek zariadenia.

Ďalšou z možností je zabezpečenie SIM karty PIN kódom. PIN kód karty SIM je všeobecne dobre známy. Týmto kódom možno ochrániť SIM kartu, ktorá sa po vypnutí telefónu sama zablokuje a po jeho opätovnom zapnutí sa bez zadania kódu nedá použiť. Zloděj si síce môže do prvého vybitia telefónu volať, často tomu tak ale nie je. Zloději telefón krátko po odcudzení vo väčšine prípadov rovno vypnú, nakoľko sa nechcú vystavovať konfrontácii s pôvodným majiteľom, ktorý na stratený mobil väčšinou najprv volá.

Mnohí výrobcovia telefónov ponúkajú aj detektívne služby a dokážu lokalizovať alebo zabezpečiť stratený mobil na diaľku. Napríklad Apple vybavil svoje zariadenia bezpečnostnou funkciou, ktorú nazval Find My iPhone. Vďaka nej je možné iPhone pomocou služby iCloud napríklad lokalizovať, uzamknúť alebo vymazať. Funkcia je ale integrovaná len v operačnom systéme iOS od verzie 5.0 a vyššie. Okrem iPhone dokáže vyhľadávať aj zariadenia iPad, iPod Touch či dokonca počítače Mac. V iPhone

je možné službu aktivovať v nastaveniach v kategórii Lokalizačné služby. Ovládanie jednotlivých funkcií je následne dostupné on-line cez stránku iCloud, prípadne priamo cez aplikáciu Find My iPhone pre iOS. Pre fungovanie sa tiež vyžaduje konto Apple ID. K dispozícii sú lokalizačné služby, možnosť uzamknutia zariadenia, zobrazenie ľubovoľnej správy a v krajnom prípade aj kompletne vymazanie. Po tejto operácii už však prístup k vzdialenému ovládaniu dostupný nebude<sup>3</sup>.

Zaisťovanie bezpečnosti mobilných telefónov v kontexte ochrany informácií, je jedným z čiastkových cieľov bezpečnostného vzdelávania. Úlohou bezpečnostného vzdelávania je umožniť bezpečnostným pracovníkom získať a osvojiť si poznatky a znalosti metód, na základe ktorých budú schopní analyzovať bezpečnostné prostredie a jeho činitele vo vzťahu k rôznym objektom, identifikovať a hodnotiť bezpečnostné riziká a ohrozenia a prognózovať ich vývoj, určovať postupy a opatrenia na riadenie, bezpečnostných rizík a ohrození, plánovať a organizovať opatrenia riadenia rizík, bezpečnostného a krízového manažmentu v súlade s dostupnými zdrojmi a kapacitami, projektovať a riadiť komplexné bezpečnostné systémy<sup>4</sup>.

## Záver

Používanie smartfónov nie len na mobilnú komunikáciu je fenoménom 21 storočia. Tak ako nesmierne rýchlo napredujú mobilné technológie, tak rýchlo sa vyvíjajú aj trendy v zabezpečovacích prvkoch.

Prieskum štúdie bol realizovaný na vzorke 100 užívateľov smartfónov. Záverom bolo, že drvivá väčšina respondentov má vo svojom smartfóne nainštalovaný OS Android. Prevažná časť sa vyzná v nastaveniach svojho smartfónu a taktiež sa stará o bezpečnosť svojho smartfónu. Najčastejšími krokmi na zabezpečenie smartfónu sú vypnuté Bluetooth v čase jeho nepoužívania, aktualizácia operačného systému, antivírusový program. Najčastejším typom malvéru, s ktorým sa užívatelia stretli bol adware. V štúdii boli definované jednak technické opatrenia pre bezpečnosť smartfónov, akými sú antivírusový program, aktualizácia operačného systému, sťahovanie aplikácií z dôveryhodných zdrojov a iné, a jednak fyzické opatrenia, akými sú zabezpečenie smartfónu heslom, zakódovaná SIM karta a iné. Pri spracovaní projektu odznelo, že najfrekvencovanejšími opatreniami na ochranu chytrých telefónov sú aktualizácia operačného systému, sťahovanie aplikácií len z Android Market či Apple Store, a inštalácia antivírusového softvéru.

Štúdia bola spracovaná v rámci riešenia inštitucionálneho projektu:  
IP/29/VSBM/2012 AV, Názov projektu: Vplyv bezpečnosti a prevádzky wifi sieti na infraštruktúru vysokej školy

---

<sup>3</sup> DUCKÝ, J. Stratili ste telefón? Nájdite si ho cez web. In: *mobilmania.azet.sk* [online] . 2012 [cit. 2014-12-20]. Dostupné z: <http://mobilmania.azet.sk/clanok/89847/stratili-ste-telefon-najdite-si-ho-cez-web>.

<sup>4</sup> KOVÁČOVÁ, L., KLIMO, V. Fundamentals of security education in the process of globalization. In: *Odes'kyi Politechnichnyi Universytet PRATSI*. Iss.2 (41), 2013, Odesa, s. 217–222.



## Zoznam bibliografických odkazov

DUCKÝ, J. Stratili ste telefón? Nájdite si ho cez web. In: *mobilmania.azet.sk* [online]. 2012 [cit. 2014-12-20]. Dostupné z: <http://mobilmania.azet.sk/clanok/89847/stratili-ste-telefon-najdite-si-ho-cez-web>.

FOJTÍK, Ľ. Senzor na snímanie odtlačkov prstov u iPhone bol hacknutý. In: *pc.zoznam.sk* [online]. 2013 [cit. 2014-12-20]. Dostupné z: <http://pc.zoznam.sk/novinka/senzor-na-snimanie-odtlackov-prstov-u-iphone-bol-hacknuty-video>.

ESET vydáva ESET Mobile Security pre smartfóny s operačným systémom Android. In: *eset.com* [online]. 2011 [cit. 2014-12-22]. Dostupné z: <http://www.eset.com/sk/onas/press-centrum/tlacove-spravy/article/eset-vydava-eset-mobile-security-pre-smartfony-s-operacnym-systemom-android/>.

KOVÁČOVÁ, L., KLIMO, V. Fundamentals of security education in the process of globalization. In: *Odes'kyi Politechnichnyi Universytet PRATSI*. Iss. 2 (41), 2013, Odesa, s. 217–222. ISSN 2076-2429.

Kybernetické hrozby v roku 2013. In: *Eset.com* [online]. 2013 [cit. 2014-12-18]. Dostupné z: [http://static2.esetstatic.com/fileadmin/Images/SK/Press/2012/2012-12-04/ESET\\_Kyberhrozby\\_v\\_2013.pdf](http://static2.esetstatic.com/fileadmin/Images/SK/Press/2012/2012-12-04/ESET_Kyberhrozby_v_2013.pdf).

Mobile Malware Evolution: 2013. In: *securelist.com* [online]. 2014 [cit. 2014-12-22]. Dostupné z: [https://www.securelist.com/en/analysis/204792326/Mobile\\_Malware\\_Evolution\\_2013](https://www.securelist.com/en/analysis/204792326/Mobile_Malware_Evolution_2013).

SLEZÁK, F. *Bezpečnostné aspekty online predaja tovaru*. Bakalárska práca. Košice: Vysoká škola bezpečnostného manažérstva, 2012. 45 s.

# Opatrenia a úkony v procesoch odhaľovania a objasňovania trestných činov

## Measures and effects in processing and calculating criminal proceedings

Michal Marko<sup>1</sup>

### Abstrakt

Autor sa v predkladanom príspevku zameriava na identifikáciu a charakteristiku úkonov a opatrení vykonávaných príslušníkmi polície v procesoch odhaľovania a objasňovania trestnej činnosti. V tejto súvislosti autor približuje niektoré úkony a opatrenia, objasňuje ich význam ako aj ich miesto v procese odhaľovania a objasňovania trestnej činnosti. Osobitná pozornosť je v príspevku venovaná informačným zdrojom, ktoré predstavujú významný prvok v systéme realizácie takýchto úkonov a opatrení. Pozornosť je tiež venovaná zásadám a spôsobom formulácie a prezentácie informačných výstupov, ktoré boli realizované v procese odhaľovania a objasňovania trestnej činnosti a možnostiam ich ďalšieho využitia.

**Kľúčové slová:** úkony, opatrenia, odhaľovanie trestnej činnosti, objasňovanie trestnej činnosti, zdroje informácií, informačné výstupy.

### Abstract

In this paper, the author aims to identify and characterize the actions and measures taken by police officers in the process of detection and clarification of crime. In this context, the author approaches some of the actions and measures, clarifies their meaning as well as their place in the process of detecting crimes. Particular attention is paid in the contribution to information sources, which are an important element in the system of implementation of such actions and measures. Attention is also paid to the principles and way of formulating and presenting information outputs that have been realized in the process of detection and clarification of criminal activities and the possibilities of their further use.

**Keywords:** actions, measures, detection of criminal activity, clarification of criminal activity, sources of information, information outputs.

### Úvod

Procesy odhaľovania a objasňovania trestných činov vo svojej podstate predstavujú riešenie úlohy. Účinnosť a efektivitu tejto špecifickej policajnej činnosti výrazným spôsobom ovplyvňujú schopnosti príslušníkov polície v opatreniach, úkonoch aplikovať metódy získavať fakty, informácie a adekvátne dekodovať ich realizačnú relevanciu.

---

<sup>1</sup> Mjr. JUDr. Michal Marko, PhD., Akadémia Policajného zboru v Bratislave, Katedra kriminálnej polície, Bratislava, e-mail: michal.marko@minv.sk.

## Opatrenia v procesoch odhaľovania a objasňovania

Opatrenia realizované v procesoch odhaľovania a objasňovania sú vykonávané za účelom zabezpečenia ich fungovania (zárok, akcia na zabezpečenie niečoho) a dosahovania stanovených cieľov systematickým získavaním (zhromažďovaním), analyzovaním, triedením, uchovávaním a distribúciou informácií. Osobitne významným znakom vykonávaných opatrení je ich spoločenská efektívnosť. Tá spočíva vo vytváraní predpokladov na zabezpečenie neodvratnosti trestného postihu a v neposlednom rade na zabezpečovanie kontroly kriminality (*represia, prevencia*). Príslušníci polície ich vykonávaním nesledujú len cieľ identifikovať trestný čin, ale z pohľadu očakávania spoločnosti hľadajú a objavujú spôsoby, ako tieto spoločenské javy pozitívne ovplyvňovať (*rešpektujúc potreby spoločnosti a občana*), napríklad získavajú poznanie:

- ✓ o vývinových tendenciách páchania trestných činov (*kriminality*),
- ✓ potrebné na prognózovanie ich vývinu,
- ✓ k anticipovaniu (*predvídaníu*) smerov rozvoja policajného konania a pod.

Z charakteru procesov odhaľovania a objasňovania vyplýva, že realizačný rozsah opatrení určuje samotná povaha poznávaných objektov a povinná akceptácia delegovaných kompetencií realizujúcimi subjektmi (*spoločenská závažnosť, organizovanosť, latencia, potreba neustále prekonávať najrôznejšie úskoky a prekážky kladené páchatel'mi v snahe zakryť tieto údaje pred príslušníkmi, ako aj nutnosť plniť úlohy na úseku kontroly kriminality v maximálne možnej miere jej účinnosti a efektivity, ...*).

Pre potreby konštrukcie procesov odhaľovania a objasňovania dominantnú funkciu plnia kritériá, ktoré vymedzujú legislatívne, organizačno-riadiace a strategické, taktické a metodické opatrenia. Rešpektujúc možnosti účelovej redukcie teoretickej orientácie v ďalšej časti výlučne charakterizujeme opatrenia, ktoré príslušníci polície realizujú pri plnení už stanovených úloh v procesoch identifikácie trestných činov (*odhaľovaním a objasňovaním*). Z empirie je zrejmé, že príslušníci polície vykonávaním opatrení sa snažia pochopiť individuálny a celostný význam relevancie zistených informácií o trestnom čine. Pri popise a interpretácii informácií využívajú svoje odborné predpoklady a skúsenosti. Z informácií, ktoré majú k dispozícii, získavajú nové poznanie o skúmanom objekte, pritom zohľadňujú predovšetkým:

- ✓ genézu ich pôvodu a existencie,
- ✓ popis a interpretáciu,
- ✓ formuláciu domnienok, ich zdôvodnenie a logické preverenie.

To potvrdzuje, že realizovanými opatrenia príslušníci polície cieľavedomo vysvetľujú (*dešifrujú a objektívne interpretujú ich význam*) východiskové poznanie. Z poznania praxe vyplýva, že je vhodné, ak pri tejto činnosti využívajú modelovanie<sup>2</sup>. Príslušníci polície modelujú zložitú poznávanú skutočnosť. Poznávaný objekt zamieňajú zjednodušenými modelmi (*zobrazenie objektu vybranou množinou jeho vlastností – vytvárajú mentálny model (myšlienkový)*). Pri ich zostavovaní akceptujú zadanie (*úlohu*). Vychádzajú z informačnej potreby, interpretácie (*prečítania a vysvetlenia*) zhromaždených informácií a ich intelektuálneho spracovania. To im umožňuje

---

<sup>2</sup> MARKO, M. *Legalizácia príjmov z drogovej trestnej činnosti*. In. Ochrana pred praním špinavých peňazí v kontexte novej právnej úpravy v EÚ. Bratislava, 2015, s. 76–91.

extrahovať dôležité entity a väzby reprezentujúce zmysel obsahu informácií, ako aj plnenie svojej úlohy pri poznávaní určitého objektu. Získané a dodané informácie skúmajú a hodnotia v paralelnom režime (*jednotlivé informácie súčasne*) a následne ich zoradujú do série, v ktorej ich spracovávajú – jednu po druhej (*po slovách*). Prostredníctvom tohto poznania môžu skonštruovať systémový model objektu (*verbálny, grafický*). Tento model je definovaný domnienkami, a to vo vzťahu k vlastnostiam poznávaného objektu. V tomto postupe domnienkami vyjadrujú najmä predpokladané charakteristiky týchto vlastností a ich možné vzájomné vzťahy, a to v konkrétnej forme prejavu. Pritom si uvedomujú, že základnou funkciou domnienok pri plnení stanovených úloh je prezentácia nápadov a myšlienok, ktoré ukazujú na smery, ktorými je možné postupovať v ďalšej činnosti pri spracovaní informácií v tomto špecifickom systéme identifikácie.

Príslušníci polície pri formulovaní domnienok využívajú sedem „*klasických*“ poznávacích („*kriminalistických*“) otázok (*kto, čo, prečo, kde, kedy, ako, čím*). Pri ich logickom preverovaní v mnohých prípadoch (*potreba*) využívajú koordináciu s inými príslušníkmi polície a ďalšími účelovo prizvanými odborníkmi – vytvárajú realizačný tím. Pre subjekty tímu konkretizujú formy a zodpovednosť za riešenie vzniknutých kriminálno- policajných situácií. Typické, resp. špecifické zvláštnosti trestných činov podmieňujú prijímanie a vykonávanie opatrení a úkonov v konkrétnom typovom systéme. V účelovej realizácii procesov odhaľovania a objasňovania tento systém najfrekvencovanejšie tvoria prvotné a následné opatrenia a úkony.

V procesoch odhaľovania a objasňovania – prvotné opatrenia majú obligatórny charakter:

- ✓ zmocnenie sa impulzu – cieľavedomé a systematické zisťovanie indikátorov, prijatie oznámenia (*vytvorenie predpokladov pre legálne zdôvodnenie systémovej realizácie procesov odhaľovania a objasňovania*),
- ✓ analýza kriminálno-policajnej situácie (*akceptácia jej výsledkov pri organizovaní a riadení procesov odhaľovania a objasňovania*),
- ✓ prvý zásah na mieste činu,
- ✓ činnosť výjazdovej skupiny – práca na mieste činu,
- ✓ zisťovanie a vyťažovanie informácií na mieste činu a v jeho okolí,
- ✓ pátranie po páchatel'ovi po horúcej stope,
- ✓ určenie charakteru prípadu (*operatívno pátracie, vyšetrovacie verzie*)
- ✓ analýza získaného poznania,
- ✓ analýza postupov pri realizácii procesov odhaľovania a objasňovania,
- ✓ stanovenie ďalšieho postupu (*rozhodnutie o ďalšom postupe*).

Následné opatrenia a úkony sú aplikované len v prípade, ak nie sú procesy odhaľovania a objasňovania prvotnými opatreniami a úkonmi ukončené (*spracovaným poznáním je potvrdené napr., že bol spáchaný konkrétny trestný čin, k spáchaníu trestného činu nedošlo, je známa identita páchatel'a...*). Pri riešení týchto situácií príslušníci frekvencovane aplikujú a využívajú:

- ✓ analýzu poznania dosiahnutého realizáciou prvotných opatrení,
- ✓ analýzu kriminálno-policajnej situácie,

- ✓ systémovú, resp. objektovú identifikáciu javov,
- ✓ identifikáciu javov vo vzťahu k registrovaným objasneným a neobjasneným trestným činom – vyťažovanie informačných sietí,
- ✓ vyťažovanie informačných sietí,
- ✓ pátranie po osobách a veciach,
- ✓ preverku alibi podozrivých osôb,
- ✓ koordináciu pri využívaní metód, prostriedkov (*vrátane operácií*),
- ✓ vyžiadanie a analýzu výsledkov expertíz,
- ✓ spoluprácu s verejnosťou a iné.

Vzhľadom na to, že každý poznávaný objekt v procesoch odhaľovania a objasňovania má svoje špecifiká, je tento vymedzený výpočet opatrení relatívny. V policajnej praxi ich obsah, časový sled výkonu, či ich opakovanie v iných podobách sa môže buď prelínať, alebo môžu byť súčasťou jedných aj druhých<sup>3</sup>. Pri týchto úvahách je vhodné zdôrazniť, že opatrenia v procesoch odhaľovania a objasňovania sú účelovo realizované. Cieľom ich realizácie je odhaliť, objasniť a dokázať páchanie a spáchanie trestného činu – stanoviť jeho identitu.

### Úkony realizované v procesoch odhaľovania a objasňovania

Príslušníci polície pri plnení úloh v procesoch odhaľovania a objasňovania aplikujú právne úkony. Právny úkon (*úkon*) je prejav vôle smerujúci najmä k vzniku, zmene alebo zániku tých práv a povinností, ktoré právne predpisy s takýmto prejavom spájajú<sup>4</sup>. V procesoch odhaľovania a objasňovania úkon je súvislá činnosť (*výkon*), jeden z prvkov tvoriaci ich funkčný mechanizmus. V týchto súvislostiach je vhodné pre potreby teoretickej explanácie úkony klasifikovať na:

- ✓ *viacstranné* - účastníkmi úkonu sú 2 alebo viac osôb (*napríklad realizujúci subjekt/podozrivá osoba*),
- ✓ *jednostranné* - účastníkom je len jedna osoba (*spravidla realizujúci subjekt*).

V procesoch odhaľovania a objasňovania úkony pri saturovaní vymedzených potrieb sú realizované účelovo a cieľavedomo (*komisívne, intencionálna činnosť*). Z pragmatického hľadiska je vhodné, ak ich štruktúrovaný obsah tvoria najmä tieto náležitosti:

- ✓ pozícia a rola realizujúceho subjektu (*delegované kompetencie*),
- ✓ pozícia a rola iných účastníkov (*podozrivý, svedok, poškodený, obvinený, ...*),
- ✓ formálno-právna charakteristika úkonu,
- ✓ cieľ,
- ✓ postup, kontrola,
- ✓ výstup (*adresát*),
- ✓ alternatívy reakcie na zmenu situácie po realizovaní úkonu.

<sup>3</sup> HULLOVÁ, M. et al. *General Crime*. Bratislava, 2015, s. 68–85.

<sup>4</sup> Zákon č. 40/1964 Zb. Občiansky zákonník, § 34.

Akceptujúc aktuálnu úroveň poznania (*praxe a teórie*), v procesoch odhaľovania a objasňovania realizácia úkonu v je formálno-právne, zrozumiteľne, adresne (*vo vzťahu dispozície kompetencií*) zdôvodnená.

Príslušníci polície pri plnení úloh odhaľovania a objasňovania využívajú celú plejádu úkonov, ktoré vo vzťahu k realizácii tejto činnosti majú všeobecný, špeciálny a špecifický charakter. Pri rozhodovaní o ich aplikácii si uvedomujú, že predpokladom na dosahovanie pridanej hodnoty (*nové poznanie*) v procesoch odhaľovania a objasňovania je predovšetkým štúdium objektov, ich vzťahov a vzájomných účinkov (*v ktorých sa vidí, resp. predpokladá páchaný alebo spáchaný trestný čin*).

Tak, ako už bolo uvedené objektom odhaľovania a objasňovania nie sú vždy konkrétne javy (*odrazy*) reálnej skutočnosti, ale poznávajúci subjekt využíva rôzne sformulované domnienky, ktoré objektivizuje predpokladanými pozitívnymi alebo negatívnymi faktami (*hľadá a objavuje*). Z týchto dôvodov príslušníci polície pri rozhodovaní o realizácii úkonu osobitnú pozornosť venujú stanoveniu pozície a roly subjektov (*páchateľov, obetí a svedkov - komponentov*) vo vzťahu k páchaniu trestných činov. Napríklad realizáciou úkonov je možné poznávať konanie páchatel'a, ktoré je sprevádzané *jeho psychickými vlastnosťami a stavmi*, je možné zistiť skutočností, ktoré sa vzťahujú najmä na jeho:

- ✓ pozíciu a úlohy v poznávanej udalosti (*páchateľ trestného činu, páchateľ predstieraného trestného činu, účastník udalosti, ktorá nevykazuje povinné znaky trestného činu*),
- ✓ postup a správanie pred spáchaním trestného činu, v jeho priebehu a po ňom,
- ✓ kriminálnu minulosť (*recidíva, kriminálna skúsenosť a kariéra páchatel'a*),
- ✓ vek a pohlavie, inteligenciu (*úroveň dosiahnutého vzdelania*), odbornosť (*profesia*), fyzický fond, psychiku atď.,
- ✓ koordináciu so spolupáchateľmi, obeťou a svedkami (*vo vymedzených časových a priestorových súvislostiach*),
- ✓ postoj k príslušníkom polície (*možnosti obhajoby, najmä neetickej a nemorálnej*) atď.

Osobitný význam realizácie úkonov v procesoch odhaľovania a objasňovania je spájaný so zvýšenou úrovňou kontroly tejto špecifickej policajnej činnosti. Vzhľadom nato, že odhaľovania a objasňovanie trestných činov je spájané s prácou s informáciami v ďalšej časti nášho príspevku pozornosť orientujeme na opatrenia a úkony, ktoré sú s ňou dominantne spájané.

## **Zdroje informácií – informačné systémy a informačné siete**

V procesoch odhaľovania a objasňovania zber a získavanie faktov a informácií o jednotlivých komponentoch charakterizujúcich spôsob spáchania konkrétneho trestného činu nie je samoučelne vyjadrené, ale vychádza z potrieb kontroly kriminality<sup>5</sup>. Empíria preukazuje, že všeobecná dispozícia poznania o komponentoch (znakoch) systému spôsobu páchania trestného činu ovplyvňuje dosiahnutie cieľa. Absencia dispozície tohto poznania (resp. jeho neakceptovanie) je príčinou toho, že konkrétny trestný čin môže zostať neodhalený a neobjasnený alebo je objasnený len

---

<sup>5</sup> MUSIL, J. *Způsob páchaní trestné činnosti a jeho kriminalistický význam*. Praha, 1982, 68 s.

s ťažkosťami (napríklad s vynaložením nepomerne veľkého množstva síl i dlhšieho času a pod.). Uvedené tvrdenia vychádzajú najmä z nasledujúcich skutočností:

- ✓ pri realizácii odhaľovania a objasňovania patria informácie o komponentoch spôsobu páchania trestných činov medzi prvotné. Na základe ich analýzy je možné identifikovať potrebu a prijať rozhodnutie realizovať túto účelovú špecifickú činnosť (*využitie identity odrazov kriminálnych aktivít*) a pod.
- ✓ Na základe čiastkových poznatkov o komponentoch spôsobu páchania trestného činu je možné usudzovať i na tie, ktoré sú dosiaľ neznáme. Myšlienково modelovať ich javové vlastnosti a podstatu (*verzie = analýza a syntéza poznania – domnienky – ich zdôvodnenie – overenie ich platnosti*). Táto skutočnosť je dôsledkom toho, že systém spôsobov páchania trestného činu sa vyznačuje štruktúrou komponentov, medzi ktorými existujú vzťahy (*napríklad kauzálne, priestorové, časové a pod.*).

Z empirie je zrejmé, že čím viac zdrojov informácií má príslušník polície (*realizátor kriminálno-polícajného poznania*) k dispozícii, tým „ľahšia“ je jeho práca cennejšia je on sám pri plnení zadaných úloh. Tieto skutočnosti majú osobitný význam pri diverzifikácii adresnej zodpovednosti, samotnom hodnotení konečného výstupu (*výsledok, efekt*), pri určovaní pridanej hodnoty z procesov odhaľovania a objasňovania a v neposlednom rade pri zabezpečovaní ich funkcionality. Bez ohľadu na úplnosť, v praxi môže sa to prejaviť napríklad pri definovaní priorit, identifikovaní zdrojov informácií, diverzifikácii zodpovednosti, účinnosti a efektivity v týchto informačno-poznávacích procesoch, pri vytváraní logistiky ich realizácie a pod.

Zber a získavanie informácií pre potreby realizácie odhaľovania a objasňovania sa musí uskutočňovať so zreteľom na ich predpokladaný výstup – *výsledok a efekt*. Táto činnosť predstavuje konkrétne aktivity, ktoré osobitne realizujú určení príslušníci polície. Toto organizačné opatrenie je realizované s cieľom včasného a ekonomického zberu a získavania relevantných faktov a informácií z hľadiska identifikovaných potrieb. Vo všeobecnosti je možné uviesť, že zber a získavanie faktov a informácií musí korešpondovať s plnením sledovaného cieľa. Tieto skutočnosti (*v konkrétnej syntéze*) potvrdzujú, že odhaľovanie a objasňovanie trestných činov je realizované v súlade s potrebami spoločnosti. V týchto procesoch na základe definovania úlohy, ktorá korešponduje s bezpečnostnou stratégiou a s konkrétnou miestnou a vecnou príslušnosťou, príslušníci vyťažujú informačné siete. Vyťažovaním informačných sietí získavajú informácie potrebné na zodpovedanie zadaných otázok<sup>6</sup>.

Pre systémovú realizáciu odhaľovania a objasňovania majú osobitný význam interné informačné siete (*formálne, neformálne*), ktoré sú vytvárané najmä aplikovaním metód a prostriedkov SČ, OPČ a vyšetrovania. Hodnota informácií získaných z týchto informačných sietí spočíva v tom, že sú získané z vysokokvalifikovaných zdrojov špecifickými postupmi. Fakticky presne charakterizujú poznávaný objekt v konkrétnej kriminálno-polícajnej situácii. Cieľavedome orientujú realizujúce subjekty (*príslušníkov polície*) pri rozhodovaní o ďalšom postupe v ich poznávaní, aby boli komplexne riešené jednotlivé úlohy pri zbere informácií v súlade s potrebami účinnej a efektívnej realizácie procesov odhaľovania a objasňovania. Prax potvrdzuje, že je vhodné, ak si pri vytváraní a udržovaní informačných sietí príslušníci polície uvedomujú význam ich strategického budovania a komplexného vyťažovania. Ten vyplýva najmä z potreby

---

<sup>6</sup> ERNEKER, J., PORADA, V. a kol. *Poznávaní potrieb a transfer vedeckých poznatkov do policejní praxe*. Praha, 2006, s. 181.

určitého množstva informácií užitočných pre celkový výstup z týchto procesov. Preto musí byť neodmysliteľnou súčasťou získavania a zberu informácií hodnotenie ich spoľahlivosti (*z hľadiska vierohodnosti ich obsahu a vierohodnosti ich zdroja*) a využiteľnosti. To potvrdzuje, že príslušníci polície pri plnení stanovených úloh (*odpoveď na otázku*) osobitne hodnotia zdroje a spôsoby ich získania, ich možnú účinnosť a efektívnosť. Ak majú k dispozícii určitý objem informácií (*presahujúci niekoľko desiatok záznamov*), roztriedia ich a uložia tak, aby ich mohli podľa presne stanovených kritérií prehľadávať a porovnávať (*napríklad – ich legitímnosť, účinnosť a efektívnosť, integrita, relatívna stabilita, dôvernosť, spoľahlivosť...*). To znamená, ak vznikne potreba, získané a spracované informácie v procesoch odhaľovania a objasňovania príslušníci polície pretransformujú do elektronickej formy a uložia ich do fulltextovej, prípadne relačnej databázy. Týmto postupom vytvárajú predpoklady na:

- ✓ ich následnú analýzu a distribúciu,
- ✓ ich vyhľadanie (*rešpektujúc konkrétne potreby a požiadavky*),
- ✓ nachádzanie určitých spoločných kontextov (*medzi rôznymi informáciami*),
- ✓ zisťovanie rôznych kontextov medzi jednotlivými faktami,
- ✓ ich triedenie (*podľa spoločných atribútov a iných vlastností*),
- ✓ vytváranie dokumentácie k jednotlivým zadaniam,
- ✓ zabezpečovanie ich potrebnej ochrany,
- ✓ vytváranie predpokladov na objektivizáciu ďalšieho poznávania.

Z týchto konštatácií vyplýva, že pri napĺňaní účelu (*v súlade s vytýčeným cieľom*) je vhodné, ak príslušníci polície rešpektujú systémový prístup. V súlade s riešením zadaných úloh pre potreby odhaľovania a objasňovania, akceptujú informačnú stratégiu a plánovanie, cieľavedome a systematicky vytvárajú informačnú podporu. Pri presadzovaní tohto prístupu zohráva dôležitú funkciu nesporne metodika kriminálno-policajného poznania.

## **Výstup, zhodnotenie situácie po dosiahnutí stanoveného cieľa a jej riešenie**

Spôsob a forma spracovania výstupného informačného produktu v procesoch odhaľovania a objasňovania osobitne závisia od zadania. Z výsledkov výskumu vyplýva, že príslušníci polície pri plnení zadaných úloh (*v štádiách procesov odhaľovania a objasňovania*) frekventovane využívajú a vhodne dialekticky vzájomne prepájajú: klasifikačnú, vzťahovú – funkčnú, kauzálnu, obsahovú, operačnú, riadiacu, problémovú analýzu. Sporadicky (*menej frekventovane*) využívajú: analýzy hrozieb, zraniteľnosti, príležitosti, prípadov, ako aj vysvetľujúce a prognostické analýzy. Aplikáciou týchto analýz dosahujú požadovanú pridanú hodnotu, ktorej prejavy sú evidentné vo výstupnom informačnom produkte. Informačné výstupy z procesov odhaľovania a objasňovania sú texty – bilaterálne kategórie (*výsledok, efekt*), ktoré majú obsahovú a formálnu stránku. Rešpektujúc účel odhaľovania a objasňovania, informačné výstupy (*texty*) majú potenciálny (*očakávaný*), resp. aktuálny poznávací charakter. Procesy odhaľovania a objasňovania sú ukončené formuláciou záverov.

Vo všeobecnosti platí, že informačný výstup z procesov odhaľovania a objasňovania je možné spracovať až vtedy, ak je k dispozícii požadovaná úroveň kvalitatívneho a kvantitatívneho poznania (*hovoríť iba vtedy, keď je čo povedať*). Vecná príprava



odborného prejavu musí byť totiž garantovaná profesionálnou erudíciou spracovateľa (*príslušníkov polície*). Zjednodušene povedané, v súlade s očakávaním príslušníka polície pri tvorbe a prezentácii informačného výstupu sú povinní akceptovať konkrétne tematické ohraničenie dosiahnutého poznania (*cieľavedomosť*). Je to tak preto, lebo informačný výstup nadobúda zmysel až vtedy, keď ho prijme adresát. To potvrdzuje, že pri jeho tvorbe spracovateľ musí poznať adresáta (*použitá formulácia akceptuje adresáta*). Vzhľadom na to, že príslušníci polície ho neadresujú na konkrétnu osobu, musia poznať odbornú komunitu, ktorá je jeho potenciálnym adresátom. Pri tvorbe informačného výstupu vychádzajú z predpokladu, že adresát disponuje určitým odborným poznaním o objekte (*jave*) a predmete (*optike*) identifikácie, ktoré tvoria jeho eminentnú súčasť. Z uvedeného dôvodu je v odbornom jazykovom prejave informačného výstupu prvotné jeho kognitívne zameranie, ktoré vymedzuje predovšetkým funkčnú špecifickosť aj výlučnosť tohto výstupu (*účelové poznanie doteraz nepoznané*).

Z týchto dôvodov, z hľadiska požiadaviek účelnosti realizácie procesov odhaľovania a objasňovania, pri spracovaní informačného výstupu sú príslušníci polície povinní akceptovať zásady:

- ✓ *formálnosti* – tú určuje právna regulácia a akceptácia zodpovednosti,
- ✓ *výkladovej súdržnosti (explanácia a kohéznosť)* – spracovateľ popisuje príčinné súvislosti systémovo, pričom prezentované poznania sa podmieňujú,
- ✓ *následnosti a všeobecnosti (sukcesívnosť a gnómickosť)*, ktoré súvisia s predchádzajúcimi zásadami – informačný výstup musí predstavovať presne a prísne štruktúrovanú významovú perspektívu (*v určitom zmysle slova chronologickú postupnosť poznania*), ktorá je objektivizovaná akceptovanými zákonmi, zásadami, axiómami a pod.,
- ✓ *objektívnosti*, ktorá je určená nielen právnou kompetenciou (*napríklad zásada legality a oficiality*), ale aj akceptáciou využívanej metodológie – jednoznačnosť pri využívaní odbornej terminológie a pod.

Aktuálny informačný produkt z procesov odhaľovania a objasňovania je výsledkom opisu skúmaného objektu. V jeho obsahu je určená identita určitých vlastností skúmaného objektu (*kriminálna aktivita, iný proces, subjekt a pod.*). Realizovanými procesmi odhaľovania a objasňovania (*systémom metód poznania, skúmania, hľadania a formalizovaním systémových charakteristík objektu, ktoré vyplývajú z vlastností systému*) sú vytvárané potrebné predpoklady na vyhotovenie opisu poznávaného objektu (*ich identity*). To znamená, že v policajnej praxi sú ich realizáciou poznávané:

- ✓ existencia objektov (*trestný čin, subjekt trestného činu*), ich identifikačné vlastnosti, identita, rešpektujúc trestnoprávnu charakteristiku obligatórnych a fakultatívnych znakov skutkovej podstaty trestného činu,
- ✓ súdržnosť objektu, ktorá zabezpečuje aj jeho kompaktnosť. Napríklad sú riešené otázky – „či sa objekt správa ako kompaktný systém“; „ako je možné charakterizovať genézu jeho existencie, väzby medzi jeho prvkami (*sila, čas vzniku, trvania, rozchodu a opätovného vytvorenia*)“; „či poznávaný objekt nevykazuje tendencie rozpadu (*zániku*)“; „či nie je v štádiu vytvárania“; „aká je jeho kompaktnosť“; „aké sú jeho väzby v prostredí pôsobenia“; „aké sú jeho väzby (*vzťahy*) k policajnému prostrediu“ a pod.,

- ✓ cieľové správanie objektu, ktoré je definované vlastným usporiadaním prvkov, ich vlastnosťami a vplyvmi do jeho vnútra a do vonkajšieho prostredia. Je to preto, lebo týmito faktormi je determinované správanie sa objektu. Na základe poznania tejto determinácie sú určované motívy, účel, cieľ spáchania trestného činu a iné znaky spôsobu páchania a spáchania trestného činu. Samozrejme je to optimálna skutočnosť, totiž v praxi realizáciou procesov odhaľovania a objasňovania môže dôjsť k zisteniu rozporu s očakávaným správaním objektu. Z týchto dôvodov je potrebné (*predovšetkým*) využívaním verzií poznávať vlastné správanie objektu, rešpektujúc možné alternatívy, ktoré sú konfrontované objektivizovaním platnosti vyslovených domnienok. Pri nehode je potrebná ich korekcia v súlade s už spomenutými alternatívami. Rieši na napríklad otázka: „v akom štádiu je realizovaná kriminálna aktivita (*pred spáchaním, v príprave, v štádiu dokonania trestného činu, ide o pokračujúci trestný čin, po spáchaní trestného činu*)“ a pod.,
- ✓ dynamická stabilita a adaptácia objektu, jeho reakcie a schopnosti reagovať na okolnosti, ktoré vznikli, resp. môžu vzniknúť v konkrétnej situácii. To predpokladá predovšetkým úspešne absorbovať neočakávané a nepredpokladané vplyvy okolia, ktoré môžu mať aj charakter extrémnych hodnôt. Osobitne sa to odráža pri poznávaní reálnych informácií. („*Aké faktory pôsobili v čase a mieste realizácie kriminálnej aktivity?*“; „*Ktoré okolnosti pôsobili za existujúcej situácie?*“; „*Ktoré vlastnosti charakterizujú extrémnosť pôsobenia na objekt?*“; „*V akom časovom intervale pôsobili?*“; „*Ktoré vlastnosti a ako ovplyvnili?*“; „*Aké odrazy mohli spôsobiť?*“ atď.)

Prax potvrdzuje, že vplyvom extrémnych prejavov okolia v konkrétnych situáciách vznikajú (*sú vytvárané*) nové štruktúry systému, ktoré sú schopné transformovať tieto vplyvy. Príkladom sú kriminálne aktivity, ktoré akceptuje občan, komunita a pod. Uvedené pôsobenie má konkrétne prejavy, ktoré nemusí vykazovať špecifické odchýlky od normálu,

- ✓ zmeny, ktoré súvisia s vývojom objektu (*dispozícia kriminálnych skúseností a zručností, kapacitné vlastnosti, finančná disponibilita... Tieto zmeny môžu viesť k posilneniu cieľov (s jedlom rastie chuť“), k zmene cieľov alebo k deštrukcii objektu (jeho vývoja), resp. jeho prvkov, zmena postojov k ochrane a pod.*),
- ✓ ochrana objektu a jeho záujmov (*vnútorná, vonkajšia; spoľahlivosť prvkov a väzieb, ktoré zabezpečujú realizáciu trestných činov, na naplnenie vnútorných a najmä vonkajších cieľov (legálnych a nelegálnych) a pod.*),
- ✓ organizácia práce a riadenie objektu (*pácha trestný čin sám alebo v spolupáchateľstve, princípy – spolčenie, zoskupenie), schopnosť vybrať a presadiť také procesy v systéme, ktoré vedú k splneniu cieľov v potrebnom čase*),
- ✓ účinnosť a efektívnosť aktivít objektu (*ich status, rola v kriminálnom prostredí, prečo je objekt akceptovaný, prečo dosahuje ciele, ako a čo využíva a pod.*).

Z tohto neukončeného zoznamu je možné vymedziť konkrétne kritériá, ktoré je vhodné využiť pri právnom, personálnom, ekonomickom posúdení informačnej hodnoty dosiahnutého poznania (*procesmi odhaľovania a objasňovania*). Predovšetkým ich akceptáciou je možné hodnotiť osobnú akceptáciu kompetencií (*zodpovedností*) pri plnení stanovených úloh. Tá je základným predpokladom pri dosahovaní stanovených

informačných cieľov, a to realizáciou práve týchto špecifických procesov. Z praktického poznania vyplýva, že delegovanie zodpovednosti za účinnú a efektívnu realizáciu procesov odhaľovania a objasňovania má širokospektrálny význam. Ten sa odráža najmä v účinnosti, efektivite, kvalite a v neposlednom rade v možnej kontrole realizovaných aktivít. Osobitne sa to týka činnosti realizovanej pri spracovaní a prezentácii výstupného informačného produktu z procesov odhaľovania a objasňovania.

## **Vyhodnotenie situácie po dosiahnutí stanoveného cieľa a jej riešenie**

Spracovanie a interpretácia (*prezentácia*) informačného produktu z procesov odhaľovania a objasňovania predstavuje v určitom zmysle slova dosiahnutie vytýčenej méty – cieľa. Ako je to aj v iných činnostiach, po dosiahnutí cieľa dochádza k vzniku určitej situácie, na ktorú realizujúce subjekty musia adekvátne reagovať. Prax potvrdzuje, že je vhodné, ak príslušníci polície túto skutočnosť (*vznik novej situácie*) akceptujú, a to vo všetkých štádiách realizácie týchto poznávacích procesov. Zjednodušene povedané, je pre realizujúcich príslušníkov výhodné, ak sú pripravení na riešenie týchto situácií. Samotnou prípravou na ich zvládnutie vytvárajú potrebné predpoklady na úspešné zavŕšenie svojich aktivít v týchto procesoch (*dosiahnutie požadovanej účinnosti a efektivity*). Analógiou týchto konštatácií je možné dospieť k záveru, že po dosiahnutí cieľa z procesov odhaľovania a objasňovania môžu vzniknúť rôzne situácie. Ich javový charakter a podstatu dominantne ovplyvňujú konkrétne realizované aktivity a využitie informačných výstupov z týchto procesov. V praxi tieto skutočnosti determinujú vznik potreby uplatnenia tzv. spätnej väzby. Pojmom spätná väzba sa rozumie verbálny a neverbálny proces, ktorým sa opisuje, ako na spracovateľa prezentácie (*informácie*) pôsobí správanie jej adresátov. Spätná väzba má dve podoby: pozitívnu a negatívnu. Pozitívnou spätnou väzbou sa posilňujú žiaduce prejavy správania; negatívnou sa odstraňujú nežiaduce. Nevhodne podaná spätná väzba vyvoláva konflikt.

V daných súvislostiach je vhodné si uvedomiť, že v každej odbornej komunikácii platí – *ak spracovateľ predkladá poznanie (informácie –informačný výstup) určitému subjektu (adresátovi), musí „počuť“ taktiež seba samého*. Napríklad – ak má prezentácia poznania písomnú formu, jej spracovatelia sú povinní dôkladne si prečítať to, čo sa rozhodli „predať“ (*po niekoľkých hodinách, resp. na druhý deň*). Prostredníctvom vlastných kritických pocitov dostávajú prvotnú spätnú väzbu – *cítia a vidia, čo sami píšu, resp. prezentujú*. K tejto vlastnej spätnej väzbe sa následne pripája uplatnená spätná väzba, ktorú dostávajú od adresáta. Spätná väzba ukazuje príslušníkom polície, ktorí realizovali procesy odhaľovania a objasňovania a spracovali výstupný informačný produkt, ako pôsobí ich prezentácia na adresáta. Na základe reakcie od adresátov môžu pokračovať v doterajšom spôsobe tejto prezentácie, prípadne ju prispôbovať, modifikovať alebo úplne meniť jej obsah alebo formu (*platí to predovšetkým pre ich ďalšiu činnosť*).

Aby bola spätná väzba účinná od toho, kto ju udeľuje, očakáva sa, že jej prezentácia bude:

1. jasná a konkrétna (*znamená to, že ak ju má adresát výstupného informačného produktu z procesov odhaľovania a objasňovania uplatniť, mal by sa vyhýbať všeobecným frázam*),

2. opisná (pri uplatnení spätnej väzby platí zásada: „nevnucovať svoj názor!“ Adresát zváži, či prezentáciu použije, alebo nie),

3. použiteľná (ak má mať spätná informácia zmysel, mala by sa vzťahovať na tie druhy konania, ktoré príslušníci polície – realizátori odhaľovania a objasňovania môžu zmeniť),

4. v pravý čas (spätná väzba je účinná, ak je uplatnená v čo najkratšom čase po poskytnutí prezentácie, nie tá, ktorá zaznie až po väčšom časovom odstupe)

5. účelová (zameraná na hľadanie riešení – zlepšenie – a nie na celkové úspešné preklopenie rozporov).

Tieto skutočnosti potvrdzujú, že úspech pri plnení úloh na úseku realizácie odhaľovania a objasňovania je závislý od presadzovaného prístupu k plneniu úloh (v jednotlivých štádiách týchto procesov). U príslušníkov polície musí byť akceptácia pokory a zodpovednosti pri plnení úloh na tomto úseku samozrejmosťou.

### **Zoznam bibliografických odkazov**

ERNEKER, J., PORADA, V. a kol. *Poznávání potřeb a transfer vědeckých poznatků do policejní praxe*. Praha: Policejní akademie ČR, 2006. ISBN 80-7251-217-X.

HULLOVÁ, M. et al. *General Crime*. Bratislava: Akadémia PZ v Bratislave, 2015. ISBN 978-80-8054-653-3.

MARKO, M. Legalizácia príjmov z drogovej trestnej činnosti. In: *Ochrana pred praním špinavých peňazí v kontexte novej právnej úpravy v EÚ – Nekonferenčný zborník vedeckých prác*. Bratislava: Fridrich Ebert Stiftung, 2015, s. 76 – 91.

MUSIL, J. *Způsob páchaní trestné činnosti a jeho kriminalistický význam*. Praha: Univerzita Karlova, 1982.

*Zákon č. 40/1964 Zb. Občiansky zákonník v znení neskorších predpisov*

# Psychosociální intervenční služba jako nedílná součást IZS V ČR

## Psychosocial intervention service as an integral part of the IRS in the Czech Republic

Ingrid Matoušková<sup>1</sup>

### Abstrakt

Řada profesí s sebou přináší zvýšené riziko potencionálně traumatizujících událostí. Často je v tomto ohledu zmiňován vojenský personál, ale například i policisté, hasiči nebo zdravotničtí záchranáři se s tímto zvýšeným rizikem událostí náhlého, neočekávaného a násilného charakteru dostávají do styku. V roce 2012 došlo k významné změně, která se týká Systému psychosociální intervenční služby (SPIS) ve zdravotnictví. O tom jak SPIS funguje v České republice, jak je organizován, kdo a jak se může účastnit práce v systému, jaké vzdělávání předchází práci ve SPIS, jaké znalosti a dovednosti vyžaduje, jaké metody využívá, o tom pojednává tento příspěvek. Jsou rovněž uvedeny stručné příklady fungování obdobných systémů v dalších zemích.

**Klíčová slova:** psychosociální intervenční služba, traumatizující události, záchranáři, kolegiální podpora.

### Abstract

A number of professions bring an increased risk of potentially traumatic events with them. Military personell is often being mentioned in this regard, but also the police, firefighters or paramedics come into contact with this increased risk of events of sudden, unexpected and violent nature. In 2012 a major change took place in the System of Psychosocial Intervention Services (SPIS) in the area of health care. This article discusses how the SPIS operates in the Czech Republic, how it is organized, who and how can take part in the system work, what education precedes work in the SPIS, what knowledge and skills are necessary, what methods are being used. It also provides brief overview of functioning of similar systems in other countries.

**Key words:** Psychosocial intervention service, traumatic events, paramedics, collegial (peer) support.

### Úvod

Lékaři, záchranáři i policisté v terénu, stejně jako jejich kolegové ve zdravotnických zařízeních, potřebují oporu, neboť jsou často, opakovaně vystaveni traumatizujícím situacím. Předpokládá se totiž, že opakovaný kontakt se situacemi překračujícími běžnou lidskou představitost zvyšuje např. pravděpodobnost vzniku posttraumatické stresové poruchy-PTSP. Obecné rizikové a protektivní faktory rozvoje posttraumatické stresové poruchy po šokující události jsou (v obecné populaci):

#### *pre-traumatické faktory*

- předchozí traumatizace,

---

<sup>1</sup>PhDr. Ingrid Matoušková, PhD., Škoda Auto Vysoká Škola, o.p.s., ingrid.matouskova@savs.cz.

- předchozí psychopatologický stav,
- neurotické stavy;

#### *peri-traumatické faktory*

- závažnost traumatu;

#### *post-traumatické faktory*

- sociální podpora,
- další zdroje stresu.

Jednoduše řečeno, rizika destabilizace psychiky mohou být vyšší právě u profesionálů (policistů, hasičů, záchranářů – složek Integrovaného záchranného systému), kteří při výkonu své práce opakovaně přicházejí do kontaktu s otřesnými zážitky. Kromě výše zmíněných obecných faktorů by zvláštní pozornost s ohledem na uniformované zaměstnance měla být věnována následujícím faktorům:

- uznání;
- možnost „vyprávět svůj příběh“;
- diskuse související s následnou péčí a s podporou; a
- informace o činnosti dalších zainteresovaných stran.

Pracovníci složek Integrovaného záchranného systému by měli být co možná nejlépe chráněni - mimo jiné prostřednictvím poskytování informací a přípravy - před možnými (negativními) reakcemi z okolního prostředí, před vykonstruovaným obviňováním či agresivitou.

To je hlavní důvod a vysvětlení, proč se právě u složek Integrovaného záchranného systému diskutují koncepční otázky spojené s péčí o tyto pracovníky. Do personálních systémů jsou včleňovány prvky organizované psychologicky komponované péče o exponované pracovníky. Tyto prvky jsou vnímány i jako preventivní opatření, která by měla chránit potenciálně ohrožené pracovníky před rozvinutím či před chronickými potížemi.

## **Výchozí postuláty**

Důležité je zmínit skutečnost, že literatura věnovaná této problematice je dominantně zaměřena na vojenský personál (53 %). Ihned po tomto vojenském personálu je další nejvíce studovanou složkou policie (13 %), za ní následují záchranáři (11 %), zdravotnická záchranná služba/posádky sanitních vozů (10 %) a hasiči (6 %)<sup>2</sup>. Psychosociální péče o tyto uniformované pracovníky<sup>3</sup> musí být zajišťována v souladu s nejnovějšími, prokazatelně účinnými a použitelnými postupy. Realizace, provádění a sledování psychosociálních intervencí je však ve skutečnosti často závislé na správném porozumění ze strany uniformovaných organizací, jednotlivých poskytovatelů služeb a někdy také ze strany obchodních společností. To znamená, že

<sup>2</sup> BURGER, N. et al. *Preamble Psychosociální podpora pro pracovníky uniformovaných složek*. Amsterdam: Impact, 2012. Česká obsahová korektura: PhDr. Štěpán Vymětal, OBP MV ČR. s. 6.

<sup>3</sup> Uniformovaní pracovníci jsou definováni takto: uniformovaní pracovníci, jejichž úkolem je poskytovat pomoc po mimořádných událostech a katastrofách, tato pomoc je založena na organizovaném profesionálním kontextu.

tyto intervence jsou nabízeny různými způsoby a že těmto uniformovaným pracovníkům není vždy nabídnuta ta nejlepší a optimální péče. Někdy jsou realizovány takové zásahy, které nebyly nikdy vědecky prozkoumány, nebo v tom horším případě jsou realizovány dokonce i takové zásahy, u kterých výzkum prokázal jejich nedostatečnost a nesprávnou efektivitu. Psychosociální podpora pro uniformované pracovníky však závisí především na dobře zvolených pracovních postupech. To znamená, že se v rámci jednotlivých uniformovaných složek věnuje potřebná pozornost takovým faktorům, které podporují psychickou odolnost.

Faktory, které hrají svou roli ve vývoji psychosociálních problémů, zahrnují mimo jiné např. následující situace: míra vystavení vůči potencionálně traumatizující události, spokojenost s prací a pracovní nasazení, specifické problémy v konkrétní práci (nedostatečná bezpečnost, nejistota), fyzické zranění a (společenské) uznání nebo kritika u příslušných pracovních akcí. Podstatnou roli zde hrají také média. Navíc agrese kolemjdoucích se vůči uniformovaným zaměstnancům zvyšuje a v současné době je této problematice věnováno hodně pozornosti v médiích.

Mrazek a Haggerty<sup>4</sup> rozlišují tři fáze psychosociální podpory po šokující události (příprava, kolegiální podpora a monitorování, doporučení k odborné péči), které tvoří tři hlavní oblasti pomoci.

### **1/ Příprava: výběr a povinnosti zaměstnavatele**

#### *Výběr zaměstnanců jako způsob prevence proti psychosociálním traumatům*

Pokud bereme přípravu jako náš výchozí bod, potom tedy konference, literatura a rady odborníků pomohly upozornit na problémy, které jsou obzvláště zajímavé v mezinárodním kontextu. Jedním z těchto problémů je proces výběru zaměstnanců. Odborníci soudí, že je možné do jisté míry snížit psychosociální rizika potencionálně šokujících události tím, že budou zaměstnáváni uniformovaní pracovníci s poměrně vysokým stupněm odolnosti, tedy pracovníci, kteří dobře zvládají stresové situace. Pravidelně jsou zmiňovány také ty osoby, které pracují v profesích, ve kterých dochází k hromadění potencionálně šokujících událostí, tyto osoby jsou k traumatizaci vnímavější. Bohužel neexistují žádné dostatečně přesné nástroje pro doporučení vyšetření „psychologické zranitelnosti“.

Z poznatků uváděných v literatuře vyplývá, že je skutečně velmi obtížné přesně předpovědět, u koho se po potencionálně šokující události rozvine psychosociální trauma a u koho nikoliv. Určité možnosti mohou spočívat v prevenci před psychosociálními traumaty prostřednictvím informačních školení a předběžného nácviku reakcí na tyto stresové situace.

Další stránkou této problematiky je kompetence zaměstnavatele, a to jak při přípravě uniformovaných pracovníků pro zvládnání potencionálně traumatických událostí, tak při podpoře těchto pracovníků v době, kdy k této traumatické události již došlo. Existuje všeobecná shoda, a hovoří o tom i Preambule<sup>5</sup>, že zaměstnavatelé jsou povinni na tyto potencionálně šokující události své zaměstnance řádně připravit. Zaměstnavatelé mohou například poskytovat různé psychologické informace<sup>6</sup>, přijímat opatření pro

---

<sup>4</sup> MRAZEK, P., J., HAGGERTY, R., J. *Reducing risks for mental disorders: Frontiers for preventive intervention research*. Washington, DC: National Academy Press, 1994.

<sup>5</sup> BURGER, N. et al. *Preambule Psychosociální podpora pro pracovníky uniformovaných složek*. Amsterdam: Impact, 2012. Česká obsahová korektura: PhDr. Štěpán Vymětal, OBP MV ČR.

<sup>6</sup> Psychologické informace zaměřeny na zvyšování praktické samostatnosti uniformovaných pracovníků prostřednictvím využití příslušných zkušeností.

stav zvýšené bdělosti (posuzovat normálnost reakcí, důvody k obavám) a podporovat adekvátní přístup při hledání pomoci.

Kromě právního a morálního aspektu je vhodné uvést, že pokud je kladen důraz na prevenci a psychosociální podporu, může zaměstnavatel dosáhnout také lepší efektivity z hlediska svých nákladů. Výzkum nákladů u zaměstnanců, kteří již nemohou dále vykonávat svou práci z důvodu traumatické události, je velmi limitovaný<sup>7</sup>. Podle toho, jaké výsledky výzkumu jsou k dispozici a jaké jsou předpovědi odborníků, může být otázka nákladů velmi významná, a to od výdajů na zdravotní péči až k výdajům za nižší pracovní produktivitu a k výdajům za delší čas, který musejí manažeři investovat do jednání o nejrůznějších problémech souvisejících s poklesem výkonnosti těchto zaměstnanců. Nemluvě o nákladech na osoby, které zažily traumatické události (finanční náklady, ale také cena z hlediska kvality života). Mnozí odborníci se domnívají, že zaměstnavatelé neberou toto finanční riziko psychických traumat dostatečně vážně, a to navzdory tomu, že k tomuto tématu bylo přijato dostatečné množství účinných iniciativ<sup>8</sup>. Kombinace právní a morální odpovědnosti a ekonomické argumenty zatím nestačí k patřičné ochraně zaměstnanců.

### **Organizovaná kolegiální podpora (Peer-support)**

Společná podpora je zásadním faktorem pro posílení odolnosti uniformovaných pracovníků<sup>9</sup>. Takový případ „organizované podpory“ může být základem pro podporu kolegům, kteří zažili traumatickou událost. Stávající literatura jako velmi cenný zdroj upozorňuje na několik zajímavých výhod-silných stránek kolegiální podpory (ve srovnání s odbornou péčí). Uniformovaní pracovníci mají tendenci vytvářet uzavřené skupiny, v nichž může hledání odborné psychologické pomoci znamenat slabost, zbabělost a neschopnost efektivně vykonávat svou práci. Odborníci na duševní zdraví jsou na druhé straně nazíráni jako určitý prvek vně skupiny, který nechápe kulturu uniformovaných složek<sup>10</sup>. Kolegiální podpora v rámci uniformovaných složek nabízí v tomto komplikovaném systému snadno dostupnou pomoc, bez níž by někteří uniformovaní pracovníci sotva mohli vyřešit některé symptomy, které se pro ně staly příliš složitými. Ba co víc, kolegiální podpora přitom mohla mít na tyto rozvíjející se traumatické příznaky preventivní účinek. Pánové Levenson a Dwyer<sup>11</sup> uvádějí: „Kolegiální podpora v krizi usnadňuje proces psychologického uzavření a smutku a umožňuje pracovníkům záchranné služby lépe se vyrovnávat se stresovými situacemi, což je základem pro to, aby mohli i nadále po této negativní zkušenosti efektivně a s uspokojením vykonávat svou práci.“

Aktuální rozvrstvení organizované kolegiální podpory se skládá z prvního pohovoru a následných navazujících pohovorů, které jsou prováděny, pokud jsou považovány za nutné. Správné načasování prvního pohovoru s poskytovatelem kolegiální pomoci je velmi důležitým faktorem. Pokud k tomuto pohovoru dojde příliš brzy po incidentu,

---

<sup>7</sup> Jednou výraznou výjimkou je HAAGSMA, J., SMITS, I., FOLMER, T., BURGER, N., HAGELSTEIN, R. De prijs die je betaalt Politie: de kosten achter een hoog risicobe-roep. Utrecht: Andersson Elffers Felix. 2011.

<sup>8</sup> EUTOPA-IP konference v Amsterdamu, 2010.

<sup>9</sup> CREST, 2003; Impact/Trimbos, 2007; Forbes et al., 2007.

<sup>10</sup> Ryan and MacLochlainn, 1995; Levenson and Dwyer, 2003.

<sup>11</sup> LEVENSON, R. jr., DWYER, L. Peer support in law enforcement: past, present, and future. In: *International Journal of Emergency Mental Health*, 2003, No.5, p. 147-152.



může to být pro přirozený proces obnovy (zvládnání) nežádoucí (viz předchozí komentáře k psychologickým pohovorům). Je také důležité, aby uniformovaný pracovník nebyl v systému kolegiální podpory „udržován“ příliš dlouho. Pokud je zapotřebí odborné pomoci (péče o duševní zdraví), měla by být tato pomoc poskytnuta co nejdříve. Doporučuje se provést maximálně tři psychologické pohovory. Pokud i nadále problémy přetrvávají, uniformovaný pracovník by měl být vyzván k tomu, aby využil odbornou pomoc.

Pohovory s poskytovateli kolegiální pomoci by měly být vedeny zhruba v následujících intervalech: první pohovor několik dní po incidentu, druhý (v případě potřeby) po čtyřech až šesti týdnech a třetí (v případě potřeby) po třech měsících. Přestože jsou všechny výše uvedené postupy pro organizování podpůrných kolegiálních systémů v rámci jednotlivých skupin uniformovaných složek velmi důležité, nic to nemění na klíčovém bodu, který říká, že musí být vytvořena taková pracovní kultura, ve které je přijímáno sdílení emocí jednotlivců a ve které bude (kdykoli) existovat prostor pro vyslyšení příběhu jednotlivce.

Provádění organizované kolegiální podpory může být rozděleno na tyto čtyři kroky:

1. identifikace nutnosti použití kolegiální podpory (prokázání skutečnosti, že došlo k vystavení příslušné osoby vlivu traumatizující události);
2. přivolání (nabídka) služby kolegiální pomoci;
3. podpora kolegy v souladu s výše uvedenými aspekty;
4. v případě nutnosti, kontaktování (zprostředkování) odborníka na duševní zdraví pro tohoto uniformovaného pracovníka.

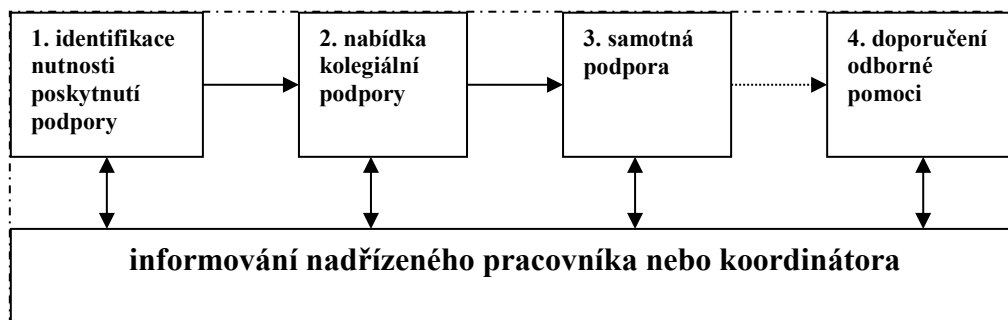

Zdroj: převzato, upraveno z BURGER, N. et al. Preambule Psychosociální podpora pro pracovníky uniformovaných složek. Amsterdam: Impact, 2012. Česká obsahová korektura: PhDr. Štěpán Vymětal, OBP MV ČR.

Sledování uniformovaných pracovníků, kteří byli vystaveni traumatizující události, je důležité v zájmu včasného odhalování psychosociálních problémů.

### **Nasazení odborné péče (Indikace potřeby odborné pomoci)**

Pokud bereme v úvahu myšlenku psychologického třídění po traumatizujících událostech, můžeme rozlišovat celkem tři skupiny postižených osob:

- 1) osoby, které si nestěžují;
- 2) osoby, které by si na potíže mohly stěžovat; a

3) osoby, které vykazují signály, jež naznačují přerušení procesu zotavení (tedy osoby, které proto potřebují být ihned identifikovány a doporučeny pro odpovídající odbornou péči).

V rámci kolegiální podpory je třeba pěstovat povědomí o tom, že první skupina (dotčené osoby bez potíží) je největší a že hlavní úsilí systému kolegiální pomoci se zaměřuje na druhou a třetí skupinu.

Následující signály přerušení procesu zotavení/zvládnání by měly být během pohovoru v rámci systému kolegiální pomoci slovně projednávány a přezkoumávány:

- rušivé vzpomínky nebo sny o traumatizující události;
- rozrušení na základě opakovaných vzpomínek na traumatizující událost;
- fyzické reakce na stresovou situaci;
- netečnost, absence;
- problémy se spánkem;
- zvýšená podrážděnost nebo agresivita jako regulační prostředek pro zvládnání problémů (prchlivost);
- pocity nejistoty nebo úzkosti, přehnaná citlivost;
- výkyvy nálad, pochmurné nálady;
- potíže se soustředěním;
- zvýšené užívání alkoholu nebo drog;
- zhoršení provozuschopnosti (v práci i doma);
- pocit viny a stud.

Pokud uniformovaný pracovník, který prožil traumatizující událost, vykazuje během jednoho z pohovorů s peerem znepokojující množství výše uvedených signálů, měla by mu být poskytnuta rada, aby vyhledal odbornou pomoc. Pokud tyto příznaky přetrvávají i po čtyřech až šesti týdnech po prožití traumatizující události, je velice vhodné podrobit se odborné péči v oblasti léčby traumatických stavů. Uniformovaný pracovník by měl vyhledat odbornou pomoc také v případě jakýchkoli pochybností. Není doporučováno, aby mezi poskytovatelem kolegiální pomoci a uniformovaným zaměstnancem vznikl jakýsi „terapeutický vztah“.

## **Situace v České republice**

**V České republice se této problematice v rámci východoevropských zemí jako první s velkým zaujetím věnovaly PhDr. Blanka Čepická a PhDr. Marie Sotolářová. Bylo to v roce 1998. Ale například u hasičů v Los Angeles byl již v roce 1986 zaveden systém CISM.**

CISM - Critical Incident Stress Management doslovně znamená řízení a zvládnání stresu mimořádných událostí. V podstatě se jedná o péči pro pracovníky náročných profesí.

**Profesionálové pracující v týmech CISM procházejí speciálním tréninkem, je jim poskytován průběžný výcvik a pořádají se pravidelná setkání členů týmů. U**

**vzniku tohoto modelu zacházení se stresem v kritických situacích stojí americký autor Jeffrey T. Mitchell.**

Program CISM slouží ke snížení obvykle negativních pocitů a myšlenek, jež vznikají jako následek kritických událostí, ke kterým dochází v pracovním prostředí. Cílem CISM je podpořit zasažené osoby a ulehčit jim rychlejší návrat do původního „funkčního“ stavu. To představuje výhodu jak pro jedince, tak i pro organizaci.

Veškeré aktivity CISM týmů směřují ke zmírnění negativních reakcí. Nabízejí možnost traumatické zážitky ventilovat a postupně normalizovat. Vše je založeno na vysokém stupni důvěry. K tomu využívají mezinárodně osvědčené metodiky individuálních i skupinových intervencí s cílem vrátit jedince k pracovním výkonům, které podával před událostí.

**System psychosociální intervenční služby (SPIS)**

System psychosociální intervenční služby - SPIS ve zdravotnictví v České republice pomáhá získat zpět duševní rovnováhu po zvládnutí náročné situace, normalizovat případné reakce, poskytnout psychickou podporu a tím umožnit událost zpracovat a uzavřít.

**Časový harmonogram vývoje Systemu psychosociální intervenční služby**

1. Přípravná fáze - rok 2005 až 2008

- Výzkum stresu v ZZS,
- vzdělávací aktivity, příprava a certifikování „peerů“,
- analýzy prostředí, mezinárodní výměna zkušeností,
- spolupráce s psychology.

2. Pilotní studie – rok 2008 až 2009

- Psychologická intervenční služba (PIS) při ZZS HMP,
- design Spis (odborní garanti, krajští koordinátoři, stakeholdeři, peerové, vzdělávání, financování, udržitelnost, výzkum).

3. Pilotní projekt – rok 2010

- Aplikace designu SPIS pro potřeby zdravotníků.

4. Integrace služeb – rok 2011

- Propojení SPIS s obdobnými systémy rezortu MV,
- integrace do ochrany obyvatelstva,
- zapojení do mezinárodních aktivit.

1. července 2012 přešel SPIS zpod záštity Ministerstva zdravotnictví ČR pod gesci AZZS, a to v návaznosti na zákon o zdravotnické záchranné službě č. 374/2011 Sb. zejména §16.

System začal používat nové logo:



Obr. 1: Logotyp<sup>12</sup>

Byly přijaty a zveřejněny základní dokumenty závazné pro všechny poskytovatele v rámci SPIS: terminologický slovník, etický kodex, povinnosti a obsahy činnosti garanta systému, odborných garantů, krajských koordinátorů i peerů.

Ke konci roku 2012 byla zahájena snaha o získání podpory systému ze strany nemocnic, zejména fakultních. Toto je úkol i pro následující období.

### **Koordinační středisko medicíny katastrof (MEKA) ve FN Brno**

- Koordinační středisko Medicíny katastrof (dále MEKA) bylo zřízeno ve FN Brno k 1. září 2010. Svou činností se zaměřuje zejména na monitoring a evidenci informací o probíhajících MU (mimořádných událostech) a katastrofách a jejich řešení a to jak v ČR, tak i v zahraničí.
- Z organizačního hlediska je Koordinační středisko MEKA zodpovědné zejména za tvorbu validních podkladů pro rozhodnutí o možnosti nasazení Národního trauma teamu.
- Koordinační středisko MEKA také zastřešuje poskytování Systému psychosociální intervenční služby (SPIS) v rezortu zdravotnictví. Jedná se zejména o přípravu odborníků pro poskytování SPISu (odborníků na duševní zdraví, peerů, koordinátorů SPISu).

### **Struktura systému**

Systém péče a podpory ve zdravotnictví je zaměřený prvotně na záchranáře a oddělení urgentní péče v nemocnicích. Ze systému péče nejsou vyloučeny jakékoli jiné zdravotnické obory, kde dojde k profesně náročné situaci, která může následně negativně ovlivnit psychiku zdravotníků a poté i kvalitu péče o pacienty. Jedním z cílů je i propojování vzájemné spolupráce mezi resorty Integrovaného záchranného systému (IZS) na tomto poli. Subjekty vstupující do systému:

- **Garant systému**

Garant systému je osoba zodpovídající za funkčnost SPIS a činnost jednotlivých subjektů zapojených v systému. Propojuje SPIS s vnějšími strukturami a garantuje činnost SPISu jako celku. Na zajišťování chodu systému spolupracuje především s

---

<sup>12</sup> SYSTÉM PSYCHOSOCIÁLNÍ INTERVENČNÍ SLUŽBY. O novém logotypu [online]. 2014 [2014-12-19]. Dostupné na: <http://www.spiscr.info/cs/o-novem-logotypu/t1038/>.

odbornými garanty a krajskými koordinátory. Směrem k dalším organizacím pak především s Asociací zdravotnických záchranných služeb (AZZS), která SPIS zajišťuje. Dále s Odbornou společností urgentní medicíny a medicíny katastrof JEP (OSUMMK), Asociací fakultních nemocnic (AFN), Asociací českých a moravských nemocnic (AČMN) a v případě potřeby také s dalšími subjekty, jež mohou vstupovat do činnosti SPIS.

- **Krajský koordinátor (KK)**

je určená, způsobilá a kvalifikovaná osoba pro realizaci psychosociální intervenční služby. Koordinuje a řídí proces jeho přípravy a vlastního provedení na území daného kraje. Řeší vazby „poskytovatelů“ a „žadatelů“ o tuto službu. Zajišťuje spojení a zodpovídá za vyřešení požadavku na poskytnutí této služby.

- **Odborník na duševní zdraví (ODZ)**

V rámci tohoto systému jde o klinického psychologa (s odbornou způsobilostí pro resort zdravotnictví) nebo psychiatra, s ukončeným psychoterapeutickým výcvikem či výcvikem v krizové intervenci a také výcvikem v dohodnutých specifických metodách krizové intervence.

- **Odborný garant (OG)**

Po odborné stránce garantuje pravidla při provádění této služby, výcvik a dodržování standardů péče. V rámci systému ČR jde o odborníky na duševní zdraví.

- **Peer** (kolegiální podpora, peer-support)

Osoba vyškolená pro první psychickou pomoc kolegům v resortu zdravotnictví. Nejčastěji jde o zdravotníka, který je členem týmu SPIS. Peerem může být také lékař, krizový manager, aj., který není ODZ. Jeho úkolem je především:

- poskytování praktické pomoci;
- stimulace procesu obnovy zdraví (zotavení);
- včasná identifikace možných (psychosociálních) problémů a včasná organizace odborné pomoci;
- monitorování léčebného/úzdavného procesu.

Peer tudíž musí disponovat základními znalostmi psychologického traumatu, traumatizujících událostí a jejich e potencionálních důsledků. Pozornost musí být věnována také schopnosti rozpoznat problémy vyskytující se během obnovy po incidentu.

Kompetence, které jsou relevantní pro poskytovatele kolegiální pomoci, jsou zejména komunikační dovednosti, umění naslouchat, empatie, robustní, asertivní osobnost, nezávislost, spolehlivost, důvěryhodnost.

Peer splňuje potřebné vzdělání absolvováním certifikovaného výcviku v rámci NCO NZO Brno, kurzu CISM vedeného mezinárodně certifikovaným lektorem pro oblast CISM či na základě již absolvovaného peer výcviku v rámci Hasičské záchranné služby (HZS).

- **Poskytovatel**

Odborně způsobilá a vyškolená osoba v péči a podpoře zdravotnických pracovníků pro oblast strategie zvládnutí psychicky náročných profesních situací; mezi poskytovatele se řadí peeri a odborníci na duševní zdraví.

- **Žadatel**

Subjekt požadující uskutečnění některé z forem SPIS. Žadatelem může být každá osoba ve stavu dlouhodobě negativního, či okamžitého kritického vlivu profesních situací na svoji činnost. Žadatelem může být rovněž zdravotnická organizace nebo jí pověřený zástupce. Předmětem žádosti má být v obou případech především poskytnutí výše uvedené péče pracovníkovi či skupině zaměstnanců v rámci resortu zdravotnictví.

U Policie ČR i HZS ČR došlo rovněž obdobným vývojem k zavedení krizové intervence přímo do pracovního prostředí. Vývoj prošel obdobnými fázemi. Tím se policie i hasičský záchranný sbor stávají zaměstnaneckou organizací, kde do regulérních personálních aktivit pronikají prvky krizové intervence. Na tuto specifickou okolnost reagují právě zahraniční projekty založené na myšlence „peer-support“. Dále se uvažuje o situacích, kdy míra psychického zatížení jedince je taková, že na zaměstnavatele přechází povinnost poskytnout svému zaměstnanci podporu v podobě pomocné ruky při obnově jeho psychické stability. Seznam či inventář takových situací je otevřenou záležitostí.

V současné době systém psychologické péče u Policie ČR (i HZS ČR) tvoří tři pilíře, které je možné využít buď samostatně anebo dle potřeby i v návaznosti:

- Anonymní telefonní linka pomoci v krizi;
- Systém posttraumatické intervenční péče (PIP);
- Služby policejních psychologů<sup>13</sup>

Psychologická péče v Policii ČR je poskytována bezplatně. Nejvyšší normou, která stanovuje nárok policistů na psychologickou péči, je zákon č. 361/2003 Sb., o služebním poměru příslušníků bezpečnostních sborů; v případě občanských zaměstnanců i policistů je psychologická péče o zaměstnance jednou z dominant řízení lidských zdrojů a důležitým hodnotícím kritériem managementu jakosti, jímž je činnost Policie ČR hodnocena v rámci Evropské unie<sup>14</sup>.

## **Zahraniční zkušenosti záchranných týmů**

### **Kanada – British Columbia Ambulance Service**

- využívá se kolegiální podpora (peerové) a možnost supervize, v případě potřeby je kontaktována agentura a vyžádána podpora psychologa,
- služby zajišťovány a placeny organizací,
- zkušenosti s touto formou pomoci existují („funguje to“), snaha nezatěžovat partnery („když jsem ...,atd.“), za kritickou událost je považováno např. ošetřování dětí.

### **Holandsko – Ambulancezorg Liburk-Noord, Ambulance Amsterdam**

---

<sup>13</sup> VYMĚTAL, Š. et al. *Možnosti psychologické podpory v Policii ČR*. Praha: Themis, 2010. Dostupné na: <http://www.mvcr.cz/soubor/moznosti-psychologicke-podpory-v-policii-cr-pdf.aspx>.

<sup>14</sup> MATOUŠKOVÁ, I. Possibilities of Psychological Support of Security Forces. In: prof. Horák, R., Juříček L., Schwarz, R. *7 th Scientific International Conference, Crisis management, Environmental Protection of Population*. Brno: Karel English College, Inc., Ministry of the Interior, General Directorate of Fire Rescue Service, 2012, pp. 180-188, 8 s.

- systém je zaveden v celém Holandsku pro výjezdové složky, nikoliv pro dispečink – k dispozici jsou peerové a psychologové,
- splňuje-li událost tzv. „red mark“, jsou pracovníci ihned vystřídáni ve službě,
- systém v Amsterdamu: po nadlimitní zátěži musí posádka projít programem se třemi rozhovory: 1. ihned po situaci, 2. týden po, 3. 6 – 8 týdnů po situaci,
- pokud nedojde k eliminaci stresu, musí zaměstnanec k psychologovi,
- na každé záchranné službě je k dispozici vycvičený kolega,
- možnost intervence kdykoliv během služby, nárok na zástup,
- na těžké zásahy automaticky posílán intervent,
- skupinová sezení společně s hasiči a policií,
- při „těžkém“ výjezdu podle kritérií operačního střediska nutná intervence,
- ostatní části Holandska mají své vlastní programy nebo mají kontakty na organizace mimo firmu.

### **Německo – Weinmann Medical technology**

- existuje několik systémů – 1. duchovní (prostřednictvím církve), 2. intervenční týmy, 3. peer systém – kolegiální pomoc,
- s podobnou péčí se začalo zhruba před 10 lety,
- uvědomují si potřebnost podobné péče.

### **Maďarsko – Hungarian National Ambulance Service Budaors , National Ambulance Service Hungary, Pest Couny Search and Rescue Service**

- systém je zaveden v celém Maďarsku, název „BURNOUT GROUP“, cca 1 rok, dostupný kdykoliv – psychiatři, psychologové a paramedici,
- k dispozici telefonická help-linka, lze vyžádat konzultaci psychologa a dvou pomocníků,
- zásahy jsou probírány s kolegy.

### **Záchranné služby z Polska**

#### **– Wojewodzkie Pogotowie Ratunkowe w Katowiciach, Panstwowa Wyszsa Sokola Tawodowa w Nysie**

- systém zaveden není,
- potřeba této formy pomoci, jako kritické události pociťují nehodu sanitního vozu se zraněním a ošetřováním kolegy, fyzickou agresi ze strany pacientů,
- podobnou službu by byla uvítána, k dispozici 1 psycholog na kraj,
- proběhl výzkum stresu polských paramediků, stres je daleko vyšší, než se předpokládalo.

#### **– Olmedica Company**

- za stresující je považováno ošetření dítěte nebo situace malého dítěte u opilých rodičů a nemožnost zásahu,
- možnost podpory „teoreticky“ existuje, k dispozici kontakt na psychologa,
- návštěva psychiatra je v kolektivu vnímána velmi negativně (jako selhání).

### **- Wojewodzka Stacja Pogotowia Ratunkowego w Olsztynie**

- systém zaveden není,
- „Kdybych ukázal, že existuje problém, vyhodili by mě z práce“, taková péče by nebyla špatná,
- pracují i 350 hodin měsíčně.

### **– SP ZOZ Rejonowe Pogotowie Ratunkowe Sosnowiec**

- jediná šance na podobný druh intervence je kontaktovat psychologa hasičů,
- proběhla skupinová intervence po úmrtí kolegy při nehodě sanitky.

### **– Krakov Ambulance Service**

- národní systém neexistuje, vědí o CISM,
- používán „debriefing“ – mezi kolegy – bez jakékoliv struktury,
- o systém stojí, považován za užitečný, chtěli by spolupracovat.

### **Bosna a Hercegovina – Sluzba Hitne Medicinske Pomoci**

- systém zaveden není, bagatelizován nadřízenými,
- byl by uvítán, stresující jsou hlavně případy s dětmi.

### **Japonsko - EMS Senri**

- systém podpory zaveden není, kulturní odlišnosti – není zvykem sdílet emoce, po nějaké kritické události obvykle mají 2 fáze – smutek, depresi, mají potřebu mluvit s kolegy, rodinou nebo přáteli,
- stresující jsou zásahy u dětí,
- existence týmu pro podporu např. po zahraničních misích nebo po katastrofách (zemětřesení).

### **Litva – Kaunas Ambulance Station**

- „stres je první resuscitace“,
- systém podpory zaveden není,
- je možná pomoc klinického psychologa, na základě vlastní potřeby, organizace nehradí.

### **Estonsko – North Estonia Medical Centre Foundation**

- systém podpory zaveden není,
- pomoc dle možností, oceňována podobná péče; CISM je znám,
- záchranáři odpracovávají nadprůměrné hodiny (cca 300 hodin měsíčně, rekord 520 hodin).

### **Rakousko – Emergency Medical Service Vienna**

- záleží na spolkové zemi, ve Vídni peeri fungují dobře, jsou dostupní,
- služba je dostupná všem, podpora je vítána.

### **Kréta – EMS Crete 2, EMS Crete 1**

- národní systém není zaveden,



- individuálně vyhledávaná pomoc psychologa,
- odbory platí individuální i skupinovou intervenci.

#### **Kypr – EMS Cypru Ammohostos, EMS Cypru Nicosia**

- neexistuje žádný systém, personál na JIP může kontaktovat nemocničního psychologa, to neplatí pro personál emergency,
- managementu nepokládá systém podpory za potřebný,
- 1 x ročně se koná konference o „psychologických problémech“.

#### **Rumunsko – SMURD – CLUJ**

- systém péče není vybudován, v nemocnicích je k dispozici psychiatr nebo psycholog,
- uvědomění si potřebnosti systému intervence.

#### **Slovinsko – Zdravstveni dom Krško, PACIENT d.o.o. Ljubljana**

- systém „papírově“ existuje, reálně nefunguje,
- není žádná možnost intervence,
- v Lublani je k dispozici bývalý záchranář (po úraze) jako supervizor s přirozenou důvěrou.

#### **Austrálie – Team Australia**

- existuje systém peerů, CISM i skupinová péče,
- na univerzitách probíhá výuka – „zacházení se stresem“,
- kdykoliv je možná anonymní pomoc,
- práce záchranáře je vážená, s dostatkem péče<sup>15</sup>.

### **Závěr**

Dostupná odborná literatura zaměřuje především na posttraumatické stresové poruchy (PTSD). Je nutné upozornit, že i když k těmto PTSD poruchám může docházet po katastrofách, teroristických akcích a dalších šokujících událostech, existují také různé jiné psychologické důsledky, o kterých se tato literatura příliš nezmiňuje. Patří sem například depresivní poruchy, úzkostné poruchy, lékařsky nevysvětlitelné fyzické symptomy (MUPS) a zneužívání návykových látek.

Pokud chceme formulovat konkrétní doporučení, jsou často kromě vědeckých důkazů relevantní i jiné aspekty, například: stávající praxe, náklady, kulturní preference, dostupnosti zdrojů a organizační aspekty. Pro všechny možnosti psychologické podpory u složek Integrovaného záchranného systému jsou důležité základní etické zásady. Řadíme sem zejména princip diskrétnosti, který je podobný jako lékařské tajemství. Všichni poskytovatelé výše uvedené péče jsou vázáni mlčenlivostí o skutečnostech, které se dozvěděli v souvislosti s uskutečněnou intervencí a které se

<sup>15</sup> ŠEBLOVÁ, J., HES, T. *Průzkum přítomnosti systému psychosociální podpory u mezinárodních posádek na RALLYE REJVÍZ 2013* [online]. 2013 [cit. 2014-12-15]. Dostupné z <http://www.spis-cr.info/cs/spis-a-rallye-rejviz-2013/t1061/>.

vztahují k uživateli. Tímto však nejsou dotčena ustanovení trestního řádu a povinnost vypovídat před orgány činnými v trestním řízení.

V Evropě se psychosociální podporou určenou pro uniformované pracovníky delší dobu zabývá společnost Impact, holandské Informační a poradní centrum pro psychosociální péči po traumatických událostech. Dále např. Úřad pro kontrolu kvality při Holandské společnosti pro pracovní lékařství a ústav Trimbos Institute, kteří poskytují metodologickou podporu. Rada Evropské unie, Pracovní skupina civilní obrany ve svých závěrech několikrát uznala, že pracovníci záchranných služeb a další kategorie zaměstnanců přítomných na místě mimořádné události mohou rovněž v důsledku práce v mezních situacích trpět negativními psychosociálními příznaky a že je proto důležité pro ně vytvořit programy (v oblasti prevence, odborné přípravy, rehabilitace) s cílem zvýšit jejich odolnost a posílit jejich schopnost zotavení.

V rámci EU byly řešeny dva projekty se zaměřením na psychosociální pomoc v případě katastrof se zaměřením na uniformované složky, a to EUTOPA a EUTOPA IP. Partnerem projektu EUTOPA IP za Českou republiku byla Filozofická fakulta Univerzity Karlovy v Praze, katedra psychologie ve spolupráci s psychologickým pracovištěm MV ČR, zajistila implementaci původních materiálů do prostředí uniformovaných složek v ČR. Výsledkem jsou tři materiály, Manuál I se zabývá psychologickým screeningem. Manuál II obsahuje moduly intervencí TGIP. Manuál III je psychoedukativní příručkou.

### **Seznam bibliografických odkazů**

AMERICAN PSYCHIATRIC ASSOCIATION. *Diagnostic and Statistical Manual of Mental Disorders*. Fourth edition. Text revision. Washington DC: American Psychiatric Association, 2000. ISBN 978-08-9042-025-6.

BURGER, N. et al. *Preambule Psychosociální podpora pro pracovníky uniformovaných složek*. Amsterdam: Impact, 2012. Česká obsahová korektura: PhDr. Štěpán Vymětal, OBP MV ČR.

CREST. *The Management of post-traumatic stress disorders in adults*. Clinical Resource Efficiency Support Team (CREST). Dostupné na: <http://www.crestni.org.uk>.

EUTOPA, EUTOPA IP [online]. 2014 [2014-12-18]. Dostupné na: <http://eutopa-info.eu/index.php?id=291>.

FLANERY, J., EVERLY, J. Crisis intervention: A review. In: *International Journal of Emergency Mental Health*, 2000, No. 2, p. 119-125. ISSN 1522-4821.

HAAGSMA, J., SMITS, I., FOLMER, T., BURGER, N., HAGELSTEIN, R. *De prijs die je betaalt Politie: de kosten achter een hoog risicobe-roep*. Utrecht: Andersson Elffers Felix. 2011.

IMPACT. *Feiten en fictie: inzet van geüniformeerde hulpverleners bij rampen en grootschalige calamiteiten. Psychosociale gevolgen en de organisatie van preventie en nazorg in Nederland*. Amsterdam: Impact (Impact - Holandské centrum pro získávání vědomostí a pro poradenskou činnost v rámci následné psychosociální péče po katastrofických událostech). 2008.

IMPACT. *Richtlijn psychosociale ondersteuning geüniformeerde*. Amsterdam: Impact, 2010.

KATZ, C., L., SMITH, R., SILVERTON, M., HOLMES, A., BRAVO, C., JONES, K. et al. *A mental health program for Ground Zero rescue and recovery workers: cases and observations*. *Psychiat Serv*, 2006: 57: 1335-1338.

LEVENSON, R. jr., DWYER, L. Peer support in law enforcement: past, present, and future. In: *International Journal of Emergency Mental Health*, 2003, No.5, p. 147-152. ISSN 1522-4821.

MATOUŠKOVÁ, I. Possibilities of Psychological Support of Security Forces. In: prof. Horák, R., Juříček L., Schwarz, R. *7 th Scientific International Conference, Cisis management, Environmental Protection of Population*. Brno: Karel English College, Inc., Ministry of the Interior, General Directorate of Fire Rescue Service, 2012. pp. 180-188, 8 s. ISBN 9788086710617.

MRAZEK, P., J., HAGGERTY, R., J. *Reducing risks for mental disorders: Frontiers for preventive intervention research*. Washington, DC: National Academy Press, 1994.

PENALBA, V., MCGUIRE, H., LEITE, J., R. *Psychosocial interventions for prevention of psychological disorders in law enforcement officers*. 2008, Cochrane Db Syst Rev, CD005601.

RAK, R. Role individuální identifikace vozidel při záchraně zdraví, životů a zabezpečení dalších funkcionalit projektu eCALL. In: *Karlovarská právní revue*. 2011, č. 4, str. 118-124, ISSN 1801-2193.

RYAN, K., MACLOCHLAINN, A. *Establishment of a peer support program at St. Vincent's Hospital*. Sydney. Nursing Monograph 1995, 5p.

SYSTÉM PSYCHOSOCIÁLNÍ INTERVENČNÍ SLUŽBY. O novém logotypu [online]. 2014 [2014-12-19]. Dostupné na: <http://www.spiscr.info/cs/o-novem-logotypu/t1038/>.

ŠEBLOVÁ, J., HES, T. *Průzkum přítomnosti systému psychosociální podpory u mezinárodních posádek na RALLYE REJVÍZ 2013* [online]. 2013 [cit. 2014-12-15]. Dostupné z <http://www.spiscr.info/cs/spis-a-rallye-rejviz-2013/t1061/>.

VITZTHUM, K., MACHE, S., JOACHIM, R., QUARCOO, D., GRONEBERG, D., A. Psychotrauma and effective treatment of post-traumatic stress disorder in soldiers and peacekeepers. In: *Journal of Occupational Medicine and Toxicology*. 2009, 4, 21. ISSN 1745-6673.

VYMĚTAL, Š. et al. *Možnosti psychologické podpory v Policii ČR*. Praha: Themis, 2010. Dostupné na: <http://www.mvcr.cz/soubor/moznosti-psychologicke-podpory-v-policii-cr-pdf.aspx>. ISBN 978-80-7312-065-8.

Zákon č. 361/2003 Sb. o služebním poměru příslušníků bezpečnostních sborů, ve znění pozdějších předpisů.

Zákon č. 374/2011 Sb. o zdravotnické záchranné službě, ve znění pozdějších předpisů.

# Výsledky niektorých výskumných projektov 7 rámcového programu pre bezpečnosť významných podujatí v Európe

## Outputs of 7 Framework Programme Researches for the Security at European Major Events

Jozef Meteňko<sup>1</sup>

### Abstrakt

Cieľom štúdie je prezentácia hľadania osvedčených postupov z výsledkov výskumu v oblasti ochrany osôb a majetku v čase významných udalostí európskeho významu. Táto štúdia predstavuje niektoré výstupy z výskumných projektov EÚSEC II - Výsk. 173, GODIAC - Výsk. 171 a The HOUSE - Výsk. 172.

**Kľúčové slová:** významné udalosti, ochrana osôb a majetku, policajné služby, mestská polícia, súkromné bezpečnostné služby, udržateľnosť bezpečnosti.

### Abstract

The study aims to identify best practice presentation of research results for the protection of persons and property at the time of major events of European importance. This study presents some of the outcomes of research projects EUSEC II - Výsk. 173, GODIAC - Výsk. 171 and The House - Výsk. 172.

**Key words:** major events, the protection of persons and property, police services, municipal police, private security services, sustainable security.

### Úvod

Akadémia Policajného zboru v Bratislave zastupovala Slovenskú republiku v niekoľkých európskych vedeckých projektoch, vrátane tých na základe výzvy zo 7. rámcového programu. Jedným z najvýznamnejších je projekt The House, „regionálna“ - Európska platforma pre koordináciu hlavných výskumných akcií bezpečnosti významných udalostí v Európe. Projekt, ktorý zahŕňa 24 členských štátov Európskej únie, sa realizoval od marca 2012 do mája 2014. Projekt nadväzuje na dve predchádzajúce projekty financované Európskou komisiou, EÚ-SEC a EU-SEC II, pričom druhý z nich je ďalším zdrojom pre túto štúdiu<sup>2</sup>.

Projekt bol koordinovaný Medziregionálnym ústavom pre výskum kriminality a spravodlivosť Organizácie Spojených národov (známe ako UNICRI). Projekt si kládol za cieľ dosiahnuť koordináciu pri plánovaní zabezpečení významných podujatí v Európe a prispieť k prijatiu spoločného policajného prístupu na úrovni Európskej únie.

---

<sup>1</sup> Doc. JUDr. Jozef Metenko, PhD., Akadémia Policajného zboru v Bratislave, e-mail: jozef.metenko@minv.sk.

<sup>2</sup> METENKO, J. Manuál - (verzia SK) Koordinovanie národného výskumu a politiky na zaistenie bezpečnosti pri významných udalostiach v Európe EU SEC II: záverečná správa zahraničnej medzinárodnej vedeckovýskumnej úlohy. FP7 Grant Agreement (2008-2011). Bratislava: Akadémia Policajného zboru v Bratislave, 2012. 111 s. + 13 s. príloh. Výsk. 173

Ďalší z významných zdrojov z ktorých čerpá táto štúdia je projekt GODIAC. Účelom projektu GODIAC<sup>3</sup> - je identifikovať a šíriť osvedčené postupy pre dialóg a komunikáciu ako strategické princípy v riadení a zabránení narušovania verejného poriadku na politické účely s cieľom podporovať základné ľudské práva a na zvýšenie verejnej bezpečnosti pri týchto príležitostiach ako aj všeobecne.

Pre výstupy z troch realizovaných projektov boli testované skutočné policajné a bezpečnostné stavy a situácie pomocou praxou orientovaných výskumných metód, ako je plánovanie, modelovanie a jeho testovanie na praktické akcie, priame a nepriame pozorovanie, prieskumných metód najmä typu dotazník a nahrávacej techniky a vyhodnotenie záznamov, vrátane štatistických metód na určenie homogenity a spoľahlivosť výsledkov kvalitatívneho šetrenia.

Zistenia z týchto výskumných projektov realizovaných v 7. rámcovom programe predstavujú výsledok pre spoluprácu medzi štátnymi, obecnými a súkromnými bezpečnostnými službami v Európe a predpokladajú aj korekciu niektorých úloh týchto služieb. Výskumy ukazujú na obmedzenia ktoré spočívajú najmä v skutočnosti, že súčasné právne predpisy v krajinách Európy ponúka niekoľko alternatívnych riešení problémov pomocou súkromnej bezpečnostnej služby. Každé z týchto riešení má svoje obmedzenia vyplývajúce hlavne z miestnej legislatívy a organizácie národných bezpečnostných služieb. Štúdia prezentuje výsledky a dôsledky pre policajnú prax a riadenie bezpečnosti významných udalostí. Boli identifikované aplikácie a dôsledky pre plánovanie zabezpečenia a controlling, ktoré sú publikované najmä v časti 4 a 5, štúdie. Originalita a hodnota tejto štúdie je v tom, že je jednou z prvých prezentácií výskumov realizovaných v 7. RP v časti o súkromnej bezpečnosti. Štúdia je určená teoretikom v policajných vied, rovnako ako bezpečnostným a policajným praktikom, najmä policajnému managementu, plánovačom bezpečnostných opatrení a sektoru riadenia súkromných bezpečnostných agentúr.

## Významné udalosti

Významné udalosti, ktoré sú objektom výskumu pre tento prípad, sú často sprevádzané značným zvýšením finančných, ľudských, technických a iných zdrojov, ktoré sú k dispozícii pre národnú bezpečnosť a ktoré má plánovač bezpečnosti k dispozícii. Z hľadiska organizácie pre bezpečnosť sú významné udalosti „okná príležitostí“ vzhľadom k tomu, že môžu pomôcť lepšiemu porozumeniu vzťahov a úloh pre všetky zainteresované bezpečnostné organizácie. Výsledkom z praktického hľadiska napríklad je, že významné udalosti poskytujú financie a zlepšujú dostupnosť zdrojov pre rozšírenie modernizáciu a zefektívnenie bezpečnostnej infraštruktúry, ktorá umožňuje zvýšiť bezpečnosť a zároveň umožňuje zníženie hladín síl polície. Okrem toho, významné udalosti umožňujú zavádzanie nových systémov a postupov, podporujú obstarávanie zariadení a odborných znalostí, rozvoj vzdelávania a rozširovanie kapacity, a to spôsobom, ktorý je inovatívny a zmysluplný. Týmto spôsobom, poskytujú významné udalosti prehľad o histórii vývoja postupov národnej bezpečnosti, ktoré boli využité v prezentovaných výskumoch, ako aj o systémoch plánovania a prípravy štruktúr, rovnako ako nové formy myslenia v reakcii na vznikajúce ohrozenia národnej bezpečnosti, a na podporu medzinárodnej spolupráce

---

<sup>3</sup> METENKO, J., MISOTA, M., HULLOVÁ, M. *Správna prax pre dialóg a komunikáciu, ako strategické princípy policajných činností na politické manifestáciu v Európe (GODIAC): Priebežná správa z medzinárodnej vedeckovýskumnej úlohy*: Projekt financovaný EÚ (verzia SK). Bratislava: Akadémia PZ, 2012. 46 s. VÝSK. 182.

medzi bezpečnostnými plánovačov. Významné udalosti majú nepochybne význam pre národné a nadnárodné aktivity zaisťujúce všetky nutné servisné a podporné činnosti, vrátane bezpečnosti<sup>4</sup>. Významné udalosti, ale v najväčšej miere ovplyvňujú lokálnu bezpečnosť<sup>5</sup>, a predstavujú maximalizovanú záťaž pre miestne samosprávy a ich bezpečnostné štruktúry<sup>6</sup>. Tieto skutočnosti sa odrážajú v tradičných pravidlách zodpovednosti za ich kontrolu a manažment v kontinentálnej Európe<sup>7</sup>.

Z hľadiska stručnej histórie možno konštatovať, že Európska komisia a jej bezpečnostné štruktúry identifikovali významné udalosti a s nimi súvisiace aktivity ako oblasti, ktoré potrebujú medzinárodnú koordináciu, preto UNICRI začala garantovať globálny program na skúmanie významných udalostí v roku 2002. Tento program následne získal priamu podporu z Hospodárskej a sociálnej rady OSN (ECOSOC) rezolúcia 2006/28, v ktorej Rada vyzvala UNICRI pokračovať a rozširovať svoju činnosť v tejto oblasti, a vyzvala členské štáty, aby požiadali o pomoc UNICRI pre plánovanie zabezpečenia významných udalostí. Počas výskumu sa v UNICRI konštatovalo, že spoločným menovateľom je dôraz na aktivity na regionálnej úrovni. Vyplýva to z poznania, že programy a projekty realizované medzi krajinami s podobným sociálnym, politickým a ekonomickým prostredím a podobného inštitucionálneho rámca môžu byť vykonávané efektívnejšie a výsledok aplikácie môže byť uplatnený v celom regióne. Na základe tohto prístupu bola iniciovaná v UNICRI v roku 2004 aktivita k projektu EÚ-SEC, ako prvej regionálnej platforme pre koordináciu bezpečnosti počas významných podujatí v Európe. Následne v roku 2007, UNICRI začala budovať podobnú regionálnu platformu pre koordináciu významných podujatí bezpečnosti v Severnej a Južnej Amerike<sup>8</sup>.

### **EÚ SEC a EÚ-SEC II**

EÚ-SEC, ktorý zahŕňal 10 členských štátov EÚ, bol financovaný z 6. rámcového programu Európskej komisie - DG Enterprise and Industry. Bol zameraný na podporu a koordináciu výskumných činností súvisiacich s bezpečnosťou pri významných udalostiach. EÚ-SEC propagoval spoločnú výslednú metodiku pre koordináciu národných výskumných programov v oblasti bezpečnosti počas významných podujatí na európskej úrovni. Okrem toho projekt garantoval výskum policajnej etiky a kooperáciu verejného a súkromného sektora pri plánovaní významných udalostí, a finálne projekt identifikoval tematické priority pre budúce výskumné činnosti, z ktorých každá bola neskôr využitá v krajinách zapojených v EÚ-SEC II. Navyše vytvorením koordinačnej platformy koncových užívateľov, EÚ-SEC položil základy pre vznik a aplikáciu poznatkov v "Európskom dome bezpečnosti významných udalostí." Pri skúmaní aktuálneho stavu významných udalostí v Európe za posledných desať rokov, EÚ-SEC a následne projekty vypracovali pracovnú definíciu "významnej

<sup>4</sup> BÍLÝ, J., KAVAN, Š., SVATOŠ, R. et al. *Veřejná správa a bezpečnost státu jako součást udržitelného rozvoje*. České Budějovice: Vysoká škola evropských a regionálních studií, 2013. 208 s.

<sup>5</sup> KŘÍHA, J. Ochrana místních záležitostí veřejného pořádku ve světle teritoriálních souvislostí – aktuální edukační příležitosti a výzvy II – monitoring stavu a dynamiky dílčí součinnosti veřejnopořádkové praxe. In: *Auspicia*. České Budějovice, 2011, s. 230–232.

<sup>6</sup> KŘÍHA, J. Význam součinnosti a spolupráce orgánů obce v oblasti zabezpečování místních záležitostí veřejného pořádku pro lokální prevenci kriminality. In: Zoubková, I., Firstová, J., et al. *Kriminologie - aktuální problémy*. Praha: Policejní akademie České republiky v Praze, 2013, s. 221–228.

<sup>7</sup> DUŠEK, J. *Faktory regionálního růstu a rozvoje (se zaměřením na spolupráci měst a obcí v Jihočeském kraji)*. České Budějovice: Vysoká škola evropských a regionálních studií, o.p.s., 2010.

<sup>8</sup> UNICRI. The House FP7 Project Proposal. *Enhancing European Coordination for National Research Programmes in the Area of Security at Major Events*. Turin, 2010, Italy: UNICRI.

udalosti". Prvé formulácie na začiatku roku 2005 s cieľom podpory výskumu sa neskôr revidovali na účely IPO plánovacieho modelu<sup>9</sup>. Pojem bol znovu revidovaný na 5. zasadnutí riadiaceho výboru EÚ-SEC II v Štokholme 26. januára 2011 za účelom jej použitia a prezentácie v záverečných správach ako aj na praktické využitie a vzdelávanie.

Na základe úspechu EUSEC, bol nadväzujúci projekt, EÚ-SEC II financovaný v rámci 7. rámcového programu Európskej komisie - DG Enterprise and Industry, bol zahájený v roku 2008, zahŕňal 22 členských štátov. EÚ-SEC II identifikované kľúčové oblasti plánovania bezpečnosti pri významných udalostiach, ktoré si vyžadovali ďalšie koordinačné výskumné aktivity. Na základe toho výskumu vznikol rad noriem a priorít pre ďalší výskum<sup>10</sup>, ktoré boli definované a / alebo spracované v projekte The House.

Tieto normy a priority sú rozdelené do dvoch hlavných skupín: " noriem" a "nástrojov pre rozvoj". Projektom vypracované štandardy sú definované vo vzťahu k štyrom oblastiam:

- IPO Security Planning Model: štandardy pre plánovanie zabezpečenia udalostí - môžu byť prispôsobené špecifickým potrebám jednotlivých krajín.
- partnerstva verejného a súkromného sektora (PPP): štandardy pre posúdenie, zakladanie a využitie PPP.
- Media Management: štandardy pre policajné a bezpečnostné plánovanie všeobecne na pestovanie a riadenie symbiotických vzťahov s médiami.
- Etické normy pre bezpečnosť a bezpečnostné produkty: nástroj používaný na preskúmanie a dodržiavanie odporúčaní Rady Európy známe ako "Európsky kódex policajnej etiky", a pre proces zabezpečenia kvality policajnej etiky pre nové bezpečnostné produkty a ich aplikáciu do každodennej rutiny.

Ďalšie tri nástroje pre vývoj boli definované:

- databáza špeciálneho technického vybavenia (STEP) - databáza odborného technického vybavenia, ktoré partner bude môcť zdieľať s cieľom podporiť plánovanie a verejné obstarávanie, prípadne iné dôležité rozhodnutie.
- Európsky register významných udalostí (Emer) - databázy ktoré umožnia zaregistrovať "udalosti" a slúžia v projekte na hosting výskumných a výkonných orgánov významných udalostí.
- Vzdelávanie a vytváranie sietí výcviku - na podporu a zvyšovanie povedomia o službách "The House" medzi policajnými silami EÚ, v spolupráci s Európskou policajnou akadémiou – EPA / CEPOLom.

Konečným výstupom EÚ-SEC II bolo zhrnutia v správe "Základy Európskeho domu bezpečnosti významných udalostí".<sup>11</sup>

---

<sup>9</sup> UNICRI. *IPO Security Planning Model*. Turin, 2007, Italy: UNICRI.

<sup>10</sup> FOUNDATIONS OF THE EUROPEAN HOUSE OF MAJOR EVENTS SECURITY. *A Manual for the International Coordination of Major Events Security Research in Europe*. Turin, 2011.

<sup>11</sup> UNICRI. The House FP7 Project Proposal. *Enhancing European Coordination for National Research Programmes in the Area of Security at Major Events*. Turin, 2010, Italy: UNICRI.

## PROJEKT THE HOUSE – METODOLÓGIA SKÚMANIA

Projekt prebiehal od marca 2012 do mája 2014 a je financovaný z prostriedkov 7. rámcového programu Európskej komisie - Generálneho riaditeľstva pre podnikanie a priemysel, a bol zahájený s cieľom testovať normy, ktoré boli popísané v EÚ-SEC II, ako spoločné normy EÚ. Rovnako ako predchodca aj projekt The House zaznamenal rozšírenie členov v konzorciu na 24 členských štátov EÚ.

Proces "testovania" týchto noriem a spoločných noriem EÚ ktorá sa podieľala na projektoch partnerov, sa realizoval na "sprievodných akciách" a metódami vedeckých diskusií štandardov vo vzťahu k prijatým pravidlám národnej praxe partnerov projektu. Po konzultačnom procese s partnermi projektu, počas ktorého boli uvažované viac ako 30 významných udalostí, bolo vybraných osem významných udalostí. Osobitný význam bol kladený na dosiahnutie rovnováhy medzi športovými, sociálne orientovanými masovými zhromaždeniami a politickými stretnutiami. Výber udalostí bol chápaný ako výzva pre plánovanie, ktoré boli predložené bezpečnostným plánovačom, pričom každá z týchto udalostí sa veľmi líšila. Udalosti, na ktoré výskumný team testoval:

Euro Atletické majstrovstvá, Fínsko, jún-júl 2012,

UEFA Euro Cup, Poľsko, jún-júl 2012,

Bulharsko-Taliansko FIFA futbalová kvalifikácia, Bulharsko, september 2012,

Predsedníctvo EÚ, Írsko, január-jún 2013,

Dúhový pochod, Slovensko, september 2013,

Predsedníctvo EÚ, Litva, jún-december 2013,

CEV Euro Volley, Poľsko, september 2013,

Summit o jadrovej bezpečnosti, Holandsko, apríl 2014.



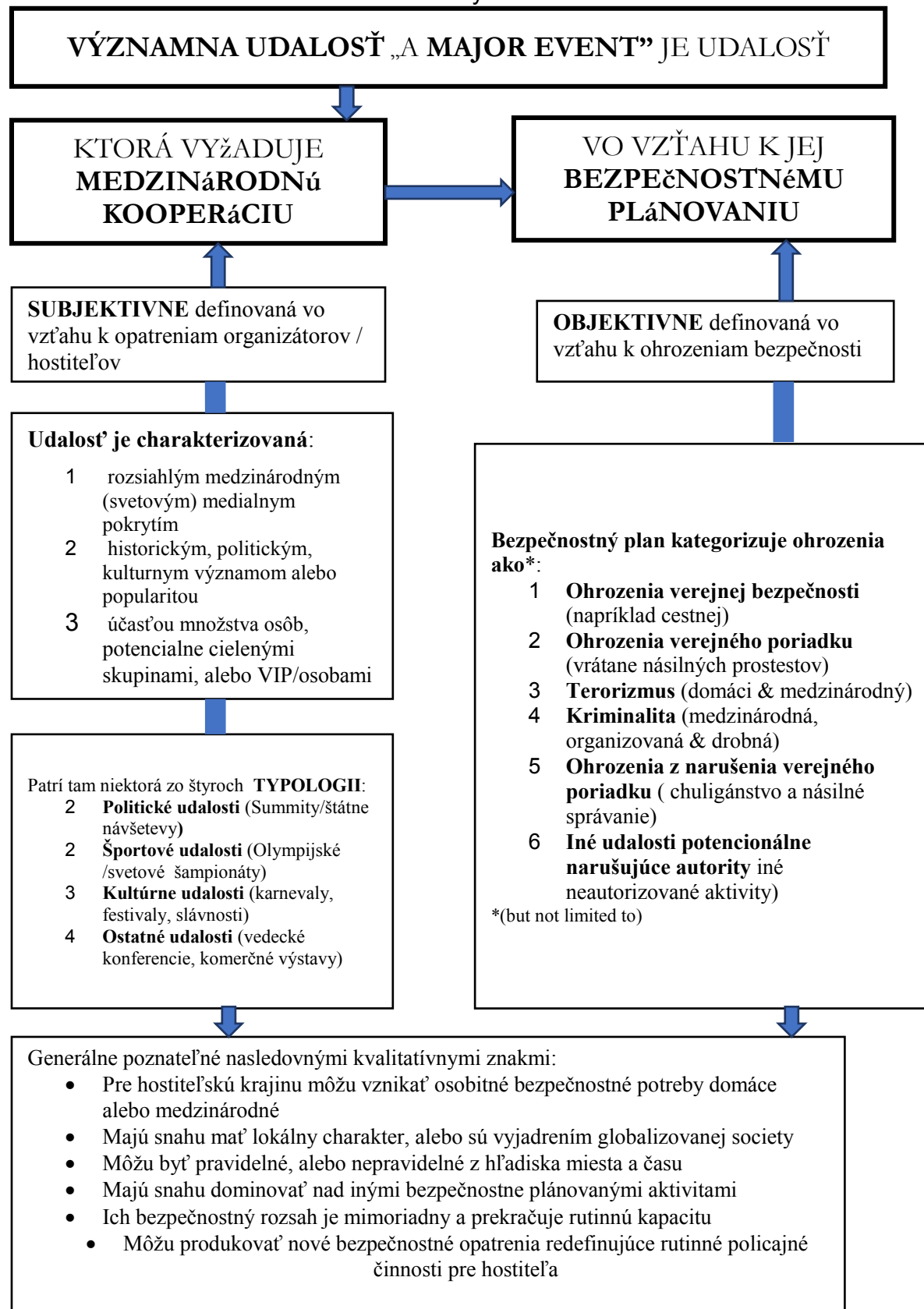

<sup>12</sup> FOUNDATIONS OF THE EUROPEAN HOUSE OF MAJOR EVENTS SECURITY. A Manual for the International Coordination of Major Events Security Research in Europe. Turin, 2011.

Proces skúmania vychádzal zo snahy zapojiť do projektu všetkých partnerov v diferencovaných roliach. Prvotným bolo stretnutie s bezpečnostnými plánovačmi z vybraných významných udalostí za účelom prezentácie noriem a štandardov ktoré mali byť testované. Následným procesom bola diskusia / konzultácia, ktorá pomohla určiť medzery a / alebo prekryvania medzi normami projektu a tými aké sú uplatňované na národnej úrovni. Dvojakým cieľom tohto procesu bolo na jednej strane, aby sa posúdil vplyv noriem ako spoločnej európskej normy plánovania a hodnotenia; a na druhej strane, aby sa posúdil ich možný vplyv na obsah hlavných bezpečnostných priorít EÚ (Štokholmský program a stratégie vnútornej bezpečnosti Európskej únie). Výsledky konzultácie s národnými bezpečnostnými projektantmi boli zaznamenané a tvorili základ záverečných správ projektu. Na základe týchto správ a ich konfrontáciou so sadou užívateľských pokynov vypracovaných ako obsah finálnej správy z projektu EÚ-SEC II. Tieto usmernenia obsahovali praktické informácie o významných udalostiach, koncepty práce bezpečnostných projektantov a ďalšie bezpečnostné praktiky, o tom, ako plne využiť poznatky projektu a jeho služieb.

Jedinečným aspektom projektu je, že národná koncoví užívatelia z 24 členských štátov EÚ, sú súčasne hlavnými aktérmi / presnejšie nominovali svojich výskumných pracovníkov v rámci projektu. Oni boli menovaní na rôznych výskumných pozíciách od: manažérov bezpečnosti organizovaných podujatí, špecialistov ktorí organizujú a uľahčujú proces konzultácií s národnými bezpečnostnými plánovačmi sprievodných akcií; pôsobili tiež ako "štandardní majitelia aktivít", ktorí pôsobili ako "opatrovníci" normy, ktoré predstavujú štandardy pre národnú bezpečnosť, vrátane projektantov na súvisiacich rokovaníach pre prípravu udalosti; pôsobili tiež ako „Task členovia tímu“, ktorí navštevovali súvisiace udalosti ako terénni pozorovatelia, ktorých úlohou je získavanie a záznam hodnotenia štandardov, zaisťovanie spätnej väzby od národných bezpečnostných plánovačov o vplyve všetkých noriem na plánovanie a vyhodnocovanie, a na ich možný vplyv na hlavné priority EÚ na bezpečnosť. Tento spôsob vývoja metodiky výskumu, ktorá zahŕňa aj stanoviská bezpečnostných projektantov vo všetkých fázach zabezpečuje, že oni a ich krajiny majú skutočné vlastníctvo nad výstupom.

Posledné Olympijské hry, summit EÚ a G8 ukázali že tieto udalosti je náročné skúmať najmä pre zložitosť plánovania zabezpečenia vo vzťahu k nim. Napriek tomu však niektoré podstatné výsledky boli zaznamenané. Je tomu tak najmä vďaka cezhraničnej medzinárodnej dynamickej spolupráce, pričom zdroje informácií predstavujú najmä tie ktoré sú z verejných zdrojov a ktoré sú pravidelne pod kritickou kontrolou svetových médií.

Ako pomoc koordinovania výskumných aktivít i ako výstup výskumu v záujme rozvoja úrovne EÚ v skúmanej oblasti bolo vybudovaných sedem objektov jednotlivých úloh „CTM“ - nazývaných v metodológii tiež ako nástroje, na otestovanie v praxi a ďalší rozvoj v projekte<sup>13</sup>. Formulácia a akceptácia sedem prototypov "koordinačných nástrojov / metód" (CTM), možno vnímať tiež ako služby, pre budúce použitie zo strany členských štátov EÚ vo vzťahu k plánovaniu takýchto medzinárodných podujatí, ktoré by mohol projekt poskytnúť.

---

<sup>13</sup> METENKO, J., BINDEROVÁ, M. *Koordinovanie národného výskumu a politiky na zaistenie bezpečnosti pri významných udalostiach v Európe EU SEC II. Záverečná správa zahraničnej medzinárodnej vedeckovýskumnej úlohy: FP7 Grant Agreement (2008-2011).* / Sprac. spr. Jozef Meteňko, Prekl. Martina Binderová. Bratislava: Akadémia PZ, 2012. 111 s., VÝSK. 173. s. 4/ p1.

Sú to (UNICRI, 2010)<sup>14</sup>:

CTM 1 - IPO Security Planning Model: model, ktorý môže byť použitý ako spoločný referenčný a kontrolný zoznam / hodnotiace nástroje zo strany vnútroštátnych orgánov, pokiaľ ide o ich vlastné plánovanie. Model bol vyvinutý UNICRI a bol úspešne testovaný počas projektu na všetkých udalostiach.

CTM 2 - Best Practices v partnerstve verejného a súkromného sektora: spoločný dokument s pokynmi pre posúdenie a preukázanie osvedčených postupov a hlavné zásady vo vzťahu k rozdeleniu právomocí a regulácii zapojenie súkromného sektora do plánovania a realizácie zabezpečenia.

CTM 3 - Pokyny pre správu komunikácie s médiami: úzko súvisí s a rozvíjaním etických úvah, pokiaľ ide o závažné bezpečnostné udalosti, vedie projektantov k významu medzinárodnej konzistencie a profesionality v oblasti policajnej správy národných press-office.

CTM 4 - Etické a prevádzkové normy pre bezpečnostné produkty: súbor príkazov, ktoré do detailných súvislostí odrážajú zhodu s príslušným aspektom Európskeho kódexu policajnej etiky Rady Európy, ako spoločný súbor profesijných noriem s cieľom reflektovať a podporovať správne postupy policajných činností.

Tieto štyri slúžia ako spoločná politika projektu vo vzťahu k plánovaniu a hodnotiacim činnostiam.

Zostávajúce tri slúžia ako spoločné nástroje projektu pre koordináciu aktualizovaných databáz výskumu, technológií a školení vo vzťahu k hlavnému cieľu - plánovanie bezpečnostnej akcie na úrovni EÚ:

CTM 5 - špecifikácia technického vybavenia (STEP): dátová základňa pre podporu plánovania a verejného obstarávania techniky, rozhodnutie o uložení, dostupnosti a recenzie potrebných technických prostriedkov je na vkladateľovi. Spolupráca v oblasti zdieľania informácií pre tento nástroj bola úspešne testovaná pri EÚ-SEC II.

CTM 6 - register Európskych významných udalostí (Emer): slúži na bežné registrácie udalostí ako "významnej" zo strany hostiteľského orgánu, jeho uznanie ako takej ktorá umožňuje prístup k službe projektu. To bude tiež zdrojom údajov pre dlhodobé výskumy.

CTM 7 - Training & Networking: moduly a osnovy tréningu na zásadných bezpečnostných problémoch udalostí vrátane noriem a to v spolupráci s Európskou policajnou akadémiou (EPA/CEPOL). Tento postup zvýši informovanosť a podporuje využívanie služieb domu medzi príslušnými vnútroštátnymi tvorcami bezpečnostnej politiky a policajných manažérov -praktikov.

Kapitoly zo záverečnej správy<sup>15</sup>, podrobne charakterizujú každý nástroj CTM oddelene a detailne. Podpora poznania jednotlivými kapitolami záverečnej správy sa prejavuje v detailoch pre celoeurópske skúmanie a zistenia projektu vo vzťahu k stavu medzinárodného výskumu v oblasti bezpečnosti a plánovania koordinácie medzi vnútroštátnymi orgánmi s cieľom úspešnej kontroly významných udalostí. Zisťuje

---

<sup>14</sup> UNICRI. The House FP7 Project Proposal. *Enhancing European Coordination for National Research Programmes in the Area of Security at Major Events*. Turin, 2010, Italy: UNICRI.

<sup>15</sup> METENKO, J. *Manuál - (verzia SK) Koordinovanie národného výskumu a politiky na zaistenie bezpečnosti pri významných udalostiach v Európe EU SEC II: záverečná správa zahraničnej medzinárodnej vedeckovýskumnej úlohy*. FP7 Grant Agreement (2008-2011). Bratislava: Akadémia Policajného zboru v Bratislave, 2012. 111 s. + 13 s. príloh. Výsk. 173

potenciálne právne, kultúrne a iné prekážky pre vyššiu úroveň ďalšej medzinárodnej spolupráce vo vzťahu k významným udalostiam.

## **IPO SECURITY - MODEL PLÁNOVANIA (v CTM 1)**

Historicky je možné koncept modelu hľadať v roku 2003 ako politiku globálnej bezpečnosti a boja proti terorizmu programu: Stála Pozorovania (IPO) pre bezpečnosť pri významných udalostiach, ktorá bola postavená na základných úvahách týkajúcich sa javov významných udalostí:

Zložitosť: pre plánovanie bezpečnostných aktivít by sa nemala podceňovať ich zložitosť.

Odkaz výsledkov: že partneri majú príležitosť na rozšírenie a zavedenie trvalého zabezpečenia svojej kapacity. Nedostatok: že vedomosti a odborné znalosti o ich plánovaní sú vzácne, difúzne a ťažko prístupné – informácie určené na výmenu medzi rôznorodými úradmi rôznych krajín s rôznymi obmedzeniami prístupu<sup>16</sup>. Na základe kolektívnej skúsenosti bezpečnostných plánovačov pri plánovaní bezpečnosti významných udalostiach v Európe, IPO Security Planning Model z roku 2007 vypĺňa potrebu identifikovanú členskými štátmi pre medzinárodne uznávanú bezpečnostnú príručku ako spoločný štandard zahŕňajúci hlavné prvky plánovacieho procesu a hlavné zásady pre poskytovanie bezpečnosti pri významných podujatiach. Tak ako sa vyvíjal projekt The House, tak sa rozvíjal aj tento zdroj na základe osvedčených postupov a poznatkov získaných v tejto kolektívnej skúsenosti. IPO model tak predstavuje medzinárodné skúsenosti pre plánovanie a hodnotenie úrovne plánovania ako spoločné merítko, alebo šablónu, podľa ktorej môžu členské štáty preskúmať a zhodnotiť svoje vlastné štandardy národných výskumných programov a plánovacie procesy pre zabezpečenie významných udalostí. To znamená, že tento zdroj informácií je potrebné vidieť skôr ako proces než ako návod alebo plán<sup>17</sup>.

### **Základný popis modelu**

Model sa skladá z troch hlavných komponentov: systém (pre organizácie, ktoré sú zapojené do plánovania); výstupy (bezpečnostných a havarijných plánov); a riziká (na všetko, čo môže nepriaznivo ovplyvniť plány a plánovanie).

Model možno zhrnúť takto: systém, ktorý produkuje výstupy rieši súčasne aj potenciálne riziká. Systém zahŕňa otázky týkajúce sa kapacity, obmedzenia a spravodajstvo.

Tieto výstupy sa zameriavajú na plány ako vo vnútri, tak zvonku bezpečnostných opatrení mimoriadnych udalostí. Odrážajú sa tu riziká o ktorých sa hovorí v IPO modeli (terorizmus, narušovanie verejného poriadku, kriminalita, neurčitosť a ohrozenie) ako kombináciu "hrozby" a "slabých miest" významnej udalosti.

---

<sup>16</sup> METENKO, J. *Manuál - (verzia SK) Koordinovanie národného výskumu a politiky na zaistenie bezpečnosti pri významných udalostiach v Európe EU SEC II: záverečná správa zahraničnej medzinárodnej vedeckovýskumnej úlohy*. FP7 Grant Agreement (2008-2011). Bratislava: Akadémia Policajného zboru v Bratislave, 2012. 111 s. + 13 s. príloh. Výsk. 173.

<sup>17</sup> UNICRI. *IPO Security Planning Model*. Turin, 2007, Italy: UNICRI.

## **SPOLUPRÁCA VEREJNÉHO A SÚKROMNÉHO SEKTORA (PPP) V OBLASTI BEZPEČNOSTI - OSVEDČENÉ POSTUPY AKO VODÍTKO NA POSUDZOVANIE, O ZRIADENÍ A VYUŽITÍ PPP, (CTM 2)<sup>18</sup>**

Cieľom tejto metodiky používanej v projekte ako koordinačný nástroj je spoločné usmernenia na zavedenie najlepších postupov s partnerstiev verejného a súkromného sektora bezpečnosti (PPP) v rámci národných a medzinárodných rámcov EÚ ako súčasť celkového procesu plánovania. Dopĺňa prvok „Vedenie“ IPO Security Modelu plánovania, najmä s ohľadom na jeho pokyny na zavedenie spoločných štandardov pre zmluvné dojednania medzi stranami - štátnymi bezpečnostnými službami – Policajný zbor, miestnymi bezpečnostnými službami – obecná polícia a súkromnými bezpečnostnými službami (Private security services) PPP pri významných podujatiach<sup>19</sup>.

### **Základné princípy - Zodpovednosť a nariadenia pre PPP**

S ohľadom na hlavné bezpečnostné udalosti v EÚ, účasť verejného a súkromného bezpečnostného sektora možno chápať tak, že stáva na niektorých základných zásadách týkajúcich sa zodpovednosti a regulácie.

Po prvé, že hlavný usporiadateľ akcie (MEO), je primárne zodpovedný za bezpečnosť na akciu. To platí bez ohľadu na verejnú či súkromnú povahu miesta konania alebo udalosti samotnej. V súlade s tým, možné očakávania policajných úloh v súvislosti s udalosťou, je reakciou na bezpečnostné hrozby, ktoré sú nad rámec kontroly kapacitami usporiadateľa. Inými slovami, to čo pomocou privátnej bezpečnosti - Private Security Industry (PSI) v súčasnosti nemožno zabezpečiť, zabezpečuje štátna bezpečnostný sektor<sup>20</sup>. Táto zásada jadro je výslovne uvedené v Príručke Rady EÚ z roku 2007 pre policajné a bezpečnostné orgány o spolupráci pri významných podujatiach s medzinárodným rozmerom (EÚ Doc. 10589/1/07, REV 1, ENFOPOL 119, Brusel, 04.07.07). A na tejto skutočnosti sa odporúča zabezpečiť zlučiteľnosť medzi tým, čo definuje to IPO Model a čo príslušné CTM projektu, čím príslušný predpis zaviazal národné iniciatívy na vytvorení podobných príručiek. Napríklad vo Veľkej Británii prístup k Secco príručke na riadenie rizík vo vzťahu k významným udalostiam založené na zásadách pre zníženie rizík na prijateľnú úroveň, skôr než presadzovanie koncepcie absolútnych opatrení prevencie.

Druhý princíp zdôrazňuje že je možná iba pomocná regulácia súkromných bezpečnostných spoločností alebo spoločností, ktoré zamestnávajú bezpečnostný personál na úrovni národného hospodárstva prostredníctvom štátom uznanej licencie. Správa delí súkromne bezpečnostnej služby do štyroch kategórií: 1) Private Security Industry (PSI) – štandardom je poskytovanie vyškolených bezpečnostných pracovníkov; 2) Private Military a Security Companies (PMSC) - výnimočné poskytnutie ozbrojeného servisu bezpečnosti; 3) najatí špecialisti Policajnej služby - poskytovanie policajných služieb na náklady proivátnych organizácii; 4) súkromné osoby - poskytovanie dobrovoľníckych / platených športových komisárov pre

<sup>18</sup> UNICRI. The House FP7 Project Proposal. *Enhancing European Coordination for National Research Programmes in the Area of Security at Major Events*. Turin, 2010, Italy: UNICRI.

<sup>19</sup> METENKO, J., HEJDA, J. *Alternatíva privátneho sektora a preventívnych policajných činností*. In: Dušek, J., Pána, L., Svatoš, R. et al. *Udržiteľný rozvoj a funkce moderného štátu*. České Budějovice: Vysoká škola evropských a regionálnych študií, 2012, s. 263–273

<sup>20</sup> METENKO, J., HEJDA, J. *Alternatíva privátneho sektora a preventívnych policajných činností*. In: Dušek, J., Pána, L., Svatoš, R. et al. *Udržiteľný rozvoj a funkce moderného štátu*. České Budějovice: Vysoká škola evropských a regionálnych študií, 2012, s. 263–273

bezpečnosť na základe zmluvných povinností. Správa zistila, že v roku 2009, nexistoval ešte žiadny konsenzus medzi krajinami EÚ, pokiaľ ide o povahu partnerstva so súkromným bezpečnostným sektorom (priemysel v MES). Napriek tomu sa PPP stáva čoraz častejšie zavedeným rysom bezpečnosti v členských štátoch EÚ. To sa týka miery, s akou sa "inštitucionalizovaná bezpečnosť" v očiach Európskej komisie na základe ich prevádzky po veľmi dlhú dobu dá využiť na krytie a zníženie role štátu v niektorých oblastiach zabezpečovaní bezpečnosti v posledných niekoľkých desaťročiach<sup>21</sup>.

Tieto zásady platia, aj keď sa služby projektu The House viac zameriavajú na režim dočasného využitia PPP vo vzťahu k významným udalostiam. Ďalšie preskúmanie bezpečnostnej politiky EÚ pre významné udalosti a všeobecný komentár o vzťahoch medzi verejným a súkromným sektorom v oblasti bezpečnosti pokrýva v podstate rozsah týchto dvoch oblastí: politika EÚ v oblasti významných udalostí (Major Security Events) poukazuje na to, že Amsterdamská zmluva (v platnosti od 1.5.1999) predstavila cieľ urobiť z EÚ jednotný "priestor slobody, bezpečnosti a spravodlivosti". Jeho dôsledkom je, že všade tam, kde sa objavuje jednotliviec v rámci EÚ by mali mať aktivity pre polície a bezpečnosť spoločný štandard. Na rozdiel od dovtedy platných dohôd o medzinárodnej spolupráci pri zabezpečovaní verejného poriadku polícia a jej aktivity vrátane zdieľania spravodajských/operatívnych informácií opustila domáce a národné policajné územie, hoci aktivity ostali takmer bezo zmeny (tj futbalové chuligánstva a súvisiace zdieľanie spravodajských políciou od roku 1975 v rámci Trevi). Cieľom dohody z Amsterdamu je teraz vytvárať ako povinnosti a očakávania zaviesť domáce zmeny smerom k pospolitosti medzi vnútroštátnymi orgánmi bezpečnosti a poskytovaním národne orientovanej policajnej informácie ako verejného statku, v štátoch Európskej únie.

Vývoj politiky EÚ od roku 1990, umožnil ustanoviť hlavné zásady v otázkach medzinárodného verejného poriadku a bezpečnostnej spolupráce, a odrážať otázky rovnováhy výmeny informácií. Zásady uvedené v roku 2002 Európskou radou v "Security Handbook pre použitie policajnými orgánmi a službami pri medzinárodných podujatiach, (napr. ako sú zasadnutia Európskej rady)":

1. že "presadzovanie práva a poriadku by sa malo riadiť zásadami proporcionality a umiernenosti, ktoré preferujú menej rušivý prístup. Tam, kde je to možné, by mal byť policajný prístup založený na de-eskalácii "; a
2. že o "dialóg a spoluprácu s demonštrantmi a aktivistami by sa vždy mali aktívne usilovať policajné orgány."

Požiadavka implementácie zásad vyžaduje pre každý členský štát mať "národné kontaktné miesto" pre zber, výmenu a šírenie informácií a analýzy rizík. (METP, 2010). "Aj keď hostiteľský členský štát má hlavnú zodpovednosť za zaistenie bezpečnosti v prípade významných udalostí, vzhľadom k jeho medzinárodný charakter, všetky ostatné príslušné orgány členských štátov a EÚ majú povinnosť pomoci a podpory pri zabezpečovaní bezpečnosti"<sup>22</sup>. V tomto kontexte, testovanie v projekte a rozvoj pokynov pre praktické aplikácie PPP prebiehalo s cieľom koordinovať spoločné

---

<sup>21</sup> MetPo. EU-SEC II Task 3.1 Report. *Public-Private Partnerships in Major Event Security in the EU - The search for 'best practice' or 'what works' in 'preventive partnerships'. (confidential)*. Turin, 2010, Italy: UNICRI.

<sup>22</sup> MetPo. EU-SEC II Task 3.1 Report. *Public-Private Partnerships in Major Event Security in the EU - The search for 'best practice' or 'what works' in 'preventive partnerships'. (confidential)*. Turin, 2010, Italy: UNICRI, p. 9.

porozumenie, pokiaľ ide o povahu vzťahu medzi verejnou a súkromnou zodpovednosťou organizátora. Najmä výsledky založené na brainstormingovom stretnutí UNICRI v roku 2007, že:

- na makroúrovni sú bezpečnostné stratégie určené na ochranu širšej komunity, a nie len záujmy zúčastnených partnerov;
- na mezo úrovni, orgány zodpovednosti za riadenie v partnerstve majú právomoc prijímať rozhodnutia a poskytnúť zdroje v mene svojich organizácií; a
- na mikro-úrovni (tj udalosť sama o sebe), že všetky strany majú právo na zdieľanie protokolu o výmene informácie na mieste.

Rozvíjajúci sa vzťah medzi bezpečnosťou verejného a súkromného sektora v oblasti zodpovednosti tak predstavuje významnú novú pôdu v Európe a malo by byť predmetom detailnejšieho výskumu v budúcnosti.

## BUDÚCNOSŤ

24 členských štátov projektu sa rozhodlo, že cesta vpred by mala zahŕňať rozvoj plánovitého interaktívneho webového plánovacieho bezpečnostného nástroja, ktorý obsahuje všetky metodiky a technické nástroje projektu. Vo fáze prechodu medzi projektmi sa konzorcium pokúsi zabezpečiť, aby jej vzor expandoval a pokračoval aj za hranice zúčastnených 24 členských štátov. Rovnako ako v predchádzajúcich etapách projektu, bude mať zásadný význam zapojenia národných bezpečnostných plánovačov, aby zabezpečili, že výstupy budú akceptovateľné, a bude prijaté policajnými organizáciami partnerským členských štátov. Okrem toho sa bude konzorcium snažiť upevniť postavenie výsledkov a projektu samého ako komplexného európskeho rámca plánovania bezpečnosti významných udalostí, aby sa zabezpečilo, že zavedené osvedčené postupy sú neustále kodifikované a že poučenie z najvýznamnejších udalostí v EÚ, sú ľahko prístupné a slúžia v prospech bezpečnosti celého spoločenstva.

Na národnej úrovni, Slovensko ako účastnícka krajina ťaží z podobných projektov v dlhodobom horizonte. Posledné tri roky sme sa podieľali na projekte GODIAC<sup>23</sup> Z tohto výskumného projektu bolo typickejšie skúmať dôležitosť komunikácie na prekonanie konfrontácii v súvislosti s interakciou a sociálnym porozumením pri významných udalostiach. Základné výsledky projektu GODIAC - "dobrá prax pre dialóg a komunikáciu ako strategické zásady pre policajné činnosti počas politických demonštrácií v Európe", vyžadujú: väčšiu harmonizáciu bezpečnostnej politiky, pokiaľ ide o významné udalosti a zlepšenie všeobecného policajného prístupu a interakcie<sup>24</sup>. Účel projektu je identifikovať a šíriť osvedčené postupy pre dialóg a komunikáciu ako strategické princípy v riadení na zabránenie narušovania verejného poriadku pri politických prejavoch s cieľom podporovať základné ľudské práva a zvýšenie verejnej bezpečnosti pri týchto príležitostiach ale aj všeobecne. Celkovou myšlienkou projektu

---

<sup>23</sup> *The Anthology*. GODIAC – Good practice for dialogue and communication as strategic principles for policing political manifestations in Europe. Uppsala: 2013

<sup>24</sup> METENKO, J. The Possibility of Using Private Security Services in Slovakia to Ensure Local and State Public Order. In: *The Anthology: GODIAC – Good practice for dialogue and communication as strategic principles for policing political manifestations in Europe*. Uppsala: 2013, pp. 84–91.

bolo integrovať operačnú policajnú prácu, výskum a odbornú prípravu v oblasti a budovať medzinárodné a inštitucionálne siete<sup>25</sup>.

V širšom slova zmysle, je účelom podporiť spôsoby prípravy politik a aplikovať projekty ktoré by sa mohli ľahko prispôbiť aj v iných súvislostiach a v iných regiónoch sveta s pomocou výskumnej spolupráce, vrátane zapojenia UNICRI vzhľadom na jeho úlohu v koordinácii regionálnej politiky pri významných udalostiach zabezpečenia na úrovni OSN.

## Záver

Projekty The HOUSE a GODIAC a ich predchodcovia, EÚ-SEC a EU-SEC II, významne prispievali a prispievajú ku koordinácii plánovania významných bezpečnostných udalostí na európskej úrovni. Cieľom partnerov je vytvoriť trvalý odkaz, ktorým je zlepšenie bezpečnostnej spôsobilosti, spoločné normy a postupy, účinnosti a zvýšenie regionálnej a medzinárodnej spolupráce medzi bezpečnostnými praktikmi, najmä pre komunikáciu. Týmto spôsobom budú otvorené okná príležitostí, ktoré ponúkajú významné udalosti. To by sa malo využívať v plnom rozsahu, pokiaľ ide o bezpečnosť samotnej akcie, zaistenie maximalizácie potešenie z akcie pre všetkých a potenciál pre vytváranie bezpečnostných politik, postupov a spolupráce, najmä v oblasti spolupráce so súkromnými bezpečnostnými službami.

V dlhodobom horizonte, bude udržiavaním a rozširovaním sietí bezpečnostných špecialistov, rozvojom metód a technických prostriedkov zabezpečiť, aby vplyv projektov išiel ďaleko nad rámec konkrétnej akcie bezpečnosti, pretože prispieva aj s pomocou súkromných bezpečnostných služieb k rozvoju hlavných bezpečnostných priorít EÚ - Štokholmského programu a Stratégie vnútornej bezpečnosti EÚ (ISS), ktoré vyzývajú na "účinnejšiu európsku spoluprácu v oblasti presadzovania práva."

Táto štúdia predstavuje niektoré výstupy z výskumných projektov EÚ, SEK II - výškou. 173, GODIAC - výškou. 171 a HOUSE - výškou. 172.

## Zoznam bibliografických odkazov

BÍLÝ, J., KAVAN, Š., SVATOŠ, R. et al. *Veřejná správa a bezpečnost státu jako součást udržitelného rozvoje*. České Budějovice: Vysoká škola evropských a regionálních studií, 2013. ISBN 978-80-87472-48-4.

COESS. *Objectives* [online]. 2014 [2014-12-18]. Dostupné na: <http://www.coess.org/?CategoryID=175>.

DUŠEK, J. *Faktory regionálního růstu a rozvoje (se zaměřením na spolupráci měst a obcí v Jihočeském kraji)*. České Budějovice: Vysoká škola evropských a regionálních studií, o.p.s., 2010. 294 s. ISBN 978-80-86708-94-2.

FOUNDATIONS OF THE EUROPEAN HOUSE OF MAJOR EVENTS SECURITY. *A Manual for the International Coordination of Major Events Security Research in Europe*. Turin, 2011.

---

<sup>25</sup> METENKO, J., MISOTA, M., HULLOVÁ, M. *Správna prax pre dialóg a komunikáciu, ako strategické princípy policajných činností na politické manifestáciu v Európe (GODIAC): Priebežná správa z medzinárodnej vedeckovýskumnej úlohy: Projekt financovaný EÚ (verzia SK)*. Bratislava: Akadémia PZ, 2012. 46 s. VÝSK. 182.



KŘÍHA, J. Ochrana místních záležitostí veřejného pořádku ve světle teritoriálních souvislostí – aktuální edukační příležitosti a výzvy II – monitoring stavu a dynamiky dílčí součinnosti veřejnopořadkové praxe. In: *Auspicia*. České Budějovice, 2011, s. 230–232. ISSN 1214-4967.

KŘÍHA, J. Význam součinnosti a spolupráce orgánů obce v oblasti zabezpečování místních záležitostí veřejného pořádku pro lokální prevenci kriminality, In: ZOUBKOVÁ, I., FIRSTOVÁ, J., et al. *Kriminologie - aktuální problémy*. Praha: Policejní akademie České republiky v Praze, 2013, s. 221–228. ISBN 978-80-7251-395-6.

METENKO, J. Manuál (verzia SK) Koordinovanie národného výskumu a politiky na zaistenie bezpečnosti pri významných udalostiach v Európe EU SEC II: záverečná správa zahraničnej medzinárodnej vedeckovýskumnej úlohy. FP7 Grant Agreement (2008-2011). Bratislava: Akadémia Policajného zboru v Bratislave, 2012. Výsk. 173.

METENKO, J. The Possibility of Using Private Security Services in Slovakia to Ensure Local and State Public Order. In: *The Anthology: GODIAC – Good practice for dialogue and communication as strategic principles for policing political manifestations in Europe*. - Uppsala: 2013, pp. 84–91. ISBN 978-91-86791-04-9.

METENKO, J., BINDEROVÁ, M. *Koordinovanie národného výskumu a politiky na zaistenie bezpečnosti pri významných udalostiach v Európe EU SEC II*. Záverečná správa zahraničnej medzinárodnej vedeckovýskumnej úlohy: FP7 Grant Agreement (2008-2011). / Sprac. spr. Jozef Meteňko, Prekl. Martina Binderová. Bratislava: Akadémia PZ, 2012. 111 s., VÝSK. 173, s. 4/ p1.

METENKO, J., HEJDA, J. Alternatíva privátneho sektora a preventívnych policajných činností. In: DUŠEK, J., PÁNA, L., SVATOŠ, R. et al. *Udržitelný rozvoj a funkce moderného státu*. České Budějovice: Vysoká škola evropských a regionálních studií, 2012, s. 263–273. ISBN 978-80-87472-20-0.

METENKO, J., MISOTA, M., HULLOVÁ, M. *Správna prax pre dialóg a komunikáciu, ako strategické princípy policajných činností na politické manifestáciu v Európe (GODIAC): Priebežná správa z medzinárodnej vedeckovýskumnej úlohy*: Projekt financovaný EÚ (verzia SK). Bratislava: Akadémia PZ, 2012. VÝSK. 182.

MetPo. EU-SEC II Task 3.1 Report. *Public-Private Partnerships in Major Event Security in the EU - The search for 'best practice' or 'what works' in 'preventive partnerships'*. (confidential). Turin, 2010, Italy: UNICRI.

THE ANTHOLOGY. GODIAC – Good practice for dialogue and communication as strategic principles for policing political manifestations in Europe. Uppsala: 2013. ISBN 978-91-86791-04-9.

UNICRI. *IPO Security Planning Model*. Turin, 2007, Italy: UNICRI.

UNICRI. *Toward a European House of Major Events Security*. Turin, 2009, Italy: UNICRI.

UNICRI. The House FP7 Project Proposal. *Enhancing European Coordination for National Research Programmes in the Area of Security at Major Events*. Turin, 2010, Italy: UNICRI.

# Současná etapa rozvoje teorie a metodologie vědeckého poznání v kriminalistice

## The current stage of development of the theory and methodology of scientific knowledge in the field of criminalistics

(Pocta k 95. výročí narození R. S. Bělkina)

Viktor Porada<sup>1</sup>

### Abstrakt

Kriminalistická věda, je složitý myšlenkový systém, v němž můžeme analyticky rozlišit tři aspekty: teorii, metodologii a získané poznatky. Profesionální sdělení prezentuje vývoj názorů na teorii, metodologii a systém metod vědeckého poznání v kriminalistice a obecné charakteristiky současného stavu vývoje kriminalistické vědy a praxe se zaměřením na potřeby a transfer vědeckých poznatků v podmínkách forenzní a právní praxe.

**Klíčová slova:** Kriminalistika (věda, praxe); teorie, metody, vědecké poznatky; potřeba, a transfer vědeckých poznatků.

### Abstract

Criminalistic science is a complex conceptual system in which we can analytically distinguish between three aspects: theory, methodology and the scientific knowledge of the lessons learned. Professional communication presents the development of views on the theory, methodology and system of methods of scientific knowledge in criminalistics and the general characteristics of the current state of development of criminalistic science and practice focusing on the needs and transferring the knowledge of criminalistics to forensic and legal practice in the conditions.

**Key words:** Criminalistics (science, practice); theory, methods, methodology, system, scientific knowledge ; the need for, and the transfer of scientific knowledge.

### Úvod

Před 95 lety se narodil profesor Rafael Samuejlovič Bělkin, doktor právních věd, vynikající vědec, pedagog a publicista, který svou vědeckou práci v oblasti teorie a metodologie kriminalistiky, kriminalisticko- bezpečnostních oborů a trestního práva procesního založil svými ideami moderní pojetí kriminalistické vědy a expertizní činností a ovlivnil celé generace vědců v oblasti dokazování trestné činnosti, kriminalistiky a forenzních věd nejen v Rusku, ale i v jiných státech ve kterých pedagogický působil.

Ve dnech 22-23.listopadu tohoto roku v Moskvě na Moskevské státní právnické universitě O.E Kutafina, Institutu soudních expertíz, ve spolupráci s právnickou fakultou Moskevské státní univerzity M.B. Lomonosova, proběhla na jeho počest mezinárodní vědecko-praktická konference na téma: Současný rozvoj kriminalistiky a

---

<sup>1</sup> Prof. JUDr. Ing. Viktor Porada, DrSc., dr. h. c. mult., Vysoká škola finanční a správní, Praha, email: viktor.porada@mail.vsfs.cz.

soudní expertízy, jako realizace idejí R.S. Bělkina, k 95. výročí narození vědce, pedagoga a publicisty“, která byla zaměřená na tyto problémové okruhy:

1. Vědecké dědictví profesora R.S. Bělkina a moderní problémy kriminalistiky
2. Kriminalistika a dokazování trestní činnosti
3. R.S. Bělkin a současné problémy teorie a praxe v oblasti soudního expertizního zkoumání.

Při zkoumání těchto otázek nelze alespoň stručně uvést nejdůležitější vědecké poznatky, které vytvořila ruská škola kriminalistiky, v čele se snad největším kriminalistickým teoretikem všech dob prof. R. R. Bělkinem<sup>2</sup>. Svědčí o tom řada jeho publikačních výstupů, ale i přednášek a vystoupení na konferencích, vysokých školách právního a bezpečnostního zaměření. Prof. R. S. Bělkin zpracováním teoretických a metodologických problémů kriminalistiky obohatil nejenom ruskou kriminalistickou školu, kterou považují za nejlepší ve světě, ale obohatil teorii a metodologii kriminalistiky a forenzních věd každého státu, který navštívil a vytvořil též základy pro další důležitou etapu integrace národních kriminalistik, sblížení vysokoškolských učebních programů při přípravě specialistů v oboru kriminalistiky a vyšetřování a dokazování trestné činnosti. V podmínkách Československé a nyní České i Slovenské republiky navíc ve spojení s dalším velikánem prof. Janem Pješčákem, vytvořili synergický efekt a nesmazatelné se vepsali do dějin naší, ale i světové kriminalistické vědy.

### **Vývoj názorů na teorii, metodologii a systém metod kriminalistiky**

Při zkoumání těchto otázek v návaznosti na jeho ideje v oblasti teorie, metodologie a systém expertizního zkoumání a kriminalistiky nelze opomenout nejdůležitější vědecké poznatky, které vytvořila ruská škola kriminalistiky, v čele se snad největším kriminalistickým teoretikem všech dob prof. R. R. Bělkinem<sup>3</sup>. Svědčí o tom řada jeho publikačních výstupů, ale i přednášek a vystoupení na konferencích, vysokých školách právního a bezpečnostního zaměření. Prof. R. S. Bělkin zpracováním teoretických a metodologických problémů kriminalistiky obohatil nejenom ruskou kriminalistickou školu, kterou považují za nejlepší ve světě, ale obohatil teorii a metodologii kriminalistiky i jiných států a vytvořil tak základy pro další důležitou etapu integrace národních kriminalistik, sblížení vysokoškolských učebních programů při přípravě specialistů v oboru kriminalistiky a vyšetřování a dokazování trestné činnosti. V podmínkách Československé a nyní České i Slovenské republiky navíc ve spojení s dalším velikánem, zakladatelem moderního pojetí kriminalistiky v Československé republice prof. Janem Pješčákem, vytvořili synergický efekt a nesmazatelné se vepsali do dějin naší kriminalistické školy.

Teorie, jak můžeme říci v předběžném vymezení, je pokusem o vysvětlení příčin stavu a příčin změn pozorovaného jevu, metodologie je soustavou pravidel, stanovujících postupy, jimiž lze k vysvětlení dojít nebo je ověřit, poznatky jsou pak sumou zjištění,

---

<sup>2</sup> CHARVÁTOVÁ, I., VÍCHOVÁ, H. Vystoupení jubilanta (V. Porady) na Mezinárodní vědecké konferenci „Trestní právo, kriminalistika, bezpečnostní vědy a forenzní disciplíny v kontextu kontroly kriminality“ (Pocta Viktorovi Poradovi k 70. narozeninám). *Karlovarská právní revue*, č.1/2014, s. 82.

<sup>3</sup> CHARVÁTOVÁ, I., VÍCHOVÁ, H. Vystoupení jubilanta (V. Porady) na Mezinárodní vědecké konferenci „Trestní právo, kriminalistika, bezpečnostní vědy a forenzní disciplíny v kontextu kontroly kriminality“ (Pocta Viktorovi Poradovi k 70. narozeninám). *Karlovarská právní revue*, č.1/2014, s. 82.

jež už byla učiněna. Říkáme-li že v myšlenkovém systému vědy lze její základní složky rozlišit, poukazujeme na to, že ve skutečnosti jsou všechny zmíněné aspekty natolik vzájemně prostoupeny, že kterýkoli z nich implikuje (zahrnuje v sobě) i oba dva zbývající: teorii nelze budovat než na faktech, co je vůbec fakt a jak na nich budovat teorii, je vymezováno metodologií, a metodologie sama je vlastně teorií organizace pozorování a z nich získaných poznatků v klasifikační systémy, které označujeme za vědecké. Systém vědy není nikdy samoúčelný, ale prostředkem řešení určitých úkolů. Ve vědě se vytváří proto, aby byly dosažené výsledky poznání zjištěny v úplnosti a využity pro dosažení dalších nových výsledků, dalších nových poznatků. Rozvoj každé konkrétní vědy, tedy i kriminalistiky je do jisté míry určován představami o jejím místě v systému vědeckého poznání.

Trestně relevantní události, procesy a fakta (mechanismus trestného činu, jeho způsob a jejích elementy) jsou zkoumány jako předmět poznání. Mechanismus odrazu těchto událostí a procesů v okolním prostředí je zkoumán jako nosič informace, podmiňující formování poznatků o zkoumaných procesech. Procesy vyčlenění, fixace, předání a zkoumání trestně relevantní informace jsou zkoumány jako objekty řízení s cílem optimalizovat tyto procesy (Koldin)<sup>4</sup>. Správná vědecká metoda, ale ve svém souhrnu metodologie kriminalistiky v podstatě vyplývá pouze z věrohodné teorie, která odráží objektivní zákony a zvláštnosti předmětu zkoumání.

Metodologické problémy kriminalistiky nejsou zdaleka vyčerpány, a to jak z hlediska gnoseologické podstaty jejich metod, tak z hlediska jejich zvláštností. Domníváme se, že nemohly být vyčerpány v minulosti, současnosti a nemohou být beze zbytku vyčerpány ani v budoucnosti. V objektivní realitě, tedy i v průběhu, přípravy, páchání, odhalování, vyšetřování a prevence trestné činnosti lze zaznamenat nové a nové aspekty, stránky, úkoly, situace, které je nutno řešit stávajícími, a průběžně nově vznikajícími metodami, prostředky a postupy. Jinak řečeno, stávající a nově vznikající potřeby kriminalistické praxe si vyžádají nové vědecké poznatky, které bude nutno v mnoha případech získávat novými kriminalistickými metodami, novou vědeckou metodologií kriminalistiky.

Posuzujeme-li metody a metodologii kriminalistiky, je především nutné rozlišovat metody vědeckých kriminalistických zkoumání v rámci předmětu kriminalistické vědy a metody kriminalistické praxe v procesu odhalování a vyšetřování trestného činu (viz např. R.S. Bělkin<sup>5</sup>, Pješčak, Musil, Porada, aj). Jedním z aktuálních metodologických problémů je vyjasnění vztahu teoretické a empirické úrovně metodologie kriminalistiky a to zejména při posuzování úkolů teoretického a praktického kriminalistického zkoumání. Kriminalistická teorie zkoumá podstatné zákonité souvislosti kriminalistických objektů a procesů. Kriminalistická praxe zkoumá proces odrazu a poznání jednotlivých událostí a objektů. Podstatný rozdíl mezi teoretickým a praktickým poznáním existuje i v tom případě, kdy jsou využívány z gnoseologického hlediska stejné metody: pozorování, analýza, hypotéza, indukce, dedukce, modelování aj. Tento rozdíl je podmíněn povahou objektů a také podmínkami poznávací činnosti subjektu (vědecká – odhalování a vyšetřovací činnost).

---

<sup>4</sup> KOLDIN, V. J. Předmět, metoda a systém kriminalistiky. In: *Kriminalistika socialistických zemí*. Praha: UK. 1987, s. 11.

<sup>5</sup> BĚLKIN, R. S. *Kurs sovětskoj kriminalistiky, t. I-III*. Moskva: Akademija MVD, 1978, 1979; BĚLKIN, R. S. Metodologie vědeckého kriminalistického bádání. In: *Kriminalistika socialistických zemí*. Praha: UK. 1987.

Při obecné charakteristice metod kriminalistiky R.S. Bělkin<sup>6</sup> konstatuje, že poznání je procesem přechodu od neznalosti k neúplné znalosti a od ní k znalosti úplnější. Je to způsobeno řadou příčin, které jsou zahrnuty v zvláštnostech procesu poznání kriminalisticky relevantní události. Tyto zvláštnosti a některé další faktory procesu poznání trestného činu mohou do určité míry ztěžovat získání pravdivého obrazu o poznávaném trestném činu nebo jeho komponentech. Kriminalistickým zkoumáním se rozumí jak smyslové, tak racionální poznávání. Postupy, pravidla a doporučení ke zkoumání objektů jsou zevšeobecněným výrazem praxe těchto zkoumání, stejně jako teoretické postuláty a probované praxi.

Při pojednání o metodách kriminalistických vědeckých bádání Bělkin<sup>7</sup> uvádí, že základem systému metodologie kriminalistiky jsou: a) obecné vědecké metody, b) speciální metody vědy. Současně zdůvodňuje, že je nutné rozlišovat (1) metody kriminalistiky jako vědy a (2) metody kriminalistické praxe v procesu odhalování a vyšetřování trestných činů.

## Metody kriminalistické vědy

R.S.Bělkin rozeznává:

a) Obecné vědecké metody kriminalistiky. Jsou to: pozorování, měření, popisování, srovnávání, experiment, modelování a matematické metody zkoumání. Tyto obecné metody v systému kriminalistických metod se svou gnoseologickou podstatou neliší od obecných metod jiných věd, vyznačují se však určitými zvláštnostmi, které závisí na zákonitostech, které tvoří předmět kriminalistické vědy;

b) Speciální metody kriminalistické vědy jsou takové metody, jejichž oblast poznání je ohraničená pouze na zákonitosti konkrétní vědy, tedy v případě kriminalistiky na předmět kriminalistické vědy. Dále uvádí, že speciální metody kriminalistiky se rozdělují na ty, které jsou výlučným produktem kriminalistiky pro zkoumání jejich vlastních objektů objektivní reality (událost trestného činu, její mechanismus, jednotlivé druhy stop apod.) a na speciální metody jiných věd, využívaných kriminalistikou<sup>8</sup>.

Pro potřeby rozvoje poznatkového potenciálu kriminalistické vědy je nezbytné taky zkoumat možnosti rozvoje její metodologie (metod, metodik, prostředků, postupů a operací). Uvádí, že rozvoj kriminalistiky je doprovázen zdokonalováním všech jejích metod, zejména však jejich speciálních metod (vlastních i jiných vědních oborů). Lze uvést tyto směry rozpracování těchto metod:

1. na základě již existujících metod kriminalistiky nebo jiných věd, které jsou kriminalistikou tvořivě aplikovány,
2. na základě analýzy procesu zkoumání, který vedl k novým poznatkům,
3. na základě stanoveného cíle, kterého není možno dosáhnout stávajícím systémem kriminalistických metod.

## Metody kriminalistické praxe

---

<sup>6</sup> BĚLKIN, R. S. Metodologie vědeckého kriminalistického bádání. In: *Kriminalistika socialistických zemí*. Praha: UK, 1987, s. 85.

<sup>7</sup> BĚLKIN, R. S. Metodologie vědeckého kriminalistického bádání. In: *Kriminalistika socialistických zemí*. Praha: UK, 1987, s. 89.

<sup>8</sup> BĚLKIN, R. S. Metodologie vědeckého kriminalistického bádání. In: *Kriminalistika socialistických zemí*. Praha: UK, 1987, s. 90-91.

V první řadě R.S. Bělkin<sup>9</sup> prezentuje, že je nutné rozlišovat metody kriminalistické vědy a metody praxe odhalování a vyšetřování trestných činů. Důvodem je skutečnost, že praktická činnost orgánů činných v trestním řízení, soudce, znalců a znaleckých institucí, se liší svým obsahem, cíli, prostředky, podmínkami a objekty od vědeckého bádání v rámci kriminalistické vědy. V obou případech, tedy ve vědě i praxi se však mohou používat metody poznání, jejichž gnoseologická podstata je stejná, nezávislá na podmínkách aplikace této metody. Největší rozdíl mezi těmito metodami vědy a praxe lze zaznamenat u speciálních kriminalistických metod poznání. Tyto rozdíly jsou způsobeny formou aplikace těchto metod, postavením subjektu, který je používá, podmínkami a zvláštnosti procesu poznávání a charakterem objektů poznání. V naznačených souvislostech jsou uváděná obecná kriminalistická a trestně procesní kritéria hodnocení existujících a nově vznikajících metod kriminalistické vědy (pořadí podle významnosti kritérií):

- a) přípustnost metody (v kriminalistické vědě, ale zejména v oblasti kriminalistické praktické činnosti),
- b) vědeckost metody,
- c) jednoduchost a spolehlivost (v stanovených mezích získání vědeckého poznatku)
- d) bezpečnost metody,
- e) efektivnost a ekonomičnost metody.

Systémy – metody (logické struktury, modely algoritmy, data jsou kriminalistickými systémy gnoseologického typu, které jsou podřízené logickým zákonitostem. Při zkoumání a popisu těchto systému se užívají obecné metody abstrakce, formalizace, systemizace, formální a dialektické logiky, matematiky a kybernetiky (viz např. klasifikace, systemizace a formalizace kriminalistických stop a problémů kriminalistické identifikace. Systémy výchozích faktických údajů, verze, modely aj. fakta vyšetřované události jsou nejdůležitějšími kriminalistickými objekty, které si vyžádali rozpracování adekvátního metodologického instrumentária, které je v kriminalistice průběžně obohacováno, např. formou identifikaci systémů a biometrickou identifikací v kriminalistice.

V české a slovenské kriminalistice se v současné době rozlišují metody kriminalistického vědeckého poznání a kriminalistické metody určené na odhalování a vyšetřování kriminalistické relevantní události. Metody kriminalistické ho vědeckého poznání slouží na zkoumání předmětu kriminalistiky, na tvorbu kriminalistických teorií, obsahujících vědecké poznatky, které jsou určené jednak k rozvoji samotné teorie, která není samoučelná, ale stává se obsahem vědeckých metod a metodik, které jsou určené pro jejich aplikaci v procesu odhalování a vyšetřování trestné činnosti i (kriminalistické relevantní události). Kriminalistická věda svými metodami zkoumá předmět svého poznání a podává jeho výklad. Metodami kriminalistické praxe rozumíme metody, které používají kriminalisté v jejich v procesu vyšetřování a dokazování trestné činnosti. Jejich posláním je využívání těchto poznatků při řešení konkrétních úkolů kriminalistické praxe.

### **Současné přístupy na pojetí kriminalistické teorie, metody a metodologii**

---

<sup>9</sup> BĚLKIN, R. S. Metodologie vědeckého kriminalistického bádání. In: *Kriminalistika socialistických zemí*. Praha: UK, 1987, s. 90-91.

Proces konstituování a rozvoje policejních (bezpečnostních věd) na základě metodologie praktických věd a metodologie „kriminalistiky chápané rovněž jako praktické, aplikované vědy, povolání uspokojovat potřeby praxe“. R.S. Bělkin<sup>10</sup>, např. v oblasti kriminalistických činnosti v praxi orgánů činných v trestním řízení, kriminalistických expertizách apod. doporučuje nově zkoumat strukturu, logiku a formy vědeckého poznání v kriminalistice a zohlednit i nové poznatky metodologie praktických věd pro potřeby poznání předmětu vědy i objektů zkoumání v kriminalistické praxi.

Při klasifikaci metod kriminalistické vědy lze zaznamenat mezi autory různé přístupy ve srovnání s uvedenou koncepcí R.S. Bělkina<sup>11</sup>. Jde jednak o souhlasnou koncepci, např. Vakarelski<sup>12</sup>, ale i zcela rozdílnou koncepci vlastních specifických metod kriminalistické vědy, ale i rozdílnou, kterou posléze předkládá později Pješčak i s Bělkinem a kol.<sup>13</sup>, kteří za vlastní kriminalistické metody pokládají: 1. zevšeobecnění (generalizace) poznatků z policejní, vyšetřovací a soudní praxe a 2. tvůrčí přizpůsobování a přetváření poznatků a metod jiných věd a kterou přebírá celá československá a nyní česká a slovenská kriminalistická škola.

V námi navržené klasifikaci již považujeme uváděné metody pouze za přístupy, způsoby realizace kriminalistických výzkumu, které jsou vlastní všem aplikovaným vědám, které se při zkoumání svého předmětu musí 1. nejen opírat o generalizované poznatky praxe a 2. přizpůsobovat a přetvářet poznatky a metody jiných věd, ale ve funkčním vztahu metodologie, metoda, teorie, vědecký poznatek, zcela běžně orientovat a pomocí těchto metod získávat nové poznatky, které pak i v případě kriminalistické vědy slouží rozvoji nových kriminalistických teorií ale i metod zkoumání k získání nových vědeckých poznatků uspokojujících současné, ale zejména nové a nové potřeby odhalování a vyšetřování trestné činnosti. Proto na závěr diskuse o vývoji názorů a přístupů na pojetí teorie, metodologie a systému metod kriminalistiky uvádíme vlastní klasifikaci metod kriminalistické vědy a kriminalistické praxe v souladu s metodologií policejních (bezpečnostních) věd, které stejně jako kriminalistiku považujeme za vědy praktické. Předběžně navrhuje a zdůvodňujeme toto dělení<sup>14</sup>:

### **Metody kriminalistiky jako vědního oboru**

Jedním z obligatorních komponentů kriminalistiky jako plnohodnotného vědního oboru je systém metodologie a metod, které používá při zkoumání svého předmětu. Přičemž různorodost fenoménů zkoumaných kriminalistikou předpokládá využívání metodologie (a systému metod) věd fundamentálních, ale také věd praktických. Zvolíme-li za kritérium klasifikace metod kriminalistiky odpověď na otázku „co je prioritním cílem zkoumání“, potom můžeme její metody roztřídit na:

- a) metody věd fundamentálních, používané při získávání nových teoretických a aplikovaných poznatků, při budování vědeckých teorií;
- b) metody věd praktických, používaných při získávání nových praktických poznatků, nových pravidel praktické činnosti a optimalizaci již existujících,

<sup>10</sup> BĚLKIN, R. S. Metodologie vědeckého kriminalistického bádání. In: *Kriminalistika socialistických zemí*. Praha: UK, 1987, s. 94.

<sup>11</sup> BĚLKIN, R. S. *Kurs sovětskoj kriminalistiky, t. I-III*. Moskva: Akademija MVD, 1978, s. 88-89.

<sup>12</sup> VAKARELSKI, I. *Kriminalistika*. Sofia: Nauka i izkustvo, 1978, s. 35-36.

<sup>13</sup> PJEŠČAK, J., BĚLKIN, R. S. a kol. *Kriminalistika I*. Praha: FMV, 1984.

<sup>14</sup> PORADA, V., HOLCR, K. a kol. *Policejní vědy*. Plzeň: A. Čeněk, 2011, s. 186-216.

jakož i vyvíjení nových typových projektů (metodik), resp. optimalizování již existujících).

Metody kriminalistiky jako vědního oboru jsou tedy používány při získávání nových poznatků teoretických (jako komponentů teorií, jejich principů, zákonitostí apod.), aplikovaných (např. metod aplikovaných v procesu kriminalistické identifikace) a praktických (např. nových metodik odhalování, vyšetřování a prevence kriminality). Posláním metod kriminalistiky jako vědního oboru je získat vědecké poznatky.

### **Metody kriminalistické praxe**

Metodami kriminalistické praxe rozumíme metody (postupy), které používají kriminalisté v jejich každodenní práci. Jejich posláním tedy není získávání vědeckých poznatků, ale naopak, využívání těchto poznatků při řešení konkrétních praktických úkolů. Metody kriminalistické praxe:

- 1 chápeme jako postupy, které používají pracovníci kriminalistické a právní praxe, v průběhu činnosti policie, orgánů činných v trestním řízení a znalců při realizaci procesu odhalování a vyšetřování trestných činů a při zkoumání stop.
- 2 jsou využívány v procesu realizace procesu odhalování a vyšetřování trestných činů, v procesu kriminalistické identifikace a v procesu vyhledávání, shromažďování, zkoumání a využívání stop. Pro další činnost jiných orgánů činných v trestním řízení, popřípadě pro postup jiných osob a orgánů v tomto řízení a institucí jsou potom poskytovány výsledky této praktické činnosti.

Metody kriminalistické praxe neslouží primárně vědeckému poznání, ale řešení konkrétních úloh kriminalistické praxe (odhalování, identifikace, zkoumání a využívání stop). Vědecké poznání je zde jenom prostředkem, nikoliv jeho cílem. Produktem (výstupem) kriminalistické praxe jsou konkrétní poznatky o předmětném trestném činu nebo o jiné konkrétní kriminalisticky relevantní události. Produkt má konkrétní charakter, je řešením konkrétní (jedinečné) praktické úlohy. Naše pojetí metodologického instrumentária kriminalistiky jako vědního oboru a kriminalistické praxe tedy jednak navazuje na koncepce vzpomenuté výše, které současně rozšiřuje o metody používané ve vědách praktických, tedy vědách o projektování činností. Pojetím kriminalistiky jako vědy praktické se také posilňuje její vztah ke konstituujícím se vědám policejním či bezpečnostním.

### **Charakteristika současného stavu rozvoje kriminalistické vědy**

Nastíníme-li stručnou charakteristiku současného stavu rozvoje kriminalistické vědy, můžeme bez hlubšího zdůvodnění následujících tezí konstatovat, že se zvyšuje se potřeba nových vědeckých poznatků, jak v oblasti teorie, tak kriminalistické praxe. Nové dimenze kriminalistické praxe, vyžadují efektivní transfer vědeckých poznatků.

#### **Transfer je aktualizovaný a dynamizovaný zejména těmito potřebami:**

- potřeba adekvátně a včas reagovat na měnící se podmínky ve vývoji kriminalistické (vyšetřovací) situace,
- potřeba v reálném čase identifikovat a řešit rozpory mezi dynamicky se měnící kriminalistickou situací a relativně stabilními přístupy jejího řešení,



- potřeba rychleji a důsledněji překonávat gnoseologické, metodologické, personální, sociální, kriminalisticko-policejní a jiné odborné překážky, které vznikají v transferu vědeckých poznatků.

#### **Transfer vědeckých poznatků je ovlivňován:**

- úrovni současného stavu a rozvoje kriminalistiky na národní a mezinárodní úrovni,
- úrovni a stupněm institucionálního, tj. materiálního, personálního a finančního zabezpečení kriminalistiky,
- připravenosti vědeckého společenství kriminalistiky poskytovat praxi využitelné vědecké poznatky,
- připravenosti subjektů kriminalistické, znalecké a soudní praxe využívat vědecké poznatky v procesu odhalování a vyšetřování trestné činnosti.

Uvedené konstatování umocňuje význam jak teoretiků, ale i subjektů transformace vědeckých poznatků do bezpečnostní praxe. Z pohledu funkce kriminalistických teorií můžeme podtrhnout, zdůraznit, že vědecké teorie nejsou samoučelné, ale stávají se obsahem vědeckých metod, které slouží rozvoji samotné teorie, ale jsou i konceptuálním rámcem rozvoje řešení problémů kriminalistické praxe.

#### **Seznam bibliografických odkazů**

BĚLKIN, R. S. Metodologie vědeckého kriminalistického bádání. In: *Kriminalistika socialistických zemí*. Praha: UK, 1987.

BĚLKIN, R. S. *Kurs sovětskoj kriminalistiky, t. I-III*. Moskva: Akademija MVD, 1978, 1979.

BĚLKIN, R. S. *Teorija i praktika sledstvennogo experimenta*. Moskva: VŠ MVD, 1959.

BĚLKIN, R. S. *Suščnost' experimentalnogo metoda isledovanija v sovetskom ugolovnom processe i kriminalistike*. Moskva: VŠ MVD, 1961.

BĚLKIN, R. S. Informační charakteristika procesu dokazování. *Čs. kriminalistika*, č.1, 1969.

BĚLKIN, R. S. *Dokazování v procesu odhalování a vyšetřování trestných činů*. Praha: Univerzita Karlova, 1970.

BĚLKIN, R.S. *Kurz sovětskoj kriminalistik, tom III*. Moskva, 1978.

BĚLKIN, R. S. *Kurs sovětskoj kriminalistiky, tom II*. Moskva: Akademie MVD SSSR, 1978.

BĚLKIN, R. S. *Úvod do obecné teorie kriminalistiky (sborník přednášek)*. Praha: VŠ SNB, 1979.

BĚLKIN, R. S. Vyšetřovací situace, obsah podstata. *Čs. kriminalistika*, 4, 1983.

BĚLKIN, R. S. *Kriminalistika: problémy, tendencii, perspektivy – obščaja i častuje teorii*, Moskva: Juridičeskaja literatura, 1987.

BĚLKIN, R. S. *Kriminalistika: problémy, tendencii, perspektivy – ot teorii k praktike*. Moskva: Juridičeskaja literatura, 1988.

- BĚLKIN, R. S., JABLOKOV, N. P. Poňatije i struktura sledstvennoj situaciji. In: KOL. AUTORŮ. *Kriminalistika socialističeskich stran*. Moskva, Jurid. lit., 1987.
- BĚLKIN, R. S., JABLOKOV, N. P. Pojem a struktura vyšetřovací situace. In: KOL. AUTORŮ. *Kriminalistika socialistických stran*. Praha: UK, 1987.
- ČERNÍK, V., VICENÍK, J. a E. VIŠNOVSKÝ. *Praktické usudzovanie, konanie a humanitná interpretacia*. Bratislava: Iris, 2000. ISBN 80-967225-4-9.
- EJSMAN, A. A. *Zaključenije experta. Struktura i naučnoe obosnovanie*. Moskva: Jurid. lit., 1967.
- EJSMAN, A. A. *Logika dokazyvanija*. Moskva: Jurid. lit., 1971.
- HEŘMÁNEK, J. *Ohledání místa činu*. Praha: Kriminalistická knihovna, 1973.
- HLAVA, J. *Kriminalistická situácia*. Bratislava: A PZ, 1998.
- HOLCR, K., PORADA, V. a kol. *Policačné vědy – úvod do teórie a metodológie*. Plzeň: A. Čeněk, 2011. ISBN 978-80-7380-329-2.
- CHMYROV, A. A. *Kosvennyje dokazatělstva*. Moskva: Jur. lit., 1979.
- KOL. AUTORŮ. *Kriminalistika socialistických zemí*. Praha: UK, 1987.
- KOLDIN, V. J. Předmět, metoda a systém kriminalistiy. In: *Kriminalistika socialistických zemí*. Praha: UK, 1987.
- KOLDIN, V. J. a F. SCHURICH. Systémově strukturní a komplexní přístup v kriminalistických zkoumáních. In: *Kriminalistika socialistických zemí*. Praha: UK, 1987.
- KONRÁD, Z. Zamyšlení nad problémy zkoumání vyšetřovacích situací. In: *Kriminalistika a její význam pro rozvoj bezpečnostních disciplín*. Bratislava: A PZ, 1994.
- KONRÁD, Z., PORADA, V., STRAUS, J. a J. SUCHÁNEK. *Teorie, metodologie a metody kriminalistické techniky*. Plzeň: A. Čeněk. 2014. ISBN 978-80-7380-535-7.
- MOŽNÝ, I.; RABUŠIC, L. *Vybrané kapitoly z úvodu do metodologie vědy pro sociology*. Brno: UJEP, 1985.
- MUSIL, J. Vyšetřovací situace. In: MUSIL, J. a kol. *Úvod do kriminalistiky*. Praha: PA ČR, 1994.
- MUSIL, J. a kol. *Úvod do kriminalistiky*. 2. a 3. vydání. Praha: PA ČR, 1990, 1994.
- MUSIL, J., KONRÁD, Z. a J. SUCHÁNEK. *Kriminalistika*. Praha: C. H. Beck, 2004. ISBN 80-7179-878-9.
- MUSIL, J. a kol. *Kriminalistika, vybrané problémy teorie a metodologie*. Praha: PA ČR, 2001. ISBN 80-7251-080-0.
- PJEŠČAK, J. a kol. *Kriminalistika*. Praha: Naše vojsko, 1982, 1986.
- PJEŠČAK, J., R. S. BĚLKIN a kol. *Kriminalistika I*. Praha: FMV, 1984.
- POLEVOJ, N. S. *Kriminalističeskaja kibernetika*. Moskva: Jur. lit., 1982.
- PORADA, V. *Teorie kriminalistických stop a identifikace*. Praha: Academie, 1987.
- PORADA, V. *Měření v kriminalistice*. Praha: VŠ SNB, 1981.
- PORADA, V. a kol. *Kriminalistika*. Brno: CERM, 2001. ISBN 80-7204-194-0.

PORADA, V., HOLCR, K. a kol. *Policejní vědy*. Plzeň: A. Čeněk, 2011. ISBN 978-80-7380-314-8.

PORADA, V. a J. STRAUS. *Kriminalistické stopy. Teorie, metodologie, praxe*. Plzeň: A. Čeněk, 2012. ISBN 978-80-7380-396-4.

PRERAD, V. Teorie modelování a vyšetřovací verze. In: KOL. AUTORŮ. *Aktuální otázky současného vývoje kriminalistických metod*. Praha: Univerzita Karlova, 1983.

PROTIVINSKÝ, M. *Kriminalistická stopa (studie o metodologických základech kriminalistické nauky o stopách)*. AUC Iuridica. Praha: UK, 1976.

SELIVANOV, N. A. *Matematické metody v sobiranii i issledovanii dokazatelstv*. Moskva: Jur. lit., 1974.

SELIVANOV, N. A. *Sovetskaja kriminalistika. Systema poňjatij*. Moskva: Jur. lit., 1982.

ŠIMOVČEK, I. *Teória kriminalistiky*. Bratislava: Iura Edition, 2000. ISBN 80-88715-90-3.

VAKARELSKI, I. *Kriminalistika*. Sofia: Nauka i izkustvo, 1978.

# Možnosti využití praktických aplikací forenzního digitálního zkoumání

## Options exploited by practical applications of forensic digital exploration

Viktor Porada<sup>1</sup>, Petr Šedivý<sup>2</sup>

### Abstrakt

Autoři sdělení předkládají nástin možností praktických aplikací při forenzním digitálním zkoumání v kriminalistice. Tento pohled je opřen o příslušná teoretická východiska a zdroje forenzní digitální analýzy v zahraničí, při členění jednotlivých oblastí kybernetické kriminality. Největším přínosem jsou však podle autorů nové poznatky z oblasti odhalování a vyšetřování kybernetické kriminality, zejména v rámci kriminalistické počítačové expertizy, jejichž výsledky mohou přispět k procesu zajišťování a zkoumání digitálních stop a na tomto základě k identifikaci pachatele.

**Klíčová slova:** digitální stopa, digitální forenzní analýza (druhy, kritéria, specifika, modely), kybernetická kriminalita.

### Abstract

The authors of the paper present a sketch of possibilities for practical applications in forensic digital investigations in crime. This view is based on relevant theoretical backgrounds and sources of forensic digital analysis abroad, with the breakdown of different areas of cyber crime. However, the greatest benefit is the new findings from the field of detection and investigation of cybercrime, especially in the field of forensic computer expertise, the results of which can contribute to the process of providing and examining digital footprints and, on this basis, to identify the perpetrator.

**Keywords:** Digital Footprint, Digital Forensic Analysis (Types, Criteria, Specifics, Models), Cyber Crime.

### Úvod

V současné době probíhá celosvětově v odborných komunitách živá diskuse o podstatě a obsahu digitální forenzní analýzy. Tyto diskuse jsou vyvolány zejména tím, že s vývojem digitálních informačních a komunikačních technologií vystávají i nové problémy, se kterými je třeba se vypořádat. Praxe nachází svá řešení tak, jak nové problémy postupně vznikají, teorie ale tato řešení pokrýt nestíhá. Pro ilustraci uvedeme konkrétní příklad, který se opírá o základní poznatky uvedené cizojazyčné publikaci *Cybercrime: Investigation, Prosecution & Defense of a Computer-related Crime*<sup>3</sup>.

Jednou ze základních zásad při zajišťování digitálních stop je zachování jejich integrity a z toho vyplývající postup, který předpokládá pořízení identických binárních kopií originálních nosičů dat a jejich autentizace pomocí kontrolního součtu a provádění

---

<sup>1</sup> Prof. JUDr. Ing. Viktor Porada, DrSc., dr. h. c. mult., Vysoká škola finanční a správní, Praha, email: viktor.porada@mail.vsfs.cz.

<sup>2</sup> JUDr. Petr Šedivý, PhD., Vysoká škola finanční a správní, Praha, email: petr.sedivy@mail.vsfs.cz

<sup>3</sup> CLIFFORD, R. *Cybercrime: Investigation, Prosecution & Defense of a Computer-related Crime*. místo neznámé: ISACA, 2006. 208 s.

digitální forenzní analýzy na takto pořízených kopiích. Tento postup je charakteristický pro tzv. „klasickou“ digitální forenzní analýzu statických datových nosičů. V současné době je však v mnoha případech potřeba analyzovat obsah dynamických pamětí digitálních informačních a komunikačních technologií. V tomto případě nastává problém, protože pro pořízení kopie operační paměti nebo pro „živou“ analýzu informací a dat takové paměti je nutné spustit program, který tyto činnosti provádí. Spuštění programu však je možné pouze způsobem, že se tento program nahraje do operační paměti, tj. do paměti, kterou je potřeba kopírovat/analyzovat. Dochází tak ke změně předmětu zkoumání. Jak uvádí Racková (2010), „*Jedním ze základních principů tradiční forenzní analýzy je, že žádná aktivita nesmí měnit data uchovávaná v informačních systémech nebo médiích pro ukládání dat, která budou později prezentována jako digitální důkazy. Forenzní analýza živého systému zanechá v systému digitální stopy stejně jako každá aktivita. Je třeba vědět, které stopy to jsou, a umět je identifikovat při případné pozdější tradiční forenzní analýze*“<sup>4</sup>.

### Kriteria členění digitální forenzní analýzy

Digitální forenzní analýza živých systémů není jediným problémem současné doby. Metody a postupy digitální forenzní analýzy různých částí informačních systémů se začínají natolik lišit, že je třeba stanovit a definovat podobory. Spontánně tak lze zaznamenat vznik oboru „*live digital forensics*“ – zkoumání živých systémů (viz výše uvedený příklad), „*mobile digital forensics*“ – zkoumání malé mobilní výpočetní techniky (zejména mobilních telefonů), „*network digital forensics*“ – zkoumání digitálních stop zachycených v síťové komunikaci a další.

Mimo těchto spontánně vzniklých oborů bylo možné zaznamenat snahy (např. SWGDE<sup>5</sup>) o určité „formální“ rozdělení oboru digitální forenzní analýzy do následujících skupin:

- a) *Computer Forensics* – oblast, která je ve výše uvedeném příkladě podle Rackové nazvaná jako „klasická“ forenzní analýza – analýza statických paměťových médií – analýza statických dat
- b) *Image Analysis* – oblast, která prolíná do oblasti forenzní analýzy klasické fotografie a vznikla právě uplatněním digitálních metod zpracování obrazových dat. Vznikem digitální fotografie nastal problém, zda digitální fotografie spadá do oblasti „klasického“ fotografického zkoumání, které je široce využíváno k dokumentačním, ale i analytickým účelům, nebo se má forenzní analýza digitálních obrazových dat začlenit do skupiny digitálních forenzních analýz.
- c) *Video Analysis* – oblast, která se zabývá forenzní analýzou digitálních videozáznamů, přičemž je možné zaznamenat stejné problémy v kompetencích jako u oblasti „*Image Analysis*“.
- d) *Forensic Audio* – oblast, která se zabývá forenzní analýzou digitálních audiozáznamů, přičemž je možné zaznamenat stejné problémy v kompetencích jako u předchozích oblastí.

---

<sup>4</sup> RACKOVÁ, E. Forenzní audit živých. In: *Data Security Management*. Praha: TATE International, č. 1, sv. XIV, 2010, s. 10–12.

<sup>5</sup> MITCHELL, J. The Importance of Accurate Time Determination in Digital Analysis. In: *Digital Forensic Forum Prague 2007*. Karlovy Vary: Vysoká škola Karlovy Vary, 2008.

Je zjevné, že takovéto členění vzniklo z ryze historických důvodů, protože došlo k tomu, že „klasické“ forenzní obory, jako je forenzní fotografie, video a audio, se začaly potýkat s problematikou průniku digitálních technologií do těchto oborů. S diametrálně odlišnou technologií pořizování, ukládání a zpracování těchto druhů záznamů vyvstaly i nové problémy spojené s jejich zajišťováním a forenzní analýzou, přičemž, jelikož se jedná o záznamy digitální (digitální stopy), některé metody a postupy lze přímo nebo s úpravami převzít z digitální forenzní analýzy.

Obecně se ani tak nejedná o problém kompetencí, je to spíše problém teoretický a problém organizační. Prolínání forenzních oborů (např. „klasické“ forenzní fotografie a fotografie digitální) způsobuje zejména:

- a) potenciální problémy z pohledu zadavatele forenzní analýzy, kdy nemusí být vždy zřejmé, na kterou součást ústavu/laboratoře se obrátit a jaké otázky pokládat;
- b) potenciální problémy organizace práce ve větších komplexnějších forenzních laboratořích a ústavech, kdy mohou vzniknout problémy rozdělení a organizace práce a u komplexních posudků např. problémy s vytvořením správné posloupnosti provádění jednotlivých zkoumání;
- c) problémy s vyškolením a/nebo rekvalifikací forenzních expertů/značků. Jde především o odborníky z oblastí těch „klasických“ forenzních oborů, protože se nelze spoléhat na spontánní přechod od „klasických“ metod k metodám práce s digitálními stopami, protože hrozí riziko použití (výše zmíněného) uživatelského přístupu k práci s digitálními stopami;
- d) problém ve specifikaci a pojmenování nových forenzních oborů a znaleckých oprávnění.

Historické a praktické důvody členění digitální forenzní analýzy na „*Computer Forensics*“ a forenzní analýzu digitálních audio a obrazových/video dat jsou zřejmé. Z pohledu technologického je však takové členění nekonceptní. U digitálních dat, která obsahují zvukové a obrazové záznamy, se jedná z pohledu aplikace digitální techniky pouze o jedno z mnoha možných způsobů aplikace výpočetní techniky a z tohoto pohledu jsou digitální soubory, které obsahují tento typ dat, pouze jedním z mnoha souborových formátů, které se ve výpočetní technice používají. Stejně bychom mohli mluvit (a potažmo členit digitální forenzní analýzu) o forenzní analýze textových dokumentů nebo o forenzní analýze grafických dat obsahujících vektorovou grafiku a o mnoha dalších digitálních speciálních forenzních oborech.

Navíc situace v oblasti zpracování zvukových a obrazových dat pomocí výpočetní techniky není tak jednoznačná ani, když bychom připustili výše navržené členění. V současné době již existuje velké množství různých způsobů, jak obrazová, audio a video data reprezentovat pomocí digitálních dat. Museli bychom dále členit např. obrazová data na bitmapová<sup>6</sup>, vektorová<sup>7</sup> a smíšená<sup>8</sup>, zvažovat kompetence a

---

<sup>6</sup> Bitmapová obrazová data jsou data, kdy obraz je reprezentován maticí bodů, kdy každý z bodů má přiřazenou hodnotu barvy a intenzity.

<sup>7</sup> Vektorová obrazová (grafická) data jsou data, kdy grafické prvky jsou reprezentovány jednotlivými vektory a vlastnostmi daného prvku. Např. čáru lze charakterizovat výchozím bodem, úhlem náklonu, délkou, tloušťkou, barvou. Při dostatečně malých čarách a jejich dostatečném množství lze jejich pomocí zobrazit většinu obrazových informací. Při extrémní situaci, kdy délka čáry je rovna nule, lze vektorovou interpretaci obrazu vizuálně zaměňovat s bitmapovou.

<sup>8</sup> Existují metody převodu bitmapových obrazů na vektorové a naopak a kombinace jednotlivých reprezentací obrazu v jednom datovém formátu, např. vytvořením vzájemně se překrývajících rovin,

rozdělení činností v případech, kdy obrazová data jsou součástí jiných datových formátů, např. obrázky vložené do textových dokumentů, textové informace vložené do obrazových dat apod.

Nežádá se dokonce stává, že je potřeba podrobit analýze textový dokument způsobem, kdy není analyzován samotný text, ale jsou analyzovány grafické interpretace jednotlivých písmen textu, přičemž v současné době jsou písmena textu (použitý font) reprezentována specifickým formátem, který vychází z vektorových formátů grafických dat. Při snaze členit digitální forenzní analýzu je třeba vycházet ze základní definice digitální stopy, jako elementárního prvku, který je předmětem zkoumání:

**Digitální stopa je fyzikální interpretací (záznamem) nehmotné informace, zakódované do digitálního formátu. Lze dovodit, že digitální forenzní analýza se zabývá zvláštnostmi vzniku, existence a zániku digitálních stop, ale nezabývá se hodnocením/analýzou informačního obsahu takových stop ve vztahu k vyšetřované věci<sup>9</sup>.**

Z tohoto pohledu by zkoumání digitálních obrazových a zvukových dat, tedy otázky kolem vzniku a způsobu pořízení, způsobu uložení, získání dalších doplňujících informací z metadat apod., patřilo do oblasti digitální forenzní analýzy, analýza obsahu takových dat (např. identifikace mluvčího, zkvalitňování obrazu a zvuku, identifikace osob podle video záznamu apod.) do oblasti video, foto a audio<sup>10</sup> forenzních analýz. Členění digitální forenzní analýzy je proto potřeba postavit právě na zvláštnostech vzniku, existence a zániku digitálních stop. Takové kritérium odpovídá, původně v úvodu této kapitoly uvedenému a spontánně vzniklému, členění digitální forenzní analýzy.

### ***Specifika jednotlivých podoborů digitální forenzní analýzy***

Podle způsobu vzniku, existence a zániku digitálních stop můžeme digitální forenzní analýzu dělit do následujících podoborů:

#### **Tradiční digitální forenzní analýza**

Pod pojmem „tradiční“ digitální forenzní analýza lze chápat analýzu statických dat zaznamenaných ve statických pamětech (viz definice uvedené v úvodu práce). Tradiční digitální forenzní analýza tedy provádí forenzní zkoumání dat, která jsou zaznamenaná na médiích, majících relativně dlouhou životnost záznamu.

Při zajištění digitálních stop jsou tyto zajišťovány zejména následujícími způsoby:

- a) zajištění samotných statických pamětí (nosičů informací). Jedná se zejména o pevné disky a jiná záznamová média (jak interní tak externí nebo vyměnitelná). Základním kritériem je čas, po který jsou takové nosiče

---

které mohou obsahovat jak bitové mapy, tak vektorovou grafiku (např. datový formát Adobe Photoshop nebo i běžný bitmapový formát TIFF)

<sup>9</sup> Příkladem může být zjišťování, zda se v datech a datových souborech nacházejí soubory, které obsahují specifický textový řetězec, např. slovo „smlouva“. Výsledkem tedy bude sada dokumentů (souborů), které obsahují požadovaný řetězec (s případnou doplňující informací ke každému souboru – metadata). Zda informační obsah takových souborů má vztah k vyšetřované věci (zda se jedná o smlouvu jako právní akt, zda smlouva má souvislost s vyšetřovanou věcí apod.) již není otázkou digitální forenzní analýzy.

<sup>10</sup> Při potřebě analýzy např. digitálního zvukového záznamu je tedy výstup digitální forenzní analýzy – digitální zvukový záznam (s případnou informací o jeho vzniku, způsobu a technologií záznamu apod.) – vstupem pro audio forenzní analýzu. Je potom na forenzních expertech v oboru audio jaké metody (zda digitální nebo analogové) použijí pro svoji další forenzní analýzu tohoto záznamu.

schopny ve vypnutém stavu zachovat digitální záznam, kdy tento čas musí být dostatečný minimálně k tomu, aby bylo možné spolehlivě pořídit binární kopie takových nosičů;

- b) zajištění binárních kopií statických pamětí v případech, kdy nelze zajistit samotné statické paměti (např. odpojit a zajistit pevné disky počítače, který musí být z provozních důvodů v provozu);
- c) zajištění kopií originálních dat jiným způsobem. Jedná se o pořízení kopií originálních dat jinak<sup>11</sup>, než pořízením binární kopie v případech, kdy toto nelze z technických nebo provozních důvodů realizovat.

V každém případě je pro tradiční digitální forenzní analýzu charakteristické, že po zajištění dat pracuje s takovými daty, která jsou uložena na médiích s dlouhou dobou životnosti. To umožňuje detailní zkoumání, opakování jednotlivých SOP (*Standard Operation Procedures*), verifikaci výsledků jinými metodami digitální forenzní analýzy nebo i dodatečné provedení analytických kroků i s odstupem několika let, např. pro účely dodatečných analýz, pro ověření/demonstraci správnosti analytických postupů před soudem apod. Tradiční digitální forenzní analýza slouží také často jako následná metoda zkoumání digitálních dat pořízených jinými podobory digitální forenzní analýzy.

## Live Forensics

Digitální forenzní analýza živých systémů („*Live Forensics*“) se zabývá postupy získávání a analýzy digitálních stop ze systémů digitálních informačních a komunikačních technologií v případě, že tyto systémy nelze pro účely digitální forenzní analýzy vypnout nebo je nutné je pro získání určitých specifických informací ponechat zapnuté („živé“).

V případě, že zkoumaný systém nelze pro účely digitální forenzní analýzy vypnout ani na dobu potřebnou k pořízení binárních kopií pamětí, je nutné zajistit data ze statických (a případně i dynamických) pamětí za chodu systému. K tomu je nutné využít alespoň některých základních funkcionalit operačního systému zkoumané techniky<sup>12</sup> a dále speciálních nástrojů/programů, které slouží specificky pro takové případy.

V případě, že je třeba zajistit a zkoumat určité specifické informace, které se nacházejí např. pouze v operační paměti počítače a pro jejich zadokumentování je potřebné je nejdříve identifikovat, je nutné v operační paměti počítače spustit speciální programy, které jsou schopny tyto úlohy realizovat.

---

<sup>11</sup> Jedná se zejména o vykopírování pouze určitých dat/souborů v případech, kdy není možné fyzicky datové nosiče zajistit, není možné (např. z důvodu nadměrného objemu dat nebo proto, že systém nelze vypnout) pořídit binární kopie takových nosičů nebo to není možné z procesních důvodů. V tom případě se většinou vykopírují na speciální forenzně připravený datový nosič/pevný disk (za pomoci originálního systému nebo speciálního forenzního systému) pouze vybrané informace/soubory.

<sup>12</sup> Jedná se minimálně o vlastnost operačního systému spustit program – je totiž nutné na zkoumaném systému spustit speciální forenzní program, který umožní získání dat pro následnou forenzní analýzu. K takovým účelům nelze používat programy, které se nacházejí na zkoumaném systému, protože jednak nevíme, jestli nejsou modifikované, a jednak některé operace běžnými programy ani nelze realizovat (např. pořízení binární kopie pevných disků nebo pořízení binární kopie operační paměti) protože takové programy v běžných operačních systémech neexistují nebo nemají na takové operace dostatečná práva.



V každém případě se digitální forenzní analýza živých systémů musí vypořádat s několika problémy:

- a) v živých systémech dochází k neustálým změnám dat, zkoumaný systém pracuje, neustále zpracovává data, tato se neustále přesouvají z pevného disku do operační paměti a procesoru počítače a nazpět. Jakákoliv analýza, zjištění nebo kopie dat tedy odpovídá pouze stavu systému v době, kdy analýza, zjištění nebo kopie dat byly provedeny;
- b) jakýkoliv forenzní programový nástroj, který je k digitální forenzní analýze živých systémů použit, se stává součástí takového systému, a tím provede v tomto systému změny. Nejedná se pouze o změnu v operační paměti, kde takový forenzní nástroj pracuje, ale dochází i ke změnám na pevných discích, byť forenzní nástroje tohoto druhu jsou postaveny tak, aby na originální datové nosiče zkoumaného systému v žádném případě nezapisovaly. Změny v datech na originálních pevných discích zkoumaného systému jsou způsobeny principem práce operačního systému zkoumaného počítače, protože (až na výjimky) všechny operační systémy běžně využívají pevný disk k tzv. odkládání částí momentálně nepoužívané operační paměti na disk (tzv. swapování), a tím se může „obraz“ forenzního nástroje, který primárně běží pouze v operační paměti, dostat i na pevný disk. Při takovémto druhu forenzní analýzy je třeba se s touto skutečností vyrovnat a takové změny identifikovat, zdůvodnit a zhodnotit jejich vliv na originální data;
- c) forenzní nástroje pro digitální analýzu živých systémů musí pro svoji práci použít alespoň minimální sadu funkcí běžícího originálního operačního systému<sup>13</sup>. Riziko, že takový systém je modifikován nedefinovatelným způsobem je vždy potřebné zvažovat a výsledky získané tímto způsobem vždy kriticky přehodnocovat.

Digitální forenzní analýza živých systémů naráží i na další problém, který není dosud u nás jasně vysvětlen – procesní a právní problém realizace takového zkoumání. Jedná se totiž o zkoumání systému, který je živý, tedy systému na kterém s velkou pravděpodobností někdo pracuje nebo pracoval a v operační paměti je nebo může být zaznamenána právě uplynulá nebo probíhající práce, aktivita.

Z hlediska technologického je zkoumání resp. pořízení kopie dat živého systému analogické zkoumání resp. pořízení kopie systému vypnutého, z pohledu procesního se může jednat o monitorování činnosti uživatele živého systému. Existuje totiž velice tenká hranice mezi zaznamenáním aktuálního stavu operační paměti (dump paměti) a sledováním a zaznamenáním činnosti v určitém, byť časově krátkém časovém úseku (např. provedení několika po sobě následujících kopií operační paměti živého počítače).

---

<sup>13</sup> Proto, aby bylo možné forenzní nástroj na analýzu živých systémů použít, je potřeba jej minimálně v prostředí daného operačního systému spustit (využít funkci „run“ daného operačního systému). Navíc je nutné do systému připojit paměťové médium, na kterém je forenzní nástroj nahrán a ze kterého je spouštěn a (zpravidla) další paměťové médium, na které jsou zaznamenávány výsledky analýzy živého systému. Všechny tyto aktivity je potřeba provádět za chodu systému, proto jsou forenzní paměťová média nejčastěji typu USB. Je potřeba mít na mysli, že i jenom připojení zařízení typu USB vyvolává ve zkoumaném systému velké množství změn, jejichž stopy se v systému zaznamenávají. Všechny tyto skutečnosti je potřeba při rozhodování o použití digitální forenzní analýzy živých systémů zvažovat.

## Mobile Digital Forensics

*Mobile Digital Forensics* je podoborem digitální forenzní analýzy, který se zabývá forenzním zkoumáním malých mobilních počítačů (podle definice uvedené v úvodu práce). Jedná se tedy o zkoumání převážně mobilních telefonů, PDA zařízení, GPS navigací a podobných zařízení. Všechna tato zařízení mají jedno společné specifikum - jsou to kompaktní zařízení, u kterých je externí připojení (a tedy i připojení specifických forenzních nástrojů a zařízení) realizováno prakticky výlučně pouze pomocí určitého rozhraní. U starších zařízení to bylo rozhraní mnohdy proprietární, specifické pro každého výrobce a často i pro každý jednotlivý model a vyžadující specifické programové vybavení, u novějších zařízení se většinou jedná o připojení přes USB rozhraní, Bluetooth<sup>14</sup>, IrDA<sup>15</sup> nebo WiFi. V každém případě to však znamená, že k obsahu dat malých mobilních počítačů nelze většinou přistoupit přímo (jako tomu je např. při získávání dat z pevných disků), ale jen pomocí určitého rozhraní, a závisí na vlastnostech daného rozhraní, zda je možné přistoupit k datům na fyzické úrovni (a tedy získat veškerá data paměti malého počítače) nebo pouze na logické úrovni (a získat pouze ta data, ke kterým dané rozhraní umožňuje přistoupit).

## Network Digital Forensics

*Network Digital Forensics* je podoborem digitální forenzní analýzy, který se zabývá forenzním zkoumáním digitálních dat, která jsou v procesu přenosu prostřednictvím síťové infrastruktury. Jedná se tedy o zajištění a následné zkoumání dat, která jsou v momentě pořízení přenášena prostřednictvím síťové infrastruktury.

Zajištění takových dat je realizováno specifickými zařízeními, síťovými sondami, které zaznamenávají veškerá nebo selektivní data, proudící síťovými zařízeními a ukládají se k dalším analýzám. Při zajištění dat síťového provozu se jedná o analogii odposlechu, což může způsobit obdobný procesní problém, jako při forenzní analýze živých systémů. Pro forenzní analýzu síťové komunikace je totiž charakteristické, že systémy, které navzájem komunikují, jsou živé systémy. „Odposlech“ a následná analýza síťového provozu však nutně nemusí být ekvivalentní monitoringu činnosti uživatele některého z komunikujících systémů. Jak bylo již v úvodu uvedeno, počítače vyvíjejí činnost na základě impulzů (příkazů) jejich uživatelů nebo i samostatně, na základě automatické naprogramované funkcionality. Těžko předem určit, zda ta která činnost systému, která je zaznamenána v rámci síťového provozu, je činností iniciovanou uživatelem nebo automatickou činností systému. Navíc v procesu zaznamenávání síťového provozu se nejedná o jeho analýzu, která jediná může věrohodně určit zdroje, které iniciovaly zaznamenaný provoz.

## Společné a specifické charakteristiky podoborů digitální forenzní analýzy

---

<sup>14</sup> Bluetooth je bezdrátová komunikační technologie sloužící k bezdrátovému propojení mezi dvěma a více elektronickými zařízeními, jakými jsou například mobilní telefon, PDA, osobní počítač nebo náhlavní souprava. Název Bluetooth je odvozen z anglického jména dánského krále Haralda Modrozuba - Harald Bluetooth - vládnoucího v 10. století. Ten využil svých diplomatických schopností k tomu, aby válčící kmeny přistoupily k diskuzi a ukončily vzájemné rozepře. Právě této analogie bylo využito pro název technologie Bluetooth, která podobně jako kdysi král Harald slouží k usnadnění vzájemné komunikace.

<sup>15</sup> IrDA je komunikační infračervený port vytvořený konsorciem IrDa (Infrared Data Association), které popisuje bezdrátovou komunikaci pomocí infračerveného světla. IrDA byl vytvořen pro komunikaci s přenosnými (mobilními) zařízeními bez nutnosti použití komunikačního kabelu.

**Základní společnou charakteristikou všech podoborů digitální forenzní analýzy je, že všechny se zabírají zkoumáním digitálních dat.**

Vzhledem k definicím, které byly uvedeny výše, je dalším společným atributem všech podoborů zkoumání digitálních dat, které byly určitým způsobem pořízeny a jsou uloženy na paměťových médiích způsobem, který umožňuje jejich následné zkoumání. Znamená to tedy, že **takto definované podobory zkoumají digitální data off-line, tedy zkoumají data, která byla ve specifikované a zadokumentované době zajištěna (byly pořízeny kopie dat) a jejich samotné zkoumání probíhá na těchto kopiích, zpravidla v prostředí laboratoře.** Stejně jako v případě tradiční digitální forenzní analýzy to umožňuje detailní zkoumání, opakování jednotlivých SOP, verifikaci výsledků jinými metodami digitální forenzní analýzy nebo i dodatečné provedení analytických kroků i s odstupem několika let, např. pro účely dodatečných analýz, pro ověření/demonstraci správnosti analytických postupů před soudem apod.

Specifické charakteristiky podoborů digitální forenzní analýzy jsou ty, které jsou použity jako kritérium členění. Jedná se zejména o:

- a) **Způsob pořízení/zajištění.** Každý z podoborů je charakterizován specifickým způsobem pořízení/zajištění dat určených ke zkoumání. Základním způsobem pořízení dat u tradiční analýzy je off-line pořízení binární, identické kopie datových nosičů. U live forensic se jedná o pořízení kopie datových nosičů (zejména operační paměti) za chodu systému, u mobile forensic to platí obecně také, protože většina používaných nástrojů umožňuje pořízení kopie dat z mobilních zařízení pouze v případě, že jsou tato zařízení zapnutá. Na rozdíl od předchozích podoborů, kde si lze teoreticky představit, že je možné pořídit kopii dat i při vypnutém systému (teoreticky, např. při extrémním zchlazení, zůstávají data v operačních pamětech po nějakou dobu i po vypnutí napájení), pořízení dat v případě network forensic je založeno na pasivním „odposlechu“, monitoringu dat, které proudí síťovými zařízeními. Pořízení takových dat není teoreticky možné, aniž by komunikující počítače a síťová infrastruktura byly vypnuté.
- b) **Charakter zajištěných dat.** Již z definice jednotlivých podoborů digitální forenzní analýzy je zřejmé, že existují v principu základní rozdíly v charakteru dat, které jsou jednotlivými podobory zajišťovány a zkoumány. Jestliže tradiční forenzní analýza zkoumá převážně soubory a souborové systémy počítačů, live forensic zkoumá zejména procesy (programy), které v daný moment pracují v operační paměti počítače. Data v případě mobile forensic mají v principu podobný charakter jako u tradiční analýzy, avšak existují rozdíly ve specifických datech (např. SMS, MMS, výpis volaných/přijatých/nepřijatých/zmeškaných hovorů apod.). Úplně jinou a specifickou charakteristiku mají data pořízena v případě network forensic, kde se jedná o záznam jednotlivých „jednotek“ síťové komunikace, které nazýváme pakety.
- c) **Použití analytické nástroje.** Specifickému charakteru zajištěných dat odpovídají i specifické analytické nástroje, které jsou pro jejich analýzu používány. Doby, kdy digitální forenzní analýzu bylo možné realizovat za použití „univerzálních“ nástrojů typu „hexa-prohlížeče“<sup>16</sup> jsou dávno pryč a

---

<sup>16</sup> Prohlížeč dat, který interpretuje binární data ve formátu jednotlivých bajtů nebo vyšších jednotek (dvojbyťů apod.) a zkušenosti a vědomosti forenzního experta postačovaly pro jejich správnou interpretaci.

při současných objemech zkoumaných dat již nelze tato zkoumat na této nejnižší úrovni (až na výjimky, kdy je nutné analyzovat detaily mnohdy i na úrovni jednotlivých bitů). Jestliže u tradiční analýzy se většinou jedná o nástroje, které jsou schopny analyzovat binární obrazy datového nosiče způsobem, který identifikuje a interpretuje použitý souborový systém a expertovi poskytuje přístup k jednotlivým souborům, u live forensic se jedná o nástroje, které identifikují v kopii operační paměti způsob jejího stránkování<sup>17</sup> a identifikují jednotlivé procesy, které jsou v paměti vykonávány. Specifické nástroje jsou používány pro mobile forensic, kdy analogicky předchozím podoborům tyto identifikují v kopii paměti mobilního zařízení záznamy o realizovaných voláních, SMS, MMS, telefonních číslech apod. Zvláště specifické nástroje jsou použity v případě network forensic, kdy jednotlivé zajištěné „pakety“ síťového provozu jsou identifikovány a skládány do sekvencí přenosu<sup>18</sup> tak, aby bylo možné úplně a správně rekonstruovat původní přenášenou informaci.

### Seznam bibliografických odkazů

CLIFFORD, R. *Cybercrime: Investigation, Prosecution & Defense of a Computer-related Crime*. místo neznámé: ISACA, 2006. ISBN 978-0890897232.

MITCHELL, J. The Importance of Accurate Time Determination in Digital Analysis. In : *Digital Forensic Forum Prague 2007*. Karlovy Vary: Vysoká škola Karlovy Vary, 2008. ISBN 978-80-254-1536-8.

PORADA, V. et al. *Kriminalistika*. Brno: Akademické nakladatelství CERM, 2001. ISBN 80-7204-194-0.

PORADA, V., ŠEDIVÝ, P. Praktická využitelnost kriminalistických a forenzních aplikací v oblasti počítačové/kybernetické kriminality. In: *Karlovarská právní revue*. Karlovy Vary: Vysoká škola Karlovy Vary, č. 3/2012, s. 94–114. ISSN 1801-2193.

PORADA, V., ŠEDIVÝ, P. Synergie kriminalistických a forenzních aspektů v oblasti počítačové kriminality. In: *Karlovarská právní revue*. Karlovy Vary: Vysoká škola Karlovy Vary, č. 2/2012, s. 38–58. ISSN 1801-2193.

PORADA, V., ŠEDIVÝ, P. Počítačová kriminalita v proměnách času. In: *Karlovarská právní revue*. Karlovy Vary: Vysoká škola Karlovy Vary, č. 1/2012, s. 1–13. ISSN 1801-2193.

RACKOVÁ, E. Forenzní audit živých. In: *Data Security Management*. Praha: TATE International, č. 1, sv. XIV, 2010, s. 10–12. ISSN 1211-8737.

RAK, R. Kybernetická kriminalita a kriminalita kyberneticky související. In: *Bezpečnostní teorie a praxe*. Praha: Policejní akademie ČR, 2004. ISBN 80-7252-169-6.

---

<sup>17</sup> Jednotka operační paměti, ve které se umísťují jednotlivé procesy (programy), které jsou v daný moment v operační paměti vykonávány.

<sup>18</sup> Pakety síťového provozu jsou jednotky přenosu, na které je rozdělena přenášená informace. Pakety obsahují identifikační informace a v síťovém provozu jsou přenášeny samostatně. To znamená, že pakety nemusí po sobě následovat ve správném pořadí a ani nemusí platit, že všechny po sobě následující pakety patří k jedné přenášené informaci. Na straně příjmu síťového provozu je nutné přijímat informace podle identifikátorů paketů a tyto pak seřadit do správného pořadí tak, aby bylo možné rekonstruovat původní informaci.

RISK ANALYSIS CONSULTANTS. Forezní zkoumání digitálních důkazů, příručka vyšetřovatele. In: *Rac.cz* [Online]. 2005 [2014-12-14].

[https://www.rac.cz/rac/homepage.nsf/CZ/ZU-FA/\\$FILE/Guide%20051230.pdf](https://www.rac.cz/rac/homepage.nsf/CZ/ZU-FA/$FILE/Guide%20051230.pdf).

SVETLÍK, M. Digitální forezní analýza a bezpečnost informací. In: *Rac.cz* [online]. 2010 [cit. 2014-12-14]. Dostupné z:

[http://www.rac.cz/RAC/homepage.nsf/CZ/Clanky/\\$FILE/DSM-Digit%C3%A1ln%C3%AD%20forezn%C3%AD%20anal%C3%BDza-01-2010.pdf](http://www.rac.cz/RAC/homepage.nsf/CZ/Clanky/$FILE/DSM-Digit%C3%A1ln%C3%AD%20forezn%C3%AD%20anal%C3%BDza-01-2010.pdf).

SMEJKAL, V., SOKOL, T., VLČEK, M. *Počítačové právo*. Praha: C. H. Beck, 1995. ISBN 80-7179-009-5.

SVETLÍK, M. Digitální forezní analýza a bezpečnost informací. In: *Data Security Management*. Praha: TATE International, č. 1, sv. XIV, 2010. s. 20–23. ISSN 1211-8737.

SVETLÍK, M. Digitální forezní analýza a bezpečnost informací. In: *Rac.cz* [online]. 2010 [cit. 2014-12-14]. Dostupné ke stažení z:

[http://www.rac.cz/RAC/homepage.nsf/CZ/Clanky/\\$FILE/DSM-Digit%C3%A1ln%C3%AD%20forezn%C3%AD%20anal%C3%BDza-01-2010.pdf](http://www.rac.cz/RAC/homepage.nsf/CZ/Clanky/$FILE/DSM-Digit%C3%A1ln%C3%AD%20forezn%C3%AD%20anal%C3%BDza-01-2010.pdf).

SVETLÍK, M. *Počítačová kriminalita - takticko-technické otázky*. In: *Kriminalistická problematika při odhalování, vyšetřování a prevenci počítačové kriminality*. Praha: PA, 1997, s. 67-86. ISBN 80-85981-50-5.

SVETLÍK, M. *Computer Forensics Laboratory Management System*. Monaco : ECCE Conference Proceedings - Proof copy, 2005.

ŠEDIVÝ, P. *Počítačová kriminalita, kriminalistické a forezní aspekty*. Disertační práce (školitel V. Porada). Bratislava: PEVŠ, 2012.

# Evropská unie, terorismus a radikální islamismus dnes

## European Union, terrorism and radical islam today

Petr Rožňák<sup>1</sup>

### Abstrakt

Po roce 1989 se mnozí domnívali, že nastal „konec dějin“ a po skončení studené války již nehrozí žádná vážná mezinárodní bezpečnostní rizika. Dnes již víme, že vše je jinak. Rizika i hrozby jsou stálou součástí existence lidské společnosti. Je znovu otevřena „Pandořiny skříňka“ a zdá se, že jejím hlavním obsahem je dnes terorismus, radikalismus a radikální Islamismus. Funkční stát se musí na tato rizika připravovat, včetně vzdělávání lidí v této oblasti. V předkládané studii se autor usiluje o jasný, stručný až pragmatický text ořezaný až na samou „kost“ problému. Obsah studie umožňuje „nahlédnout pod pokličku“ bezpečnostních hrozeb a rizik dneška. Cílem je ukázat, že všechna tato rizika představují globální hrozbu, a mají bezprostřední dopad na blahobyt a bezpečnost Čechů a jejich země. Studie předkládá přesné, spolehlivé informace. Odkazy rozšiřující text jsou na příslušné straně pod čarou. Bibliografie a další zdroje, jsou na konci studie. Autor příspěvku názory nevnucuje, ale rád se s o ně podělí.

**Klíčová slova:** Evropská unie, terorismus, historický radikalismus, separatismus, islám, Korán, džihád, sebevražední náboženští fanatici, Turecko, Islámský stát, Kurdové, situace na Ukrajině.

### Abstract

After 1989, many thought that this was "the end of history" and after the Cold War, there is no longer any serious international security risks. We already know that everything is different. Risks and threats are part of the permanent existence of human society. It re-opened "Pandora's box" and it seems that the main focus of today's terrorism, radicalism and radical Islamism. Functional state must prepare for these risks, including the training of people in this area. In the present study, the author seeks to clear, concise text to pragmatic trimmed to the same "bone" problem. Contents of study allows "peek under the hood" of security threats and risks today. Goal is to show that all these risks are a global threat, and have an immediate impact on the welfare and safety of the Czechs and their country. Study presents an accurate, reliable information. Bibliography and other resources are at the end of the study. views the author does not impose, but I like to share with them.

**Keywords:** European Union, terrorism, historical radicalism, separatism, Islamism, the Koran, jihad, suicidal religious fanatics, Turkey, The Islamic State, The Kurds, situation in Ukraine.

### Úvod

Po roce 1989 se mnozí domnívali, že nastal „konec dějin“ a po skončení studené války již nehrozí žádná vážná mezinárodní bezpečnostní rizika. Dnes již víme, že vše je jinak. Rizika i hrozby jsou stálou součástí existence lidské společnosti. Je znovu

---

<sup>1</sup> RSDr. Petr Rožňák, CSc., Vysoká škola regionálního rozvoje Praha, e-mail: peroznak@seznam.cz.

otevřena „Pandořiny skříňka“ a zdá se, že jejím hlavním obsahem je dnes terorismus, radikalismus a separatismus. Funkční stát se musí na tato rizika připravovat, včetně vzdělávání lidí v této oblasti. Poslední události ve Francii<sup>2</sup> jsou toho důkazem.

## Terorismus

Terorismus je a bude dlouho diskutovaným tématem. Jedna z používaných definic deklaruje, že: „*Terorismus je propočítané použití násilí nebo hrozby násilím, obvykle zaměřené proti nezúčastněným osobám, s cílem vyvolat strach, jehož prostřednictvím jsou dosahovány politické, náboženské nebo ideologické cíle. Terorismus zahrnuje i kriminální zločiny, jež jsou ve své podstatě symbolické a jsou cestou k dosažení jiných cílů, než na které je kriminální čin zaměřen.*“<sup>3</sup> Terorismus je iregulární asymetrická varianta boje, která klade primární důraz na zastrašení. Terorismus představuje nejzvrácenější strategickou kulturu. Teroristé se zaměřují na zabíjení bezbranného civilního obyvatelstva. Cílem je získat mediální pozornost a vytvořit atmosféru strachu a vynutit si změny. Terorismus prošel vývojovými etapami od národního terorismu až po terorismus na globální úrovni. Pro terorismus je charakteristické použití destruktivního násilí, které se vyznačuje těmito rysy: skryté, zákeřné a těžko předvídatelné formy násilí, které probíhají ještě před otevřeným bojem, utajené a náhodné násilné akce jednotlivce nebo teroristických skupin a časová, prostorová a společenská nevybíravost zákeřného násilí, které nese znaky barbarství, nelidskosti a nezná slitování. Účinek takového násilí na veřejnost je vždy šokující. K nejčastějším požadavkům teroristů patří změna politiky (vnitřní i zahraniční), popř. změna politického nebo právního systému, propuštění vězněných teroristů a zajištění bezpečného úniku ze země. Pokud je požadováno výkupné, je jeho výše často astronomická, ale na rozdíl od organizovaného zločinu není finanční zisk přímým cílem teroristů, ale bývá nejčastěji využito k materiální podpoře dalších teroristických akcí.

Terorismus je spojován s Afganistanem, především s Muhammadem Umarem a talibánem. Jak talibán spatřil světlo světa? Jednoduše. Po „vycouvání“ Sovětů z Afganistánu zbylo v této zemi mocenské vakuum a chaos. Fakticky „vládla“ afgánská armáda, resp. ten místní velitel, kterému nejvíce zaplatili. Stalo se, že nedaleko Kandaháru několik vojáků přepadlo vesnici a odvěklo do svého tábora dvě dospívající dívky a hromadně je znásilnilo. Kazatel a zároveň ředitel náboženské školy z vesnice se do vojenského tábora vypravil spolu se třiceti studenty (taliby) a (!) šestnácti puškami. Ti navzdory všem předpokladům vojáky porazili a jejich velitele oběsili na hlavní tanku. Oním kazatelem byl mulláh Umar. K Umarovi se hlásili další a další. Skupina studentů – talibánců se rozrůstala a reagovala na výzvy vesničanů, drancovaných vojáků. Talibánci nepřijímali peníze, neznásilňovali ženy, nekradli úrodu, nežádali žádnou odměnu. Stávali se místními hrdiny. V prosinci 1994 čítala skupina talibánců 12000 mužů<sup>4</sup>. Začali nosit černý turban jako mulláh Umar a dali si

---

<sup>2</sup> Ve středu 8. 1.2015 tři radikální islamisté (džihádisté) těžce ozbrojení útočníci zaútočili na redakci, v pařížském sídle satirického týdeníku Charlie Hebdo. Teroristický útok si vyžádal smrt jejich deseti členů včetně šéfredaktora a tři karikaturistů a dvou policistů.

<sup>3</sup> KOVÁŘ, M. Teroristické skupiny ve světě. In: *Policiista* [online]. 2001 [cit. 2014-12-21]. č. 2/2001. Dostupné z: <http://www.mvcr.cz/soubor/obsah-starsich-cisel-2002-02-zip.aspx>.

<sup>4</sup> Taliban nedisponoval armádou v pravém smyslu slova; bojové síly neměly velícího generála, generální štáb, důstojníky, hodnosti ani infrastrukturu. Každý *laškar* byl zpola nezávislý, s vlastním kmenovým vůdcem, který své postavení získal díky osobním vlastnostem, odvaze a náboženské horlivosti.

jméno studenti<sup>5</sup>. Z vesnické domobrany se stali armádou a po dobytí města Kandahár i alternativní vládou<sup>6</sup>. Jako vše, má i talibán odvrácenou tvář. Představuje nejpřísnější režim islámského světa zavedený zbožnými Paštuny. V jeho duchu byly zavřeny dívčí školy a ženy mohly vycházet z domu jen ve společnosti mužského příbuzného. Za všech okolností bylo nutno nosit vše zahalující burku a klapot ženských sandálů na dlaždicích byl zakázán jako příliš sexy. Zpěv, tanec, provozování hudby, sport a národní kratochvíle pouštění draků bylo zapovězeno. Motlitby se musely odříkávat pětkrát denně. Muži si nesměli holiť vousy. Strážci těchto mravů v černých turbanech (dospívající fanatici) byli všichni školeni ve verších meče – krutosti a násilí. A tak se z osvoboditelů stali tyrany. Přišel sic zákon a pořádek, byla potlačena korupce, znásilňování a zločinnost, avšak současně se otevřel prostor pro fanatickou pravověrnost.

**Teroristický útok** je násilný útok, který je veden na konkrétní vybraný cíl větší důležitosti, provedený zákeřným a nehumánním způsobem ve větším rozsahu ve snaze způsobit ztráty, zastrašit určitou sociální nebo elitní cílovou skupinu obyvatel hrozbou dalšího možného útoku, popř. zmařit nebo omezit její činnost. Teroristické útoky jsou nejčastěji prováděny pomocí náloží tvořených různým množstvím výbušnin, samočinnými střelnými zbraněmi, méně často prostředky, které mají výrazně plošný účinek, jako jsou bojové otravné plyny a radioaktivní zářiče. Nejčastějšími projevy jsou pumové útoky proti jednotlivým osobám, stavebním objektům a dopravním prostředkům, dále pak doručování dopisových bomb nebo jiných chemických látek v poštovních zásilkách (antrax), zadržování rukojmí, vraždy, únosy osob i letadel spojené s vydíráním a vyhrožování násilím. Společně s organizovaným zločinem patří mezinárodní terorismus k současným nejzávažnějším rizikům, ohrožujícím lidskou civilizaci. Globálnost tohoto nebezpečí je nejlépe patrna ze skutečnosti, že tyto jevy každoročně postihují padesát až šedesát států světa. Boj s terorismem je velmi obtížný a přijímaná preventivní opatření se bohužel jeví jako neúčinná. To, že se České republiky tyto krvavé aktivity zatím netýkají, neznamená, že není nutné se projevy terorismu zabývat. Nezastupitelnou roli v boji s terorismem sehrávají zpravodajské služby, které získávají a analyzují informace o připravovaných akcích teroristických organizací, skupin i jednotlivců v národním i mezinárodním měřítku.

### **Státní terorismus**

V minulých desetiletích vznikl nový rozměr terorismu, tzv. státní terorismus, kdy teroristé nacházejí podporu u některých států světa, které jim poskytují finance, úkryt, výcvik, ale i psychologickou, ideologickou a politickou podporu. Teroristické organizace potom plní pro tyto „spřátelené“ státy řadu úkolů. V současnosti spojují nejnebezpečnější teroristické skupiny své náboženské cíle se „*Svatou válkou*“. Irák a na bodácích se formující Islámský stát (chalífát) jsou klasickou ukázkou toho, že teroristé jsou vycvičeni na fanaticky vedenou guerillovou válku. Mají slíbeno nebe a nezastaví je ani smrt. Abú Músá, mluvčí Islámského státu, nazval Američany zbabělci za to, že nebojují muž proti muži, ale za pomoci bezpilotních letounů a bombardérů.<sup>7</sup>

---

<sup>5</sup> Paštcky se „student“ řekne „*talib*“ a množné číslo je „*taliban*“.

<sup>6</sup> V Kandaháru se nové hnutí zmocnilo velkého množství zbraní včetně tanků, obrněných vozů, nákladních aut, děl, šesti ex. sovětských stíhaček MiG21 a šesti těžkých vrtulníků. A začalo tažení na sever.

<sup>7</sup> Nejpopulárnějšími jsou například bezpilotní letouny Predator, které nepřetržitě krouží v šestikilometrové výšce nad arabským světem pořizující fotografie s vysokým rozlišením. Měří pouze něco přes 8 m a je tenký jako tužka. Úzká racčí křídla mají rozpětí 14,5 m. Jediný motor Rotax umístěný vzadu má výkonu 113 koní a přitom velmi nízkou spotřebu. Překoná snadno rychlost 200



Pokud by Američané poslali své vojáky, pak by je Islámisté bezpochyby porazili. Američany totiž porazí kdekoli, když Bůh dá, a vyvěsí Alláhovu vlajku v Bílém domě, v tom satanově sídle na zemi. Co k tomu dodat? Snad jen to, že Islámisté dali místním obyvatelům jezidům<sup>8</sup>, ultimátum, aby si vybrali jednu z možností: buď přestoupili na islám, platili náboženskou daň, anebo opustili své domovy. Jinak je čeká smrt. Ze svých domovů tak uprchlo tisíce lidí.

### **Sebevražední náboženští fanatici**

*“A nepokládej ty, kdož na tresce Boží byli zabiti, za mrtvé! Naopak, oni jsou živí a u Pána svého odměnu svou užívají a radují se z toho, co Bůh jim z přízně své uštědřil, a radují se, že ti, kteří je následují, avšak dosud se k nim nepřipojili, nemusí se ničeho obávat a nebudou zarmouceni. A radují se z přízně Boží a laskavosti Jeho a z toho, že Bůh nedopustí, aby ztratila se odměna věřícím patřící. A těm, kdo odpověděli na výzvu Boha a posla poté, co byli utrpěli zranění – těm, kdož dobré konali, dostane se odměny nesmírné“<sup>9</sup>.*

Velmi obávanou skupinou teroristů jsou sebevražední náboženští fanatici, kteří odpalují silnou trhavinovou nálož umístěnou na vlastním těle. Česko má se sebevražednými fanatiky neblahé zkušenosti. Naposledy červenci 2014 zabil sebevražedný útočník při patrole nedaleko americké základny Bagram v Afganistánu pět příslušníků AČR. Myslet si, že ve válce nedojde ke ztrátám na životech, je iluzorní představa, která je v mnoha Češích žijících 70 let bez války zakořeněna<sup>10</sup>. S politickým islamistickým terorismem nelze vyjednávat, poslední události to potvrzují.

Ukazuje se, že vysoké zastoupení mladých, často nevzdělaných mužů v celkové populaci arabského světa je značným destabilizačním faktorem. V roce 2010 kulminoval počet těchto lidí v rámci celkové populace, což se kryje s počátkem intifád přelomového roku 2011. Kromě toho je značný nepoměr mezi nárůstem ekonomiky a rostoucím počtem obyvatel arabských států. Michael Brtnický upozorňuje, že arabské státy se dostávají do stadia socioekonomického vývoje, který bývá označován jako „demografická past“<sup>11</sup>. Soudobé demografické proměny arabských států svým tempem překonávají Evropu, která naproti tomu stárne. V roce 2013 tvořila mladá populace v pěti zemích severní Afriky a 11 arabských státech západní Asie již dvě třetiny společnosti (odhaduje se, že jde cca o 309,8 milionu obyvatel). Nápadně, byť v jiných počtech a historických souvislostech, připomíná tato situace skokový růst

---

km/h anebo letět rychlostí 130 km/h, navíc ve vzduchu vydrží až 40 hodin a pohybuje se v okruhu 750 km od základny, létají 24 h a pak zase přistanou na základně. Veškeré komunikační zařízení je zaměřeno vzhůru a navazuje spojení s družicemi na oběžné dráze. Odesílá jim fotografie a záznamy rozhovorů a družice je předávají na základnu. Dolů směřuje radar se syntetizovanou aparaturou Lynx a fotografickou jednotkou L-3 Wescam. Predátorovi nevadí noc, oblačnost, déšť, kroupy ani sníh, neboť mají multispektrální zaměřovací systém. Následně, po invazi do Afganistánu, byla vyvinuta nová verze nesoucí řízené střely Hellfire, a původně špionážní Predátor se změnil ve skutečného dravce a zbraň. Je v podstatě neviditelný, neslyšitelný a nezachytitelný radarem, schopný sledovat pevninu i moře pod sebou.

<sup>8</sup> Pro ortodoxní fanatiky je absolutně nepřijatelné, že jezídové nemohou konvertovat k jinému náboženství a ani se jezídem nemůže stát příslušník jiné víry, jezídové uznávají dualismus, věří ve statického, neaktivního a nadpřirozeného BOHA, v reinkarnaci duší, v to, že na zemi neexistuje ďábel/satan a jde tak o nepřekonatelnou animozitu s jejich výkladem.

<sup>9</sup> Korán, súra 3 (Rod 'Imrámův) 163/169, 164/170, 165/171, a166/172.

<sup>10</sup> ROŽŇÁK, P. Padlí zasluhují maximální úctu. In: *Právo*. 10. 7. 2014. Praha: Borgis, 2014. s. 6.

<sup>11</sup> BRTNICKÝ, M. Arabský svět vře i kvůli populační vlně. In: *Právo*. Praha: Borgis, 23. 8. 2014, s. 16.

obyvatel císařského Německa před 1. SV, kdy podíl mladých německých mužů byl trojnásobně vyšší než v okolních zemích.

Je nesporným faktem, (a události ve světě, nejen v Africe) snad přesvědčivě dokládají, že *politický islám* resp. *islámský terorismus* je na prahu 21. Století hrozbou číslo jedna. Tím spíše, že „arabské jaro“ se nevyvedlo. Muslimské bratrstvo vládlo v Egyptě po roce 2011, kdy revoluce svrhla tehdejšího prezidenta Husního Mubaraka. Do té doby bylo v Egyptě Muslimské bratrstvo jako politická strana zakázáno. Po Mubarakově pádu však bylo nejlépe zorganizovanou opoziční skupinou a s přehledem vyhrálo volby. Prezidentem se roku 2012 stal jeho kandidát Muhammad Mursí, který vedl zemi s důrazem na islám, což vedlo k četným protestům liberálních Egyptanů. Velká část Egyptanů také vyčítala vládě nekompetentnost. Egyptská armáda (2013) Mursího svrhla a proti bratrstvu rázně zakročila. Ukázalo se, že vývoz demokracie do těchto zemí na bodácích je nesmyslné a neproblematický návod na řešení bezpečnostní situace v tomto prostoru (Egypt, Libye, Sýrie, Irák) neexistuje<sup>12</sup>. Poslední události potvrzují, že islám, jak zdůrazňuje ideolog pákistánské strany *Jamaat al-Islami Sayed Maududí*, je revoluční ideologie, která usiluje o změnu společenského řádu celého světa v souladu se svými zásadami a ideály.

Vynořivší se tzv. *Islámský stát* je smrtelná hrozba, která klepe na dveře i České republiky. To, čemu my dnes říkáme stát, a to dnes platí pro jakýkoli stát, podle IS takto vůbec nemá existovat. Hynek Kmoníček v deníku *PRÁVO* 21. 09. 2014 přirovnává tzv. IS k rakovině, nemoci, kterou nesmíme podcenit. Jestliže IS zmuchlal a zahodil do koše Sykes – Picotovu dohodu<sup>13</sup>, vypustil z láhve džina, kterého půjde jen velmi těžce přivolat zpět. Tzv. IS je budován na zcela opačných principech světové politiky, než jaké fungují po 200 let (zhruba od Vídeňského kongresu 1815). IS je budován proti myšlence národa – místo státu národního vzniká stát konfesijní. Už nejste Iráčan, Belgičan, Sýřan, ale prostě „jen“ muslim. Uvědomíme-li si, že chalífát je Blízký východ, Pyrenejský poloostrov, velký kus Francie a jeho hranice by končily přibližně 40 km jižně od Znojma, pak jde nepochybně o vrcholně nebezpečnou záležitost. Podle Kmoníčka jde o „...největší ohrožení samého konceptuálního základu mezinárodních vztahů“<sup>14</sup>.

Sotva gramotní imámové učí „navrátilce“ „ve jménu Boha milosrdného, slitovného“, že je jejich svatou povinností přeměnit Západ v islámskou společnost. Přitom naprostá většina z těchto tzv. navrátilců neví nic o životě, ženách a ani o vlastní kmenové kultuře. Kromě Koránu poznali jedinou věc – válku. Proslulá svými zvěrstvy je také skupina „ironicky nazvaná“ West Side Boys<sup>15</sup> -v podstatě asi 500 nezvladatelných po zuby ozbrojených dětských (!) psychopatů, neustále podnapilých z podomácky vyráběné kořalky, potírajících si dásně kokainem, s řeznými ranami na ruce, do nichž si sypou drogu, aby se její účinky dostavily rychleji. Zvěrstva, která napáchali na

---

<sup>12</sup> NOVINKY.CZ. *Egyptský soud zakázal politické křídlo Muslimského bratrstva* [online]. 2014 [2014-12-20]. Dostupné z: <http://www.novinky.cz/zahranicni/344595-egyptsky-soud-zakazal-politicke-kridlo-muslimskeho-bratrstva.html>.

<sup>13</sup> Sykes-Picotova dohoda (anglicko-francouzská úmluva) o rozdělení turecké Osmanské říše po 1.SV je přirovnávána k arabskému Mnichovu.

<sup>14</sup> ROVENSKÝ, J. Kmoníček: Ukrajina je chřipka, ale Islámský stát rakovina. In: *Právo*. 20.-21. září 2014, roč. 24, č. 221, s. 1 a s. 7. Praha: Borgis, 2014.

<sup>15</sup> Byla to nechvalně proslulá ozbrojená skupina v Sierra Leone. mnozí členové skupiny byli děti unesení jejichž rodiče byli zabití. některé z těchto dětí byli nuceni účastnit se mučení svých rodičů a přihlížet jejich smrti. west side boys byli ve velké míře permanentně pod vlivem poyo - domácího palmového vína, marihuany a heroinu.

vesničanech se nedají ani popisovat, K nejdivočejším a nejkrutějšími „navrátilcům“ patří také sebevražední Čečenci spolu se zfanatizovanými Uzbeky.

Mohammed Sidique Khan po londýnských bombových útocích oznamuje: „Vedeme proti vám válku.“ Z mešit šíří pologramotní imámové nenávisť vůči všemu západnímu. Benjamin Kuras tvrdí v Evropě snů a skutečnosti, že teroristé by sebe a druhé nevyhazovali do povětří, kdyby neměli z mozků vygumován rozum, laskavost, soucit a smysl pro mír, kdyby jim někdo opakovaně a dlouhodobě nevštěpoval, že vraždit je správné, neboť si to žádá jejich Bůh. Hlavními a nejnebezpečnějšími útočníky na civilizovaný svět tak nejsou sebevražední pěšáci, nýbrž agresivní imámové (politrucci islámu), hlásající nenávisť a nelojalitu a vychovávající mladé muslimy k vraždám<sup>16</sup>.

Přítom Prorok Muhammad je hodnocen především jako člověk, který rozpoznal krizi ve své společnosti a dovedl nalést řešení, které se ukázalo po stránce náboženské, mravní, sociální i politické úspěšným nejenom pro jeho dobu, nýbrž i do budoucnosti, nejenom pro Araby, nýbrž i pro řadu jiných národů, které přijaly islám. Položil pevné základy ke světovému názoru, v němž nalézají uspokojení stovky miliónů lidí. Muhammad byl mužem pevné vůle, cílevědomý, do hloubi duše přesvědčený o svém poslání, soucitný a laskavý, avšak nesmiřitelný k tomu, co pokládal za bezbožné a nečestné. Byl člověkem, u něhož tvůrčí imaginace, spojená s bystrým intelektem, vyvolala v život myšlenky a koncepce reagující na věčné otázky lidské existence a vztahů, a to takovým způsobem, že byl schopen dát miliónům lidí náboženství lepší, než měli dřív, dokud nemohli prohlásit, že není božstva kromě Boha a Muhammad je posel boží; „...a ti, kdož jsou s ním, strašní jsou proti nevěřícím, však laskaví mezi sebou“<sup>17</sup>. Řada společenství se však odkazem Muhammada neřídí. Např. v „Zemi Brunei, příbytku míru“, kde je vládnoucím náboženstvím islám, platí od dubna (2014) pro všechny muslimy v zemi (cca 267 000 ze 400 000 obyvatel) *šaría*<sup>18</sup>. Za přestupky nyní čeká Brunejce ratanová rákoska: za opilství čtyřicet ran, které poznamenají tělo na celý život. Za zlodějnu bude useknutí ruky, za vraždu stětí a za cizoložství ukamenování. Situace je obdobná i v zemích Arabského poloostrova a v Íránu.

V Saudské Arábii je státním náboženstvím Wahhábismus. Z učení Muhammada Al-Wahhába<sup>19</sup> vychází řada skupin intolerantních vůči všemu, co není islámské. Velký vliv má rovněž tzv. skupina vyznávající *saláfí*, hlásající návrat ke kořenům. Její příslušníci chtějí obnovit zlatý věk islámu. Návrat k prvním čtyřem kalifátům před tisíci lety: dlouhé plnovousy, sandály, hábity, přísný právní systém šaría – odmítání modernosti a Západu. Opravdový *saláfí* či také *takfír* nekouří, nepije alkohol, nesází, nesnáší hudbu, a navíc se nestýká s ženami Západu. Podle oděvu a náboženského zanícení je okamžitě k rozpoznání. Ale pozor! Někteří přebírají zvyky Západu, kterým však pohrdají. Chtějí budít dojem integrovanosti a hlavně neškodnosti. Často jsou vzdělaní, oholení, krátkovlasí a v oblecích.

**DŽIHÁD** je termín označující náboženskou povinnost muslimů usilovat o obranu a rozšiřování islámu ve vlastním srdci i ve světě. V arabštině se od kořene slova *džihád*

<sup>16</sup> KURAS, B. *Evropa snů a skutečností*. Praha: Baronet, 2007. s. 128, 129, 155.

<sup>17</sup> HRBEK, I. *Korán*. Praha: Odeon, 1972. 797 s.

<sup>18</sup> Šarí'a = – cesta - v původním duchu islámu označovala šarí'a, zjevený Boží zákon a náboženskou cestu, která z něj vyplývá, také soubor náboženských pravidel. Také jde ve své podstatě o islámskou zákonodárnou moc, jelikož má normativní kanonickou funkci a její základy vznikly zjevením, je považována za Božskou.

<sup>19</sup> Kazatel z 18. století, pocházel z Nadždu, nejpustšího a nejtvrďšího kraje ve vnitrozemí arabského poloostrova. Al-Wahháb se zasloužil o vznik nejpřísnější nejméně tolerantní z mnoha interpretací Koránu.; vypustil na svobodu Krakena intolerance a cestu k výchově zabijáků.

odvozují i další významy. Pokud jej změním ve slovo *mudžáhada* získáme slovo vyjadřující obětování se v zájmu vyššího dobrého cíle, výraz *mudžáhid* pak označuje bojovník za spravedlivou věc. Džihád představoval především *osobní rozvoj*, teprve později přibral – funkci šířitelskou. Sporným bodem je, jakým způsobem má být snaha o rozvoj zbožnosti prováděna. K nejrozšířenějším výkladům patří, že džihád je především *šíření víry všemi možnými prostředky*. Extrémním příkladem výkladu džihádu je tzv. hanbalovská právní a wahhábismovská škola<sup>20</sup>, která džihád (a to i džihád mečem) řadí na roveň pilířům víry tzn. přidává, že džihád přidává jakožto šestý pilíř víry a tak vyzývá věřící k ozbrojenému boji proti všem nevěřícím. Existují však i školy v této věci liberálnější, popřít však zcela džihád mečem nelze. K džihádu mečem se smí připojit v podstatě každý od 6 do 60 let, pokud je schopný boje. A jak nakládají pravověrní se zajatci? V otázce válečných zajatců existuje opět několik sporných výkladů (většinou se opírajících o různé verše Koránu). Nejrozšířenější je *slitovnost* vůči zajatcům, avšak existuje i dělení zajatců podle vyznání. Muslimové by měli být po boji každopádně propuštěni, pokud slíbí, že znovu nepozvednou zbraně proti islámskému státu. Ženy a děti nesmějí být zabíjeny. Televizní zpravodajství či informace očitých svědků však dokládají opak. A jaká pravidla platí z hlediska válečné strategie v otázce míru? Existují dva pohledy na mír. Dle umírněnějších škol je možné uzavřít i dlouhodobá příměří a žít v míru. Školy zastávající radikálnější názory pak tvrdí, že mír je možný jen v případě, že vítězství muslimů je nepravděpodobné nebo nemožné anebo je-li mír dočasně výhodný. Existují i názory, že mír lze uzavřít i dlouhodobě, pokud je pravděpodobné, že druhý smluvní partner v budoucnu přijme islám. Pokud jde o bitvy a boje, převládá názor, že muslimové nesmí z boje utíkat. I když existují i názory, že pokud je pravděpodobná porážka, je možné se stáhnout nebo se bitvě vyhnout. Opět zde záleží hlavně na radikálnosti právní školy.<sup>21</sup> Tradičně se rozlišují čtyři druhy džihádu: (1) Džihád srdcem – Přemáhání hříchu, projevy zbožnosti. (2) Džihád jazykem – Podpora a šíření misijní činnosti islámu. (3) Džihád mečem – Vedení válek za obranu islámu. (4) Džihád rukou – Pomoc potřebným, charitativní činnost.

### **Co je islám?**

Islám v sobě neoddělitelně spojuje náboženství, kult, tradici, životní zásady a myšlenku života v komunitě. Pramenem islámu je Korán, má statut Zjevené knihy. Kromě čistě náboženských prvků, které islám šíří, představuje islám také určitý způsob života a kultury. Islámismus představuje ideologickou vizi tohoto náboženství, vizi chápanou jako popírání moci, režimu nebo určité společnosti. Za pilíře islámu jsou považovány solidarita a půst. Muslimové<sup>22</sup> rovněž praktikují různé druhy milodarů<sup>23</sup> sadaka a běžná je i náboženská daň z majetku zakát. Řídí se přitom ustanovením: „Ten z Vás, kdo spí

---

<sup>20</sup> Hanbalovská škola upřednostňuje 3. uvedenou složku, tedy džihád mečem. Džihád mečem musí vyhlásit (vykladači práva). Fatwa je základním předpokladem pro vyhlášení útočného i obranného džihádu. V historii byli obvykle ulamá požádáni panovníky o vyhlášení džihádu. Nebylo nezvyklé, že část ulamů – vykladačů práva - fatwu sepsala a vyhlásila džihád, kdežto další část jej naopak ve své fatwě popřela. Významným faktorem pro džihád mečem je i to, proti komu je veden.

<sup>21</sup> Blíže o shora uvedeném súry Koránu, In: HRBEK, I. *Korán*. Praha: Odeon, 1972. 797 s.

<sup>22</sup> Po „velké fitně“ („vnitřním rozdělení“) se komunita muslimů rozdělila na tři nesmiřitelné větve: summity, šíity a chárídžovce. Toto větvení muslimské komunity je platné dodnes.

<sup>23</sup> Člověk musí dávat almužnu za každý článek svého prstu. Vyznávat spravedlnost mezi dvěma lidmi je také milodarem. Pomoci člověku při nasedání na jeho jezdecké zvíře či naložit zavazadla je bezpochyby milodarem. Říci dobré slovo je milodar. Každý krok učiněný k tomu, aby člověk došel na modlitbu je milodarem. Odstranit z cesty vše, co by mohlo překážet je milodar.

s plným žaludkem ač ví, že jeho soused hlady umírá, není věřící“<sup>24</sup>. Muslimové se postí proto, že ten, kdo se postí, se stává způsobilým k tomu, aby procházel životními zkouškami, a otevírá se osudu těch nejchudších. Ramadán<sup>25</sup> je čtvrtým pilířem islámu. Muslimské náboženství uznává pouze jediný zjevený božský zákon šarí'a. Šarí'a zahrnuje tři oblasti: (1) oblast *náboženství*, která zahrnuje vše, co souvisí s poslušností k Bohu (2) oblast *sociální*, která se vztahuje ke komunitní soudržnosti a vychází z náboženské zkušenosti Muhammada a všech Božích poslů (3) rozměr *normativní*, který se vztahuje k dodržování náboženských rituálů, které byly vytvořeny velkou kanonickou tradicí, již se muslim rozhodl řídit. Imámové<sup>26</sup> učí muslimy „ve jménu Boha milosrdného, slitovného“, že je jejich svatou povinností přeměnit Západ v islámskou společnost. Více než třetina muslimů je přesvědčena, že Západ je dekadentní a nemorální a muslimové by měli usilovat o jeho konec. Výcvikovými tábory „svaté války“ (Chálid ibn Valíd, Al-Farúk, Sadík, Chaldan, Džihád Wal a Darunta) prochází dobrovolníci z celého arabsky mluvícího světa, aby se připravovali na válku (stačí se podívat na jejich videa na internetu). Cílem je nahradit západní vlády vládami islámskými. Víra, kulturní zvyky, morální postoje a společenské chování každého muslima jsou utvářeny svatou knihou Koránem.

### **Islám a politika**

Islám jako druh náboženství je permanentně zneužíván jako politický nástroj. Tvrzení, že promlouvají a konají ve jménu božím ospravedlňuje vše. Jenže, a to bohužel více než často, jde ve jménu Boha pouze o vlastní cíle, ba co hůře, náboženský diskurs používají velmi často extrémistické a fundamentalistické skupiny.

### **Co je korán**

Korán<sup>27</sup> od al-kur'án tj. recitace, představuje Boží slovo určené celému lidstvu. Toto slovo předal archanděl Gabriel proroku Muhammadovi, který byl posledním Božím poslem. Toto slovo je zapsáno ve Svaté knize, jejíž arabská literární forma je nenapodobitelná a nepřekonatelná. Korán musí být psán a čten v arabštině, přednášen<sup>28</sup> zpíváním žalmů a prepisován kaligrafickým písmem. Korán je monoteistickým učením, vírou v jednoho Boha. Důraz klade na tři oblasti. Za prvé, podání zprávy o božích projevech. Za druhé, dodržování Božího práva a konečně za třetí, hlásání posledního soudu. Nepochybně je slabinou Koránu to, že Korán dělí lidi na skupiny a kategorie. Největším hříchem dle Koránu je *širk* neboli přidružování dalších bohů k Bohu (praktikování polytheismu), po té vražda, cizoložství, krádež a křivda. Korán jasně definuje tresty a sankce za porušení ustanovení jednotlivých slov, súr Koránu. Paleta trestů je poměrně rozsáhlá a pestrá. Od pokárání, uvěznění, bičování, amputaci, kamenování až po trest smrti<sup>29</sup>. Země, které počítají s aplikací islámských právních trestů jsou Afganistan, Saudská Arábie, Bahrajn, Brunej, Egypt,

<sup>24</sup> Jak tento morální kodex obsažený v Koránu koresponduje z decimací tisíců Iráčanů, vyháněním pokojných občanů z jejich měst a domovů a s tím, že ozbrojenci z hnutí Islámský stát zajali v srpnu 2014 stovky žen patřících k náboženské sektě jezídů?

<sup>25</sup> Z arabského *ramadán*, název devátého měsíce lunárního roku, může trvat třicet nebo dvacet devět dnů.

<sup>26</sup> Imám, resp. Imán je slovo vytvořené od semitského kořene *a'-m-n*, které naleznete také ve slově „amen“.

<sup>27</sup> Korán se skládá ze 114 textových jednotek nazývaných súry. Ty jsou seřazeny sestupně podle rozsahu. Text koránu byl rozčleněn na třicet částí stejné délky – *džuz'y*. Verše *áját* – znamená „verše znamení“, těch korán obsahuje 6326 (!). Každý verš je považován za část Zjevení.

<sup>28</sup> Jak se Korán cituje? Příklad: „Bůh slíbil těm, kteří věří a činí dobro, odpuštění a nekonečnou náhradu,“ značíme: súra 5, *al-Má'ida* (Prostřený stůl), 9.

<sup>29</sup> Trest smrti je předepsán v případech odpadlictví, cizoložství, rouhačství proti Bohu nebo Proroku.

Omán, Pákistán, Katar, Súdán Jemen<sup>30</sup>. Každá súra Koránu upomíná na statut a vývoj jednotlivých národů, skupin či kategorií osob. Některé z nich jsou dokonce jmenovány - Židy (lidé Knihy), křesťany, Sabejce. Korán také připomíná osud lidí ve vztahu k jejich podřízenosti Boží vůli. Korán předjímá, že jedni budou dědici „rajské zahrady,“ zatímco „zbloudilci“ poznají výheň pekelnou. Snad nejvýstižněji vystihují podstatu této laskavé „mírumilovnosti“ v Koránu obsažené<sup>31</sup> tzv. *Noční cesty Al-Isrá*<sup>32</sup>: „*Konáte-li dobro, sami pro sebe tak činíte, a konáte-li špatně, proti sobě tak činíte. Až se vyplní slib druhý pošleme na Vás služebníky, aby Vás poznamenali na tvářích a aby pronikli do chrámu, stejně jako tam vnikli poprvé, a aby zničili vše, čeho se zmocní, úplným zničením.*“ A komu to ještě nestačí, pak o kus dál v Koránu naleznete: „*A když si přejeme zahubit město nějaké, poručíme boháčům jeho, aby v něm nepravosti páchali – pak se uskuteční slovo Naše nad ním vyřčené a zahubíme je zničením dokonalým. Těm, kdož po věcech rychle pomíjivých touží, pospíšíme dát v něm to, co chceme, a tomu, komu chceme; však potom pro ně peklo připravíme, aby v něm hořeli v ponížení a zavržení*“<sup>33</sup>. Korán také klasifikuje činy a kodifikuje hierarchicky povinnosti, přičemž vymezuje, kteréže jsou těmi hlavními. Současně vymezuje i sféru zákazů.

### **Turecká politika, Kurdové a Islamský stát**

Turecko leží v geopoliticky velmi problematickém místě. Ačkoli se lidé v Turecku hlásí většinou k islámu, jde o islám umírněný. Turecko nemá dobré styky skoro s žádným ze svých sousedů (Řecko, Arménie, (genocida-vyvražďování Arménů (1915), Írán, Kypr a Sýrie (kapitola sama pro sebe) výjimkou je Gruzie a Ázerbájdžán. Podívejme se na aktuální vztah Turecka k Iráku a Kurdům. Obě země mají dobré sousedské vztahy a intenzivně spolu obchodují. Ale hlavním tématem jsou Kurdové<sup>34</sup>. Kurdové jsou možná *největší národ na světě, který nemá svůj vlastní stát*. Ve svých horách žijí od nepaměti (už Xénofón v Anabázi ve 4. století př. n. l. popisuje lité boje řeckého vojska proti Kardúhům). Britové Kurdům jejich vlastní stát na území bývalé Osmanské říše sice slíbili, ale s ohledem na jejich nízkou angažovanost v 1. SV nakonec slíbený Kurdistán nezřídili. Stejně tak Kurdy nepodržel ani *Atatürk*, když po vítězství v osvobozené válce nedodržel smlouvu ze Severu a při jednání v Lausanne odmítl

---

<sup>30</sup> V této souvislosti bych vřele doporučil panu Zaorálkovi, aby si zejména tuto pasáž přečetl alespoň ještě jednou. Jistě pak změní názor na to, jakým směrem by se měla ubírat česká diplomacie. Zda má upřednostňovat peníze plynoucí do státní pokladny a českých lázeňských měst anebo lidská práva – tak jak se o to snaží například ve vztahu k Ukrajině.

<sup>31</sup> Podívej na: *Боевики расстреливают военнопленных в Ираке* [online]. 2014 [cit. 2014-12-06]. Dostupné z: <http://cassad.net/tv/videos/616/>.

<sup>32</sup> *Al-Isrá* nebo Banú Isrá'íla (Dítka Izraele) Datace této súry je značně nejistá, tradicemi pokládá za mekkánskou s řadou medínských dodatků. Většina evropských badatelů se shoduje na tom, že vznikla ke konci 2. mekkánského období, Blachére naproti tomu ji zařazuje až do 3. období. Jisto je, že pochází z pozdější epochy Muhammadovy činnosti v Mekce. Skládá se z několika částí: 1.Vv. 1-23 se obracejí k židům a obsahují různá varování. 2.Vv 24-54 opakují charakteristiku dokonalého muslima podobně jako vv. 25:64 ad. Nebo 6:152. 3. Vv. 55-72 nemají souvislost s předchozími a obsahují řadu pozdějších dodatků. 4. Vv. 73-89 narážejí na nějakou blíže neurčenou událost, o níž nevíme, zda se udál a v Mekce či v Medíně. V této části je i hojně vsuvek a dodatků. 5. Vv. 90-111 opakují většinou známá témata, charakteristická pro 2. období. Blíže: HRBEK, I. *Korán*. Praha: Odeon, 1972. 797 s.

<sup>33</sup> Korán, súra 17, al- Isrá (Noční cesta) 7, 17/16 a 19/18.

<sup>34</sup> Kurdové vyžadují svůj vlastní stát právě z toho důvodu, že kolem roku 1920 už ho na papíře měli zřízený. Kurdové žijí nejvíce v Iráku, Turecku, v Sýrii a v Íránu. Neví se přesně, kolik jich je. Odhady se pohybují od 8 do 20 miliónů, samotní Kurdové uvádějí 30 miliónů (což už je blbost, protože populace Turecka je 80 miliónů). Turecká policie celkem často násilně potlačuje demonstrace v kurdských městech. Osobně za diskriminaci považují zejména to, že se kurdské děti ve škole učí pouze turecky a kurdštinu vůbec nemají, ačkoli je to jejich mateřský jazyk

o Kurdistánu vůbec jednat. Slovo "Kurdistán", u nás tak často používané díky knížce od Karla Maye "Divokým Kurdistánem", je v Turecku považováno za politikum. Kdo v Turecku použije slovo "Kurdistán", ten jako by politicky deklaroval, že požaduje státní samostatnost Kurdů. Turecko s Kurdskou menšinou má permanentní problém, který časem jenom vzrůstá, takže o Turecku a Kurdech ještě uslyšíme. Vztahy Kurdů k tureckému státu představují komplex tvrdých a neřešitelných problémů<sup>35</sup>. Turecko se snaží hrát silnou roli a pasuje se do role regionální mocnosti, ne neprávem. Nově se snaží spolupracovat s Egyptem a Tuniskem. Angažuje se v Sýrii, kde nepřímo či skrytě podporuje povstalce proti vládě Bašíra Asada. Vůči Íránu se Turecko staví čím dál tím smířlivěji. Ostré rozpory má však s Izraelem. Zdá se, že politická mapa blízkého východu se dnes významně překresluje<sup>36</sup>.

### Seznam bibliografických odkazů

*Боевику расстреливают военнопленных в Ираке* [online]. 2014 [cit. 2014-12-06]. Dostupné z: <http://cassad.net/tv/videos/616/>.

BĚLOHRADSKÝ, V. Lidskoprávní spanilé jízdy. In: *Právo*. Praha: Borgis, 28. 6. 2014, s. 7. ISSN 1211-2119.

BRTNICKÝ, M. Arabský svět vře i kvůli populační vlně. In: *Právo*. Praha: Borgis, 23. 8. 2014, s. 16. ISSN 1211-2119.

CARDINI, F. *Evropa a islám*. Překlad Jiřina Němcová. Utváření Evropy, sv. 8. Praha: Nakladatelství Lidové noviny, 2004. 295 s. ISBN 80-710-6640-0.

EICHLER, J. Bezpečnostní hrozby a rizika na počátku 21. století. In: *Sborník statí ke konferenci: Bezpečnostní politika České republiky – výzvy a problémy*. Praha: MNO ČR AVIS, 2004. s. 54. 387/04.

HRBEK, I. *Korán*. Praha: Odeon, 1972.

JUŘÍČEK, L., ROŽŇÁK, P. *Bezpečnost, hrozby a rizika v 21. století*. Ostrava: Key Publishing, 2014. ISBN 978-80-7418-201-3.

KOVÁŘ, M. Teroristické skupiny ve světě. In: *Policista* [online]. 2001 [cit. 2014-12-21]. č. 2/2001. Dostupné z: <http://www.mvcr.cz/soubor/obsah-starsich-cisel-2002-02-zip.aspx>. ISSN 1211-7943.

KURAS, B. *Evropa snů a skutečností*. Praha: Baronet, 2007. ISBN 978-807-2149-711.

Nařízení Rady (EU) č. 959/2014 ze dne 8. září 2014, kterým se mění nařízení (EU) č. 269/2014 o omezujících opatřeních vzhledem k činnostem narušujícím nebo ohrožujícím územní celistvost, svrchovanost a nezávislost Ukrajiny.

Nařízení Rady (EU) č. 960/2014 ze dne 8. září 2014, kterým se mění nařízení (EU) č. 833/2014 o omezujících opatřeních vzhledem k činnostem Ruska destabilizujícím situaci na Ukrajině.

---

<sup>35</sup> NOVINKY.CZ. *Erdogan: Kurdové jsou teroristé, Turecko jim proti IS pomáhat nebude* [online]. 2014 [2014-12-20]. Dostupné z: <http://www.novinky.cz/zahranicni/blizky-a-stredni-vychod/350987-erdogan-kurdove-jsou-teroriste-turecko-jim-proti-is-pomahat-nebude.html>.

<sup>36</sup> TURECKO.ORG. *Turecká politika* [online]. 2014 [cit. 2014-12-20]. Dostupné z: <http://www.turecko.org/politika.html>.

NOVINKY.CZ. *Egyptský soud zakázal politické křídlo Muslimského bratrstva* [online]. 2014 [2014-12-20]. Dostupné z: <http://www.novinky.cz/zahranicni/344595-egyptsky-soud-zakazal-politicke-kridlo-muslimskeho-bratrstva.html>.

NOVINKY.CZ. *Erdogan: Kurdové jsou teroristé, Turecko jim proti IS pomáhat nebude* [online]. 2014 [2014-12-20]. Dostupné z: <http://www.novinky.cz/zahranicni/blizky-a-stredni-vychod/350987-erdogan-kurdove-jsou-teroriste-turecko-jim-proti-is-pomahat-nebude.html>.

Prováděcí nařízení Rady (EU) č. 961/2014 ze dne 8. září 2014, kterým se provádí nařízení (EU) č. 269/2014 o omezujících opatřeních vzhledem k činnostem narušujícím nebo ohrožujícím územní celistvost, svrchovanost a nezávislost Ukrajiny.

ROVĚNSKÝ, J. Kmoníček: Ukrajina je chřipka, ale Islámský stát rakovina. In: *Právo*. 20.-21. září 2014, roč. 24, č. 221, s. 1, 7. Praha: Borgis, 2014. ISSN 1211-2119.

ROŽŇÁK, P. Padlí zasluhují maximální úctu. In: *Právo*. 10. 7. 2014. Praha: Borgis, 2014. s. 6. ISSN 1211-2119.

ROŽŇÁK, P. *Politologie pro všechny*. Ostrava: KEY Publishing, 2014. ISBN 978-80-7418-214-3.

TURECKO.ORG. *Turecká politika* [online]. 2014 [cit. 2014-12-20]. Dostupné z: <http://www.turecko.org/politika.html>.

ZEMAN, M. *Zpověď informovaného optimisty: rozhovor s Petrem Žantovským*. Řitka: Čas, 2012. ISBN 978-80-87470-85-5.

ZEMAN, M., ŽANTOVSKÝ, P. Proč považují islám za anticivilizaci. s. 217-218. In: *Miloš Zeman – Zpověď informovaného optimisty. Rozhovor s Petrem Žantovským*. Řitka: Nakladatelství ČAS, 2012. ISBN 978-80-87470-85-5.



# Krátké zamyšlení nad pojmy kriminalistická stopa, důkaz a předmět doličný

## A brief reflection on the concepts of criminalistics track, evidence and subject matter

Zdeněk Sadílek<sup>1</sup>

### Abstrakt

Článek se zabývá významem pojmů kriminalistická stopa, důkaz a předmět doličný. Je zde uvedeno základní dělení kriminalistických stop, její vznik, kriminalisticko-taktická, kriminalisticko-technická a procesní hodnota. Je vysvětlen pojem důkaz a předmět doličný a je kladen důraz na rozdílnost těchto pojmů a nesprávné užívání těchto pojmů.

**Klíčová slova:** kriminalistická stopa, důkaz, předmět doličný.

### Abstract

The article deals with the meaning of the terms criminological trail, evidence and the subject matter. Here is the basic division of criminalistic traces, its emergence, criminological-tactical, criminological-technical and procedural value. The concept of proof and the subject matter is explained and emphasis is placed on the difference between these concepts and the misuse of these terms.

**Keywords:** Criminalistic clue, proof, subject matter.

### Úvod

Práce vyšetřovatelů zjišťování příčin požárů je čím dál tím více náročnější disciplína. Na samotné vyšetřovatele jsou kladeny větší a větší nároky. Proto si spousta vyšetřovatelů doplňuje vysokoškolské vzdělání. Protože se dlouhá léta věnuji kriminalistické vědě a jsem stále v kontaktu se studenty, kteří se v tomto oboru stále vzdělávají, znám velmi dobře problémy začínajících. Déle sloužících kriminalistických techniků, ale i vyšetřovatelů příčin vzniku požárů. Z pohledu kriminalistiky je nepodstatné, zda budu používat policejní označení lidí, kteří vyhledávají, zajišťují a vyhodnocují stopy na místě kriminalisticky relevantní události tedy „kriminalistický technik“ nebo použiju hasičské označení a to „vyšetřovatel zjišťování příčin vzniku požárů“. Můj příspěvek je věnován právě hasičům, a proto budu používat označení „vyšetřovatel ZPP“. V tomto článku se věnuji pojmu „KRIMINALISTICKÁ STOPA“ a krátce vysvětlím pojmy „DŮKAZ“ a „PŘEDMĚT DOLIČNÝ“. Neboť v praxi se stále setkáváme s nejednotným uplatňováním těchto pojmů. Ty se mnohdy nesprávně užívají, zaměňují, což velmi často působí zmatečně. Pokusím se tedy v jednoduché a krátké formě tyto pojmy vysvětlit.

---

<sup>1</sup> JUDr. Zdeněk Sadílek, Ph.D, Vysoká škola finanční a správní, Praha, e-mail: 31004@mail.vsfs.cz.

## Co to tedy ta kriminalistická stopa je?

Podstatou kriminalistické stopy je exaktně zjištěná skutečnost formulovaná v obecné filozofické teorii vzájemného působení objektů. „Působí-li na sebe současně dva nebo více objektů, dochází ke vzájemnému předávání informací o jednotlivých objektech navzájem“. Přitom je v podstatě lhostejné, jaký je charakter jednotlivých navzájem na sebe působících objektů. V běžném životě se setkáváme se vzájemným působením objektů anorganické přírody, organické přírody a jejich kombinacemi, ale i působením objektů na vědomí člověka, které má také schopnost odrazu určitých vlastností a tedy přijímání určitých informací. Jako konkrétní příklady lze například uvést:

- Působením funkčních částí palné zbraně na náboj v okamžiku výstřelu dochází ke vzniku různých znaků na nábojnici a střele, a naopak dochází k opotřebování funkčních částí zbraně,
- tlakem ruky člověka na desku stolu dochází k jejímu průhybu a naopak na ruku člověka se přenesou nečistoty z této desky,
- na koberci jsou patrné vtisky nohy stolu, který na místě určitou dobu stál a na styčné ploše nohy stolu budou částičky koberce.

Takovýchto příkladů by šlo vymyslet nekonečné množství.

Naznačenou situaci lze graficky znázornit (obr. 1) tak, že celý soubor vlastností každého ze dvou účastnících se objektů je modelován profilem jednoho geometrického tvaru.

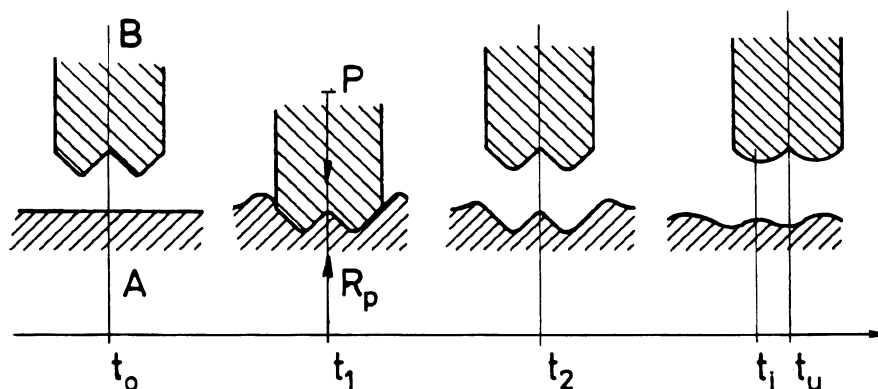

Obr. 1: Schematické znázornění vzniku kriminalistické stopy pro analýzu souboru vlastností objektů identifikace. P - zátěž;  $R_p$  - reakce objektu A<sup>2,3</sup>

Definici stopy můžeme v kriminalistické literatuře najít poměrně hodně. Dá se říct, že co autor to pokus o novou definici stopy. Pojem „Kriminalistická stopa“ byl teoreticky vycizován v posledních 40 letech zásluhou řady československých kriminalistických teoretiků. Přispěli k tomu zejména Pješčak (1976, 1978, 1982, 1984, 1986), Protivínský (1976), dále Musil (1994, 2001), Porada (1987, 2001, 2002) a

<sup>2</sup> PORADA V., STRAUS J. *Kriminalistické stopy - Teorie, metodologie, praxe*. Plzeň: Vydavatelství a nakladatelství Aleš Čeněk, 2012, s. 126.

<sup>3</sup> STRAUS, J. a V. PORADA. *Systém kriminalistických stop*. Praha: PA ČR, 206.

Straus (2004, 2006, 2009, 2016, 2017)<sup>4</sup>. Od této doby můžeme říci, že pojem kriminalistická stopa je již ustálený.

Za **kriminalistickou stopu** je považována každá změna v materiálním prostředí nebo ve vědomí člověka, která příčinně, místně nebo časově souvisí s vyšetřovanou událostí, obsahuje kriminalisticky nebo trestněprávně relevantní informaci a je zjištěitelná a zajistitelná; informace z ní využitelná pomocí přístupných kriminalistických, přírodovědných a technických metod, prostředků a postupů<sup>5</sup>.

Pro úplné zjednodušení si stačí pamatovat, že stopa je každá změna vzniklá v příčinné souvislosti s vyšetřovanou událostí, která musí splňovat tři zákonitosti, a to musí být:

- **zjištěitelná,**
- **zajistitelná,**
- **upotřebitelná (vyhodnotitelná).**

Jak z pojmu vyplývá, musí se jednat o **změnu**. Tato změna je podmíněna kriminalisticky relevantní situací. Jde třeba o převrženou židli na místě události (místě činu). Převržená židle jistě změnou je. Je to pro nás informace, že někdo s židlí manipuloval. Buď jí do konečné polohy někdo vědomě položil nebo jí při svém jednání převrhl. Lze tedy převrženou židli považovat za stopu. Je to pro nás určitá informace. Ale pokud se nám podaří zjistit, třeba svědeckou výpovědí nebo například fotografií z místa události, před spácháním kriminalisticky relevantní události, že židle už převržená byla, tak jí ze stop musíme vyloučit. Takováto židle není relevantní a nemá nic společného s vyšetřovanou událostí. Nemá pro nás žádný informační charakter. Kriminalisticky relevantní stopy máme buď v materiálním prostředí nebo jsou uloženy ve vědomí člověka a pak hovoříme o tzv. paměťových stopách. Z toho plyne základní dělení stop na stopy materiální a stopy paměťové.

---

<sup>4</sup> STRAUS, J. a kol. *Úvod do kriminalistiky*. 1. vyd. Praha: Aleš Čeněk, 2004.

<sup>5</sup> STRAUS, J. a V. PORADA. *Teorie, metody a metodologie kriminalistiky*. první. Plzeň: Aleš Čeněk, s.r.o., 2017.

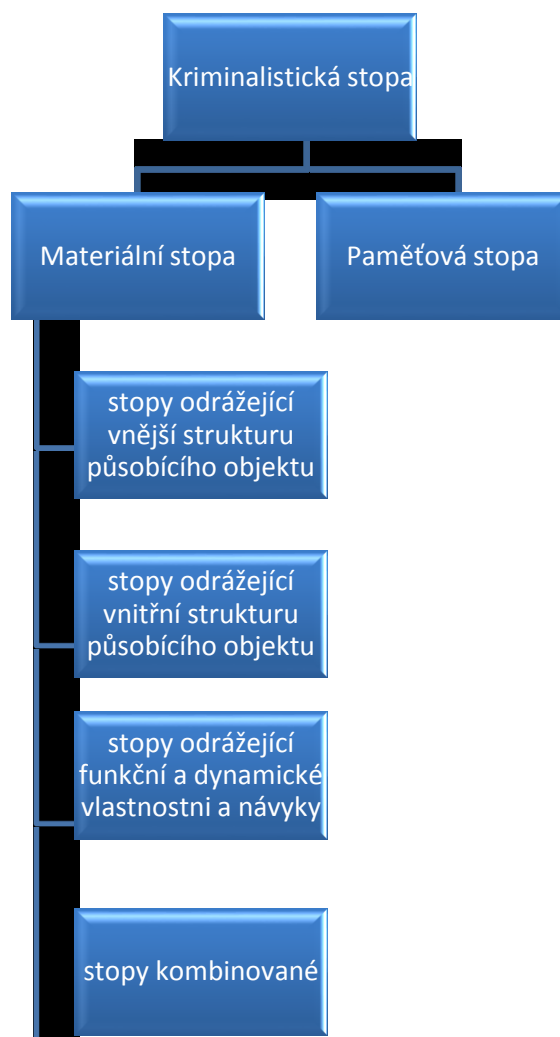

Obr. 2: Grafické znázornění základního dělení kriminalistických stop

### Materiální stopy

Materiální stopy vznikají v zásadě třemi způsoby:

- a) předáním energie, během kterého vznikají změny způsobené deformací vnější stavby odrážejícího objektu (viz obr. 1), nebo se z monolitního celku oddělují jednotlivé části;
- b) předáním hmoty nebo jejím přijetím vznikají stopy navrstvení (např. přenos krve, ejakulátu, různých nečistot a dalších látek a dalších látek na nějaký povrch, např. na nábytek, podlahu či stěny bytu apod.) nebo stopy odvrstvení ((např. sejmутí prachu ze zaprášeného předmětu dotykem ruky);
- c) současným předáním energie a hmoty, což je v podstatě kombinace obou uvedených možností (např. mechanoskopická stopa, ve které se uplatní i částičky nátěru z použitého nástroje).

Podle druhů informací, které stopy obsahují, lze dělit materiální stopy na tyto skupiny:

- **Stopy odrážející vnější strukturu působícího objektu.** Obecně lze mechanismus vzniku kriminalistické stopy této kategorie chápat jako děj, při kterém se mění vlastnosti objektů v důsledku vzájemného silového působení.

Patří sem stopy daktyloskopické, mechanoskopické, balistické, trasologické a další.

- **Stopy odrážející vnitřní strukturu působícího objektu.** Do této skupiny stop řadíme stopy biologické, chemické, pyrotechnické, defektoskopické a další.
- **Stopy odrážející funkční a dynamické vlastnosti a návyky.** Základ je ve tvorbě dynamického stereotypu a pohybovém návyku člověka. Tato skupina kriminalistických stop vzniká při pohybové činnosti člověka a stopy odrážejí (zobrazují nebo jinak zachycují) projev funkčních a dynamických vlastností člověka. Vznikají při pohybu nebo jiném funkčním projevu člověka, např. při chůzi, běhu, mluvení nebo psaní. Do této skupiny se řadí stopy lidské lokomoce, hlasu a ručního písma.
- **Stopy kombinované.** Někdy se uvádí též stopy obsahující *sduženou informaci* o vlastnostech objektu nebo objektech, které ji vytvořily. Jde např. o stopy daktyloskopické vytvořené krví, os stopu obuvi odrážející nejen podešev obuvi, ale i způsob chůze osoby a další.

Stopy obsahující informaci o vlastnostech odráženého objektu mohou být statické nebo dynamické, plošné nebo plastické (objemové). Další dělení těchto stop zahrnuje tyto projevy – stopy navrstvená a odvrstvená, tj. otisky, stopy periferní, vtisky, rýhy, soustavu rýh (sešinutí), zhmoždění.

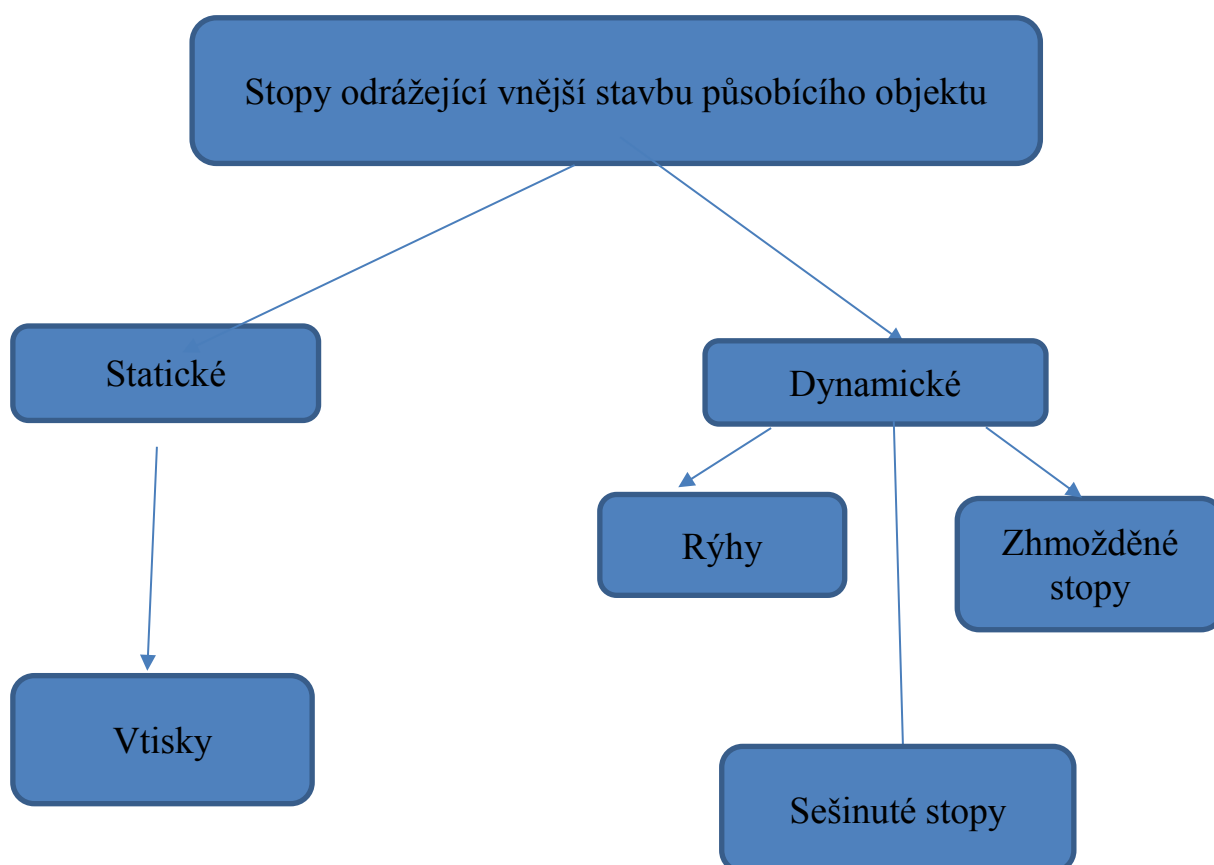

Obr. 3: Schéma kriminalistických stop, odrážejících vnější stavbu působícího objektu, klasifikace podle směru působící síly

## Paměťové stopy

Paměťové stopy mají bezesporu materiální charakter (změna biochemického složení jednotlivých mozkových buněk), ale tyto změny nejsou doposud exaktně vyhodnotitelné. Z těchto důvodů jsou paměťové stopy v kriminalistické praktické činnosti považovány za výlučné a s jako takovými je s nimi pracováno. Paměťové stopy vznikají zprostředkovaně pomocí (cestou) lidských smyslů. Tak lze charakterizovat paměťové stopy jako sluchové, zrakové, čichové, chuťové a hmatové. Paměťové stopy vznikají určitým odrazem (vjemem) ve vědomí člověka, na kterého působí organické nebo anorganické prostředí. Jde prakticky o proces vjemů, pocitů, představ, vnímání a aktů na vůli člověka nezávislých. Na veškeré tyto podněty působí další vlivy jako je strach, schopnost zapamatování, inteligence apod.; je známo, že ve strachu vidí člověk věci větší a hrozivější.

S paměťovými stopami se setkáváme především u svědků událostí, poškozených a také u pachatelů. Svědek události nám může popsat okolnosti, které v daný okamžik vnímal, např. svědecké ohnisko požáru, potyčku dvou osob apod. Poškozený nám zase perfektně popíše místo činu, jak vypadalo před vznikem požáru, třeba obývací pokoj. Pachatel je zase nositelem paměťových stop, které nás zajímají z hlediska spáchání nějakého protispolečenského činu (přestupku nebo trestného činu). Může nám popsat nejen, jak čin provedl (kde a čím zapálil), ale také nám sdělí motiv svého činu.

## Význam kriminalistických stop

Význam a hodnota kriminalistických stop závisí na množství informací využitelných pro objasňování kriminalisticky relevantních událostí.

Kriminalistická stopa má hodnotu:

- **kriminalisticko-taktickou,**
- **kriminalisticko-technickou,**
- **procesní hodnotu.**

a) **Kriminalisticko-taktická hodnota** kriminalistických stop se uplatňuje zejména při posuzování a kriminalistickém využívání způsobu páčání kriminalisticky relevantních událostí. Informační obsah kriminalistických stop dovoluje posoudit řadu okolností vzniku a průběhu kriminalisticky relevantních událostí, příčin a podmínek, které ji umožnily, resp. které k ní vedly;

b) **Kriminalisticko-technická hodnota** kriminalistické stopy spočívá v možnosti stopu zjistit, zajistit a zkoumat. Projevuje se zejména ve vztahu k možnostem ztotožnění, nebo vyloučení objektu, který stopu zanechal. Výsledek zkoumání má zpravidla zásadní význam pro objasňování. Technická kvalita materiálních stop nalezených, zjištěných v souvislosti s kriminalisticky relevantní událostí se předběžně posuzuje před jejich zajištěním. Pro jejich zajištění není rozhodující, protože i stopa dobré technické kvality může být pro objasňování události bezvýznamná, a naopak stopa špatné technické kvality může být i rozhodující;

c) **Procesní hodnota** kriminalistické stopy znamená, že zajištěná stopa na místě kriminalisticky relevantní události může mít v trestním řízení za určitých podmínek hodnotu důkazu. Podmínkou je, že stopa musí být zajištěná a zdokumentovaná tak, aby nevznikla žádná pochybnost, že se jedná o stopu zajištěnou na místě kriminalisticky relevantní události. Dokumentace stopy se vykonává popisem stopy v

záznamu o prohlídce místa trestného činu, fotografickou dokumentací a zpracováním plánu místa trestného činu

### **Co je to tedy ten důkaz?**

Za důkaz může sloužit vše, co může přispět k objasnění věci, zejména výpovědi obviněného a svědků, znalecké posudky, věci a listiny důležité pro trestní řízení a ohledání<sup>6</sup>.

Důkazem v procesním slova smyslu je výsledek činnosti orgánů činných v trestním řízení. Jde tedy o obsah nějaké výpovědi, ohledání místa činu, znaleckého posudku, domovní prohlídky apod. Nelze tedy tento pojem použít pro kriminalistickou praxi ve smyslu „stopa“. V praxi se policisté občas setkávají s názorem státního zástupce, který odmítá nařídít provedení domovní prohlídky a toto odůvodňuje tím, že nemá dostatek důkazů o tom, že ta či ona věc se v bytě, kde má být domovní prohlídka nařízena, nachází. Jak je výše uvedeno, tak právě provedení domovní prohlídky je důkazem. Pro vyšetřovatele ZPP je zase důležité vědět, že **důkaz je výsledek ohledání požářiště, tedy správně provedená fotodokumentace, plánek místa činu (události) a odborné vyjádření.**

### **Co je to tedy ten předmět doličný?**

Předmět doličný (latinský právní termín – corpus delicti) označuje v trestním řízení věcný důkaz prokazující vinu<sup>7</sup>. Vzhledem k samotnému termínu je zřejmé, že se nejedná o paměťové stopy. Z tohoto můžeme odvodit negativní pojetí předmětu doličný: jsou to všechny stopy, které nelze zařadit do stop paměťových. Předmět doličný má rozhodující význam pro trestní řízení, neboť v procesu dokazování se vyskytuje mnoho stop dokazujících či vyvracejících různé skutečnosti, ale pouze předmět doličný označuje konkrétního viníka. Předmět doličný lze tedy chápat jako materiální stopu, která prokazuje vinu pachatele.

### **Závěr**

Závěrem lze říci, že přesným až důsledným dodržováním správné terminologie dojde k zefektivnění práce všech složek podílejících se na objasňování zákonitostí vzniku, zániku, vyhledávání, zajišťování, zkoumání a využívání kriminalistických stop, jiných soudních důkazů a jiných kriminalisticky významných skutečností, které vedou k úspěšnému odhalování, vyšetřování a předcházení nejen trestné činnosti.

### **Seznam bibliografických odkazů**

Buchtelová, R. a kol. *Akademický slovník cizích slov*. Praha: Academia, 2000. ISBN 80-200-0982-5.

MUSIL, J., KONRÁD, Z., SUCHÁNEK, J. *Kriminalistika*. Praha: C.H.Beck, 2001. ISBN 80-7179-362-0.

PORADA V., STRAUS J. *Kriminalistické stopy - Teorie, metodologie, praxe*. Plzeň: Vydavatelství a nakladatelství Aleš Čeněk, 2012.

STRAUS, J. a kol. *Úvod do kriminalistiky*. Praha: Aleš Čeněk, 2004. ISBN 80-86473-82-1.

---

<sup>6</sup> ust. § 89 odst. 2, zák. č. 141/1961 Sb., o trestním řízení soudním (trestní řád).

<sup>7</sup> Buchtelová, R. a kol., *Akademický slovník cizích slov*. 1. vyd. Praha: Academia, 2000. 834 s. ISBN 80-200-0982-5, s. 133

STRAUS, J. a V. PORADA. *Systém kriminalistických stop*. Praha: PA ČR, 2006.

STRAUS, J. a V. PORADA. *Teorie, metody a metodologie kriminalistiky*. Plzeň: Aleš Čeněk, 2017. ISBN 978-80-7380-666-8.

Zákon č. 141/1961 Sb., o trestním řízení soudním (trestní řád).



# Prognóza dalšího vývoje kybernetické kriminality

## Prognosis of further developments in cybercrime

Vladimír Smejkal<sup>1</sup>

### Abstrakt

Kybernetická kriminalita – v klasickém slova smyslu i jako projev kyberterorismu – se stala součástí našeho života. Jaký její další vývoj lze předpokládat? Jak bychom měli proti ní bojovat? Příspěvek popisuje další předpokládané směry vývoje kyberkriminality a související rizika.

**Klíčová slova:** Kyberterorismus; Kybernetická kriminalita; Informační technologie.

### Abstract

Cyber crime - in the classical sense but also as a manifestation of cyber terrorism - has become part of our life. What's further development can be expected? How should we fight it? The paper describes the other expected trends in cybercrime and related risks.

**Keywords:** Cyber terrorism; Cyber crime; Information technology; Risks.

### Úvod

V současnosti stále narůstá počet nelegálních aktivit a pokusů o páčání zločinů distančního charakteru, tj. především prostřednictvím Internetu. Dálkový přístup, společně s nástroji pro anonymizaci a šifrování jsou ideální živnou půdou pro páčání značného množství protiprávních činností. Prostředí Internetu je svými vlastnostmi značně kriminogenní, zatímco globalita Internetu je v přímém protikladu k teritorialitě práva<sup>2</sup>. Definování skutkových podstat v jednotlivých právních rádech (i přes existenci Úmluvy Rady Evropy o počítačové kriminalitě) není jednotné a stává se, že nereaguje na neustálý vývoj technologií a tedy i modu operandi trestné činnosti. Významně k tomu přispívá charakter Internetu jako prostředí vysoce anonymního či anonymizovatelného, kde není problémem skrývat svoji identitu či se vydávat za někoho jiného.

Přitom zdaleka se nejedná pouze o útoky jednotlivých pachatelů s různou motivací – od nedospělých jedinců, přes trolly (bláznivé uživatele) až po pachatele s ryze kriminální motivací (obvykle směřující k vydírání a podvodům). Nadešel čas pro kybernetickou válku, která není jen novým operačním prostorem pro teroristy, ale i pro státy, mnohdy státy úctyhodné, mnohdy svojí podstatou zločinné, leč existující<sup>3</sup>.

Cílem teroristů je zejména:

---

<sup>1</sup> Prof. Ing. Vladimír Smejkal, CSc. LL.M., Fakulta podnikatelská Vysokého učení technického v Brně, & Unicorn College v Praze, [smejkal@znalci.cz](mailto:smejkal@znalci.cz).

<sup>2</sup> K tomu viz SMEJKAL, V. *Internet a §§§ (Internet a paragrafy)*. 2. aktual., přepr. a dopl. vyd. Praha: Grada, 2001. 284 s.

<sup>3</sup> SMEJKAL, V. Kybernetické nebezpečí a kybernetická válka. In: *Sborník příspěvků z 6. ročníku mezinárodní vědecké konference "Bezpečná Evropa 2013"*. Karlovy Vary: Vysoká škola Karlovy Vary, 2013, s. 142–149.

- a) závažným způsobem zastrašit obyvatelstvo, a/nebo
- b) protiprávně přinutit vládu nebo mezinárodní organizaci, aby jednala určitým způsobem nebo aby se jednání zdržela, a/nebo
- c) závažným způsobem destabilizovat či zničit základní politické, ústavní, hospodářské nebo sociální struktury země nebo mezinárodní organizace<sup>4</sup>.

Dnes, když můžeme již hovořit o souboji ideologií, náboženství, různých uskupení a legálních či nelegálních vlád nejen ve fyzickém, ale i virtuálním světě, je otázka kyberterorismu ještě palčivější. Ale kriminální jednání v kyberprostoru bude často vypadat stejně – bez ohledu na to, zda se jej dopustí zločinec nebo terorista, jedinec nebo vládní struktura.

### **Předpokládaný vývoj kybernetické kriminality**

Do budoucna lze předpokládat následující vývoj v oblasti kybernetické kriminality:

- objektem útoku budou v převážné většině nehmotné informace, nikoliv hmotné prostředky informačních systémů a technologií;
- útoky na technická zařízení se budou odehrávat zejména na mobilní zařízení a zařízení užívaná v rámci aktivit typu BYOD (nedostatečně zabezpečená zařízení připojená do sítě zaměstnavatele) a na Internet of things (IoT) neboli „Internet věcí“; útoky na hmotné prostředky budou ale i zde směřovat převážně na jejich nehmotný obsah,
- je třeba předpokládat možnost útoků na průmyslové řídicí systémy (ICS) a systémy dispečerského řízení a sběru dat (SCADA) v kritické infrastruktuře. Tyto systémy se již nyní stávají cílem útoků a do budoucna jich bude nejspíše přibývat. Důvodem bude jejich značné rozšíření kombinované s poměrně nízkým zabezpečením. Přitom je to téma extrémně závažné, protože tak může při zásahu do průmyslových řídicích systémů dojít k velkým škodám na majetku ale i na zdraví.
- k útokům budou stále více používány všechny druhy internetové komunikace včetně sociálních sítí,
- tupý vandalismus (typu virových útoků a útoků DDoS), umožněný existencí stále většího počtu obecně přístupných nástrojů, většinou umístěných na Internetu, s nimiž budou moci pracovat uživatelé s minimální nutnou kvalifikací, bude nahrazován cílenými útoky soukromých skupin pachatelů s cílem majetkové trestné činnosti nebo hospodářské špionáže; ta může být cílem i státních útoků kromě útoků odůvodněných politicky (ideologicky),
- množství finančních podvodů spojených určitým způsobem s kyberprostorem nebude klesat,

---

<sup>4</sup> EVROPSKÁ RADA. Společný postoj Rady EU č. 2001/931/SZBP ze dne 27. prosince 2001 o uplatnění zvláštních opatření k boji proti terorismu. In: *Úřední věstník L 344, 28/12/2001 S. 0093–0096* [online]. 2001 [cit. 2014-12-16]. Dostupné z: <http://eur-lex.europa.eu/legal-content/CS/TXT/?uri=celex:32001E0931>.

- stejně tak nebude klesat objem kriminálního jednání vlastních zaměstnanců (aktivní krádež dat nebo nedbalostní prozrazení či umožnění úniku, ale i krádež zařízení obsahující data),
- neustále poroste masivní zneužívání Internetu k šíření nepravdivých údajů, a to od útoků na fyzické osoby (pomluvy), jakož i na osoby právnické – podnikatele, ale i nepodnikatele a stát; další alternativou informačních útoků může být šíření protizákonných ideologií nebo jiných informací, směřujících k poškozování lidských práv anebo porušování mezinárodních i národních norem;
- stále se bude prohlubovat střet mezi anonymitou a ochranou soukromí na Internetu a rostoucími požadavky na bezpečnostní kontrolu aktivit v kyberprostoru, zejména pod hlavičkou boje proti terorismu; v souvislosti s tím lze očekávat tlak vládních organizací na zamezení možnosti ochrany identity a obsahu (komunikace a dat na nosičích informací) pod záminkou toho, že se kybernetické nástroje a kyberprostor staly velice efektivními pomůckami pro organizovaný zločin a terorismus (např. možnosti dané šifrováním),
- Internet zůstane i nadále vhodným prostředkem pro porušování autorských práv, a to nejen k software, ale především k audiovým a audiovizuálním dílům (neoprávněné zveřejňování a šíření) prostřednictvím různých úložišť, rovněž ale i práv průmyslových (či jiných nelegálních jednání – např. opatřování si zbraní) v souvislosti se zhotovováním výrobků pomocí 3D tisku,
- budeme hledat a vyvažovat vzájemný vztah kyberkriminality v reálném životě a kriminality ve virtuálním prostoru,
- je třeba očekávat útoky na kritickou informační a komunikační infrastrukturu<sup>5</sup> ze strany cizích států, ale i malé skupiny osob (asymetrické hrozby).

## Útoky na technologické řídicí systémy

Jako mimořádně závažné lze označit útoky na technologické řídicí systémy (SCADA a ICS<sup>6</sup>). Zejména v případě, kdy se bude jednat o dohledové (natož pak řídicí) systémy nad aplikacemi kritické infrastruktury, jako jsou rozvody elektřiny, plynovody či jaderné elektrárny. Stále roste zájem útočníků o tyto systémy, a to nejen „osamělých vlků“, ale sofistikovaných vládních a polovládních či teroristických struktur. Na konferenci Black Hat Conference prezentovala společnost Trend Micro zprávu o svém experimentu, v němž po světě rozmístila 12 honey potů (falešných serverů), které vypadaly jako síť průmyslového řídicího systému ICS městských vodáren. Za období od března do

<sup>5</sup> K tomu viz např. EVROPSKÁ KOMISE. *Pracovní dokument komise o novém přístupu k Evropskému programu na ochranu kritické infrastruktury (EPCIP) Budování bezpečnější Evropské kritické infrastruktury. SWD(2013) 318 v konečném znění* [online]. 2013 [2014-12-16] Dostupné z: <http://www.hzscr.cz/soubor/pracovni-preklad-dok-ek-novy-pristup-k-epcip-pdf.aspx>. Podle něj se započne se zabezpečením čtyř vybraných kritických infrastruktur evropského rozměru: Eurocontrol, Galileo, elektrická přenosová síť a plynová přenosová síť.

<sup>6</sup> Rozlišují se např. jako systémy dispečerského řízení a sběru dat SCADA (průmyslové řídicí systémy monitorující a ovládající průmyslová zařízení a procesy) a řídicí systémy používané v průmyslové výrobě (ICS), distribuované řídicí systémy (DCS), programovatelné automaty (PLC) atd. Principiálně je podstatné to, že jde o systém pracující v reálném čase, který na základě sběru dat a algoritmů (mohou to být jak deterministické procedury, tak systémy na bázi umělé inteligence) autonomně provádějí řízení a regulaci. Viz např. řada norem ČSN IEC 870-1-1 až 4, příp. další z oblasti ICS 33.200 - Dálková kontrola. Dálkové ovládání. Dálkové měření.

června 2013 přilákaly tyto servery 74 záměrných útoků, včetně nejméně 10 útoků, při nichž byli hackeři schopni převzít nad řídicím systémem kontrolu. Jeden aspekt zprávy společnosti Trend Micro nebyl do diskuse začleněn: přisuzuje přinejmenším některé hackerské aktivity skupinám spojeným s čínskou armádou<sup>7</sup>. Podle názoru odborníků z oblasti počítačové bezpečnosti je velké množství útoků (podle některých dokonce většina) umožněna nezodpovědností provozovatelů napadeného systému, který tím ohrožuje nejenom vlastní systém, ale také další systémy, s nimiž komunikuje.

Notorickým příkladem jsou tzv. BOT-nety nebo (nepříliš v češtině vhodně „boty“ ) tvořící skupinu počítačů (botů), jenž podléhají příkazům nadřazeného počítače, tzv. řídicího a kontrolního centra (Command & Control Center). Nejčastěji tak označujeme množinu kompromitovaných počítačů (zvaných zombies), na kterých běží škodlivý software, o kterém provozovatel počítače nemusí vědět a zpravidla ani neví. Boty se podle nastavení přihlašují k C&C, komunikují s ním prostřednictvím relativně běžných komunikačních kanálů (IRC, IM, Twitter<sup>8</sup>), odkud dostávají konkrétní příkazy k nějaké činnosti – rozesílání spamů, zahájení DDoS útoku, sledování komunikace uživatele, vymazání disků atd. Jedná se v podstatě o aplikaci typu klient/server s vlastním komunikačním protokolem a vlastní sadou příkazů, přičemž samotný klient/bot může být malware – program typu trojský kůň, červ nebo vir.

Představme si třeba následující případ: útočník pronikne do řídicího systému náročného výrobního procesu (např. vysoké pece, válcovny apod.) a změnou nastavení způsobí přehřátí celé linky či pece s možnými dopady na poškození zařízení, celé budovy a ohrožení života zaměstnanců. Je nepochybné, že může být obviněn z řady tr. činů – od obecného ohrožení po ublížení na zdraví. Ale co když se mu to podařilo jenom proto, že provozovatel systému nezměnil výchozí (implicitní) heslo dané výrobcem, případně nenainstaloval dávno dostupnou aktualizaci operačního systému nebo aplikačního software opravující danou bezpečnostní chybu? Neměl by nést zodpovědnost i provozovatel výroby či správce informačního systému?

Názor informatiků volá po zavedení nových skutkových podstat. *„Myslím si, že ve středně až dlouhodobé perspektivě bude nutné vytvořit zcela nové skutkové podstaty, postihující i (zatím) méně dramatické efekty. Jestliže máme v TrZ § 153 (Šíření nakažlivé lidské nemoci z nedbalosti), § 155 (Ohrožení pohlavní nemoci) a § 157 (Ohrožování zdraví závadnými potravinami a jinými předměty z nedbalosti), budeme nejspíše potřebovat jejich kybernetické ekvivalenty.“*<sup>9</sup> Tento požadavek není zdaleka první. Již v roce 2005 byla v časopise Data Security Management publikována myšlenka o možné odpovědnosti provozovatelů a uživatelů za provoz nezabezpečeného počítačového systému<sup>10</sup>.

---

<sup>7</sup> WELANDER, P. Experiment s kyberprostorovým zabezpečením odhaluje hrozby pro průmyslové systémy. In: *Controlengcesko.com* [online]. 2014 [2014-12-16]. Dostupné z: <http://www.controlengcesko.com/hlavni-menu/artikuly/artikul/article/experiment-s-kyberprostorovym-zabezpecenim-odhaluje-hrozby-pro-prumyslove-systemy/>.

<sup>8</sup> IRC – Internet Relay Chat je otevřený protokol pro internetové chatování (many-to-many); IM – Instant messaging je internetová služba, umožňující svým uživatelům sledovat, kteří uživatelé jsou právě připojeni, a dle potřeby jim posílat zprávy, chatovat, přeposílat soubory i jinak komunikovat (IM je vhodný pro výměnu internetových adres, zdrojového kódu apod.); Twitter je poskytovatel sociální sítě a „mikroblogů“, který umožňuje uživatelům posílat a číst příspěvky zaslané jinými uživateli, tzv. tweety o délce max. 140 znaků.

<sup>9</sup> VALÁŠEK, M., A. mail autorovi ze dne 26. 8. 2014.

<sup>10</sup> BENEŠ, A., MATEJKA, J., MATYÁŠ, V. Odpovědnost za provoz nezabezpečeného počítačového systému. In: *Data Security Management*. Praha: TATE International, 2005, IX, č. 2, s. 22–25.

Dle názoru autora toto bylo (na základě jeho vlastní iniciativy) motivem a cílem začlenění ust. § 232 do tr. zákoníku, což se zatím jeví jako postačující. Otázkou je aplikace tohoto ustanovení orgány činnými v trestním řízení (žádné soudní rozhodnutí není doposud autorovi známo).

Především ale je třeba zohlednit zásadu subsidiarity trestní represe (§ 12 odst. 2 TrZ), kdy trestní odpovědnost pachatele a trestněprávní důsledky s ní spojené lze uplatňovat jen v případech společensky škodlivých, ve kterých nepostačuje uplatnění odpovědnosti podle jiného právního předpisu – princip „ultima ratio“. Tímto jiným právním předpisem by mohl být občanský zákoník, který upravuje odpovědnost za škodu; otázkou ovšem je, nakolik je takový požadavek aplikovatelný. Druhou možností je užití dalšího „jiného“ právního předpisu – správního předpisu, kterým za určitých okolností může být zákon o kybernetické bezpečnosti<sup>11</sup>.

## Internet věcí

Podobným problémem, ale orientovaným místo na podniky, tak zejména na domácnosti je tzv. Internet věcí. Internet věcí (anglicky Internet of Things – IoT) je dalším módním fenoménem dneška, nebo – chceme-li – více či méně uměla vytvořená nová podnikatelská příležitost. „*Internet věcí má podle průzkumu během následujících 10 let vygenerovat přes 14 bilionů dolarů. Jenom letos to má být 613 miliard. Otevírá se obrovský prostor pro podnikání.*“<sup>12</sup> Jednoduše řečeno: každý prvek našeho bydliště, pracoviště a čehokoliv dalšího bude připojený k Internetu.

Internet věcí by mohl a podle představ spíše obchodníků nežli odborníků měl být realizován formou tzv. *inteligentního domu*, který by pomocí něj provozoval centrální systém, kterým se řídí vytápění, ventilace, klimatizace, stínění, ohřev teplé vody, zavlažování, zabezpečovací technika, kamery, osvětlení, provoz spotřebičů, komunikace, distribuce TV a video signálu, rádia a hudby, telefonů a Internetu.<sup>13</sup> Připojení běžných zařízení k Internetu se přitom nemusí omezovat pouze na oblíbené představy o tom, že se síť bude komunikovat třeba kávovar, lednička, miska pro domácí zvířata nebo záchod, který ze získaných vzorků provede analýzu našeho zdravotního stavu (a výsledky odešle – kam?). Internet věcí už je dnes v podstatě realitou díky smartgridům, chytrým budovám, moderním zdravotnickým přístrojům a zejména automatizaci ve výrobě. Můžeme tedy jej také nazývat jako Internet „čehokoliv“.

Problémy s ním spojené jsou ale poměrně významné:

1. technologická nejednotnost (více komunikačních protokolů a formátů, zejména kolem výrobců čipů Intel a Qualcomm),

2. vysoká bezpečnostní rizika:

a) z hlediska ochrany řídicího systému nebo jednotlivých zařízení před napadením, zneužitím, vyvoláním chybné funkce apod.,

---

<sup>11</sup> Zákon č. 181 Sb., o kybernetické bezpečnosti a o změně souvisejících zákonů (zákon o kybernetické bezpečnosti) nabyl platnosti vyhlášením ve Sbírce zákonů dne 29. srpna 2014. Účinný je od 1. ledna 2015.

<sup>12</sup> SEDLÁK, J. Internet věcí bude bilionový byznys. I pro české firmy. In: *Connect.zive.cz* [online]. 2013 [2014-12-16]. Dostupné na: <http://connect.zive.cz/clanky/internet-veci-bude-bilionovy-byznys-i-pro-ceske-firmy/sc-320-a-169420>.

<sup>13</sup> CZ.NIC. *Jak na Internet - Internet věcí* [online]. 2014 [2014-12-16]. <http://www.jaknainternet.cz/page/1263/internet-veci/>.

b) z hlediska ochrany soukromí, ochrany před sběrem dat o našem životě apod., přičemž obě situace ad a) a b) se obvykle mohou vyskytnout současně.

## **BYOD**

Pod touto zkratkou se skrývá další módní novinka posledních několika let: Bring Your Own Device – BYOD neboli používání vlastních zařízení ve firemním prostředí. Motivem je přirozeně ekonomika: snižování nákladů na investice ve firmě, zkrácení či odstranění doby pro školení, vyšší mobilita.

Mobilita dat (e-maily, kalendáře a schůzky on-line, materiály a vzdálený přístup k datům v korporátní síti) vnáší novou dynamiku do obchodních úspěchů, manažerských rozhodnutí, technických realizací a šetří stále cennější čas. Tato nemalá pozitiva jsou však v konfrontaci s jistými negativy. Mobilní zařízení s permanentní dostupností firemních informací „nutí“ pracovníky pracovat 24 hodin denně. Kromě toho přináší použití mobilních zařízení nové hrozby, jako je únik informací, jejich nežádoucí modifikace či zničení.

V ohrožení jsou nejen data společnosti, ale také osoby používající chytré mobilní zařízení. To může mít velký dopad na bezpečnost citlivých informací, kdy může být vydíraná osoba donucena poskytnout takové informace, které by útočník jiným způsobem získával velmi obtížně nebo vůbec. Dá se tedy bez nadsázky říct, že pro své uživatele jsou chytrá mobilní zařízení dobrým sluhou, ale zlým pánem.

Jednou z dalších možností přístupu je tzv. COPE (Corporate Owned Personally Enabled neboli „vlastněný firmou a používaný soukromě“), kdy jde o proces opačný: zapůjčování firemních zařízení zaměstnancům k soukromému užívání. COPE znamená nechat zaměstnance vybrat si přístroj, který chce používat, což zvyšuje finanční náklady, ty jsou ale dle názoru autora dostatečně vyváženy snížením bezpečnostních rizik, neboť na takto distribuovaných zařízeních lze snadněji uplatnit a dodržovat bezpečnostní opatření.

## **Závěr**

Doba, kdy začaly stroje nahrazovat lidi, začala před několika sty lety. Ale s nástupem páry, elektřiny, elektroniky a kybernetiky postupně docházelo a stále dochází k rostoucí akceleraci tohoto procesu. Ještě významnější je ale programů, které tyto stroje ovládají. Od programování pomocí otvorů v děrných štítcích či vypínači na desce počítače Minsk 22, přes sofistikované, ale stále deterministické programy v jazycích vyšších generací, až po práci s modely (analogovými i číslicovými), zohlednění neostrých informací (fuzzy množiny) až po stroje využívající různé „vymoženosti“ umělé inteligence – neuronové sítě, expertní systémy, genetické algoritmy, rozpoznávání scén, učící se algoritmy, inteligentní agenti<sup>14</sup>... což vše může sloužit k vytváření stále dokonalejší inteligentních systémů a robotů.

Zřejmě nejviditelnějším výsledkem tohoto procesu (kromě vojenských a vesmírných aplikací), jsou létající roboti – drony, dnes již dostupné i soukromníkům, a robotická auta. Oba zmíněné fenomény nás přitom staví do zcela nových právních a

---

<sup>14</sup> Obecně vzato se agentem myslí cokoliv, co vnímá své prostředí pomocí sensorů a působí na to prostředí pomocí efektorů. Může jím být člověk nebo stroj. V tomto kontextu máme na mysli technická zařízení, jako souhrn hardware, software, modelů a dalších dat, kteří jsou schopni reagovat na informace ze svého okolí, extrahovat z nich poznatky a tyto aplikovat na již dříve uložené nebo získané znalosti reprezentované modely, vyvodit správnou (racionální) reakci a modifikovat již existující modely (učení).

bezpečnostních problémů. Je to otázka veřejnoprávní (jak a kde povolit jejich používání osobám soukromého práva), soukromoprávní – zejména odpovědnosti za škodu, ale také ochrany soukromí. A přirozeně zde budeme opět akcentovat otázku bezpečnosti, neboť takto vybavený stroj může být snadno zneužit proti okolí, ale i vlastnímu majiteli.

Opačný směr vývoje mohou představovat miniaturní a mikrominiaturní roboti (velikosti hmyzu nebo až mikroorganismů), kteří – s využitím výše zmíněné technologie inteligentních agentů – se mohou organizovat podobně, jako hejna ptáků či ryb. Větší roboti mohou obhospodařovat zemědělské plodiny nebo zajišťovat úklid. V delší, ale nikoliv zcela vzdálené budoucnosti se předpokládá používání nanorobotů, kteří budou např. měnit strukturu buňky na molekulární úrovni, tedy realizovat molekulární chirurgii, ale i internu – detekci buněk zhoubných nádorů a podávání léku působícího přímo na postiženou buňku<sup>15</sup>. V této souvislosti je pak třeba zmínit i samoopravitelná technická zařízení (již existují částečně automaticky regenerovatelné čipy).

Jinými slovy: čím více věcí bude připojeno (stane se součástí kyberprostoru), s tím větším rizikem zneužití musíme počítat. Je tedy otázkou, zda i právní řády, včetně oboru práva trestního budou dostatečně připraveny na technologický vývoj. Požadavkem dne je, aby byla budována bezpečnost ve všech informačních a komunikačních systémech, bez ohledu na jejich význam a rozsah. Mimo jiné i jako součást boje proti „obyčejné“ kriminalitě<sup>16</sup>, která se v rukou kvalifikovaných a motivovaných pachatelů může projevit dopady neobyčejnými, až fatálními.

## Seznam bibliografických odkazů

BENEŠ, A., MATEJKA, J., MATYÁŠ, V. Odpovědnost za provoz nezabezpečeného počítačového systému. In: *Data Security Management*. Praha: TATE International, 2005, IX, č. 2, s. 22–25. ISSN 1211-8737.

CZ.NIC. *Jak na Internet - Internet věcí* [online]. 2014 [2014-12-16]. <http://www.jaknainternet.cz/page/1263/internet-veci/>.

CHMELÍK, J., PORADA, V. Vybrané problémy vyšetřování a dokazování počítačové kriminality I. In: *Identifikace potřeb právní praxe jako teoretický základ pro rozvoj kriminalistických a právních specializací. Sborník vědeckých prací*. Karlovy Vary: Vysoká škola Karlovy Vary, 2011. s. 334–346. ISBN 978-80872-36-09-3.

EVROPSKÁ KOMISE. *Pracovní dokument komise o novém přístupu k Evropskému programu na ochranu kritické infrastruktury (EPCIP) Budování bezpečnější Evropské kritické infrastruktury. SWD(2013) 318 v konečném znění* [online]. 2013 [2014-12-16] Dostupné z: <http://www.hzscr.cz/soubor/pracovni-preklad-dok-ek-novy-pristup-k-epcip-pdf.aspx>.

EVROPSKÁ RADA. Společný postoj Rady EU č. 2001/931/SZBP ze dne 27. prosince 2001 o uplatnění zvláštních opatření k boji proti terorismu. In: *Úřední*

---

<sup>15</sup> PLOTNIKOVA, M. *Nanoantény v lékařství*. Aldebaran bulletin, XII., 2014, č. 22. Dostupné na [http://www.aldebaran.cz/bulletin/2014\\_22\\_nan.php](http://www.aldebaran.cz/bulletin/2014_22_nan.php).

<sup>16</sup> K tomu viz např. CHMELÍK, J., PORADA, V. Vybrané problémy vyšetřování a dokazování počítačové kriminality I. In: *Identifikace potřeb právní praxe jako teoretický základ pro rozvoj kriminalistických a právních specializací. Sborník vědeckých prací*. Karlovy Vary: Vysoká škola Karlovy Vary, 2011. s. 334–346 nebo SMEJKAL, V. Současné možnosti boje proti počítačové kriminalitě. In: *Data Security Management*, XV., 2011, č. 4, s. 18–23.

věstník L 344, 28/12/2001 S. 0093–0096 [online]. 2001 [cit. 2014-12-16]. Dostupné z: <http://eur-lex.europa.eu/legal-content/CS/TXT/?uri=celex:32001E0931>.

PLOTNIKOVA, M. Nanoantény v lékařství. In: *Aldebaran bulletin*. XII., 2014, č. 22. Dostupné na [http://www.aldebaran.cz/bulletin/2014\\_22\\_nan.php](http://www.aldebaran.cz/bulletin/2014_22_nan.php). ISSN 1214-1674.

SEDLÁK, J. Internet věcí bude biliónový byznys. I pro české firmy. In: *Connect.zive.cz* [online]. 2013 [2014-12-16]. Dostupné na: <http://connect.zive.cz/clanky/internet-veci-bude-bilionovy-byznys-i-pro-ceske-firmy/sc-320-a-169420>.

SMEJKAL, V. Současné možnosti boje proti počítačové kriminalitě. In: *Data Security Management*, XV., 2011, č. 4, s. 18–23. ISSN 1211-8737.

SMEJKAL, V. Kybernetické nebezpečí a kybernetická válka. In: *Sborník příspěvků z 6. ročníku mezinárodní vědecké konference "Bezpečná Evropa 2013"*. Karlovy Vary: Vysoká škola Karlovy Vary, 2013. s. 142–149. ISBN 978-80-87236-20-8.

SMEJKAL, V. *Internet a §§§ (Internet a paragrafy)*. 2. aktual., přepr. a dopl. vyd. Praha: Grada, 2001. 284 s. ISBN 80-24700-58-1.

VALÁŠEK, M., A. mail autorovi ze dne 26. 8. 2014.

WELANDER, P. Experiment s kyberprostorovým zabezpečením odhaluje hrozby pro průmyslové systémy. In: *Controlengcesko.com* [online]. 2014 [2014-12-16]. Dostupné z: <http://www.controlengcesko.com/hlavni-menu/artykuly/artykul/article/experiment-s-kyberprostorovym-zabezpecenim-odhaluje-hrozby-pro-prumyslove-systemy/>.

Zákon č. 181 Sb., o kybernetické bezpečnosti a o změně souvisejících zákonů (zákon o kybernetické bezpečnosti) ze dne 29. srpna 2014.



# **Teoretický rozbor poranění člověka způsobená mechanickým působením a poranění tupými předměty**

## **Theoretical analysis of human injuries caused by mechanical action and injuries by blunt objects**

**Miloš Sokol<sup>1</sup>, Michal Dogoši<sup>2</sup>, Marek Dogoši<sup>3</sup>**

### **Abstrakt**

V odborném sdělení se postupně v logickém sledu předkládají informace o mechanických vlastnostech kostí, mechanické vlastností tělesných struktur, Mechanické působení z pohledu biomechaniky se zaměřením na tupé poranění hlavy, dále poznatky o biomechanice tupých traumatických dějů. Dále je pozornost zaměřená na prohlídku místa činu a mrtvoly na místě nálezu a jednotlivé druhy poranění tupými předměty

**Klíčová slova:** mechanické vlastností kostí, tělesné struktury, mechanické působení, biomechanika, tupé poranění hlavy, traumatické děje, prohlídka místa činu a mrtvoly.

### **Abstract**

In the professional communication, information on the mechanical properties of the bones, the mechanical properties of the body structures, the mechanical action from the point of view of biomechanics with a focus on blunt head injuries and the biomechanics of blunt traumatic events are presented in a logical sequence. In addition, attention is focused on the site of the crime scene and the corpse at the site of the finding and the individual types of injuries with blunt objects

**Keywords:** mechanical properties of bones, body structure, mechanical action, biomechanics, blunt head injuries, traumatic events, site and corpse

### **Mechanické vlastnosti kostí**

Mechanické vlastnosti kostí, mezi nimiž vyniká především pevnost, jsou zejména určeny strukturou kostní tkáně a tvarem celé kosti. Fylogenetický a ontogenetický vývoj vede ke specifickému vrstvení základních druhů kostní tkáně u různých vzorků kostí, které predisponuje rovněž celkové mechanické vlastnosti jednotlivých částí skeletu. Zvlášť rozmanitá situace je u kostí pohybového systému. Svoji mikrostrukturou se navzájem odlišují kosti z různých míst pohybového aparátu, dochází však i k pevnostní „specializaci“ uvnitř jedné, anatomicky ohraničené kosti. Lze nalézt například rozdíly ve struktuře i mechanických vlastnostech dia-, meta- i epifýzy dlouhých kostí. To je způsobeno zejména různou mírou zastoupení kompaktní a spongiózní kostní tkáně. Tak například diafýza dlouhých kostí má převažující kompaktní komponentu, kdežto u epifýzy a metafýzy tvoří kompaktní komponentu pouze povrch kosti a vnitřek je spongiózní a vytváří charakteristickou trámčinu. Materiální složení a tudíž i rozložení

---

<sup>1</sup> Doc. MUDr. Miloš Sokol, Ph.D., Vojenský ústav soudního lékařství ÚVN Praha, e-mail: milos-sokol@uvn.cz

<sup>2</sup> Doc. MUDr. Michal Dogoši, CSc., Znalec z odvětví zdravotnictví, odbor soudní lékařství, e-mail: milchal.dogosi@seznam.cz

<sup>3</sup> MUDr. Miroslav Dogoši, Ústav soudního lékařství a toxikologie 1 LF UK, e-mail: marek.dogosi@usl.vsfm.cz.

pevnostních vlastností kostí je nehomogenní, nemající v neživých technických materiálech ekvivalent. Teoretická predikce mechanického chování kosti na základě její stavby je obtížná a za hranicemi současných znalostí. Pro poznání mechanického chování kostí je vyvíjena snaha o intenzivní aplikaci zákonů a experimentálních postupů technické mechaniky, jež má vést ke zjištění tzv. konstituční rovnice různých druhů kostní tkáně a dále ke stanovení pevnostních charakteristik kostních tkání v různých oblastech jejich namáhání (pružné deformace, plastické vlastnosti, lom, únava, regenerace atp.) a v důležitých stádiích vývoje (Valenta a kol. 1985).

Z hlediska extrémního dynamického zatěžování lebečních kostí je důležité studovat vlastnosti kostí na tlak a tah. Vztah „deformace – napětí“ je podle experimentálních nálezů pro kostní tkáň kompaktní kosti silně závislý jak na rychlosti zatěžování (vliv plasticity apod.), tak na směru hlavních zátěžných napětí vzhledem ke struktuře tkání vzhledem ke struktuře tkání. Charakter kostní tkáně, porozita apod. rovněž hraje značnou roli, jakož i sekundární vlivy, jako je stáří, teplota apod.

Tkáně lidského těla projevují mechanické vlastnosti. Jejich poznání, vhodné využití a případné ovlivnění je předmětem zájmu při tvorbě kritérií a prostředků protiúrazové ochrany, při posuzování fyzikálních stránek úrazového děje nebo například při posuzování validity jednotlivých verzí v průběhu vyšetřování konkrétní události.

Z mechanického aspektu je lidské tělo složitým souborem jednotlivých částí vzájemně navazujících a propojených, například klouby. Tkáně kostí, svalů, kůže, vnitřní orgány jsou různě tuhé, pevné a elastické. Jak se projeví mechanická zátěž a jaký následek vznikne, závisí na anatomické stavbě (na prostorových vztazích, na zastoupení jednotlivých tkání), na směru působení namáhání i na jeho kvalitě a kvantitě (Valenta, Porada, Straus 2002).

## **Mechanické vlastnosti tělesných struktur**

Pevnost lebky je ovlivněna jak tvarem, tak tloušťkou kostí a nakonec i směrem namáhání. V předozadním stlačení lebky je průměrná mezní síla asi 8 kN, téměř stejnou úroveň maximální síly vydrží lebka při stlačení shora, zde je však značná variabilita. Nejpevnější jsou lebky brachiocefalické. Pevnost kosti je totiž vždy větší při stlačení než při roztážení a při tlaku z vnějšku se vnitřní deska kosti porušuje v místech největšího tahu. Ve srovnání s klenbou je lební spodina mnohem méně pevná. Při působení tupého násilí na pevnou šupinu týlní kosti nebo na šupinu kosti čelní zlomenina často primárně vzniká na kostech lební spodiny. Vcelku typickými jsou nepravidelné paprsčitě uspořádané zlomeniny na stropech očnic při pádu nazad, úderem týlu hlavy o tvrdou plochu (Gromov 1979).

Z pokusů vyplynulo (Gromov, Naumenko 1977), že válcovitý hrudník (největší zakřivení) je pevnější ve srovnání s hrudníkem plochým nebo kónickým. Nebyly přitom zjištěny zásadní rozdíly při různých směrech namáhání, ať už v předozadním či příčném. Bez zlomenin se zpravidla obejde tlak řádu jednotek kN, až do úrovně asi 5 kN při smáčknutí hrudníku 9–12 cm u mladších osob, ale jen 6–9 cm u osob vyššího věku. Bez zlomenin se zpravidla obejde tlak řádu jednotek kN, až do úrovně asi 5 kN při smáčknutí hrudníku 9–12 cm u mladších osob, ale jen 6–9 cm u osob vyššího věku. Také pánev tvarem nejbližší kruhu je pevnější ve srovnání s pánví plochou (Stapp 1971). V předozadním smáčknutí vydrží tlak přes 10 kN. Méně pevné jsou stydké kosti, které se lámou při účinku síly kolem 2 kN, slabším místem jsou pochopitelně skloubení. Kyčelní kost je pevná, obstojí i při síle větší než 5 kN.

Nejpevnější jsou těla obratlů bederní páteře, při smáčknutí v podélném směru vydrží více než 10 kN. Směrem vzhůru se pevnost obratlových těl snižuje, kromě prvních dvou obratlů, jejichž pevnost je srovnatelná s hrudním úsekem. Krční obratle jsou snadněji deformovatelné – mezní deformace dosahuje skoro 10 %, méně deformovatelné jsou obratle v hrudním a zvláště v bederním úseku. Komplexy obratlů vydrží menší zatížení, než lze zjistit u obratlů jednotlivých. V osové zatížení úsek krční páteře vydržel sílu jen mírně přesahující 1 kN, hrudní úsek téměř dvojnásobek a bederní páteř čtyřnásobek této síly. Zatížením v ose silou mírně převyšující 2 kN lze celý sloupec páteře deformovat až o 3 cm. Meziobratlové ploténky vydrží větší zatížení než obřadová těla. První zlomeniny se nezdědká zjistí ve středu obratlového těla, v místě tlaku jádra ploténky (Gromov, Naumenko 1977).

## **Mechanické působení z pohledu biomechaniky**

### ***Tupé poranění hlavy***

Mezi velmi častá poranění, se kterými se v kriminalistice střetáváme, jsou poranění lebky tupým předmětem. Tupá poranění hlavy jsou významná jednak pro její exponovanou polohu, ale též proto, že skoro vždy při napadení druhou osobou se stává přímo objektem ta část těla, ve které je životně důležitý orgán. Při biomechanickém posuzování poranění lebky je nutné především přihlížet ke skutečnosti, že zlomenina lebky sama o sobě nemusí být provázena vážným poraněním mozku a jeho plen, naopak i bez poranění lebečních kostí může jít o úraz smrtelný. Všechna poranění lebky jsou spojena s nějakým, třeba sebemenším poraněním mozku (Pavrovský 1977). Za tupé poranění lebky je považováno každé poranění lebky, při němž nevznikají řezná, sečná nebo bodná zranění, a při němž je úder veden plochou tupého předmětu, podstatné je působení vnější úderné síly plochou úderného předmětu (Straus 2000).

Jako zlomenina lebky je označováno každé porušení celistvosti jedné nebo více kostí lebních, způsobené násilím. Násilí, které je vyvolává, je způsobeno buď úderem tvrdým předmětem, nebo nárazem hlavy o tvrdý předmět. Ke vzniku zlomeniny je ovšem třeba přitom zapotřebí, aby hlava poskytla působícímu násilí jistý stupeň odporu, neboť jinak by se prostě vlivem nárazu odklonila a ke zlomenině by nedošlo. Není-li zabráněno pohybu hlavy tím, že například spočívá na tvrdém předmětu, uchyluje se hlava vlivem nárazu pohybem v kloubu atlantookcipitálním a atlantoepistrofálním. Uchýlení hlavy od působícího násilí je omezeno rozsahem pohyblivosti v uvedených kloubech, který je dán zejména jejich poměrně neporušenými vazy. Tyto vazy někdy působí jako protisíla proti účinku násilí na lebku. Přitom se hlava může vychylovat různými směry, mimo jiné ji násilí působící shora může vtlačovat proti páteři. Tento způsob násilí a pohybu lebky není nikterak vzácný, dochází k němu například při dopadu lebky na zem nebo při nárazu hlavy o stěnu auta, vlaku apod. při dopravních nehodách, stejně tak i při dopadu těžkých předmětů na temeno lebky.

Druh a rozsah zlomeniny závisí na několika činitelích:

1. na rozměrech, hmotnosti, tvaru, konzistenci a elasticitě předmětu působícího násilí,
2. na směru, rychlosti i místě násilí,
3. na elasticitě lebky,
4. na možnosti pohybu hlavy po nárazu.

Předměty malého rozměru obvykle vyvolávají, je-li síla, která působí na lebku větší než elasticita lebečních kostí, ohraničené zlomeniny typu zlomenin z prohnutí, kdežto předměty o velké ploše zlomeniny typu fisur. Místo, kde násilí působí, udává rovněž druh zlomeniny a rozhoduje popřípadě o tom, zda vůbec ke zlomenině dojde. Úlohu tu má zejména tloušťka lebky a velikost zakřivení příslušného místa. Lebeční kosti se vyznačují značnou elasticitostí. Přitom lamina externa má větší elasticitu než lamina interna. Bylo prokázáno, že klenba lebny se může prohnout, aniž dojde ke zlomenině kosti. Stupeň elasticity se mění s věkem, a to tak, že s přibývajícím věkem elasticita ubývá, názorně a přehledně je tento fakt znázorněn na obr. 1. Důvodem je přibývání vápenatých solí v kostech. Tím si lze vysvětlit, že u starších lidí spíše vznikají roztržité zlomeniny, kdežto u mladých lidí, u nichž je elasticita větší, spíše zlomeniny vpáčené. Aby došlo ke zlomenině, je tedy třeba, aby násilí, které vyvolává prohnutí lebečních kostí, bylo větší, než je elasticita lebky. Překoná-li násilí právě elasticitu a jde o předmět malého rozměru s dostatečně velkou rychlostí, dojde ke zlomenině, kterou můžeme srovnat s lámáním hole o koleno. Nejprve se láme část hole vzdálená od kolena a teprve při pokračujícím násilí se láme hůl celá.

Tesař (1985) uvádí problémy, které přicházejí v úvahu při řešení mechanismu úrazu, při nichž nastává zlomení lebky. Na lebce rozeznáváme přímé a nepřímé zlomeniny, přímé zlomeniny vznikají v místě násilí, nepřímé vznikají v místě největšího napětí kosti. Tyto zlomeniny lze srovnat například s puklinami, které vznikají při rozlousknutí ořechu. Pukliny obvykle jdou ve směru poledníků a nemusejí dosahovat místa, kde působilo násilí. Taková puklina je tedy výsledkem změny tvaru celé lebky, lebka se mezi póly tlaku ve směru tlaku zkrátí, přičemž kolmo k tomuto směru nastává prodloužení, a tím vznikne zlomení.

Zlomení klenby lebeční „nad křepkou klobouku“ dochází nejčastěji přímým úderem. Jde buď jen o fisuru, která nemusí zasahovat celou tloušťku lebky, o paprscitou puklinu, jestliže o malé ploše působí větší násilí na hlavu, například kladivo nebo předměty o menší ploše působí spíše vpáčené zlomeniny. Úder tyčí nebo širší předmět vyvolává oblomeniny často terasovité, někdy s koncentrovanými, radiálními paprsky. Podle lokalizace zlomeniny na lebeční klenbě ve vztahu s krevním výronem na měkkých pokrývkách lze soudit, kde násilí působilo. Je-li na vrcholu temene, pak zpravidla pachatel byl vyšší než oběť, nebo oběť seděla; je-li na záhlaví, byla rána vedena zezadu. Je-li vedeno více ran do lebky a každá rána způsobí zlomeninu, pak zpravidla později vzniklé zlomeniny končí u předchozích, je to analogické jako například po úderu do skleněné tabule. Lebeční spodina praská ve směru působící síly, je tomu tak zejména při pádu. Podle průběhu praskliny lze pak usuzovat, kterou částí lebky ke kontaktu s podložkou při pádu.

Na mechanismus poranění lze usuzovat i z pohmoždění mozku. Otřes mozku vzniká spíše při otřesu celé hlavy (například při pádu a úderu hlavou o zem), než při lokalizovaném úderu o malou plochu (například úderem předmětu o malé ploše). Pohmoždění mozku samotné nastává zpravidla třemi hlavními mechanismy (Straus 2001):

- a) nárazem pohybujícího se předmětu na hlavu (například při utlučení),
- b) kompresí lebky mezi dvěma předměty s relativně širokými povrchy (zmáčknutí nebo přejetí hlavy),
- c) vržením hlavy, která je v pohybu menší či větší silou na relativně nepohyblivý předmět. Tyto případy nastávají zejména při dopravních úrazech a pádech.

Hlava jde při úderu dozadu a pak je vržena vpřed, mozkiem proběhnou nárazové vlny a rozechvějí vnitřek lebky. Druh nárazových vln je však závislý na tom, čím je úder veden, a tedy jak dlouhý je čas destrukce při úderu a finální úderná rychlost dopadu předmětu na hlavu. Poranění mozku nastává buď přímo nebo tzv. contrecoupem, tj. na protilehlém místě, kde působilo násilí. Contrecoup se vykládá tak, že měkký a poddajný mozek sdílí pohyb hlavy a při náhlém zastavení lebky narazí na nerovnou vnitřní desku lebky a tak se pohmoždí, mozek pokračuje v pohybu. Čím větší rychlost, tím je pohmoždění větší. Někteří autoři vysvětlují mechanismus countrecoup zdvojeným přírůstkem úderové energie ve formě vysokofrekvenčního mechanického kmitání.

Po nárazu mozku na protilehlou stranu lebky následuje sekundární odlivová zpětná vlna, která vrhne mozek zpět k místu prvotního nárazu a mozek se pohmoždí v místě nárazu. Někdy vzniká tzv. jev ohybu, nazývá se též „shearing stress“. Toto označení bývá v rostrum corporis callosi, kdy střední část mozku je vmáčknuta pod falx cerebri. Přiléhající mediální část poloviny mozku se nemůže pohybovat vzhledem k falxu a to má za následek malé pohmoždění na laterální straně závitů. Pohmoždění par countrecoup při úderu do čelní krajiny v týlní krajině nenastává, brání tomu zejména i pružnost tentoria. Mozek není přesný geometrický útvar, a proto se mohou nárazové vlny přicházející z rozmanitých směrů na některém místě setkat a v tomto místě pak vzniká centrální trhlinka s krevním výronem. Při posuzování smrtelného poranění lebka tupým předmětem se vždy řeší otázka, zda úder, který směřoval proti lebce, byl smrtelný a jakou silou byl veden.

### **Biomechanika tupých traumatických dějů**

Základním aspektem všech fyzických a patofyziologických procesů, vznikajících v organismu člověka při lebečně mozkovém traumatu jsou mechanické faktory. Poškození lebky a následně i mozku při extrémním dynamickém zatížení je složitým problémem, jehož řešení vyžaduje komplexní posouzení biomechaniky traumatického děje. Pro schůdné biomechanické řešení je nutná určitá schematizace celého děje a to tak, aby nebyly vylimínovány hlavní mechanické příčiny. Pro biomechanické posouzení traumatického děje a úspěšné řešení je nutné nalezení hlavních biomechanických principů.

Mechanický efekt na lebce a v měkkých tkáních, deformace mozku, vzrůst nitrolebního tlaku, který vzniká při poranění hlavy, se řídí základními zákony mechaniky, které jsou charakterizovány kinematickými veličinami (rychlost a zrychlení předmětu, který naráží na hlavu) a dynamickými parametry (síly v okamžiku úderu). Kontaktní síly způsobují jednak místní a stykovou deformaci lebky a jednak zvětšení vlnové frekvence nitrolební tekutiny. Vlnová frekvence se šíří od místa přiložených sil přes celý mozek. Mohou být v několika druzích – úderné, dilatační a kompresní, rychlost jejich šíření závisí na fyzikálních vlastnostech tkání. V mozku je tato rychlost šíření vlnové frekvence stanovena 2 000–2 500 m/s.

Sledování mechanického poškození kostí je velmi často svázáno s analýzou charakteru deformací dovolujícím vyvozovat závěry o podmínkách a mechanismu traumatu. Základem pro tyto závěry jsou výsledky jak experimentálních, tak expertizních výzkumů u kterých byly zjištěny zvláštnosti topografie silového napětí při základních druzích deformací kostí následkem působení pevných tupých předmětů. Úspěšná analýza je nezbytně nutná jednak procesem experimentů a nutně i teoretickou analýzou a expertizním rozbořením.

Jednou z překážek na cestě určení morfologických příznaků konkrétního druhu traumatu se jeví neexistence jednotných metodických principů jako je například inscenace experimentu. Poměrně často se při analýze charakteru poškození v teoreticko-expertizní praxi ale i v experimentální činnosti aplikují anatomické principy dělení skeletu lebky na jednotlivé části, přičemž zónu traumatizace s biomechanickými pozicemi je třeba pozorovat jednotně. Anatomické dělení nesouhlasí vždy s biomechanickými principy. Například z pohledu anatomie se lebka rozděluje na tři velké samostatně stojící části – klenbu, lícní oddíl a základ. Podle biomechanických a elektrotenzometrických pozorování se ukázalo, že anatomické rozdělení nevyhovuje biomechanickým principům. Při zatížení kostí klenby lebni se topografie silového napětí rozkládá takovým způsobem, že zůstane v dostatečném stupni typickém pro napětí, v ose vznikají nesymetrické obloučky s analogickou deformací. V oblasti jednotlivých kostí základu lebky se silové napětí ostře rozlišuje jak kvalitativně tak kvantitativně a mají dost přesnou hranici s napětím vznikajícím v klenbě (Krkjov, Plaskin 1980).

### ***Prohlídka místa činu a mrtvoly na místě nálezu***

Předběžná prohlídka místa činu lékařem, slouží k získání přehledu o situaci a ke zjištění, zda není potřeba oběti poskytnout pomoc, nebo zda není potřeba provést jiná neodkladná opatření. Lékař v tomto stadiu provede pouze ověření stavu oběti, v případě známek života zraněnému poskytne první pomoc a zajistí jeho odsunutí do léčebného zařízení. Polohu zraněného na místě nálezu podrobně popíše, eventuálně zakreslí. V případě že oběť nejeví známky života, nemění její polohu a provede jen nejnutnější vyšetření, ze kterého by mohl stanovit dobu smrti (ztuhlost, mrtvolné skvrny, tělesná teplota aj.) a zaznamená si čas této tělesné prohlídky.

Zevní prohlídka mrtvoly se řídí několika zásadami, které musejí být povinně dodrženy. Postup je následovný:

- a) ohledání a popis polohy mrtvoly,
- b) ohledání a popis zevních viditelných stop násilí apod.,
- c) ohledání a popis oblečení mrtvoly,
- d) ohledání a popis předmětů, nalezených na mrtvole a kolem ní,
- e) ohledání a popis stop násilí na těle mrtvoly v místech zakrytých oděvem s přihlédnutím k různým okolnostem,
- f) ohledání a popis bezprostředního i vzdálenějšího okolí mrtvoly.

Lékař dle potřeby a dohody s vyšetřujícími orgány pomáhá při zajišťování biologických stop jak přímo na oběti, pod ní, v nejbližším okolí, tak ve vzdálenějších místech, léků, nádobek s neoznačeným obsahem, receptů apod.

Při ohledání a popisu mrtvoly si všímá především její pozice, rozeznává polohu visací, vleže, vsedě, polosedě, s hlavou skloněnou ke kolenům apod. Při popisu hlavy věnuje pozornost jejímu pootočení vzhledem k podélné ose těla a k jejímu sklonu k úrovni ramen. Mrtvola může ležet na břiše, zádech, levém nebo pravém boku, nebo může být částečně natočena na bok levou nebo pravou lopatkovou krajinou zad.

Při ohledání mrtvoly z hlediska předmětů nalezených na ní, v její rukou, o ní si všímá všeho co má nebo může mít vztah k mrtvole nebo k trestnému činu. Může jít o různé obaly, ve kterých byla mrtvola zabalena (přikrývky, pytle, papíry apod.), anebo obvazy, které přikrývají zranění. Na oděvu mrtvoly mohou být přichycené traviny, jehličí, různé

semena a peří, tkaniny, prach, bláto a jiné materiály. Mrtvý může v ruce svírat chomáče vlasů, které vytrhl pachateli při zápase s ním, anebo které si vyrval z hlavy sám v předsmrtných křečích, kousky látky, knoflíky z oděvu, nástroj, kterým se bránil, anebo kterým spáchal sebevraždu, může mít za nehty nečistotu apod. Kolem mrtvoly nacházíme často předměty, na kterých jsou různé stopy, které charakterizují trestný čin nebo jednání sebevraha. V blízkosti mrtvoly mohou být nalezeny i části oděvů, stržených z těla pachatele nebo oběti při zápase, anebo předměty, které vypadly z kapes oděvů apod. Jsou to často roztrhané písemnosti (dopis, poznámky, obaly z léčiv), stopy zápasu, rozdupaná nebo rozrytá půda, zdupaná tráva, v místnostech shrnutý koberec, šmouhy od podpatků a podrážek na podlaze, poškrábané linoleum apod. Při dalším ohledávání mrtvoly musí hlavní pozornost soustředit na vyhledání zevních viditelných stop násilí, jakými jsou zaschlá krev, krevní podlitiny, zlomeniny kostí, spáleniny, cizí tělesa v ústech apod. Zvláštní pozornost musí věnovat vlasaté části hlavy, ušním a nosním otvorům, ústům, krku a kožním záhybům na něm.

S přihlédnutím k jednotlivým známkám násilí je nutno uvést:

a) u střelných ran jejich počet, umístění, vzhled, průměr a tvar dvorce, okraje rány, hustotu a rozložení vedlejších produktů výstřelu (očazení, opálení, vmetená nespálená a částečně spálená prachová zrna),

b) u bodných ran jejich počet, umístění, vzhled, směr a rozměry, kterým směrem jsou obrácené ostré úhly, charakter okrajů ran,

c) u řezných ran jejich počet, rozmístění, hloubka, směr, vzájemná souběžnost, tvar, okraje,

d) u sečných ran je popis stejný jako u ran řezných,

e) u tupých poranění (krevních výronů, oděrek, ran) popisujeme jejich počet, rozmístění, rozměry, okraje, tvar, barvu, porušení kostí,

f) u oběšených a uškrcených kvalitu škrtidla, průběh strangulační rýhy, její hloubka, barva apod.,

g) u zardoušení si všímá stop násilí na krku, stop po otisku palce a prstů na přední části, i po stranách krku, stop nehtů apod.,

h) u přejetí, pádu s výše a usmrcení explozí trhavin; při pádu s výše jaké vnější známky pádu jsou vyznačené (zlomeniny, odtržení, vrazení předmětů do těla); při explozi stopy výbuchu na těle, rozsáhlost zhmoždění, které části těla jsou odtržené a rozdrcené, kde byla nálož přiložena apod.,

i) při otravách popisuje zevní známky působení otravného prostředku (poleptání, zbarvení kůže, zápach), zvratky, v okolí mrtvoly, zbytky chemikálií a léčiv, jejich obaly, lahvičky, krabičky, vpichy po jehle injekční stříkačky apod.,

j) při opaření, poleptání a popálení uvádí, kde jsou stopy působení takových prostředků (vroucích kapalin, plamene, žíravín), do jaké hloubky a v jakém rozsahu působily na tělo, okolní předměty, prádlo apod.,

k) při usmrcení elektrickým proudem zjišťuje, jaké mohlo být napětí proudu, kudy a jak byl proud vedený, jak vypadá přívod proudu, jaké je upevnění kontaktů na těle (sebevraha), jaké stopy působení elektrického proudu na tělo jsou patrné, jak a kde je potřhané oblečení na mrtvole a jak je poškozen její majetek (hodinky, obsah kapes), jaké stopy elektrického proudu jsou v nejbližším okolí mrtvoly (působení blesku apod.).

Na místě nálezu mrtvoly, v případech násilných nebo náhlých úmrtí, dělá lékař jen předběžné úsudky. Závěry musejí být potvrzeny pitvou a dalším kriminalistickým a soudně-lékařským vyšetřením. Usmrcení druhou osobou může být úmyslné (vražda) nebo neúmyslné. Pohutky pachatele, které k němu vedly (úmysl, nedbalost) posuzuje vždy právník a lékař se o nich nevyjadřuje. Lékař hodnotí pouze známky, které jsou pro toto usmrcení příznačné a které se nevyskytují u sebevraždy nebo nehody. Pro vraždu je typická lokalizace, intenzita a způsob násilí. Zásahy jsou soustředěné na životně důležité oblasti těla (hlava, krk, hrudník), intenzita použitého násilí je téměř vždy velká (rozsáhlé a destruuující poškození tkáně a orgánů těla) a pachatel volí takové způsoby poškození těla, které jsou svým rozsahem a lokalizací schopné vést k okamžité smrti. V případě, že pachatel použije chemickou látku, používá jedy, které účinkují velmi rychle, jsou bez chuti a zápachu a které se dají nenápadně přidat do nápojů, potravin apod. Na oběti nacházíme známky zápasu, které svědčí pro sebeobranu. Pro sebevraždu svědčí zejména místo činu a nálezu mrtvoly, jednoduchost způsobu násilí, lokalizace násilí (poranění jsou na dostupných místech, většinou na holém těle), volba prostředků a nástroje, často prostředek nebo nástroj, který souvisí s povoláním, například otrava chemickými látkami u chemiků apod. Nález stop po předcházejících sebevražedných pokusech v typických lokalizacích (zahojené jizvy po řezných, bodných ranách apod.), dopisy na rozloučenou, anamnéza zemřelého (abnormální psychiatrická dispozice apod.). Při nahodilém usmrcení bývá obraz úrazových změn velmi pestrý a různorodý.

Velký soudně-lékařský význam mají biologické stopy. Patří sem stopy od krve, spermatu, stolice, moči, slin, plodových vod, smolky a vlasy. Přitom je nutno mít na paměti, že biologické stopy podléhají vlivům prostředí, které může podstatně změnit vzhled a vlastnosti, rovněž zákroky pachatele, který se snaží stopy odstranit a tak zničit usvědčující materiál, mohou ztížit až znemožnit jejich správné hodnocení.

### ***Poranění tupými předměty***

Poranění tupými předměty jsou v běžné praxi nejčastější. Mezi tupé předměty patří například speciálně zhotovené zbraně (boxer aj.), pracovní nástroje (kladivo, tupý konec sekery aj.), stavební materiály (deska, cihla aj.), náhodně se vyskytující předměty (kámen, páłka aj.), části těla člověka (ruka, noha, zuby, hlava) a zvířat (kopyta, rohy, zuby) apod.

Tupé předměty se dělí na předměty se širokou a s ohraničenou plochou (vzhledem k poraněné části těla). Úderná plocha tupého předmětu může být plochá, zakřivená (kulovitá, válcovitá aj.), povrch předmětu může být hladký, anebo nerovný. Při úderu tvrdým hranatým předmětem může být zranění způsobeno údernou plochou, hranami nebo rohem. Vlastnosti úderného povrchu tupého předmětu se odrážejí v morfologii poranění. Kromě toho, charakter poranění závisí na síle úderu, na anatomických vlastnostech poraněných částí těla, na přítomnosti a vlastnostech oděvu apod. Poranění tupými předměty dělíme na aktivní a pasivní. Pokud působí tupý předmět proti tělu (úder kladivem, náraz autem, hovoříme o aktivním poranění, pokud tělo samo na takový předmět narazí (pád s výše, odhození při nárazu autem na okolní předměty) hovoříme o pasivním poranění.

Pokud působí tupý předmět proti tělu, vznikají pohmoždění, krevní výrony, oděrky, zhmožděné a tržné rány. Se vzrůstem intenzity násilí dochází ke zlomeninám kostí, pohmoždění orgánů, roztržení i odtržení částí těla. Ve velkém množství případů se poranění lokalizují na obličeji, horních a dolních končetinách, vlasaté části hlavy, méně často na hrudi, šiji, méně často na břiše a pánvi.



## **Pohmoždění**

Vzniká tehdy, když tupý předmět (nástroj), působí jen malou silou, která je pod prahem intenzity potřebné ke vzniku oděrky nebo krevního výronu.

## **Krevní výrony**

Vznikají přetržením cév kůže a podkoží při tupém poranění, přičemž pokožka zůstává celistvá. Mohou být kombinované také s oděrkou, nebo ránou. Bývají povrchní a hluboké, někdy se objeví vzápětí po zranění, jindy až za mnoho hodin, anebo se také nemusí navenek projevit vůbec.

Krevní výrony mají okrouhlý, nebo oválný tvar, nezávisle od tvaru úderné plochy předmětu. V místech, kde tloušťka podkožního vaziva je malá (například čelo, klenba lebni) tvar krevního výronu může odrážet formu úderné plochy traumatizujícího předmětu.

Při jednom úderu podlouhlým nástrojem (například obušek, hůl) vznikají dva rovnoběžné výrony.

Čerstvý krevní výron má tmavě fialovou barvu, kolem třetího dne přechází domodra, kolem sedmého dne dozelená a mezi 10–14 dnem žlutne.

## **Oděrky**

Vznikají především při tečném posunu povrchu tupého předmětu na povrch těla, přitom je kůže zpravidla sedřená ve směru posunu, ihned po sedření pokožky dochází k začervenání, u hlubších oděrků k malému kapilárnímu krvácení. Povrchní oděrky poměrně rychle červenohnědě zasychají, dochází k prosakování tkáňového moku, který postupně zasychá a povrch oděrků se kryje hnědočerveným povrchním strupem. Tento strup se během několika dnů odlučuje a v místě původního oděrku nacházíme nafialovělou změnu barvy kůže. Někdy tvar oděrku odpovídá tvaru zraňující plochy nástroje (tzv. otiskový oděrek například od povrchu pneumatiky, povrchu škrtdla), nečistoty zachycené v oděrce mohou přispět k identifikaci nástroje (částičky laku, písku, skla, barviva).

Posmrtně vzniklé oděrky jsou žluté barvy a pergamenovitého charakteru.

## **Tržné a tržně-zhmožděné rány**

Tržné rány jsou způsobené tahem – napětí kůže, okraje rány jsou nerovné, ale nebývají zhmožděné. Na spodinové ráně jsou spodinové můstky, které probíhají napříč a jsou tvořeny neporušenými cévami a nervovými kmeny. Tržné rány vznikají často při dopravních nehodách, zejména při přejetí těla, stisknutí těla. Silným přepětím kůže vznikají klikaté trhliny, umístěné jen v pokožce (traumatické strie), které nekrvácejí. Kůže se trhá i při násilí působícím z vnitřku například při otevřené zlomenině, v místě výstřelu, vývodu.

Tržně zhmožděné rány jsou způsobené přímým tlakem nástroje. Jejich tvar bývá různý, může být přímočarý, hvězdicovitý, laločnatý apod., okraje jsou zhmožděné, nerovné, často cípaté, na spodině rány jsou spodinové můstky. Nezřídka zůstávají v ráně nečistoty z povrchu nástroje nebo i částice nástroje (při úderu cihlou, klackem) a naopak na nástroji nacházíme potřísnění krví a tkáněmi. Tržně zhmožděné rány, nebo tržné rány, které jsou umístěny na místech podložených kostí (zejména na hlavě), se mohou podobat ranám bodnořezným, nebo sečným, protože mají rovné a hladké okraje i když byly způsobeny tupým předmětem, mají však spodinové můstky.

Jako zvláštní druh zhmožděných ran jsou rány, způsobené kousnutím člověka nebo zvířete.

## **Tupá poranění hlavy**

### **a) Zlomeniny lebních kostí**

**Zlomeniny lebních kostí dělíme na zlomeniny přímé a nepřímé.**

**Přímé zlomeniny** lebky vznikají v místě bezprostředního účinku násilí, přičemž zraňující předmět způsobuje proražení kosti nebo zlomeninu z ohnutí. Tyto zlomeniny vznikají častěji jako poranění aktivní, při úderech do hlavy a jsou zpravidla lokalizované nad čarou maximálního obvodu hlavy (nad krepou klobouku). Charakter zlomeniny je závislý především na druhu zraňujícího předmětu a síle, jakou byl veden. Proražení kosti nastává zpravidla účinkem tvrdého předmětu s malým povrchem (podle některých autorů 9–16 cm<sup>2</sup>, který působí na povrch hlavy velkou silou (razantní úder čepcem zednického kladiva apod.). Při proražení lebních kostí zanechává zraňující předmět v kosti defekt (formovanou zlomeninu), který svým průřezem odpovídá průřezu předmětu, který toto zranění způsobil, a který kostí pronikl.

Vlomení a oblomení kostí klenby lební vzniká při působení předmětu proti lebce menší silou buď proto, že je méně pádný, nebo že působí větší plochou (čepec sekyry apod.). V případě, že takový předmět působí hranou nebo dvěma hranami při úhlu, dojde k úplnému rozlomení všech vrstev lebky a tam, kde působil nástroj plochou, se lební kost jen nalomí. U takto vpáčené zlomeniny lze soudit na tvar zraňujícího nástroje podle tvaru zlomeniny v zevní desce. Pro kulovitý tvar lebky většinou se nezobrazí zraňující nástroj celou plochou, ale jen v místě rohů nebo hran, někdy, pokud zasáhne při kolmém úderu klenbu pouze svojí plochou, projeví se poranění pro kulovitý tvar lebky v podobě okrouhlé zlomeniny až imprese, obkroužené cirkulárním oblomením, pronikajícím někdy jen zevní deskou (terasovité zlomení). Z centra takového zlomení vybíhají mnohdy radiální pukliny celou ploškou kosti.

**Nepřímé zlomeniny** – pukliny vznikají při deformaci lebky účinkem pevného hmotného předmětu o velké ploše, působícího proti lebce velkou silou, na níž se podílí především hmotnost zraňujícího předmětu. Obvykle jde o pasivní poranění při pádu, kdy lebka narazí na chodník, vozovku nebo při stlačení lebky proti pevné podložce, například při přejetí hlavy motorovým vozidlem.

K nepřímým zlomeninám patří i prstencové zlomení kosti týlní, které vzniká nárazem spodiny lební na páteř při pádu na hýždě, ale i při prudkém záklonu hlavy.

Roztříštění lebky nastává často při velkém násilí (pád s velké výše, přejetí hlavy apod.), při silných úderech do hlavy těžkými předměty se širokým povrchem. Roztříštění může způsobit i tupá zbraň s malým povrchem (tupý konec sekyry, kladivo), dopadají-li silné údery opakovaně.

### **b) Poranění mozku**

Dělíme je na **krytá** a **otevřená** a podle závažnosti vzniká:

**Otřes mozku**, a to spíše úderem celé hlavy, než při lokalizovaném úderu na malou plochu. Jde o akutní, úrazově vzniklou globální, avšak krátkodobou poruchu mozkových funkcí, bez morfologického nálezu.

**Pohmoždění mozku** nastává buď v místech kde působilo násilí, nebo na místech protilehlých „par contre coup“. Rozeznáváme povrchní ekchymotické kontuze „mozkové modřiny“, které jsou ojedinělé, anebo i disperzně rozhozené po povrchu mozkových polokoulí, dále ložiska pohmoždění kortikosubkortikální, kdy jsou přítomny výrazné změny i v podkorové bílé hmotě a parenchymové dilacerace (rozdrcení mozkové tkáně). Kromě těchto poranění mohou být krevní výrony různé velikosti i uvnitř mozkové tkáně, větší krevní výrony jsou predilekčně ve spánkovém a temenním laloku.

**Traumatické subarachnoidální krvácení**, které je malého rozsahu, prakticky provází každý těžší úraz hlavy.

**Epidurální krvácení** (krvácení do prostorů mezi tvrdou plenu a lebeční kosti). Zdrojem krvácení ve více než 90 % případů je úrazem poškozená meningeální tepna, v naprosté většině a. meningica media nebo některá z jejích větví. Epidurální krvácení bez zlomení kosti je velmi zřídka. Epidurální krevní výron dosahuje značných rozměrů, 80–120 cm<sup>2</sup> plochy, 3–4 cm tloušťky, obsahuje 200–300 ml vylité krve. Krvácení nastává zpravidla pomalu, a proto zraněný nemusí mít bezprostředně po úrazu potíže, ty přibývají během několika hodin. Volní interval (doba latence) bývá 3–24 hodin, výjimečně déle.

**Subdurální krvácení** – jde o krvácení do prostorů mezi tvrdou plenu a mozkiem. Příčinou krvácení je nejčastěji poranění přemostujících žil, izolovaná poranění tepen, někdy poranění žilních splavů, jindy je následkem pohmoždění povrchních partií mozku (roztržení cév, zásobujících mozkovou kůru). Může probíhat urgentně, kdy během několika hodin se rozvíjí těžký nitrolební proces nebo jako proces probíhající několik dnů, týdnů nebo dokonce několik měsíců i rok. Podle toho dělíme subdurální krvácení na akutní, subakutní a chronické.

## **Poranění kostí, kloubů a orgánů**

### ***Zlomeniny kostí***

Vznikají přímo na místě působení násilí nebo nepřímo na jiném místě, než ve kterém násilí účinkovalo. Podle rozsahu dělíme zlomeniny na neúplné a úplné. Podle mechanismu vzniku zlomenin rozlišujeme kompresivní zlomeniny – násilí působí v ose kosti (obratlová těla, zlomenina patní kosti aj.), impresivní zlomeniny – násilí působí na malý okresek kosti, který vtlačuje dovnitř (zlomeniny lebních kostí aj.), tlakové zlomeniny – uplatňuje se zde tlak svalů a šlach, většinou v úponových místech (zlomeniny česky aj.), ohybové zlomeniny – především kombinace tahových a tlakových sil (zejména těla dlouhých kostí ve formě šikmých a tříštivých zlomenin) a střížné zlomeniny – vznikají působením střížných sil, tzv. zásuvkovým mechanismem (zlomeniny krčků stehenní kosti). Podle rozsahu dělíme zlomeniny na neúplné a úplné, podle charakteru lomné linie rozlišujeme zlomeniny více úlomkové, příčné, šikmé, spirální, tříštivé.

Patologické (spontánní) zlomeniny vznikají v důsledku strukturálních změn kostní tkáně, například při dlouhodobém nepřiměřeném zatěžování (zlomeniny z únavy aj.). Dále vznikají na podkladě poškození kostní struktury patologickým procesem (primární nádory kostí, metastázy nádorů aj.), a to bez prokazatelného adekvátního působení násilí, často plíživě, bez větších projevů bolesti.

### **Poranění kloubů**

Působením mechanického násilí na klouby dochází k jejich vykloubení, nepřímým mechanizmem dochází ke vzniku luxací (vykloubení). Nejčastěji se tak stává při nepřímém násilí, jako je abnormální pohyb v dotyčném kloubu, méně často dochází k vykloubení při působení přímého násilí. Působením značného mechanického násilí na hlavu a trup dochází k závažným poraněním vnitřních orgánů. Tato zranění se mohou vyskytovat buď izolovaně, nebo současně se zlomeninami kostí.

### ***Poranění vnitřních orgánů***

Poranění vnitřních orgánů může být spojeno s poraněním kožních pokrývek těla a dalších měkkých částí, anebo s pronikajícími ranami. Jestliže zůstávají kožní pokrývky celistvé, vzniká zavřené poranění. K těmto patří krvácení, utržení, trhliny a rozhmoždění orgánů. Krvácení pod pouzdro a do parenchymu vnitřních orgánů se vyskytuje buď jako samostatné poranění nebo společně s trhlínami a rozhmožděním. Trhliny vnitřních orgánů vznikají často bezprostředně v místě působení síly při úderu, anebo stlačením jakýmkoli masivním předmětem. Mohou vzniknout i při účinku nevelkých předmětů, jako například pálka, při úderu pěstí nebo nohou člověka. Nezřídka jsou trhliny vnitřních orgánů způsobeny úlomky kostí. Často tak způsobují zlomená žebra trhliny plic a zlomené pánevní kosti způsobují trhliny močového měchýře. Poranění vnitřních orgánů může vzniknout i v důsledku otřesu těla při dopravním úrazu a pádu s výše. Nejčastěji se vyskytují trhliny parenchymatozních orgánů (jater, sleziny, ledvin), méně často jsou poraněné duté orgány, zvláště nebyly-li naplněny obsahem.

V praxi někdy musíme rozlišit úrazové trhliny vnitřních orgánů od spontánních trhlín. Tyto vznikají na podkladě patologických změn, nejčastěji se jedná o spontánní trhliny srdce a velkých cév.

Při bezprostředním působení velké síly, hlavně při smáčknutí, vznikají poranění s plným rozhmožděním části nebo celého orgánu. Vznikají obvykle při přejetí koly dopravního prostředku apod. K rozhmoždění parenchymatozních orgánů dochází snadněji. Rozhmoždění částí těla vzniká při smáčknutí velmi velkou silou, například při dopravních nehodách, při pádu těžkých věcí na tělo apod.

Při silném smáčknutí těla tupým tvrdým předmětem s ohraničeným povrchem, například kolem lokomotivy nezřídka vzniká oddělení částí těla, anebo rozdělení těla na části, které může být úplné nebo neúplné.

### ***Časté mechanizmy tupých zranění***

**Poranění, způsobená částmi těla člověka** jsou časté při rvačkách. Na prvním místě je poranění rukama, nehty, pěstí, plochou či hranou dlaně, méně častá jsou poranění nohama a pokousání, méně častým nálezem jsou údery jinými částmi těla, a to hlavou, kolenem, loktem apod.

### ***Poranění rukama***

Při smáčknutí jakékoli části těla prsty (krku, ramene, stehna), vznikají charakteristické okrouhlé nebo oválné krevní výrony, ze strany tlaku palce jeden, ze strany tlaku prstů několik někdy se slévajících. V místech krevních výronů jsou někdy patrné krevní výrony od nehtů. Při statickém účinku nehtů vznikají poloobloukovité oděrky, při dynamickém pruhovité oděrky. Prsty zavedenými do přirozených tělních otvorů (úst, nosu, pochvy, konečníku) mohou být způsobeny tržné rány, prsty mohou způsobit dilaceraci očních bulbů. Údery otevřenou dlaní způsobují poranění nezávažného charakteru (pohmoždění, krevní výron). Nebezpečné jsou údery hranou dlaně, které mohou vést například ke zlomeninám krčních obrátů, někdy i s porušením krční míchy apod. Při silných úderech pěstí do obličeje mohou vzniknout krevní výrony, oděrky a tržně-zhmožděné rány, v místě kostních výstupků, nadbradek, dolní okraj očnice, lícní kost, dolní čelist. Oděrky a tržně-zhmožděné rány od zubů vznikají často na sliznici úst při úderech do oblasti rtů, při silných úderech pěstí mohou být zlomeny i kosti (nosní, lícní, očnice, dolní čelist) i zuby. Při úderu pěstí na přední povrch krku může dojít ke zlomeninám chrupavek hrtanu. Údery do hlavy mohou způsobit otřes mozku. Údery do hrudníku a břicha mohou vést ke zlomeninám žeber, hrudní kosti, trhlinám orgánů dutiny břišní. Jsou známy případy smrti po úderu pěstí do reflexogenních oblastí (předněboční povrch krku, nadstřevní oblast).

### ***Poranění nohama***

Kopnutí nohou jsou obvykle vedeny do krajiny nohou, pohlavních orgánů a spodní části břicha, jestliže poškozený sedí nebo stojí. Vznikají tak rozsáhlé krevní výrony, někdy se spolu slévají. Tvar krevních výronů může mít tvar části obuvi, kterou byl způsoben. Zvláště těžká poranění mohou být způsobena ležícímu člověku kopnutím a zejména dupnutím nohou. Při tom vznikají četné zlomeniny žeber, hrudní kosti, trhliny vnitřních orgánů, mozkolební poranění.

### ***Poranění zuby***

Poranění zuby vznikají za různých okolností, může být poraněn jak pachatel, tak i oběť. Vzhled ran je závislý na síle, které bylo použito při stisknutí čelisti. Při slabším stisknutí vznikají na kůži bledé vtlačení (odpovídající svým vzhledem příslušným zubům), mezi nimiž jsou patrná lehce vyvýšená místa nestisknuté kůže, odpovídající mezerám mezi jednotlivými zuby. Tyto vtlačení jsou seřazeny do polooblouků, které odpovídají horní a dolní řadě zubů. Při zvláště silném stisknutí kůže může být kůže prokousnuta. Někdy na místě pokousání bývají jen oděrky a krevní výrony. Při silném kousnutí může dojít i k ukousnutí vyčnívajících částí těla (prst, ušní lalok, nos, prsní bradavky).

### ***Poranění zvířaty***

Poranění zvířaty způsobují poranění člověka údery kopyt, rohů zranění zuby a drápy. Při úderech kopyty, koně, býka apod. mohou vznikat zlomeniny žeber, trhliny vnitřních orgánů a těžká mozkolební poranění. Údery rohy způsobují rozsáhlé tržně-zhmožděné a bodné rány, pronikající do tělní dutiny. Při kousnutích vznikají poloobloukovité tržně-zhmožděné rány, někdy bývá vytržena značná část kůže a měkkých tkání.

**Utlučení** – jde téměř výhradně o vraždy. Na lebce je možno zjistit otisk předmětu. Nejčastěji jsou poranění na lebce, někdy nacházíme při utlučení zlomeniny záprstních kůstek a článků prstů jako známky sebeobran. Utlučení bývá často kombinováno se rdoušením. Sebevraždy jsou vzácné (úderem kamene do hlavy, naběhnutím hlavou proti zdi). Náhody jsou rovněž vzácné.

**Poranění při pádu** dělíme na prostý pád se stoje, pád s větší výšky (několika metrů až několika desítek metrů například s oken, balkonů, budov, mostů atd.) a pád s velké výše (několik set až tisíc metrů, například havárie letadel, neotevření padáku atd.).

K pádu se stoje dochází při zakolísání, chůzi, běhu, uklouznutí či zakopnutí. U opilých osob dochází k pádu při zavravorání nebo i po nepatrném strčení, přičemž reflektorické pohyby a obranné mechanismy jsou značně sniženy nebo chybějí. Nejčastější je pád na záda s nárazem záhlaví na zem. Přitom bývají zlomeniny zadní jámy lební, se zhmožděním čelních laloků. Při pádu směrem dopředu a nárazu čela dochází k poranění mozku v oblasti čelních a spánkových laloků, při pádu směrem na bok s nárazem boční krajiny hlavy dochází k pohmoždění mozku v místě nárazu (méně rozsáhlé) a protinárazu. V místě nárazu mohou být i zlomeniny kostí.

Epidurální či subdurální krvácení může vzniknout při všech uvedených mechanismech. Pád z větší výšky může být volný (nejčastější), kdy tělo do okamžiku dopadu se neseťká s jakýmkoliv předměty, anebo stupňovitý, kdy tělo při pádu postupně naráží na různé předměty (mříž, římsu, kameny apod.). Kromě toho může tělo padat samostatně nebo s jinými předměty.

Charakter poranění přitom závisí na mnoha faktorech, zejména na výšce pádu, hmotnosti těla, vlastnosti povrchu podkladu v místě dopadu a poloze těla v okamžiku nárazu. Přitom převládají vnitřní poranění nad zevními, kterých zpravidla není mnoho, v místech nárazu těla na povrch nacházíme oděrky, krevní výrony a někdy i tržné rány, které jsou lokalizované na jedné straně. Při stupňovitém pádu se k těmto poraněním přidávají poranění, způsobená nárazem na různé předměty.

V závislosti na poloze těla při dopadu rozlišujeme pád na hlavu, nohy, na hýžděovou krajinu, na plochu (zadní, boční, přední povrch) těla.

Pro pád na hlavu jsou charakteristické mnohočetné zlomeniny lebních kostí, často kompresivní a úlomkovité zlomeniny páteře, zejména krční, zlomeniny hrudní kosti a žeber. Při pádu na nohy vznikají charakteristické symetrické zlomeniny patních kostí, zlomeniny kostí bérce a kompresivní zlomeniny těl obratlů, nejčastěji na přechodu hrudní a bederní páteře. Při pádu na boční povrch těla vznikají přímé zlomeniny žeber na straně dopadu a nepřímé na protilehlé straně, při pádu na záda tříštivé zlomeniny lopatek, trnových výběžků obratlů a mnohočetné přímé zlomeniny žeber v lopatkových čarách, při pádu na přední část těla zlomeniny hrudní kosti, mnohočetné zlomeniny žeber v parasternálních a středoklíčkových čarách, poranění obličejových kostí, zlomeniny čéšek, zlomeniny distálních metafýz kostí předloktí.

Při pádu na hýžděovou krajinu vznikají nejčastěji zlomeniny pánevních kostí, vzácně cirkulární zlomenina lebky kolem týlního otvoru.

Při pádu na hrudník vznikají zlomeniny žeber, a to přímé v místě nárazu nebo nepřímé, následkem ohnutí žeber. Při pádu na hlavu vznikají zlomeniny lebních kostí, od puklin až do roztříštění, kompresivní zlomeniny obratlových těl nebo zlomeniny spodiny lební. Někdy vzniká zlomenina hrudní kosti, způsobená nárazem brady.

Pro pád s výše jsou charakteristická krvácení a trhliny v oblasti plicních hilů, srdečnice a odtržení závěsných vazů orgánů, například jater, jakož i ruptury tkání, obklopujících a podpírajících parenchymatozní orgány (ledviny) nebo mezikruží. Při pádu pozorujeme často trhliny s krevním výronem u plicního hilu, v průběhu srdečnice, vzácněji charakteristické symetrické krevní výrony pod poplicnicí, v mezižebří a v blízkosti páteře.

Při pádu s výše několik set až tisíc metrů vznikají obvykle mnohočetné zlomeniny kostí a rozsáhlá poranění vnitřních orgánů, někdy dochází až k odtržení částí těla.

### Seznam bibliografických odkazů

BRADÁČ, A. Rozbor střetu vozidla s chodcem jako typický případ technické analýzy. In: Kolektiv autorů: *Znalecké posuzování silničních nehod*. Ostrava, Dům techniky ČSVTS 1984.

DOGOŠI, M., LIŠKA, P. K rozsahu poškození lidských jater střelou. In: *III. sympozium Kriminologické, soudnělékařské a soudně inženýrské aplikace biomechaniky*. Praha: KU VB, 1987.

DOGOŠI, M. *Soudní lékařství*. Bratislava: Bratislavská vysoká škola práva, 2008.

DOGOŠI, M., HRBEK, J. *Soudní lékařství pro policisty a vyšetřovatele*. Praha: Policejní akademie České republiky, 2003.

DRESSLER, J., BACHMANN, L., STREJC, P., KOCH, R., MÜLLER, E.: Expression of Adhesion Molecules: Diagnostic value in Legal Medicine. *Rechtsmedizin* 9, 1999, Suppl. I, A 14 (O – 39)

DRESSLER, J., STREJC, P., MÜLLER, E., BOUBELÍK, O., GROSSOVÁ, I. *K expresi adhezivních bílkovin v poraněné lidské kůži a v experimentu na myších*. *Labor Aktuell*, 4, 2000.

DURWALD, W. *Gerichtliche Medizin*. 2 Aufl. Leipzig, Johan Ambrosius Barth 1986.

HÁJEK, S., ŠTEFAN, J. *Příčiny, mechanismus a hodnocení poranění v lékařské praxi*. Praha: Grada Publishing 1996.

HRBEK, J., PORADA, V., DOGOŠI, M. Význam a uplatnění vybraných medicínských a jiných forenzních disciplín v problematice bezpečnosti silničního provozu. In.: *Bezpečnostní teorie a praxe*, Sborník policejní akademie České republiky, Praha 1995.

KÁDEK, P. *Právní zodpovědnost v medicíně*. Vydavatelstvo Fakulta práca ve Sládkovičove, 2013.

KLÍR, P., VANĚRKOVÁ, H., JEŽKOVÁ, J. Posuzování vitality vzniku poranění. *Soud. Lék.*, 41, 1996, 2.

KOLEKTIV AUTORŮ. *Soudní lékařství*. Praha: Grada Publishing, 1999.

KROULÍK, P., STREJC, P., ZEMEK, P., FALTUS, P., VOCHYNA, K. *Odhalování a objasňování závažných trestných činů proti zdraví a životu*. Praha: Kriminologický ústav, JŘKP, 1989.

KVAPILOVÁ, H. *Soudní lékařství*. Pelhřimov: Vydavatel Aleš Čeněk 1999.

LIŠKA, P., DOGOŠI, M. Zkoumání možného smrtícího účinku střelné zbraně. *Krim. sborník*, 1980, 1.

LOJDA, Z., STREJC, P. Modifikovaná makroreakce na dehydrogenázy v diagnostice ischemických změn myokardu. *Soud. lék.*, 18, 1973.

MALÝ, K., BOROVIČKA, A., KUČERA, A., STREJC, P., CYPRIANOVÁ, A., DOBISÍKOVÁ, M. Objasnění dvojnásobné vraždy. *Kriminologický sborník*, III/91.

- MASON, J.K. *The Pathology of violent Injury*. London: Edward Arnold publishing 1978.
- MATYŠEV, A. A., DĚNKOVSKOJ, A. P. *Sudebnaja medicína*. Moskva 1976.
- NÁDVORNÍK, F., KLÍR, P., STREJC, P. Experimentální traumata v histochemickém obraze. *Soud. lék.*, 16, 1971.
- PLANKA, B., DOGOŠI, M. Vliv oděvních součástí na balistiku střely. *Čs. kriminalistika*, 1985, 4.
- POPOV, V. L. *Sudebnaja medicína*. Leningrad, Vojenno - medicinskaja Akademija S.M.Kirova 1985.
- PORADA, V., UTTL, M., VOREL, F. Poznámky ke komplexní vědecké analýze dopravních nehod - osobních automobilů - biomechanické přístupy. *Soudní inženýrství*, 1, 1990, 3-4.
- SOKOL, M. Stomatologická identifikace při leteckých katastrofách. In: Dvořák, M., Kilián, J. *Základy forenzního zubního lékařství*. Praha: Nakladatelství Karolinum.
- SOKOL, M. Ohledání místa letecké nehody a identifikace obětí ze soudně lékařského pohledu. In: Chmelík, J. a kol. *Letecké nehody*. Praha: Tiskárna MV, 2008.
- SOKOL, M. Letecké nehody. In: Chmelík, J. a kol. *Dopravní nehody*. Plzeň: Aleš Čeněk, 2009.
- SOKOL, M., DOGOŠI, M., FUSEK, J. *Soudní lékařství a toxikologie pro vojenské lékaře*: Učební text Fakulty vojenského zdravotnictví, sv. 367, 2010.
- STRAUS, J. *Biomechanika tupého poranění hlavy*. Praha: Policejní akademie ČR, 2000.
- STRAUS, J., PORADA, V., DOGOSI, M. Biomechanika tupého poranění hlavy. *Sborník z konference „Biomechanika člověka 2000“*, Olomouc, 2000.
- STREJC, P., GROSS, R., BUCHTA, M. PCB v lidském subepikardiálním tuku. *Soud. lék.*, 1997, 1.
- STREJC, P., CÍSAŘOVÁ, D. Lékař jako svědek nebo znalec před soudem? *Zdravotnictví a právo*, III, 7-8, 1999.
- STREJC, P., CYPRIANOVÁ, A., ŠACHL, J. K poranění lebky skleněnou lahví. *Čs. kriminalistika*, XXVI/2, 1992.
- STREJC, P., CYPRIANOVÁ, A. Problematika známek násilí na krku. *Čs. kriminalistika*, XXVI/3, 1992.
- STREJC, P., DOBISÍKOVÁ, M., NOVOTNÝ, J., PODROUŽEK, P., KRABEC, Z. Determination of pregnancy from bloodstains using ELISA SP 1. *Med. Leg. Quad. Cam.* XIII, 1, 1991.
- STREJC, P., KLÍR, P., BLAŽEK, L., BRÁZA, J., MALÁ, J. Průkaz Y chromozomu ve starších nekrotických tkáních. *Soud. lék.*, 17, 1972.
- STREJC, P., LOJDA, Z. Proof of the pregnancy in various organs by means of the demonstration of pregnancy-specific- $\beta$ -1-glycoprotein (PSG). *Histochem. J.* 22, 1990.
- STREJC, P., NÁDVORNÍK, F. *K některým aspektům stárnutí organismu s rozvojem patomorfologických změn ve vztahu k letálním poraněním chodců při dopravních*



*nehodách*. Závěrečná zpráva úkolu MV ČR 11/15/-17-22 pro r. 1991, Ústav silniční a městské dopravy, Praha , s. 1991.

STREJC, P. Nachweis von Fruchtwasser in Spuren. *Krim. Forens. Wiss.* 75, 76, 1990.

STREJC, P. *Soudní lékařství pro právníky*. Praha: Karolinum 1991.

STREJC, P. *Soudní lékařství z vědeckého i praktického pohledu*. Zdravotnictví a právo , II,14, 1998.

ŠTEFAN, J., HLADÍK, J. *Soudní lékařství a zdravotnicko - právní otázky*. Praha: Karolinum 1996.

ŠTEFAN, J., MACH, J. *Soudní lékařství a medicínsko-právní problematika v praxi*. Praha: Grada Publishing, 2005.

ŠULC, J. *Letecká fyziologie*. Praha, Naše vojsko 1980.

TESAŘ, J. *Soudní lékařství*. Praha, Avicenum 1985.

URBAN, J., TESAŘ, J., STREJC, P. Pathological changes of cardiopulmonary system on relation to some biological and social factors in the population. *Acta Univ. Carol. Med.*, 25, 1979.

VLČEK, E., STREJC, P., DOBISÍKOVÁ, M. Anthropological and serological identification of the family of Charles IV. *Med. Leg. Quad. Cam.* XIII, 1, 1991.

VOREL, F., DOGOŠI, M., DÚBRAVA, R., DÚBRAVOVÁ, J. Soudní lékařství. In: *Válečné lékařské obory III*, Praha, Naše vojsko 1981.

VOREL, F. Dopravní nehody chodců - odhad nárazové rychlosti vozidla na základě kvality poranění chodce. *Soud.Lék.* 38, 1993, 4.

VOREL, F. Dopravní nehody chodců. *Soud.Lék.* 38, 1993, 4.

VOREL, F. *Soudně lékařské vyšetřování leteckých katastrof*. Závěrečná zpráva ÚLZ č. 323, Praha 1986.

VALENTA, J. a kol. *Biomechanika*. Praha: Academia, 1985.

VALENTA, J., PORADA, V., STRAUS, J. *Biomechanics*. Praha: Police History, 2002.

GROMOV, A. P.; NAUMENKO, V. G. *Suděbno - medicinskaja travmatologija*. Moskva: Medicina, 1977.

GROMOV, A. P. *Biomechanika travmy*. Moskva: Medicina, 1979.

PAVROVSKÝ, J. *Poranění lbi a mozku*. Praha: Avicenum, 1977.

KRJUKOV, V. N., PLASKIN, V. O. Novyje dannyje o biomechanike a charaktere povrežděnij čerepa. *Sudebno- medicinskaja expertiza*, 1980, 4, s. 16-19.

STAPP, J. P. Biodynamics of deceleration, impact, and blast. In: *Aerospace medicíně*. Baltimore, Williams and Wilkins 1971, s. 118-165.

# Засади забезпечення права на справедливий суд

## Principles of ensuring the right to a fair trial

Р. Л. Сопільник<sup>1</sup>

### Реферат

У статті обґрунтовано актуальність формуванні цілісної концепції забезпечення права на справедливий суд. Розглянуто такі аспекти формування концепції, як досягнення доступності правосуддя, забезпечення довіри до судової влади з боку населення, громадський моніторинг судової влади та гармонізація законодавства з метою забезпечення права на справедливий суд. Наведено пропозиції щодо обґрунтування теоретичної та прикладної складових Концепції розвитку теоретико-організаційного забезпечення права на справедливий суд.

**Ключові слова:** право на справедливий суд, євроінтеграція, судова влада, судове право, доступність правосуддя, громадський моніторинг, гармонізація законодавства.

### Abstract

The article substantiates the importance of forming a holistic concept of ensuring the right to a fair trials. The following aspects of the formation of the concept, such as access to justice, ensuring public trust in the judiciary, public monitoring of the judiciary and harmonization of legislation in order to ensure the right to a fair trial, are considered. The propositions on the substantiation of the theoretical and applied components of the Concept for the development of the theoretical and organizational provision of the right to a fair trial are presented.

**Key words:** right to a fair trial, European integration, judicial power, judicial law, access to justice, public monitoring, harmonization of legislation.

### ВСТУП

Ефективний захист прав і свобод людини та громадянина є однією із загально визнаних наукових і практичних проблем сучасності. Низьку ефективність забезпечення права на справедливий суд неодноразово відзначали і критикували інституції Європейського Союзу, що відображено у численних рішеннях Європейського суду з прав людини (далі – ЄСПЛ). Одним з критеріїв визначення пріоритетів реформування системи судоустрою, судочинства та суміжних правових інститутів, закріплених у Стратегії реформування судоустрою, судочинства та суміжних правових інститутів на 2015–2020 рр., визнано відповідність суспільним очікуванням щодо незалежного та справедливого суду, а також європейським цінностям та стандартам захисту прав людини. Одним із шляхів вирішення вказаної проблеми є напрацювання та втілення цілісної концепції забезпечення права на справедливий суд в умовах євроінтеграційних прагнень України. Цьому питанню і присвячено дану статтю.

---

<sup>1</sup> Сопільник Р. Л. доцент, професор кафедри судоустрою, адвокатури та прокуратури, «Львівський університет бізнесу та права», e-mail: sopilnyk01@gmail.com

## Досягнуті результати дослідження

Динаміка євроінтеграційних процесів в Україні, безсумнівно, залежить від багатьох чинників, серед яких на першому місці – політичний, чи, радше, геополітичний, підтвердженням чому стали події Революції Гідності. Чималу роль відіграє економічний чинник – досягнення рівня життя хоча б найбідніших країн ЄС для України вбачається складним процесом, що супроводжуватиметься численними болючими для різних верств населення реформами. Утім, правовий чинник слід розглядати як критерій можливості вступу України до ЄС, а отже, виправданості євроінтеграційних процесів у принципі. Навіть найбагатша країна, політична еліта якої одностайно дотримується думки щодо необхідності європейської інтеграції, не зможе завершити цього процесу без впровадження європейських правових цінностей та стандартів, передусім – в організації діяльності судової влади. З таких позицій розробка концептуальних засад реформування судової системи має відбуватись на загальних методологічних засадах судового права в євроінтеграційній парадигмі. Л. М. Москвич наголошує: «Проблема доступності суду, маючи свої концептуальні витoki з концепції основних прав і свобод людини, впливає з права на справедливий судовий розгляд і генетично пов'язана з моделлю судочинства» [1, С. 96].

Схожої позиції додержується Л. Москвич, наголошуючи, що Проектом змін до Конституції пропонується вилучити з тексту чинної Конституції України положення про наявність місцевих та апеляційних судів, залишивши лише норму щодо статусу найвищого суду в системі судоустрою – Верховного Суду. Якщо звернутися до практики європейських країн щодо конституційного регулювання судової системи, то можна виокремити дві основні тенденції: або згадуються всі суди, які діють (можуть діяти) в державі, або акцентується лише на вищому суді, а щодо інших судів – конституційна норма відсилає до закону. Проте можна визначити спільну закономірність: наявність системи судів, зокрема нижчих, декларується майже в усіх конституціях. Вилучення з Конституції України положень щодо наявності місцевих та апеляційних судів є невиправданим і містить потенційний сумнів у забезпеченості в державі правової визначеності та стабільності функціонування однієї з гілок державної влади, ризик порушення її самостійності та незалежності її носіїв. Принцип паритетності гілок державної влади вимагає рівного ставлення до їх конституційного визначення. Незважаючи на розгалуженість судів, кожен з них, а не лише найвищий суд, є носієм судової влади, тому вважаю, що система органів однієї з гілок державної влади – судової – повинна мати конституційне визначення, хоча б на рівні згадування та відсилання до закону [4, С. 22–23].

В. Суценок стверджує, що законодавці та правнича спільнота країни (науковці та практики) не мають сталого та чіткого усвідомлення щодо побудови судової гілки влади, хоча більшість все ж схиляються до триланкової системи. Науковець зауважує, що вивчення будови судової гілки влади в інших державах континентального права – ЄС та англосаксонській правовій сім'ї, а також історії судочинства на теренах України (включаючи Козацьку добу) дає підстави також бути прихильником саме такої системи: суд першої інстанції – апеляційний суд – касаційний (повторної апеляції) суд. Саме така система є, на його погляд, найбільш доступною для громадян України [5, С. 23–24]. На основі проведеного аналізу європейського досвіду забезпечення окремих складових права на справедливий суд ми встановили, що основними напрямками покращення доступу

до правосуддя є надання правової допомоги, спрощення процедур та зменшення вартості судового провадження, зменшення завантаженості суддів, альтернативні засоби врегулювання спорів, а також використання нових технологій. Окреслені напрями можливо згрупувати в окремі системи (за наявністю та характером зв'язків між елементами) [10, С. 173]. Удосконалення теоретичних і практичних методів забезпечення права на справедливий суд як основоположний вектор наближення вітчизняного судочинства до європейських стандартів правосуддя в умовах євроінтеграції є цілісним методологічним концептом, що ґрунтується на положеннях судового права і міжнародних зобов'язаннях, взятих на себе Україною у сфері судоустрою. Вважаємо, що для продовження та досягнення високої ефективності у виконанні завдань сучасного етапу судової реформи на шляху до євроінтеграції за окресленим напрямом є потреба нормативно закріпити Концепцію розвитку теоретико-організаційного забезпечення права на справедливий суд (Концепція), що складається з теоретичної та прикладної частин.

У рамках досліджених у підрозділі питань виформовується теоретична частина Концепції, що має, на нашу думку, охоплювати концептуальні засади реформування судової системи України, обґрунтовані з урахуванням сучасної динаміки євроінтеграційних процесів. Так, аналіз європейського досвіду забезпечення права на справедливий суд доводить, що серед основних засад реформування судової системи України в євроінтеграційній парадигмі найбільш актуальними є забезпечення доступності правосуддя, підвищення якості підготовки професійних суддів, а також оптимізація і досягнення ефективності фінансового, матеріально-технічного і кадрового забезпечення судів. Більш докладного вивчення потребують також питання, що можуть утворити прикладну (організаційну частину) концепції, а також конкретні механізми, розроблені у рамках таких підходів. Досягнення мети судової реформи, забезпечення права на справедливий суд у світлі євроінтеграційних процесів в Україні суттєво залежить від позитивного іміджу, який формується щодо судової влади у пересічного громадянина та у суспільстві в цілому.

Нині особливо важливою є проблема відновлення довіри до суду. Необхідним є підвищення авторитету судової влади України та довіри громадян до судової гілки влади, відновлення законності та справедливості. У Монреальській універсальній декларації про незалежність правосуддя зазначено, що судді, як особи, є вільними та зобов'язані приймати безсторонні рішення згідно з власною оцінкою фактів і знанням права, без будь-яких обмежень, впливів, спонук, примусів, загроз або втручання, прямих або непрямих, з будь-якого боку і з будь-яких причин. У процесі прийняття рішень судді є незалежними від своїх колег по суду та вищих посадових осіб. Жодна ієрархічна структура суддівства і жодна різниця у ранзі чи класі суддів ніяким чином не можуть ставати на перешкоді праву судді на вільне винесення вироку. Судді, підкреслюється у Декларації, є незалежними від виконавчих і законодавчих органів держави. У Висновку Консультативної ради європейських суддів йдеться про необхідність підтримувати гідність судового інституту і захищати суддів від усіх видів тиску, а судді повинні поводитися так, щоб уникати конфліктів інтересів або зловживання своїми повноваженнями. У Європейській хартії про статус суддів зазначено, що під час виконання своїх обов'язків суддя повинен виявляти повагу до особи та пильно стежити за підтриманням високого рівня компетентності, необхідної для вирішення справ у кожному окремому випадку, оскільки від рішень судді залежить

гарантія прав особи. Невід'ємною складовою незалежності суддів є практичне дотримання ними стандартів суддівської етики.

І. Є. Марочкін зауважує: «У разі неузгодженості між діями й рішенням суду та очікуваннями населення щодо функціонування судової влади створюються передумови для різного роду делегітимаційних процесів, які викликають відчуження людей від інститутів судової влади, нерозуміння її значимості й розчарування в отриманих результатах. Саме така ситуація і призводить у багатьох державах перехідного типу до так званої «тіньової юстиції», тобто нелегального, але досить ефективного способу вирішення соціальних конфліктів... Підвищення рівня довіри до суду повинно стати одним з показників ефективності впроваджуваних заходів реформування судової системи, що провадяться сьогодні в Україні» [6, С. 198–199]. Консультативна рада європейських суддів наголошувала на необхідності для суддів підтримувати на практиці (та в суспільному сприйнятті) сувору неупередженість, а для судів – досягати справедливого вирішення спорів упродовж розумного строку; сприяти виправленню необізнаності та викривленого уявлення про систему правосуддя та її роботу.

Згідно з Висновком № 3 (2002) Консультативної ради європейських суддів, судді повинні виконувати свої обов'язки, уникаючи фаворитизму та проявів упередженості. Вони не повинні приймати рішення, беручи до уваги щось, що виходить за межі застосування юридичних норм. Поки судді розглядають справу або готуються до її розгляду, вони не повинні свідомо робити жодних коментарів, які можуть розглядатися як винесення рішення наперед або які можуть вплинути на справедливість судового розгляду. Вони повинні демонструвати однакове ставлення до всіх осіб (сторін, свідків, адвокатів тощо) без відмінностей, що ґрунтуються на неправомірних підставах або є несумісними з належним виконанням суддівських функцій. Судді також повинні забезпечити, щоб їхня професійність не ставилася під сумнів під час виконання ними своїх функцій. Судді повинні виконувати свої функції, керуючись принципом рівноправного ставлення до сторін, уникаючи будь-якої упередженості або будь-якої дискримінації, підтримуючи баланс між сторонами та забезпечуючи справедливий розгляд справи для кожної зі сторін.

Ефективність судової системи вимагає від суддів високого рівня професійної свідомості. Судді повинні забезпечувати високий рівень професійної компетентності за допомогою базової підготовки та подальшого навчання, що забезпечить їм належну кваліфікацію. Судді повинні виконувати свої функції зі старанністю та розумною швидкістю. Для цього вони повинні бути забезпечені необхідними приміщеннями, обладнанням та помічниками. За таких умов судді повинні бути свідомі своїх обов'язків та виконувати їх згідно з пунктом 1 статті 6 Європейської конвенції з прав людини з метою прийняття рішення упродовж розумного строку. Демократичні перетворення в Україні, що відбувались останнім часом, значною мірою вплинули на формування громадянської свідомості населення, зумовили відступ від парадигми правового нігілізму та байдужості. Утім, Україна лише на початку довгого шляху, який пройшли свого часу країни, котрі сьогодні мають зразкову правову систему [7, С. 261].

Зміни, що відбуваються в Україні, мають не лише об'єктивний, але і суб'єктивний характер. Правові реформи сучасності характеризуються деяким відставанням від змін, що відбулись у свідомості громадян після Революції Гідності. Їх

найважливішим завданням є закріплення цих змін та забезпечення правильного напрямку розвитку правової системи. Наведені узагальнені міркування можливо застосувати і до часткового прикладу – судової реформи в Україні. Проблемне поле наукової діяльності, що утворюється на фоні змін у правотворчості та правосвідомості стосовно судоустрою в Україні, зумовлює особливу гостроту проблеми обґрунтування зв'язку між об'єктивними та суб'єктивними аспектами судової реформи. Прикладну складову Концепції розвитку теоретико-організаційного забезпечення права на справедливий суд доцільно утворювати з позиції доцільності вибудовування цілісного організаційного механізму підвищення довіри до суду.

Зважаючи на те, що довіра до суду – це універсальна характеристика ефективності судової влади, зміст організаційного механізму забезпечення довіри до суду, вважаємо, має ґрунтуватись на меті досягнення такого рівня довіри, за якого неприпустимими стають навіть сумніви у незалежності та неупередженості суддів, належній обґрунтованості та остаточності судового рішення, а також попереджаються та піддаються суспільному осуду спроби ухилитись від їх виконання. Суб'єктами цього механізму виступають усі суб'єкти судового права, об'єктом – судово-правові відносини щодо підвищення довіри до суду.

До основних сфер функціонування механізму віднесемо забезпечення якісного зворотного зв'язку та оперативне і максимально прозоре урегулювання фактів, що ставлять під сумнів авторитет суду (особливо важливим є забезпечення невідворотності відповідальності судді за вчинення злочину чи дисциплінарного проступку); інформування громадськості про існуючі проблеми у сфері відправлення правосуддя, наведення інструментів, засобів, заходів та кінцевих термінів подолання цих проблем; залучення науковців, представників громадських організацій, органів державної влади і місцевого самоврядування до обговорення проблем правосуддя і напрацювання методів їх вирішення на засадах кооперації зусиль; оперативне реагування на інформацію, що шкодить довірі до суду, шляхом її спростування або висвітлення процесу усунення можливих фактів, що підривають довіру до суду.

Вважаємо також, що проведене дослідження переконливо доводить необхідність досягнення методологічної єдності правових норм, що регулюють судово-правові відносини. Цього пропонується досягти завдяки впровадженню правового механізму гармонізації судово-правових норм, що ґрунтується на науковій доктрині судового права та євроінтеграційній парадигмі організації судової влади відповідно до пріоритету забезпечення права на справедливий суд [8, 266].

Метою запуску пропонованого механізму є досягнення єдності у базових підходах до судочинства та наближення вітчизняної системи судового права до європейських стандартів. У рамках Концепції запропоновано активізувати роботу щодо досягнення єдності засадничих положень процесуального права та нормативно-правових актів, які урегульовують окремі аспекти забезпечення права на справедливий суд; забезпечення системності та послідовності у розробці, правовому закріпленні та реалізації заходів стратегічного та практичного характеру щодо забезпечення усіх складових права на справедливий суд; досягнення стабільності системи судового права (зокрема, чітке визначення часових меж завершального етапу судової реформи та очікуваних результатів, що мають бути описані як відповідні очікуванням

європейських партнерів від судової реформи як одного з етапів євроінтеграції України); заохочення громадських ініціатив щодо контролю ефективності та успішності реформ, пов'язаних із забезпеченням права на справедливий суд.

Вважаємо також, що аби досягти прозорості, неупередженості, ефективності процесів забезпечення права на справедливий суд за передбаченими Концепцією напрямками, моніторингу виконання рішень ЄСПЛ та діяльності з усунення перешкод у виплаті відшкодування, ужиття додаткових заходів індивідуального і загального характеру у рамках виконання рішень ЄСПЛ [10, С. 175], для утвердження авторитету правосуддя і зміцнення суспільної довіри до судової влади доцільно утворити спеціальний орган Вищої ради правосуддя – Комісію Вищої ради правосуддя з питань забезпечення права на справедливий суд.

Належний рівень якості підготовки професійних суддів має ґрунтуватись на європейських стандартах підготовки для підвищення кваліфікації суддів (серед яких – належність системи підготовки суддів до судової влади та підконтрольність незалежному органу суддівського самоврядування, відповідність програм навчання вимогам відкритості, компетентності та неупередженості з метою забезпечення високої кваліфікації, доброчесності та професійної компетентності судді) та забезпечувати безпомилковість судових рішень. Це сприяє досягненню метаефекту (взаємному підсиленню) щодо решти складових забезпечення права на справедливий суд. На основі результатів проведеного серед експертів, суддів та працівників апарату суду опитування виявлено, що підвищення якості підготовки та кваліфікації професійних суддів перебуває у системному зв'язку з покращенням механізмів добору і розстановки суддів та великою мірою визначає довіру суспільства до суду [11, С. 240].

Відзначимо також системний зв'язок фінансового, матеріально-технічного і кадрового забезпечення судів та суттєву роль цих складових у забезпеченні права на справедливий суд. Згідно з європейськими стандартами організації судової влади, належне фінансове забезпечення слід трактувати, з одного боку, як ключову основу її незалежності, а з іншого – як невід'ємну умову досягнення ефективності правосуддя. Таким чином, якнайшвидше досягнення та зміцнення фінансової незалежності судів і суддів аргументується актуальністю євроінтеграційних процесів та їх значенням для проведення реформ, пов'язаних із забезпеченням права на справедливий суд, що відображено у Концепції.

Недостатня якість матеріально-технічного забезпечення протягом останніх років стала перманентною проблемою вітчизняної судової системи, що не відповідає європейським стандартам організаційного забезпечення та потребує невідкладного вирішення у рамках євроінтеграційної парадигми. Від наявності та якості матеріально-технічного забезпечення залежать такі передумови забезпечення права на справедливий суд, як дотримання процесуальних вимог, підвищення авторитету суду, психоемоційна складова судового процесу, пришвидшення судової процедури, зрештою, виконання вимог законодавства з охорони праці суддів, що може стати додатковим чинником їх об'єктивності та неупередженості під час розгляду справ. Матеріально-технічна база суду потребує постійного оновлення відповідно до вимог часу. Особливо це стосується комп'ютерного устаткування та програмного забезпечення, що у період динамічного прогресу інформаційних технологій стає передумовою

дотримання розумного строку розгляду справ та гласності й відкритості судового процесу [12, С. 41].

Ефективна організація роботи суду в сфері кадрового забезпечення є запорукою дотримання прав людини у судовому процесі, зокрема доступності правосуддя, на чому особливо наголошується у європейських рекомендаціях з приводу реформування судової системи України. Трансформація системи адміністрування унаслідок впливу європейських цінностей призводить до формування специфічних вимог та передумов виникнення нових зразків судового управління. Одним з аспектів, що потребує вдосконалення у контексті європейської інтеграції, є запровадження ціннісних орієнтирів у судовому управлінні. Загалом євроінтеграційний вектор є позитивним началом реформування вітчизняної практики судового управління.

Розвиток судового права у напрямі забезпечення права на справедливий суд не лише відповідає взятим на себе Україною міжнародним зобов'язанням, стратегічному зовнішньополітичному вектору розвитку нашої держави, суспільним інтересам, але й означає невідступне прагнення до розбудови правової держави, що ґрунтується на принципах верховенства права, розподілу влади, гарантованості прав і свобод людини і громадянина. Доведено, що одним з важливих кроків реалізації Концепції є створення спеціального органу Вищої ради правосуддя – Комісії з питань забезпечення права на справедливий суд

## **ВИСНОВКИ**

Таким чином, на основі проведеного дослідження обґрунтовано концептуальні засади реформування судової системи України з огляду на динаміку євроінтеграційних процесів та доведено, що необхідність удосконалення теоретичних і практичних методів забезпечення права на справедливий суд як основоположного вектора наближення вітчизняного судочинства до європейських стандартів правосуддя в умовах євроінтеграції є цілісним методологічним концептом, оснований на положеннях судового права і міжнародних зобов'язаннях, взятих на себе Україною у сфері судоустрою. Для продовження реформування та досягнення високої ефективності у виконанні завдань сучасного етапу судової реформи на шляху до євроінтеграції обґрунтовано Концепцію розвитку теоретико-організаційного забезпечення права на справедливий суд (Концепцію), що складається з теоретичної та прикладної частин.

Запропонована теоретична складова ґрунтується на методологічній єдності положень щодо досягнення європейського рівня забезпечення права на справедливий суд на основі системного підходу до розвитку судового права України. Теоретична складова вміщує системні рекомендації щодо виокремлення основних засад реформування судової системи України в євроінтеграційній парадигмі, серед яких найактуальнішими є забезпечення доступності правосуддя, підвищення якості підготовки професійних суддів, а також оптимізація і досягнення ефективності фінансового, матеріально-технічного і кадрового забезпечення судів. Прикладну складову Концепції обґрунтовано з позиції вибудовування цілісного організаційного механізму підвищення довіри до суду.



З метою досягнення прозорості, неупередженості, ефективності процесів забезпечення права на справедливий суд за передбаченими Концепцією напрямками, моніторингу виконання рішень ЄСПЛ та діяльності з усунення перешкод у виплаті відшкодування, ужиття додаткових заходів індивідуального і загального характеру в рамках виконання рішень ЄСПЛ, для утвердження авторитету правосуддя і зміцнення суспільної довіри до судової влади запропоновано, згідно з пунктом дев'ятим частини першої статті 3 та частиною шостою статті 26 Закону України «Про Вищу раду правосуддя» утворити спеціальний орган Вищої ради правосуддя – Комісію Вищої ради правосуддя з питань забезпечення права на справедливий суд.

## СПИСОК ВИКОРИСТАНИХ ДЖЕРЕЛ

1. МОСКВИЧ Л. М. *Ефективність судової системи: концептуальний аналіз*. Х. Вид-во «ФІНН», 2011. 384 с.
2. БЕРЕЗЮК О. *Сьогодні обговорювати питання внесення змін до Конституції можна лише на теоретичному рівні* [Електронний ресурс] Конституційний процес в Україні: удосконалення засад правосуддя, прав, свобод і обов'язків людини і громадянина. С. 18 – 19. Режим доступу <http://old.razumkov.org.ua/upload/konst-2016.pdf>.
3. МЕЛЬНИК М. *Запропоновані зміни до основного закону не забезпечать розв'язання існуючих у сфері правосуддя проблем* [Електронний ресурс] // Конституційний процес в Україні: удосконалення засад правосуддя, прав, свобод і обов'язків людини і громадянина. С. 20 – 21. Режим доступу <http://old.razumkov.org.ua/upload/konst-2016.pdf>.
4. МОСКВИЧ Л. М. *Система органів судової влади повинна мати конституційне визначення* [Електронний ресурс] // Конституційний процес в Україні: удосконалення засад правосуддя, прав, свобод і обов'язків людини і громадянина. С. 22 – 23. Режим доступу <http://old.razumkov.org.ua/upload/konst-2016.pdf>.
5. СУЩЕНКО В. М. *Проблеми реалізації та захисту прав і свобод людини та громадянина в Україні* (в контексті верховенства права) Наукові записки НаУКМА. Юридичні науки. 2012. Т. 129. С. 28-32.
6. МАРОЧКІН І. Є. *Легітимність судової влади*. Проблеми законності. 2012. Вип. 118. С. 192-200.
7. СОПІЛЬНИК Р. Л. *Забезпечення в Україні права на справедливий судовий розгляд з урахуванням практики Європейського суду з прав людини. Pravna veda a prax: vyzvy modernych Europskych integracnych procesov: materialy medzinar. ved. konf. (Bratislava, 27–28 nov. 2015)*. Bratislava: Paneuropska vysoka skola, 2015. S. 260–262.
8. SOPILNYK R. L. *Concept of judiciary law through Ukraine judicial reforms in the eurointegration paradigm. Prospects for development of education and science*. Plovdiv, 2016. Vol. 1. P. 265–269.
9. SOPILNYK R. L. *Improving theoretical and legal foundations of legal aid as a condition of access to justice. Topical questions of contemporary science*. Taunton, 2017. Vol. 1. P. 360–363.

10. SOPILNYK R. L. Main structural elements of the legal category «Right to fair trial». *Current scientific research*. Montreal, 2017. Vol. 1. P. 172–175.
11. SOPILNYK R. L. On eurointegration vector of judges training in the forming judiciary law process framework. *Geopolitical processes in the world today*. Vienna, 2016. Vol. 1. P. 238–242.
12. SOPILNYK R. L. Theoretical basement of improvement the court accessibility. *Security Forum: materials of the intern. scient. conf.* (Cracow, 16 oct. 2015). Cracow : Apeiron, 2015. S. 39–41.

# Možnosti zefektivnění odhalování daňových úniků a daňové trestné činnosti v Slovenské republice

## Possibilities to Streamline Detection of Tax Evasion and Tax Crime in the Slovak Republic

Jozef Stieranka<sup>1</sup>

### Abstrakt

Príspevok prezentuje čiastkové výsledky získané v rámci realizácie vedeckovýskumnej úlohy VYSK. č. 164 „Odhaľovanie daňových únikov a daňovej trestnej činnosti“ riešenej na Akadémii PZ v Bratislave. Poukazuje na stav a dynamiku vývoja daňových únikov a vybraných druhov daňovej kriminality v Slovenskej republike. Okrem iných úloh bol v rámci vedecko-výskumnej úlohy vykonaný empirický výskum. Príspevok poukazuje na výsledky tohto empirického výskumu a na ich základe predkladá na ďalšiu vedeckú diskusiu opatrenia zamerané na zefektívnenie odhaľovania daňových únikov a daňovej trestnej činnosti.

**Kľúčové slová:** daňový únik, daňové trestné činy, odhaľovanie.

### Abstract

The article points out partial outcomes of the research task no. 164 „Detection of Tax Evasion and Tax Crime“ which has been executed at the Academy of the Police Force in Bratislava. It refers to a current state and development dynamics of tax evasion cases and selected types of tax crime in the Slovak Republic. Besides other tasks, an empirical research has been carried out and the article presents its results and introduces measures aimed at the effectiveness of tax crime and tax evasion detection.

**Key words:** tax evasion, tax crime, detection.

### Úvod

Daňové úniky a daňová kriminalita nesporně patří mezi velmi diskutovaná témata i v současné době a můžeme je považovat za celosvětový fenomén. I tyto skutečnosti byly jedním z důvodů, proč Akademie PZ v Bratislavě začala řešit vědeckovýzkumný úkol č. 164 "Odhalování daňových úniků a daňové trestné činnosti". V průběhu řešení vědeckovýzkumného úkolu bylo přijato několik programů a iniciativ, ať už na národní úrovni nebo na mezinárodní úrovni, které si dávají za cíl bojovat proti daňovým únikům a daňovým podvodům. Na globální úrovni byl vypracován "Akční plán boje proti snižování daňového základu a přelévání zisků" - Action Plan on Base Erosion and Profit Shifting (BEPS), který přijala a zveřejnila OECD v červenci 2013. Na úrovni Evropské unie byl v prosinci 2012 vypracován a přijat Evropskou komisí "Akční plán na posílení boje proti daňovým podvodům a daňovým únikům". Na národní úrovni byl v květnu 2012 vládou Slovenské republiky přijat "Akční plán v boji proti daňovým podvodům", který obsahuje padesát opatření. Jejich realizace je naplánována do tří etap počínaje rokem 2012 až do roku 2016. Cílem těchto opatření je účinnou legislativní podporou, ale i sérií nástrojů operativního charakteru:

---

<sup>1</sup> Prof. Ing. Jozef Stieranka, PhD., Akadémia PZ v Bratislave, e-mail: jozef.stieranka@minv.sk.

- komplexně postihovat daňové podvody,
- zabránit nekalým činnostem při zániku obchodních společností,
- zvýšit odpovědnost osob, které jsou v období předcházejícímu zániku společnosti jejich statutárními orgány,
- přehodnotit efektivitu platné právní úpravy trestního zákona a trestního řádu,
- zavést nové skutkové podstaty daňových trestných činů.<sup>2</sup>

Přijetí těchto důležitých programů na jedné straně potvrdilo správnost, aktuálnost a společenskou potřebu řešení uvedeného vědeckovýzkumného úkolu. Na druhé straně přijaté programy jak na úrovni OECD na úrovni Evropské unie, tak vládní "Akční plán v boji proti daňovým únikům" přijetím desítek opatření do určité míry eliminovaly rozsah možných návrhů a doporučení, které by byly výsledkem vědeckovýzkumného úkolu a potenciálně mohly být předloženy na vědeckou diskusi. Řešitelský tým nemá ambici navrhnout opatření na celkovou eliminaci daňových úniků, protože to vyžaduje přijímat širší opatření jak v oblasti finančního práva, správního práva, trestního práva, jakož i v oblasti daňového práva, obchodního práva, které jsou již obsaženy v uváděných mezinárodních a národních programech. **Cíl vědeckovýzkumné úlohy byl zúžen na zefektivnění odhalování daňových úniků a daňových trestných činů jako poznávacího procesu, který má při tomto druhu trestné činnosti určitá specifika.**

### Základní teoretická východiska

Ekonomická a finanční krize, která zasáhla v letech 2008-2013 celý svět znovu vyvolala vážné diskuse na téma daňových úniků, optimalizace daní a daňových podvodů. Politici si uvědomili, že pokud budou v daňových příjmech výrazné výpadky, nedokážou zajistit plnění základních funkcí státu v oblasti vzdělávání, zdravotnictví, bezpečnosti a podobně. Obcházení daňové povinnosti však může mít i mnohem vážnější následky, a to až bankrot státu. Potvrdila to i situace kolem Řecka v letech 2010-2013, které musela zachraňovat Evropská unie a mezinárodní věřitelé před vyhlášením státního bankrotu. Jedním z důvodů byly právě vysoké daňové úniky a daňová nedisciplinovanost v Řecku. Pod silným tlakem finanční krize, evropští politici deklarovali, že jsou ochotni přijmout jakákoli opatření, jen aby udrželi systém. Prvním krokem bylo vytvoření tzv. dočasného eurovalu - Evropského finančního stabilizačního nástroje (EFSF) v roce 2010. V druhé polovině roku 2012 byl zřízen tzv. trvalý euroval - Evropský mechanismus stability (ESM). Oba tyto nástroje měly a mají sloužit ke stabilizaci situace v zemích Evropské unie a eurozóny.

Obecně základním motivem páchaní daňových úniků je rozpor mezi zájmem státu na inkasování daní a zájmem daňových subjektů o minimalizaci vlastního daňového zatížení. Příčiny jsou různé, a to v závislosti na osobě, která se ho dopouští, na místě, kde k němu dochází a na výšce samostatného úniku. Faktorů, které mají vliv na existenci a rozsah daňových úniků je množství. Můžeme je rozdělit do následujících skupin:

---

<sup>2</sup> MINISTERSTVO FINANČÍ SLOVENSKEJ REPUBLIKY. Akčný plán boja proti daňovým podvodom na roky 2012-2016. In: Hospodárska a sociálna rada Slovenskej republiky [online]. 2012 [cit. 2014-12-09]. Dostupné z: <http://hsr.rokovania.sk/mf158742012-73/>.

- **Politický faktor.** Má velmi obecnou platnost. Daňovým deliktem je možno vyjadřovat nesouhlas s politickým rozhodnutím vlády, což je jakýmsi politickým protestem.
- **Sociální a etický faktor.** Nízká občanská uvědomělost v oblasti placení daní a tolerování daňových úniků přispívá ke zvyšování rozsahu daňových úniků a daňové trestné činnosti.
- **Ekonomický faktor.** Mění se ekonomické prostředí země má vliv na různé spekulace. Daně se odvádějí snadněji v období růstu než v období recese. Proto je nezbytné, aby stát usiloval o ekonomický růst, čímž by míra daňových úniků klesala, resp. stagnovala.
- **Legislativní faktor.** Nestabilita daňové legislativy vytváří "živnou půdu" daňovým únikům a páčání trestných činů v daňové oblasti.
- **Výše daňového a odvodového zatížení.** Patří mezi významné faktory ve vztahu k velikosti daňových úniků. V případech vyššího daňového zatížení subjektů se zvyšují daňové spekulace a rostou daňové úniky. Naopak při nízkém daňovém zatížení je tlak na daňové spekulace nižší.
- **Mechanismus zdanění.** Je rozhodujícím faktorem při páčání daňových úniků a daňové kriminality. Mechanismus založený na bázi dobrovolnosti, který je využíván v zemích s demokratickým způsobem řízení vytváří vhodný prostor pro nezákonné snižování daní.
- **Mechanismus kontroly.** Všechny daňové systémy se opírají o přiznání daňových poplatníků, čímž se znásobuje možnost uvádění nepravdivých údajů. Taková přiznání musí být kontrolována. Vzhledem k množství daňových přiznání je taková kontrola málo účinná.

K vymezení samotného pojmu daňový únik neexistuje jednotná definice. V teorii a následně i v ekonomické praxi se setkáváme s různými pohledy na chápání obsahu tohoto pojmu. Někteří autoři charakterizují daňový únik jako "výsledek ekonomického chování daňových subjektů, jehož důsledkem je úmyslná nebo neúmyslná redukce daňové povinnosti daňového subjektu (občana, živnostníka, podniku a pod) vůči státu".<sup>3</sup> Jiní autoři definují daňový únik jako vědomé vyhýbání se placení daní i za využití tzv. "bílých míst" v daňové legislativě. Francouzský ekonom J.C. Martinez uvádí, že daňový únik je pro daňového poplatníka jediným skromným prostředkem, jak přímo vyjádřit míru nesouhlasu s daněmi. I když tímto samozřejmě nelze daňový únik považovat za prostředek, který je v souladu se zákonem. Konání, při kterém daňový subjekt snižuje daňovou povinnost nebo si ji neplní porušováním zejména daňových zákonů, ať už úmyslně nebo neúmyslně, se často označuje jako daňový únik v užším slova smyslu. Pokud je daňový únik založen na porušování platného práva, jedná se o **nelegální, resp. nezákonný daňový únik**, často označovaný také termínem daňový podvod. V této souvislosti je však třeba zdůraznit, že mezi zákonným a nezákonným způsobem neexistuje přesná hranice, ale plynulý přechod. Postupná „uklouznutí“ vedou daňového poplatníka postupně od zákonných praktik přes řady mezistupňů k daňovému podvodu. Nezákonný daňový únik ve většině případů představuje i trestní odpovědnost konkrétní osoby ze spáchání daňových trestných činů. Z pohledu úmyslu můžeme nelegální daňové úniky klasifikovat na neúmyslné daňové úniky a úmyslné

<sup>3</sup> VIKTORYOVÁ, J. et al. *Metodika vyšetřovanie trestných činov*. II. část. Bratislava: Akadémie PZ, 2004, s. 109.

daňové úniky. Neúmyslné daňové úniky postihují konání daňového subjektu, který z nepozornosti nebo z nedostatečné znalosti daňových předpisů si sníží základ daně a následně daň. Častokrát vycházejí z chyb v ekonomické evidenci a chyb při výpočtu daní. Pro neúmyslné daňové úniky je charakteristické nevědomé jednání. Po zjištění chyby správní orgán postup hodnotí jako správní delikt, který uzavře přiměřenou daňovou sankcí. Úmyslné daňové úniky jsou výsledkem otevřeného nebo skrytého porušení platných zákonů, využití omylu, uvedení v omyl, zatajení podstatných skutečností a často simulovaných či zastíracích úkonů majících charakter podvodného jednání a vedoucích v konečném důsledku k nezaplacení daní<sup>4</sup>. Nezákonný resp. nelegální daňový únik se projevuje ve formě daňové defraudace (zatajení určité části majetku daňového subjektu), ve formě daňové malverzace (zatajení některých příjmů) nebo ve formě nadhodnocení daňových výdajů.

Termín "daňový únik" zahrnuje v sobě i legální, resp. oprávněný únik, který postihuje takové jednání, že poplatník se pohybuje v mezích zákonů a využívá jich na snižování svého daňového zatížení. V podstatě jde o šikovné využívání možností, které nabízejí zákony. V těchto případech se často označuje takový daňový únik jako daňový únik v širším slova smyslu. Jiní autoři takové jednání zařazují do pojmu daňová optimalizace. Ve stávající právní úpravě se však s pojmem "daňová optimalizace" nikde nesetkáme. Daňová optimalizace představuje de facto know-how firmy nebo jejího vedení, které pozitivně ovlivňuje výšku jejího daňového zatížení. Je to souhrn různých ekonomických a právních opatření s cílem hrazení co možná nejnižšího objemu všech druhů daní, tedy přímých daní, nepřímých daní a jiných daní, které musí firma platit státu v souladu s daňovými zákony. Efekt daňové optimalizace se účinně projeví v delším časovém horizontu. V rámci daňové optimalizace se velmi často setkáváme i s daňovou spekulací a s daňovým plánováním. I když daňové plánování a daňová optimalizace představují spojené nádoby, není to totéž.<sup>5</sup> Daňové plánování je takový postup firmy, při kterém vzhledem k formě právní subjektivity, výši obchodního obratu, vybavenost hmotným majetkem a předmětem podnikání, zaplatí co nejnižší daň v časovém harmonogramu, který nenaruší její ekonomický vývoj a zbytečně neváže volné finanční zdroje. Definici daňové spekulace lze odvodit od vymezení pojmu burzovní spekulace a je ji možné chápat jak určitou činnost podnikatele, která spočívá ve správném využívání zákonných institutů a ve využívání mezer v daňových zákonech a ekonomické legislativě státu v transferech podnikatelských aktivit do daňových rájů, tak ve využívání všech ostatních legitimních prostředků na bázi daňově-účetních a právních znalostí. Pokud je však daňová spekulace legitimní, stát může jen respektovat přirozenou a logickou snahu každého daňového subjektu nezaplatit státu více daní, než je nutné. Při daňové spekulaci a daňové optimalizaci nastává základní rozpor v zájmech, kdy poplatník se snaží minimalizovat daňové zatížení, přičemž stát chce maximalizovat výnos z vybraných daní. Jednou z možností, jak si firma může optimalizovat své daňové zatížení je zakládání společností v tzv. "onshore zemích" a "offshore zemích", které se také společně označují jako daňové ráje. Takový způsob optimalizace je v posledním období mezi podnikateli značně rozšířen.

## **Kvantifikace daňových úniků a daňové trestné činnosti**

<sup>4</sup> PRESPERÍNOVÁ, M. *Metodická pomůcka k odhalování a dokumentování trestné činnosti v oblasti daně z příjmu a daně z přidané hodnoty službou kriminální policie*. Bratislava: Prezídium PZ, 2009.

<sup>5</sup> BURÁK, E. Daňové plánovanie a optimalizácia sú spojené nádoby. In: *Akont.cz* [online]. 2001 [cit. 2014-12-09]. Dostupné z: [http://www.akont.cz/nase-znalosti/prispevky.html/83\\_380-danove-planovanie-a-optimalizacia-su-spojene-nadoby/0](http://www.akont.cz/nase-znalosti/prispevky.html/83_380-danove-planovanie-a-optimalizacia-su-spojene-nadoby/0).

Celková kvantifikace reálných daňových úniků a reálné daňové trestné činnosti není úplně možná, vzhledem k vysoké latenci těchto aktivit. Reálné daňové úniky jsou tvořeny známými daňovými úniky a latentními daňovými úniky. Rozsah latentních daňových úniků je možné pouze více či méně přesně odhadovat. V ekonomické praxi existují dva základní přístupy, jak kvantifikovat možné daňové úniky. První přístup je tzv. přímý a realizuje se formou daňových kontrol, které dokáží přesně vyčíslit částku daňových úniků u subjektů, které byly podrobeny kontrole. Takto zjištěné daňové úniky představují známé daňové úniky. Druhý přístup na kvantifikaci daňových úniků představuje tzv. nepřímý způsob a využívá další ukazatele, které nepřímo dokazují daňový únik. Jde například o ukazatel spotřeby energií a materiálů ve zkoumaných firmách, vývoj obratu firem, vzájemné porovnávání informací o objemech příjmů z více zdrojů nebo jejich porovnávání s údaji z nezávislých statistických údajů. Takto získané informace lze použít pouze jako odhady, a nemohou být použity jako spolehlivé zdroje k prokázání daňových úniků.

Vyspělé státy Evropské unie odhadují roční daňové úniky v rozmezí 10 % - 30 % celkově naakumulovaných daní. Např. na základě dosavadních zkoumání belgický institut veřejných financí (Dulbea) přišel k závěru, že latentní daňové úniky v Belgii představují 14 % z hrubého domácího produktu Belgie.<sup>6</sup> Ekonomičtí odborníci v Evropské unii odhadují, že každý rok se v Evropské unii ztrácí 1 bilion EUR na daňových podvodech a daňových únicích, což odpovídá částce přibližně 2 000 EUR na každého evropského občana ročně, aniž se v reakci na to přijala odpovídající opatření<sup>7</sup>. Největší daňové úniky v Evropské unii se odhadují na dani z přidané hodnoty (DPH). Evropská komise v listopadu 2009 zveřejnila studii o odhadovaných daňových únicích na DPH v rámci Evropské unie. Výsledky této studie poukazují na značné rozdíly mezi jednotlivými členskými státy, pokud jde o přístup k boji proti daňovým podvodům. Slovenská republika v tomto průzkumu skončila z 25 států Evropské unie (bez Bulharska a Rumunska, jelikož byla provedena v roce 2006) po Řecku nejhorší. Podle této studie odhad podvodů na DPH (podíl ztráty) v roce 2006 byl v SR 28 % z teoretické daňové povinnosti DPH. V kvantitativním vyjádření to představuje odhadovanou daňovou ztrátu z příjmů na dani z přidané hodnoty ve výši 1,3 mld. €. Horší dopadlo už jen Řecko s 30 % odhadem. V České republice tento podíl činil 18%. Nejlepší přístup k bojům proti daňovým únikům na DPH podle této studie mezi zeměmi Evropské unie vykazovalo Lucembursko s 1% podílem ztráty na teoretické daňové povinnosti.<sup>8</sup> V březnu 2012 zveřejnil Institut finanční politiky MF SR "Odhad ztráty příjmů z DPH v roce 2010" na úrovni 2,3 mld. €, což představuje 3,5 % HDP.

Situace v oblasti známých daňových úniků je v Slovenské republice stejně nepříznivá. Svědčí o tom statistické ukazatele finanční zprávy, které poukazují na nevyhovující stav v oblasti daňových úniků ve všech druzích daní. Za posledních deset let byla situace nejvážnější v roce 2011, kdy Finanční zpráva SR v rámci provedených daňových kontrol a místních zjišťování odhalila daňové úniky v celkové výši přes 707 milionů €, z toho na DPH ve výši 519 milionů €. Uváděné odhady daňových úniků,

<sup>6</sup> Belgický hospodářský denník L'Echo.

<sup>7</sup> EURÓPSKA KOMISIA. *Akčný plán na posilnenie boja proti daňovým podvodom a daňovým únikom* [online]. Brusel, 2012 [cit. 2014-12-09]. Dostupné z: [http://ec.europa.eu/taxation\\_customs/resources/documents/taxation/tax\\_fraud\\_evasion/com\\_2012\\_72\\_2\\_sk.pdf](http://ec.europa.eu/taxation_customs/resources/documents/taxation/tax_fraud_evasion/com_2012_72_2_sk.pdf)

<sup>8</sup> MINISTERSTVO FINANCI SLOVENSKEJ REPUBLIKY. *Návrh koncepcie boje proti daňovým únikom v oblasti DPH*. In: *Rokovanie vlády Slovenskej republiky* [online]. 2001 [cit. 2014-12-09]. Dostupné z: [http://rpo.rokovania.sk/RokovanieVlady/html/m\\_Mater-Dokum-131433.html](http://rpo.rokovania.sk/RokovanieVlady/html/m_Mater-Dokum-131433.html).

jakož i samotné statistické údaje o známých daňových únicích poskytované finanční zprávou jednoznačně dokumentují, že situace v Slovenské republice v oblasti daňových úniků je vážná.

Situace v oblasti známé daňové kriminality je ve Slovenské republice stejně jako u daňových úniků neuspokojivá. Daňová kriminalita je motivována hlavně majetkovým prospěchem jednotlivců proti kolektivním právům celého hospodářství, resp. jeho institucím. Vstup Slovenské republiky do Evropské unie a schengenského prostoru přinesl nesporně mnoho pozitiv. Umožnil volný pohyb osob, zboží, služeb a kapitálu. Toto pozitivum sebou však přineslo i možnost zneužívání obchodních aktivit k páčání ekonomické organizované kriminality, která má za následek zejména obrovské daňové úniky. Můžeme konstatovat, že daňové úniky a daňová trestná činnost po vstupu Slovenské republiky do Evropské unie a schengenského prostoru je páchaná sofistikovaněji a naopak, že státní orgány nejsou dostatečně připraveny čelit tomuto druhu kriminality. Trestné činy v daňové oblasti jsou páčány na profesionální úrovni, přičemž největší podíl na ní mají osoby vzdělané, odborně zdatné a připravené, s poměrně značným finančním kapitálem. Tyto se snaží být o krok před státní mocí, která dosud nedokázala příslušné složky státní moci odborně vyškolit na odhalování tohoto typu kriminality, která je charakterizována vysokou mírou latence. Způsoby páčání jsou variabilní, což znamená, že pachatelé je neustále mění a přizpůsobují aktuálním podmínkám trhu, resp. využívají bílá místa v legislativě. Vedle klasických forem daňové kriminality se dostávají do popředí nové formy trestné činnosti páchané kriminálními skupinami (organizovanými, resp. zločineckými skupinami). Organizovaná kriminalita v daňové oblasti se stává nepřehlédnutelnou součástí dnešní doby a představuje "novou kvalitu". Zvýšila se společenská nebezpečnost trestných činů, objevily se nové formy nejzávažnějších trestných činů. Organizovaná daňová trestná činnost je páčána plánovaně, dlouhodobě s orientací na vysoký zisk, přičemž jsou zároveň realizována opatření proti jejímu odhalení a trestnímu postihu. Do popředí se dostává honba za ziskem za jakoukoliv cenu. Zisk je hnacím motorem organizované kriminality, jeho součástí a cílem. Do rukou kriminálních skupin se dostávají obrovské sumy nezákonně nabytých příjmů.

## **Empirický výzkum a jeho výsledky**

Jedním z úkolů pro zajištění splnění cíle vědeckovýzkumného úkolu byla i realizace empirického výzkumu u jednotlivých subjektů zapojených do odhalování daňových úniků a daňové trestné činnosti v resortu financí a v resortu vnitra se zaměřením na zhodnocení účinnosti současných legislativních, metodických, organizačních a součinnostních opatření. Při realizaci empirického výzkumu byly zvoleny tři základní metody, a to dotazníková metoda, metoda řízených rozhovorů s experty v oblasti odhalování daňové kriminality a daňových úniků a metoda delphi. Jako hlavní výzkumná metoda byla aplikována metoda kvalitativního výzkumu. Metoda kvalitativního výzkumu umožnila hlouběji proniknout ke zkoumaným jevům a obsáhnout všechny prvky vstupující do zkoumaných jevů. Předností bylo i to že, někteří řešitelé se přímo účastnili zkoumaných činností, což vhodným způsobem doplnilo samotné vědecké pozorování zkoumaných jevů - daňových úniků a daňové trestné činnosti. Další metodou použitou v empirické části výzkumu byla metoda řízených rozhovorů s vybranými experty pracujícími v oblasti odhalování daňových úniků a daňové trestné činnosti. Metoda delphi byla použita jako doplňková metoda k metodě řízených rozhovorů a to především pro své klady, kterými jsou možnost



srovnání míry shody a různosti názorů, odhadů několika expertů, kteří nejprve vyjadřují své názory nezávisle na sobě. Jejím žádoucím vedlejším efektem je, že odborníci se při seznámení s novými pohledy a poznatky mohou zamyslet nad novými, někdy netradičními přístupy a opět posunout znalosti na novou kvalitativní úroveň. Pro zjištění názoru respondentů na otázky související s daňovými úniky a daňovou kriminalitou, jejím odhalováním, jakož i na problémy daňové, celní a policejní praxe v této oblasti byla použita dotazníková metoda. V rámci dotazníkové metody byly zpracovány otázky v co nejužitečnější formě, aby jednotliví respondenti mohli přesně odpovědět na každou jednu otázku a zároveň aby vyhodnocenými odpověďmi bylo možné testovat stanovené hypotézy, které byly přijaty v rámci projektu vědeckovýzkumného úkolu. Zpracované byly dva typy dotazníků s rozdílnými otázkami, přičemž jeden byl určen pro dvě skupiny "odborné veřejnosti", kteří pracují v oblasti odhalování daňových úniků a daňových trestných činů. První skupinu tvořili odborníci z kriminálního úřadu Finanční správy (dále jen "celníci") a druhou skupinu odborníci z Policejního sboru (dále jen "policisté"). V dotazníku pro tyto dvě skupiny odborníků bylo celkem 25 otázek z toho 21 uzavřených, dvě částečně otevřené a dvě otevřené otázky. Druhý typ dotazníku byl určen pro skupinu respondentů "laickou veřejnost" a obsahoval 20 otázek, z toho jedna otázka byla otevřená.

Vzhledem k tomu, že při realizaci vědeckovýzkumného úkolu byla aplikována metoda kvalitativního výzkumu, byly některé hypotézy při realizaci projektu modifikovány a v průběhu výzkumu byly vytvořeny i hypotézy nové.

#### **Všeobecná hypotéza č. 1:**

**Rozsah daňových úniků souvisí s vývojem ekonomiky (fází ekonomického cyklu); V období ekonomického růstu je rozsah daňových úniků nižší, než v období ekonomické recese.**

Ke všeobecné hypotéze VH1 byly testovány tři pracovní hypotézy:

Pracovní hypotéza č. 1:

Na výšku daňových úniků a vyšší toleranci občanů vůči nim má vliv zejména právní a ekonomické prostředí země (*právní jistota, stabilita* daňového systému, vyspělost ekonomiky, *fáze* ekonomického cyklu).

Z analýzy odpovědí vyplynulo, že 51 % respondentů si myslí, že ve Slovenské republice je větší rozsah daňových úniků, přičemž až 78 % jsou toho názoru, že daňové úniky jsou Slovenské republice tolerovány a 50 % respondentů má osobně kladný vztah k tolerování daňových úniků. Až 96 % respondentů se vyjádřilo, že rozsah daňových úniků v Slovenské republice je podmíněn právním a ekonomickým prostředím. Z řad respondentů první a druhé skupiny respondentů ("odborné veřejnosti") na otázku, zda podle nich stávající právní prostředí (obchodní právo, daňové právo) je dostatečné k eliminaci daňových úniků a daňových trestných činů, odpovědělo kladně 11 % respondentů z první skupiny a jen 2 % respondentů z druhé skupiny. 46 % respondentů z první skupiny (celníků) a 40 % respondentů z druhé skupiny (policistů) se vyjádřilo, že současné právní prostředí je nedostatečné k eliminaci daňových úniků a daňových trestných činů.

**ZÁVĚR:** Na základě výše uvedených názorů respondentů pracovní hypotéza číslo 1 byla potvrzena.

Pracovní hypotéza č. 2:

Páchání daňových úniků závisí na přesvědčení o nízké pravděpodobnosti odhalení páchání daňových úniků a na finančních ukazatelích pachatele. Z analýzy odpovědí vyplynulo, že podnikatele k páchání daňových úniků povzbuzuje nepřehledná legislativa a zvýšené daňové zatížení. 65% respondentů se domnívá, že existuje souvislost mezi výší příjmu a pácháním daňových úniků, přičemž největší vliv na jejich páchání má známost s osobami, které nedodrží daňové povinnosti i zkušenost s neúspěchem daňové správy při vyšetřování podezření z páchání daňových úniků.

ZÁVĚR: Na základě výše uvedených názorů respondentů pracovní hypotéza číslo 2 byla potvrzena.

Pracovní hypotéza č. 3:

Důležitou roli při zjišťování a eliminaci daňových úniků hraje v podmínkách současného globalizovaného ekonomického prostoru přístup k informacím (a informace samotné) a zvýšená kontrolní činnost finanční správy včetně efektivní mezinárodní spolupráce finančních orgánů. Z analýzy odpovědí vyplynulo, že respondenti jsou toho názoru, že informovanost hraje důležitou roli při předcházení daňových úniků. 85% respondentů se vyjádřilo, že na páchání daňových úniků má vliv globalizace ekonomického prostoru. 86% respondentů se také vyjádřilo, že zvýšení frekvence daňových kontrol by mělo pozitivní vliv na snížení daňových úniků v Slovenské republice a zároveň až 91% respondentů uvedlo, že spolupráce finančních orgánů na mezinárodní úrovni by snížila daňové úniky. Obdobný názor na mezinárodní spolupráci v rámci odhalování daňových trestných činů vyjádřili celníci a policisté (respondenti "odborné veřejnosti"). Pouze 3% policistů a 5% celníků ji hodnotili jako efektivní a rychlou.

ZÁVĚR: Na základě výše uvedených názorů respondentů pracovní hypotéza číslo 3 byla potvrzena.

Všechny tři pracovní hypotézy k první obecné hypotéze byly potvrzeny. Všeobecná hypotéza však byla potvrzena jen částečně, což vyplynulo z provedené analýzy korelace vývoje HDP ekonomických ukazatelů (růst HDP a růst daňové mezery) ve vztahu k růstu resp. poklesu vývoji daňových úniků na DPH. Ze vztahu vývoje HDP a vývoje daňové mezery vyplynulo, že v období recese se velikost daňové mezery zvětšuje (např. roky: 2007 - 2009, 2010 - 2011, 2011 - 2012) a v období expanze ekonomiky se velikost daňové mezery zmenšuje (např. roky: 2002 - 2003, 2004 - 2005, 2009 - 2010). Období let 2003 -2004, 2005 - 2008 a 2012 - 2013 byly výjimkou, protože když nastalo období expanze ekonomiky zároveň, nastalo i období zvětšování daňové mezery. Naopak když nastalo období recese v ekonomice, došlo i ke zmenšení daňové mezery. Příčinami mohou být právní, ekonomické či politické důvody, ale také fakt, že celková kvantifikace rozsahu daňových úniků, tak jak je konstatováno výše, není možná, vzhledem k vysoké latentce tohoto konání. Ve většině případů však platí tvrzení, že v období recese se velikost daňové mezery zvětšuje, tím můžeme konstatovat, že obecná hypotéza č. 1 platí jen částečně.

**Všeobecná hypotéza č. 2:**

**Kvalita indikátorů daňové kriminality má vliv na proces a výsledek jejího odhalování.**

Ke všeobecné hypotéze VH2 byly testovány tři pracovní hypotézy:

Pracovní hypotéza č. 1:

Kvalita indikátorů daňové kriminality ve formě trestních oznámení od daňových orgánů neodpovídá požadavkům na kvalitní odhalování a dokazování daňových trestných činů.

Z analýzy odpovědí vyplynulo, že respondenti zastávají nejvíce názor, že dodržování oznamovací povinnosti podle § 3 odst. 2 trestního řádu (neprodleně oznamovat orgánům činným v trestním řízení skutečnosti nasvědčující tomu, že byl spáchán trestný čin) ze strany daňových orgánů je jen částečné z pohledu policistů 38 % a z pohledu celníků 43 %. Nedostatečně dodržování oznamování označilo 18 % policistů a 35 % celníků. Respondenti v odpovědích uvedli, že podání daňových orgánů jsou pro orgány policie dostačující jen částečně pro 274 policistů (53 %) a 18 celníků (49 %), což byla odpověď s nejvyšším zastoupením respondentů. Dodržování oznamovací povinnosti podle § 3 odst. 2 trestního řádu v plném rozsahu označilo pouze 37 policistů a 4 celníci. Jednou z možností, kterou respondenti uvedli na zkvalitnění indikování případů daňové trestné činnosti, bylo i konzultování formy podávání oznámení o podezření z daňového trestného činu daňovým orgánem s příslušným policejním orgánem.

**ZÁVĚR:** Na základě výše uvedených názorů respondentů pracovní hypotéza číslo 1 byla potvrzena.

Pracovní hypotéza č. 2:

Finanční a úvěrové instituce, jakož i jiné právnické a fyzické osoby působící v oblasti finančního trhu jsou schopny indikovat daňové úniky, *resp.* daňovou kriminalitu.

Až 81 % respondentů z první skupiny (celníci) a 65% respondentů z druhé skupiny respondentů (policisté) se vyjádřilo, že rozšíření obsahu neobvyklé obchodní operace na jednání, která mohou vést k daňové trestné činnosti, by zvýšilo počet indikovaných případů a tím i efektivnost odhalování daňových trestných činů. Zároveň uvedli, že podle jejich názoru z povinných osob uvedených v § 5 zákona č. 297/2008 Sb. o ochraně před legalizací výnosů z trestné činnosti a o ochraně před financováním terorismu nejvýraznějším způsobem mohou indikovat daňové úniky účetní, auditoři a banky.

**ZÁVĚR:** Na základě výše uvedených názorů respondentů pracovní hypotéza číslo 2 byla potvrzena.

Pracovní hypotéza č. 3:

Existence kriminálního úřadu Finanční správy (předtím *Celního* kriminálního úřadu) jako specializovaného útvaru Finanční správy (předtím *Celní správy*) zvýšila počet odhalených daňových trestných činů z oblasti nepřímých daní.

K testování této pracovní hypotézy měly být využity statistické ukazatele z kriminálního úřadu Finanční správy a statistické ukazatele jeho předchůdce Celního kriminálního úřadu. Vzhledem k tomu, že na Celním kriminálním úřadě se nevedla žádná komplexní statistika k odhalování a objasňování daňové kriminality, která spadala do jeho působnosti, nebylo možné takto postavenou hypotézu vyhodnotit. Vedené byly jen některé ukazatele a to pouze ve vztahu k trestné činnosti v oblasti spotřebních daní, na základě kterých však nebylo možno kvalifikovaně stanovenou hypotézu testovat.

**ZÁVĚR:** Na základě výše uvedených skutečností pracovní hypotéza číslo 3 je nevyhodnotitelná.

Dvě pracovní hypotézy postavené k druhé obecné hypotéze byly potvrzeny. I přesto, že třetí hypotéza je nevyhodnotitelná, můžeme konstatovat, že obecná hypotéza byla potvrzena, tedy, že kvalita indikátorů daňové kriminality má vliv na proces a výsledek jejího odhalování. Proto je třeba zaměřit se při návrhu opatření na zefektivnění odhalování daňové trestné činnosti i na oblast zkvalitnění indikátorů daňové trestné činnosti a jejich získávání.

### **Všeobecná hypotéza č. 3:**

**Zkvalitněním spolupráce a vzájemné výměny informací mezi subjekty kriminální a finanční policie a finanční správy se zvýší účinnost odhalování daňové kriminality.**

Ke všeobecné hypotéze VH3 byly testovány tři pracovní hypotézy:

#### Pracovní hypotéza č. 1:

Neexistence propojení IS a databází finanční správy a IS a databází provozovaných PZ má negativní vliv na účinnost odhalování daňové kriminality.

Více než polovina celníků si myslí, že ke zvýšení efektivnosti odhalování daňové trestné činnosti by bylo vhodné i propojením informačních systémů Finanční správy SR a Policie SR. 38 % policistů připouští tuto variantu. 40 % policistů se vyjádřilo, že propojení informačních systémů a databází vedených na Finanční správě SR a v Policejním sboru by částečně zvýšilo efektivitu odhalování daňové trestné činnosti. Respondenti z řad celníků a z řad policistů v rámci otevřené otázky, ve které měli navrhnout vlastní opatření k zefektivnění odhalování daňových úniků a daňové trestné činnosti jako jedno z nich formulovali právě opatření na propojení informačních systémů a včasnou informovanost mezi finanční správou a policií.

**ZÁVĚR:** Na základě výše uvedených názorů respondentů pracovní hypotéza číslo č. 1 byla potvrzena.

#### Pracovní hypotéza č. 2:

Vytvoření "*Daňové kobry*" pozitivně ovlivní efektivnost odhalování daňové kriminality.

45 % respondentů z řad policie a až 65 % respondentů z řad celníků se vyjádřilo, že podle jejich názoru nejvhodnější variantou na zefektivnění odhalování daňové kriminality by bylo konstituování "*Daňové kobry*" jako společného pracoviště Finanční správy SR a Policejního sboru (Národní kriminální agentury). 36 % respondentů z řad policistů a 24 % respondentů z řad celníků by preferovalo, kdyby odhalování a vyšetřování daňové trestné činnosti vykonávala "*Daňová kobra*" jako organizační součást Finanční správy SR, například Kriminální úřad finanční správy. Kriminální úřad Finanční správy by měl ve výlučné působnosti odhalování a vyšetřování všech daňových trestných činů.

**ZÁVĚR:** Na základě výše uvedených názorů respondentů pracovní hypotéza číslo č. 2 byla potvrzena.

#### Pracovní hypotéza č. 3:

Zkvalitnění vzájemné spolupráce mezi Finanční správou a příslušnými útvary PZ a zvýšením oprávnění službě kriminální a finanční policie se zvýší účinnost odhalování daňové kriminality.

V dotazníku se 15 % respondentů z řad policistů a 22% respondentů z řad celníků vyjádřilo, že spolupráci policejního sboru a orgánů finanční správy při odhalování

daňových úniků a daňové kriminality vnímá jako nedostatečnou a 38% respondentů z řad policistů a až 51% respondentů z řad celníků vnímá tuto spolupráci jako částečně dostatečnou. Jen 12 % respondentů z řad policie a 19% respondentů z řad celníků spolupráci v oblasti odhalování daňových úniků a daňové trestné činnosti mezi policií a orgány finanční správy hodnotí jako dobrou v plném rozsahu. Tyto názory následně potvrdili i v otevřené otázce, ve které navrhovali jako vhodná opatření k zefektivnění odhalování daňových úniků a daňové trestné činnosti včasnou spolupráci na úrovni místní, budování osobních kontaktů u daňových orgánů, lepší komunikaci daňových úřadů s policií, lepší výměnu informací, např. pravidelnou týdenní, včasnost podání oznámení už během výkonu kontroly daňovými orgány a upozornění operativních složek Policejního sboru a ne až po ukončení kontroly, zajištění účetnictví podezřelých firem pro potřeby trestního řízení. K dostatečnosti oprávnění služby kriminální a finanční policie při odhalování daňové kriminality se respondenti vyjádřili, že oprávnění považuje za dostatečné v plném rozsahu pouze 6 % dotázaných policistů a pouze 8 % celníků. Nejvíce respondentů zhodnotilo oprávnění jako částečně dostatečné a to 231 policistů, což tvořilo 45 % a 18 celníků, což tvořilo 49 %. Pro 132 policistů (25 %) a 5 celníků 14 % jsou oprávnění nedostatečné.

**ZÁVĚR:** Na základě výše uvedených názorů respondentů pracovní hypotéza číslo č. 3 byla potvrzena.

Můžeme konstatovat, že obecná hypotéza č. 3 "Zkvalitněním spolupráce a vzájemné výměny informací mezi subjekty kriminální a finanční policie a finanční správy se zvýší účinnost odhalování daňové kriminality" byla potvrzena, a proto opatření na zefektivnění odhalování daňových úniků a daňové trestné činnosti budou směřovány i do této oblasti.

### **Návrh opatření k zefektivnění odhalování daňových úniků a daňové trestné činnosti**

Vycházejí z analýzy odpovědí všech tří skupin respondentů, které se odrazily v potvrzení stanovených hypotéz, je možné doporučit následující opatření k zefektivnění odhalování daňových úniků a daňové trestné činnosti. Je třeba zdůraznit, jak je to uvedeno v úvodu, že navrhovaná opatření nejsou zaměřena na globální snížení daňových úniků a daňové trestné činnosti, protože taková opatření byla přijata v "Akčním plánu v boji proti daňovým únikům" který obsahuje padesát opatření a jejich realizace je naplánována do tří etap počínaje rokem 2012 až do roku 2016.

Proto opatřeními, která předkládáme k vědecké diskusi a která vycházejí z názorů respondentů, nechceme navrhnout již přijatá opatření v oblasti daňového práva, obchodního práva, finančního práva, trestního práva, v oblasti operativních činností finanční správy a operativních činností orgánů činných v trestním řízení. Cílem je doplnit opatření přijatá v akčním plánu o **opatření na zefektivnění odhalování daňových úniků a daňové trestné činnosti** a poskytnout je k širší vědecké a odborné diskusi.

#### **Opatření v legislativní oblasti**

K oblasti současného právního prostředí zaměřeného na boj proti daňovým únikům a daňové kriminalitě byly z názorů respondentů zjištěny vážné výhrady. Až 89 % respondentů z řad celníků a 70 % respondentů z řad policistů považuje stávající právní prostředí zaměřené na eliminaci daňových úniků obecně za nedostatečné nebo

dostatečné jen částečně. 73 % respondentů z řad celníků a 67% respondentů z řad policistů vnímá právní úpravu daňových trestných činů v trestním zákoně za nedostatečnou nebo dostatečnou jen částečně, včetně toho, že až 73% respondentů z řad celníků a 59% respondentů z řad policistů považuje výši trestu při daňových trestných činech v trestním zákoně za nedostatečnou nebo dostatečnou jen částečně. Jako nejvíce preferované legislativní opatření respondenti obou skupin odborné veřejnosti doporučují provést změny v právní úpravě zákona o prokazování původu majetku. Tento jejich názor potvrzuje i analýza uplatňování předmětného zákona v praxi, kterou bylo zjištěno, že jeho účinnost je minimální. Finanční zpravodajská jednotka, která je subjektem realizujícím prověřování podle zákona o prokazování původu majetku od účinnosti tohoto zákona, t. j. od 1. ledna 2011 do 15. srpna 2014, přijala celkem 140 oznámení včetně vlastních podnětů o podezřeních nasvědčujících nabytí majetku z nelegálních příjmů ve smyslu zákona č. 101/2010 Sb. o prokazování původu majetku. Z toho 48 oznámení nesplňovalo náležitosti zákona, proto se majetkové prověřování ani nezačalo. V 55 případech byly oznámení po přezkoumání ukončeny z důvodu, že zjištěný rozdíl celkové hodnoty aktiv a prokazatelných příjmů zjištěných v rámci majetkového prověřování nepřesáhl 1500 násobek minimální mzdy. V 11 případech byl podán na příslušnou prokuraturu podnět k podání návrhu na zahájení řízení o vyslovení toho, že majetek byl nejméně o 1500-násobek minimální mzdy vyšší než prokazatelné příjmy osoby. V ostatních případech prověřování nadále pokračuje. Z 11 podnětů odstoupených na prokuraturu byly 3 podněty po vrácení z prokuratury odloženy pro nedostatek majetku - prověřována osoba se mezi tím majetku zbavila a v době, kdy případ prokurátor řešil, už nebyl stanoven rozdíl 1500 násobku minimální mzdy, resp. po vrácení se opětovně vyčísil majetek a příjmy a rozdíl nedosahoval stanoven rozdíl (prověřovány osoby např. doložili smlouvu o půjčce). 7 podnětů bylo prokuraturou vrácených k doplnění, přičemž jeden byl odložen ad acta, neboť prověřována osoba u příslušného prokurátora prokázala původ majetku a v dalších 6 případech se nyní provádějí úkony podle pokynů prokurátora. Z celkového počtu 140 oznámení pouze 1 podnět je v současnosti postoupen příslušnému soudu, který o něm dosud nerozhodl<sup>9</sup>.

Na základě uváděných názorů respondentů doporučujeme v legislativní oblasti následující opatření.

1. Novelizovat zákon č. 101/2010 Sb. o prokazování původu majetku se zaměřením na zvýšení jeho efektivity.
2. Novelizovat zákon č. 300/2005 Sb. trestního zákona ve znění pozdějších předpisů - novelizace skutkových podstat daňových trestných činů se zaměřením na terminologické precizování pojmů, zvýšení trestních sazeb u daňových trestných činů, jakož i pro stanovení jasných kompetencí ve vztahu k daňové trestné činnosti.

---

<sup>9</sup> PREZÍDIUM POLICAJNÉHO SBORU SLOVENSKEJ REPUBLIKY. Výročná správa Finančnej spravodajskej jednotky za rok 2013 [on line]. 2014 [cit. 2014-12-09]. Dostupné z: [http://www.minv.sk/swift\\_data/source/policia/naka\\_opr/fsj/Vyroczna%20sprava%20za%20rok%202013.pdf](http://www.minv.sk/swift_data/source/policia/naka_opr/fsj/Vyroczna%20sprava%20za%20rok%202013.pdf). PREZÍDIUM POLICAJNÉHO SBORU SLOVENSKEJ REPUBLIKY. Výročná správa Finančnej spravodajskej jednotky za rok 2012 [online]. 2013 [cit. 2014-12-09]. Dostupné z: [http://www.minv.sk/swift\\_data/source/policia/naka\\_opr/fsj/Vyroczna\\_sprava%20SJFP%202012.pdf](http://www.minv.sk/swift_data/source/policia/naka_opr/fsj/Vyroczna_sprava%20SJFP%202012.pdf). PREZÍDIUM POLICAJNÉHO SBORU SLOVENSKEJ REPUBLIKY. Výročná správa Finančnej spravodajskej jednotky za rok 2011 [online]. 2012 [cit. 2014-12-09]. Dostupné z: [http://www.minv.sk/swift\\_data/source/policia/naka\\_opr/fsj/Vyroczna\\_sprava%20SJFP%202011.pdf](http://www.minv.sk/swift_data/source/policia/naka_opr/fsj/Vyroczna_sprava%20SJFP%202011.pdf).

3. Novelizace zákona č. 301/2005 Sb. trestního řádu, ve znění pozdějších předpisů se zaměřením na novelizaci ustanovení § 117 Agent s možností využití institutu agenta (jiná osoba než příslušník PZ) při nejzávažnějších formách daňové trestné činnosti.

Až 70 % respondentů z řad celníků a 63% respondentů z řad policistů se vyjádřilo, že kompetence příslušníků kriminální policie a příslušníků finanční policie při odhalování daňových úniků a daňové trestné činnosti jsou nedostatečné nebo dostatečné jen částečně. Na základě uváděných názorů respondentů doporučujeme v legislativní oblasti následující opatření.

4. Novelizovat zákon č. 171/1993 Sb. o Policejním sboru ve znění pozdějších předpisů se zaměřením na zvýšení oprávnění příslušníků PZ při odhalování daňových úniků
5. Novelizovat zákon č. 652/2004 Sb. o celních orgánech se zaměřením na zvýšení oprávnění příslušníků kriminálního úřadu finanční správy při odhalování daňových úniků

Názor respondentů, že rozšíření obsahu neobvyklé obchodní operace na jednání, která mohou vést k daňové trestné činnosti, by zvýšilo počet indikovaných případů a tím i efektivnost odhalování daňových trestných činů vyjádřilo až 81 % respondentů z řad celníků a 65 % respondentů z řad policistů. Zároveň uvedli, že podle jejich názoru z povinných osob uvedených v § 5 zákona č. 297/2008 Sb. o ochraně před legalizací výnosů z trestné činnosti a o ochraně před financováním terorismu nejvýraznějším způsobem mohou indikovat daňové úniky účetní, auditoři a banky.

Na základě uváděných názorů respondentů doporučujeme v legislativní oblasti následující opatření.

6. Novelizovat zákon č. 297/2008 Sb. o ochraně před legalizací výnosů z trestné činnosti a ochraně před financováním terorismu se zaměřením na rozšíření definice neobvyklé obchodní operace i o činnosti vztahující se nejen na legalizaci výnosů z trestné činnosti a financování terorismu, ale i na daňovou trestnou činnost a tím i povinnost povinných osob hlásit takové neobvyklé obchodní operace finanční zpravodajské jednotce.

Vycházejí z názorů respondentů třetí skupiny - "laické veřejnosti" až 96 % respondentů si myslí, že rozsah daňových úniků na Slovensku je podmíněn právním a ekonomickým prostředím, jakož i jejich názor, že podnikatelské subjekty k páčání daňových úniků nejvíce povzbuzuje nepřehledná legislativa, bílá místa v zákonech, zejména v daňovém řádu a podobně, doporučujeme v legislativní oblasti následující opatření.

7. Novelizovat zákon č. 563/2009 o správě daní ve znění pozdějších předpisů se zaměřením na zavedení tzv. benchmarkingu jako metody, kterou bude finanční zpráva využívat k výběru daňových subjektů ke kontrole. Tato metoda výrazným způsobem může pomoci k zvýšení účinnosti indikování případů daňových úniků a daňové trestné činnosti a tím i k zefektivnění odhalování.

## Opatření v organizačně řídicí oblasti

V dotazníkovém průzkumu se 19 % respondentů z řad celníků a jen 12 % respondentů z řad policistů vyjádřilo, že spolupráce Policejního sboru a orgánů finanční správy při odhalování a vyšetřování daňové kriminality je dostatečná v plném rozsahu. 73 % respondentů z řad celníků a 53 % respondentů z řad policistů prezentovalo názor, že spolupráce Policejního sboru a orgánů finanční správy při odhalování a vyšetřování daňové kriminality je nedostatečná nebo dostatečná jen částečně. Potvrzují to i názory 66 % respondentů z řad celníků a 51 % respondentů z řad policistů, že nejsou písemně zpracovány postupy spolupráce finanční správy a Policejního sboru na úseku daňových trestných činů. Respondenti navrhli i vlastní doporučení na zlepšení spolupráce. Problémovou otázkou byl subjekt, který by měl komplexně zabezpečovat odhalování a vyšetřování daňových trestných činů. Nejvíce respondentů uvedlo variantu zřízení společného pracoviště finanční správy a policie. Takovou formu preferovalo 65 % respondentů z řad celníků a 45 % respondentů z řad policistů. Druhý v pořadí byl názor, že odhalování a vyšetřování daňových trestných činů by mělo být výlučně v kompetenci finanční správy, např. Kriminálního úřadu Finanční správy. Tuto variantu preferovalo 24 % respondentů z řad celníků a 36 % respondentů z řad policistů. 54 % respondentů z řad celníků a 38 % respondentů z řad policistů si myslí, že propojení informačních systémů Finanční správy SR a Policejního sboru by plně zvýšilo efektivitu odhalování daňové trestné činnosti. Na základě uváděných názorů respondentů doporučujeme v organizačně-řídicí oblasti následující opatření.

8. Vypracovat standardizovaný operační postup pro pracovníky finanční správy a příslušníků PZ k postupům při odhalování a vyšetřování daňové trestné činnosti, jakož i stanovení formy a obsahu podání při podezření ze spáchání daňových trestných činů a tyto aplikovat v praxi.
9. Vytvořit společné pracoviště Finanční správy SR a Policejního sboru, do kterého výlučně kompetence by spadalo odhalování a vyšetřování daňové trestné činnosti ("institucionalizace daňové kobry").
10. V rámci společného pracoviště Finanční správy SR a Policejního sboru zrealizovat propojení informačních systémů Finanční správy SR a Policejního sboru.

## Opatření v oblasti výchovy, vzdělávání a motivace

Na základě empirického výzkumu je možné konstatovat, že tolerance veřejnosti v Slovenské republice vůči páchaní daňových úniků a daňové trestné činnosti je vysoká. Jednoznačně to potvrzují názory respondentů, z nichž až 78 % respondentů z laické veřejnosti si myslí, že na Slovensku jsou daňové úniky tolerovány a zároveň až 50 % respondentů z laické veřejnosti osobně toleruje daňové úniky. Ještě negativější vnímání bylo prezentováno respondenty i v první a druhé skupině respondentů z řad odborné veřejnosti, kde se až 97 % respondentů z řad celníků a 85 % respondentů z řad policistů vyjádřilo, že pro podnikatele není vnímání spáchání daňového trestného činu odrazující. Tolerance veřejnosti vůči daňovým únikům a daňové kriminalitě má za následek, že občané se na indikování možných případů daňových úniků a daňových trestných činů podílejí jen v minimální míře. Ve většině případů, i když mají vědomost o daňových únicích a daňové trestné činnosti, tuto neoznamují daňovým úřadům ani orgánům policie a orgánům činným v trestním řízení a páchané daňové úniky a daňová trestná činnost zůstává latentní. Proto je nezbytné zvýšit "daňovou gramotnost" široké



veřejnosti a to tím, že se začne vzdělávání občanů s poukazem na skutečnost, že neplacení daní, obcházení daňových zákonů, nepříznávaní daní a daňové podvody mají negativní důsledky na kvalitu života každého občana. Neplacení daní, obcházení jejich placení, daňové podvody mají za následek snížení příjmů státního rozpočtu a tím i nemožnost zkvalitnění sociální, zdravotní péče, zkvalitnění vzdělávání, zvýšení bezpečnosti občanů a podobně. Je třeba jednoduchým a srozumitelným způsobem široké veřejnosti ukázat, že tolerování daňových úniků a daňové kriminality v konečném důsledku vede ke snižování životní úrovně všech občanů. Proto navrhuje v oblasti výchovy a motivace na vědeckou diskusi následující opatření.

11. Ke zvýšení "daňové gramotnosti" využít veřejnoprávní televizi, která by zpracovala sérii vzdělávacích programů zaměřených na vysvětlování dopadů daňových podvodů, důsledků neplacení daní, jejich obcházení a nepříznávaní, na kvalitu života jedince a celé společnosti.

12. Do osnov středních a vysokých škol zařadit i témata, které by zvyšovaly "daňovou gramotnost".

Efekt těchto navrhovaných opatření se nedostaví ihned, ale v dlouhodobějším horizontu je předpoklad, že se sníží tolerance veřejnosti a jednotlivců vůči daňovým podvodům a zároveň přispějí i k lepší spolupráci občanů k odhalování daňových úniků a daňové kriminality. V oblasti vzdělávání 83% respondentů z řad celníků a 89% z řad policistů se vyjádřilo, že finanční správa nezajišťuje nebo zajišťuje jen sporadicky školení pro své pracovníky orientované na rozpoznávání indikátorů daňové trestné činnosti. Obdobné názory vyjádřili i k zajišťování školení pro pracovníky policie v oblasti daňových úniků ze strany finanční správy.

13. Pro zvýšení odborné připravenosti zavést pravidelné cyklické školení pro pracovníky finanční správy a pracovníky policie pracujících na úseku odhalování a vyšetřování daňové kriminality. Odborná školení by měla být nasměrována do oblasti rozpoznávání indikátorů daňových trestných činů, do oblasti způsobů páčání daňových podvodů a podobně. Odborná školení by měla být zajišťována odbornými lektory z finanční správy.

## Seznam bibliografických odkazů

BURÁK, E. Daňové plánovanie a optimalizácia sú spojené nádoby. In: *Akont.cz* [online]. 2001 [cit. 2014-12-09]. Dostupné z: [http://www.akont.cz/nase-znalosti/prispevky.html/83\\_380-danove-planovanie-a-optimalizacia-su-spojene-nadoby/0](http://www.akont.cz/nase-znalosti/prispevky.html/83_380-danove-planovanie-a-optimalizacia-su-spojene-nadoby/0).

EURÓPSKA KOMISIA. *Akčný plán na posilnenie boja proti daňovým podvodom a daňovým únikom* [online]. Brusel, 2012 [cit. 2014-12-09]. Dostupné z: [http://ec.europa.eu/taxation\\_customs/resources/documents/taxation/tax\\_fraud\\_evasion/com\\_2012\\_722\\_sk.pdf](http://ec.europa.eu/taxation_customs/resources/documents/taxation/tax_fraud_evasion/com_2012_722_sk.pdf).

MARTINEZ, J. C. *Daňový únik*. Praha: HZ Editio, 1995. ISBN 80-901-9183-5.

MINISTERSTVO FINANCÍ SLOVENSKEJ REPUBLIKY. Návrh koncepcie boje proti daňovým únikom v oblasti DPH. In: *Rokovanie vlády Slovenskej republiky* [online]. 2001 [cit. 2014-12-09]. Dostupné z: [http://rpo.rokovania.sk/RokovanieVlady/html/m\\_Mater-Dokum-131433.html](http://rpo.rokovania.sk/RokovanieVlady/html/m_Mater-Dokum-131433.html).

MINISTERSTVO FINANCÍ SLOVENSKEJ REPUBLIKY. Akčný plán boja proti daňovým podvodom na roky 2012-2016. In: *Hospodárska a sociálna rada Slovenskej*

*republiky* [online]. 2012 [cit. 2014-12-09]. Dostupné z:  
<http://hsr.rokovania.sk/mf158742012-73/>.

PRESPERÍNOVÁ, M. *Metodická pomůcka k odhalovanie a dokumentovanie trestné činnosti v oblasti daně z příjmu a daně z pridané hodnoty službou kriminální policie*. Bratislava: Prezídium PZ, 2009.

PREZÍDIUM POLICAJNÉHO SBORU SLOVENSKEJ REPUBLIKY. *Výročná správa Finančnej spravodajskej jednotky za rok 2013* [on line]. 2014 [cit. 2014-12-09], Dostupné z:  
[http://www.minv.sk/swift\\_data/source/policia/naka\\_opr/fsj/Vyroчна%20sprava%20za%20rok%202013.pdf](http://www.minv.sk/swift_data/source/policia/naka_opr/fsj/Vyroчна%20sprava%20za%20rok%202013.pdf).

PREZÍDIUM POLICAJNÉHO SBORU SLOVENSKEJ REPUBLIKY. *Výročná správa Finančnej spravodajskej jednotky za rok 2012* [online]. 2013 [cit. 2014-12-09]. Dostupné z:  
[http://www.minv.sk/swift\\_data/source/policia/naka\\_opr/fsj/Vyroчна\\_sprava%20SJFP%202012.pdf](http://www.minv.sk/swift_data/source/policia/naka_opr/fsj/Vyroчна_sprava%20SJFP%202012.pdf).

PREZÍDIUM POLICAJNÉHO SBORU SLOVENSKEJ REPUBLIKY. *Výročná správa Finančnej spravodajskej jednotky za rok 2011* [online]. 2012 [cit. 2014-12-09]. Dostupné z:  
[http://www.minv.sk/swift\\_data/source/policia/naka\\_opr/fsj/Vyroчна\\_sprava%20SJFP%202011.pdf](http://www.minv.sk/swift_data/source/policia/naka_opr/fsj/Vyroчна_sprava%20SJFP%202011.pdf).

Projekt vedeckovýzkumné úkoly č. 164 "Odhalování daňových úniků a daňové trestné činnosti. Výroční zprávy Finanční zpravodajské jednotky za roky 2011, 2012, 2013.

VIKTORYOVÁ, J. et al. *Metodika vyšetřovanie trestných činov*. II. část. Bratislava: Akademie PZ, 2004. ISBN 80-8054-313-5.

# Biomechanické hodnoty přímého úderu

## Biomechanical values of direct impact

Jiří Straus<sup>1</sup>

### Abstrakt

Síla úderu je důležitá informace pro posouzení zranění hlavy a organismu. V příspěvku jsou prezentovány výsledky experimentů. Měření bylo provedeno na vzorku průměrné populace mužů. Výsledky ukazují, že nebyla prokázána výrazná závislost velikosti dynamické složky síly úderu na tělesné hmotnosti a neprokázala se relevantní závislost velikosti dynamické složky síly úderu na tělesné výšce. Maximální hodnota síly přímého úderu závisela na stupni trénovanosti pokusné osoby. Výsledky měření byly v intervalu od 765 N (netrénovaní) až 2917 N (vysoce trénovaní).

**Klíčová slova:** síla, biomechanika, úder, zrychlení, zranění hlavy.

### Abstract

Power of stroke is significant information for assessment head injury and body injury. There has been studied translational and rotational acceleration of the power of stroke. There are presented results of experiments in the article. Measurement was made in the average man's population specimen. Presented results showed that has not been certified marked dependence between quantum of the dynamic component of the power of stroke and body weight. There also has not been certified relevant dependence between quantum of the dynamic component of the power of stroke and stature. Maximum value of the power of direct stroke is depending on training grade of experimental person. Results of measurement has been in interval from 765 N (untrained) to 2917 N (highly coached).

**Keywords:** Force, power, biomechanics, stroke, acceleration, head injury.

### Úvod

Při řešení řady násilných trestných činů je nutné řešit problém velikosti úderné síly a odpovědět na otázku - jak velká byla síla, kterou pachatel napadl poškozenou osobu. V biomechanických analýzách se řeší jednak vlastní technika provedení a zejména kinematické hodnoty vlastního pohybu paže při úderu. Proto je třeba zaměřit pozornost na provedení a charakter přímého úderu - direktu.

Pro posuzování poranění lebky tupým předmětem je velice důležitá znalost působící síly. Síla úderu je jeden z důležitých faktorů, který dává informaci o intenzitě úderu. Při biomechanickém hodnocení nás zajímá vždy maximální složka působící síly na tělo druhé osoby. Údaje o velikosti sil vznikajících při úderném působení jsou v naší i zahraniční odborné literatuře velice vzácné. V literatuře se objevují sporadické údaje, které jsou velmi často měřeny na vrcholových sportovcích, při úderu boxerů, karatistů atd. Pro potřeby forenzního hodnocení je ovšem nutné znát hodnotu běžné populace. Lze konstatovat, že velikosti působících sil při úderu jsou zatím neznámé, literární údaje jsou velmi sporadické a zcela chybí experimentální údaje.

---

<sup>1</sup> Prof. PhDr. Jiří Straus, DrSc, Vysoká škola finanční a správní, Praha, e-mail: 28431@mail.vsfs.cz.

## Cíl a metody

Cílem našich výzkumů bylo experimentálně změřit maximální sílu přímého úderu – direktu, její závislost na tělesné výšce, tělesné hmotnosti a trénovanosti, a stanovit průměrné hodnoty pro sledované skupiny. Těžiště naší experimentální práce spočívalo zejména v důkladné analýze dynamiky přímého úderu - direktu provedeného pokusnou osobou ze zadní ruky a střehového postavení vždy tzv. silnou paží a bez chrániče či rukavice.

Stanovili jsme si následující úkoly:

- navrhnout vhodnou metodiku měření
- vybrat reprezentativní skupinu pokusných osob
- provést základní měření dynamické složky síly přímého úderu silnou paží ze zadní ruky a střehového postavení

Z dostupných pramenů vyplývá, že pro měření síly úderu bývají používána zařízení jako tenzometrické desky nebo již výše zmíněné dynamometrické dráhy, jejichž v našich podmínkách nízká dostupnost a vysoká finanční, často i prostorová, náročnost na pořízení, nás víceméně donutila k hledání vlastní cesty. Navrhli jsme proto vlastní postup, jehož pomocí můžeme při zanedbatelných nákladech dosáhnout srovnatelné přesnosti výstupů. Využíváme vytvořeného mechanického modelu úderného předmětu, který velmi dobře simuluje hmotnost lidské hlavy. Po stránce materiálně-technického vybavení nám postačilo 15 kg plaveného písku, výškově nastavitelný stativ s měřítkem a pásmo. Písek byl rozdělen do třech balíčků přibližně válcového tvaru o hmotnostech 3, 5 a 7 kg, přičemž jsme po pilotním měření rozhodli, že nadále bude používáno pouze závaží o hmotnosti 5 kg, které se u testovaných osob osvědčilo nejlépe. Hmotnost hlavy je uvažována v 6,94 % hmotnosti těla, pak zvolená hodnota 5 kg přesně odpovídá pro hmotnost průměrného somatotypu člověka. Měření jsme opakovali i na biomechanické figuríně.

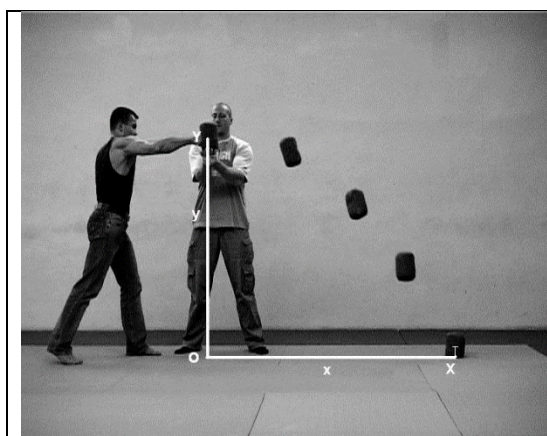

Obr. 1: Přímý úder do pohyblivého segmentu, simulace hlavy

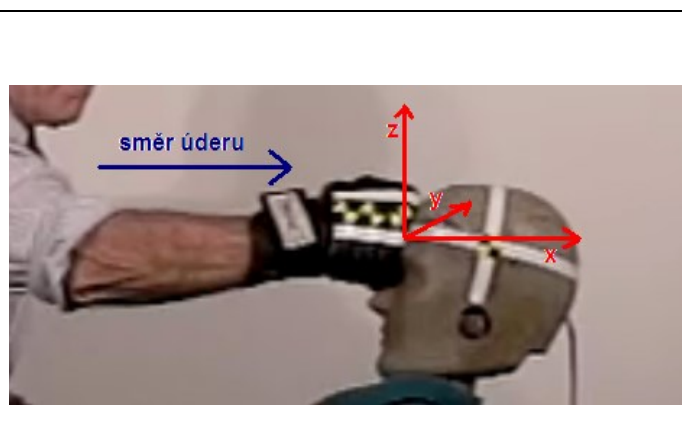

Obr. 2: Přímý úder do hlavy figuríny

## Výsledky

Vlastní měření jsme provedli na vzorku studentů, mužů při úderu ve střehovém postavení, každý provedl několik přímých úderů, měřily jsme vstupní parametry pro následný výpočet. Měření jsme provedli se souborem 40 mužů ve věku 21 - 55 let, u

nichž byla před zahájením experimentu zjištěna tělesná hmotnost výška a které bylo možno dle stupně trénovanosti rozdělit do pěti skupin označené známkou 1-5, následujícím způsobem 1 -vysoce trénovaní, 2 - dobře trénovaní, 3 - průměrně trénovaní, 4 - podprůměrně trénovaní, 5 - netrénovaní.

Pro všechny skupiny bylo používáno pískového závaží o hmotnosti 5 kg, úder byly prováděny ze zadní ruky a střehového postavení tzv. silnou paží a pro každou pokusnou osobu byla výška těžiště závaží nastavena do úrovně výšky ramene osoby. Každá pokusná osoba měla k dispozici tři cvičné 'nástřelné' úder, které následovaly celkem tři měřené pokusy, z nichž vždy nejdelší byl zadokumentován a dále použit pro výpočty. Výpočet jsme provedli podle impulsu síly, který je definován jako integrál ze součinu síly přírůstku času nebo za pomoci práce síly.

Námi navržená a použitá metodika měření velikosti dynamické složky úderné síly přímého úderu, direktu vedeného ze zadní ruky a střehového postavení tzv. silnou paží, umožňuje při nevelkých nákladech zjistit potřebnou hodnotu. Uvedené výpočty dovolují přesný výpočet ve znalecké činnosti, zejména při hodnocení extrémního dynamického zatížení organismu při násilných trestných činech. Porovnáním s literárními údaji lze srovnat získané hodnoty a publikované hodnoty.

Tabulka 1: Přehled publikovaných hodnot působení dynamické síly

<b>Autor</b>	<b>F [N]</b>
BRADÁČ (1999) <ul style="list-style-type: none"> <li>• úder ramenem</li> <li>• úder zády</li> <li>• pravý direkt</li> <li>• levý direkt</li> <li>• pravý hák</li> <li>• levý hák</li> </ul>	<ul style="list-style-type: none"> <li>• 2 480</li> <li>• 3 080</li> <li>• 1 600-2 700</li> <li>• 1 550-2 000</li> <li>• 2 100-2 800</li> <li>• 1 900-2 200</li> </ul>
KARAS (1994) <ul style="list-style-type: none"> <li>• subjektivně slabý úder</li> <li>• subjektivně střední úder</li> <li>• subjektivně silný úder</li> <li>• průměrná hodnota</li> </ul>	<ul style="list-style-type: none"> <li>• 1 800</li> <li>• 2 025</li> <li>• 2 167</li> <li>• 1 997</li> </ul>
FRITSCHÉ (1981) Údery boxerů boxerskou rukavicí <ul style="list-style-type: none"> <li>• pravý direkt</li> <li>• levý direkt</li> <li>• pravý hák</li> <li>• levý hák</li> </ul>	<ul style="list-style-type: none"> <li>• 1 600-2 700</li> <li>• 1 550-2 000</li> <li>• 2 100-2 800</li> <li>• 1 900-2 200</li> </ul>
STRAUS (2007) <ul style="list-style-type: none"> <li>• vysoce trénovaní</li> <li>• dobře trénovaní</li> <li>• průměrně trénovaní</li> <li>• podprůměrně trénovaní</li> <li>• netrénovaní</li> </ul>	<ul style="list-style-type: none"> <li>• 2 917</li> <li>• 2 775</li> <li>• 2 424</li> <li>• 1 510</li> <li>• 765</li> </ul>
WALILKO, VIANO, BIR (2005) Údery boxerů vrcholové úrovně (OH) <ul style="list-style-type: none"> <li>• Průměrná hodnota</li> <li>• Maximální</li> <li>• Minimální</li> </ul>	<ul style="list-style-type: none"> <li>• 3 427</li> <li>• 4 800</li> <li>• 3 000</li> </ul>

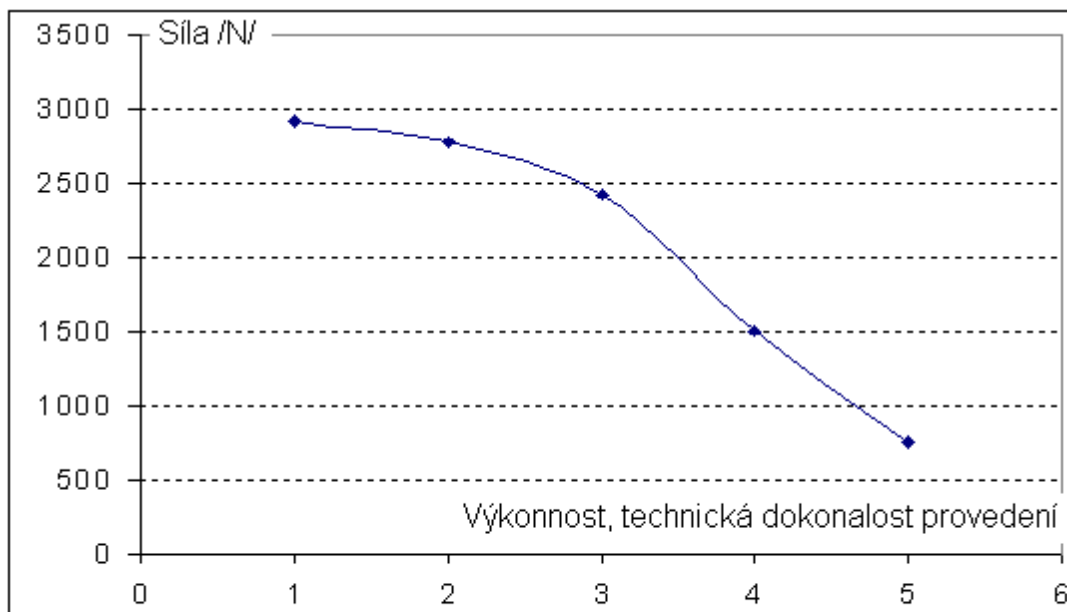

1 - vysoce trénovaní, 2 - dobře trénovaní, 3 - průměrně trénovaní,  
4 - podprůměrně trénovaní, 5 - netrénovaní

Obr. 3: Závislost síly úderu na trénovanosti

Na základě vlastní experimentální práce můžeme konstatovat následující:

- nebyla prokázána výrazná závislost velikosti dynamické složky síly úderu na tělesné hmotnosti,
- nebyla prokázána výrazná závislost velikosti dynamické složky síly úderu na tělesné výšce,
- je možno konstatovat značnou závislost velikosti dynamické složky síly úderu na stupni trénovanosti pokusné osoby.
- průměrná hodnota velikosti dynamické složky úderné síly pro jednotlivé sledované skupiny je následující:
  1. vysoce trénovaní 2917 N
  2. dobře trénovaní 2775 N
  3. průměrně trénovaní 2424 N
  4. podprůměrně trénovaní 1510 N
  5. netrénovaní 765 N

Měřením na dynamometrických drahách u mužů normální populace, kteří nejsou aktivními sportovci bylo zjištěno, že lze dosáhnout těchto hodnot kolem 2000 N. Za průměrnou hodnotu, kterou vyvine středně zdatný muž, hmotnosti 75 kg při přímém direktu můžeme uvažovat hodnotu 2150 N, s rozpětím 1600-2700 N. U sportovců nebo u fyzicky zdatných osob lze dosáhnout samozřejmě vyšších hodnot. Osoba, která např. měří 185 cm a váží 75-90 kg, může vyvinout při úderu vyšší maximální amplitudu dynamické složky síly úderu, lze uvažovat sílu úderu v intervalu 2100 N-3200 N, průměr 2650 N.

Maximální složka přímého úderu závisí na několika faktorech, obecně lze stanovit prvky výsledné síly úderu, jsou to z čistě mechanického hlediska - dopadová rychlost-impakt (tj. doba rázu). Z hlediska biomechaniky to jsou - technika provedení, dráha deformace, úhel zásahu, zpevnění ruky při zásahu, schopnost přenosu energie celého těla. Dále jsme provedli řadu měření s cíle zjistit sílu úderu do pevně umístěné desky (nekonečné hmoty) typem úderu – direkt a dále zjistit maximální sílu úderu úderem zpevněnou dlaní svisle dolů. Všechny úderly byly provedeny maximální intenzitou s maximálním nápřahem a velkým úsilím. Zjištěná maxima hodnoty jsou znázorněny na grafech.

#### Přímý úder do pevné desky

Maximální dynamická složka síly	8 000 N
Průměrná hodnota	4 440 N
Minimální hodnota	2 100 N

#### Úder zpevněnou dlaní svisle dolů

Maximální dynamická složka síly	5 800 N
Průměrná hodnota	4 600 N
Minimální hodnota	3 100 N

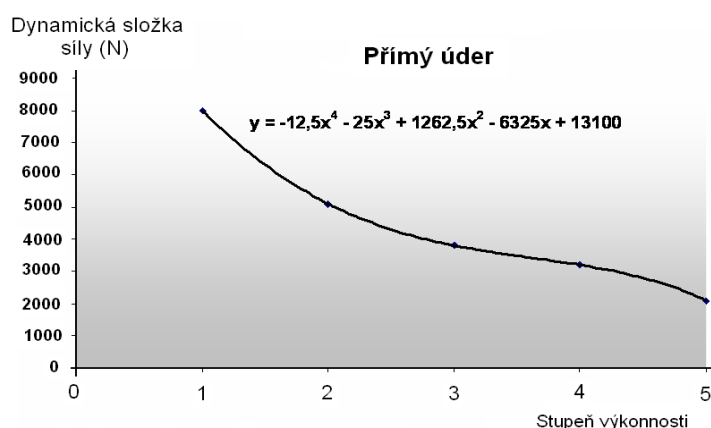

Obr. 4: Závislost síly úderu do pevné desky (nekonečné hmoty) na stupni trénovanosti

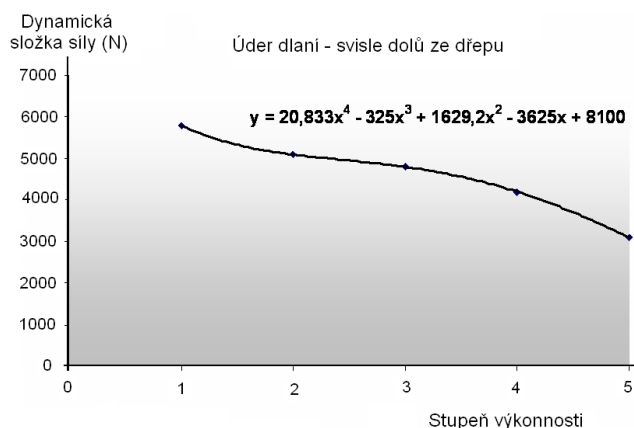

Obr. 5: Závislost síly úderu dlaní svisle dolů do pevné desky (nekonečné hmoty) na stupni trénovanosti

## Seznam bibliografických odkazů

BRADÁČ, A. a kol. *Soudní inženýrství*. Brno: CERM, 1999.

FIALKA, J. Biomechanika tupého poranění. *Sborník IV. symposia "Kriminalistické, soudně lékařské a soudně inženýrské aplikace biomechaniky*. Praha: IVVZ FMV, 1990, s. 67-75.

FRITSCHÉ, P. Biomechanical analysis of boxing. In: MORECKI, K., FIDELUS, K. et. al. *Biomechanics*. Baltimore MD: University Park Press, 1981, s. 343-349.

GADD, C. W. Use of weighted impulse criterion for estimating injury hazard. In: *Proc. Tenth Stapp Car Crash Conf.*, New York: Soc.Auto Engrs., 195, 1966.

HICKLING, R., WENNER, M. L. Mathematical model of a head subjected to an axissymetric impact. *J. Biomechanics*, vol. 6, n. 2, 1973.

KARAS, V., STRAUS, J. Tolerance organismu člověka na některé extrémní dynamické situace. In: *Biomechanika člověka 96*, 6. Národní konference, Tichonice: ÚTAM AV, 1996, s. 97-100.

KORSAKOV, S. A. Suděbno-medicinskije aspekty biomechaniky udarnovo vzajmodějstvija tupovo tverdovo predmeta i golovy čelověka. *Suděbno-medicinskaja ekspertiza*. 3, 1991.

MOGUTOV, S. V. Sudebno-medicenskija ocenka povrežděnij kostěj čerepa sferičenskimi predmetami. *Sudebno-medicenskija ekspertiza*, 2, 1984.

NOVÁK, J., ŠPIČKA, I. *Tvrký úder v sebeobraně MS-1*. II. Díl., Praha: TJ Elektrofakulta, 1983.

PATRICK, L. M. *Head impact protection*. Toronto: J. B. Lippicot co, 1966.

PAVROVSKÝ, J. Poranění lbi a mozku. Praha: Avicenum, 1977.

STRAUS, J. *Biomechanika tupého poranění hlavy*. Praha: PA ČR 2000.

STRAUS, J. *Biomechanická charakteristika extrémního dynamického zatěžování*. Závěrečná výzkumná zpráva VU 3/1, Praha: PA ČR 2007.

WALILKO, T. J., VIANO, D. C., BIR, C. A. Biomechanics of the head for Olympic boxer punches to the face. *British Journal of Sports Medicine*; Oct. 2005, Vol. 39 Issue 10, p. 710-719.



## K interpretaci identifikace v kriminalistice

### To interpret identification in criminalistics

Jiří Straus<sup>1</sup>

#### Abstrakt

V článku jsou prezentovány základní přístupy k identifikaci objektů, identifikaci systémů a stochastický přístup v kriminalistice. Základní teoremy identifikace jsou totožnost, individuálnost objektů a relativní stálost objektů. Systémový přístup v identifikačním zkoumání představuje nový pohled a umožňuje širší pohled na kriminalistickou identifikaci. Mezi krajními hranicemi individuální identifikace a určení skupinové příslušnosti je možné v některých případech zúžit množinu hledaných objektů na základě výpočtu hladiny pravděpodobnosti. Pravděpodobnostní hledisko vytváří jakýsi „filtr“, který propouští jen ty objekty, které splňují jisté a definované podmínky. Pojem stochastické, tj. pravděpodobnostní zúžení skupinové příslušnosti se objevuje v kriminalistické literatuře již v minulosti. Autor se zabývá stochastickým přístupem a stanovením hranice pro vysokou hladinu pravděpodobnosti.

**Klíčová slova:** Kriminalistika, identifikace, pravděpodobnost.

**Abstract:** The article presents basic approaches to object identification, system identification and stochastic approach in the field of criminology. The basic theorems of identification are the identity, the individuality of the objects and the relative stability of the objects. The system approach in identification research presents a new perspective and allows a wider view of criminal identification. Between the extreme borders of individual identification and determination of group membership, it is possible to narrow down the set of objects searched in some cases by calculating the probability level. The probability aspect creates a sort of "filter" that only passes objects that meet certain and defined conditions. The notion of stochastic, ie the probability of narrowing of group membership, appears in criminological literature in the past. The author deals with the stochastic approach and the determination of the boundary for a high probability level.

**Keywords:** Criminology, identification, probability.

#### Úvod

Problémem forezních věd je sémantika logických vzorců odborných rozhodnutí v podmínkách nejistoty, problém subjektivní pravděpodobnosti závěrů a přiměřenost pravděpodobnostních informací potřebných ke zjištění totožnosti. Domnívám se, že je potřebné zkoumat kritéria spolehlivosti forezní identifikace.

Rozhodnutí o identifikaci objektu závisí nejen na kvalitě předložených objektů ke zkoumání a na kvalitě teoretického zdůvodnění (tj. dobré teorii identifikace), ale také na několika dalších faktorech, jako je školení znalců, kvalifikaci a zkušenosti znalce, jeho pozornost, pečlivosti, schopnosti soustředění a další subjektivních vlastnostech

---

<sup>1</sup> Prof. PhDr. Jiří Straus, DrSc, Vysoká škola finanční a správní, Praha, e-mail: 28431@mail.vsfs.cz.

znalce. Závěr znalce může být buď jednoznačně pozitivní nebo negativní nebo s určitým stupněm pravděpodobnosti.

V úvodu si polořím otázky – Je individuální identifikace pouze teoretický pojem? Lze identifikační zkoumání zavrřit vždy na 100 %? Při jakém stupni pravděpodobnosti lze uvažovat o naplnění kritéria individuální identifikace?

### **Přiměřenosti pravděpodobnostní informace pro zjištění totořnosti objektu**

Z teoretického hlediska lze na problém individuální identifikace pohlížet ze dvou zásadních hledisek. Jednak tak, že individuální identifikace je pouze teoretická kategorie, identifikace na 100 % v praxi neexistuje a závěr o totořnosti není nikdy jen jistý. Na druhé straně lze konstatovat, že stanovení pravděpodobnostního závěru je nedokonalost technického zkoumání a nedokonalost přístrojové úrovně. Osobně se domnívám, že stanovení identifikace s nezpochybnitelnou jistotou (na 100 %) je pouze teoretický problém, přesto je ale nutné stanovit určitou hladinu pravděpodobnosti, kdy lze identifikační zkoumání uzavřít na úrovni individuální identifikace. Ve forenzních vědách je potřebné uplatňovat pojmy teorie pravděpodobnosti, domnívám se, že je otázkou vývoje, kdy se bude teorie pravděpodobnosti stále více uplatňovat v závěrech znaleckých zkoumání. Jedná se o přesné sémantické vyjádření logických formulací expertizních rozhodnutí v podmínkách nejistoty. Pravděpodobnostní vyjádření je potřebné pro vyjádření predikce jevů a následků.

První problematika se přímo vztahuje k budoucím událostem, které by eventuálně mohly nastat. Jedná se o řešení odborných otázek typu "Co by se stalo, kdyby ...?" Jaká je hodnota stanovení *pravděpodobnosti za daných vstupních podmínek*?. V poslední době byly tyto otázky soudu klasifikovány jako vlastní kazuistické vyžadující expertní přístup<sup>2</sup>.

Druhá oblast aplikace pravděpodobnostní analýzy je stanovení pravděpodobnosti jevu za definovaných podmínek, tj. stanovení co je možné, pravděpodobné a co nepravděpodobné. Teorie kriminalistické identifikace je učením o obecných principech ztotořňování různých objektů podle jejich odrazů, a to za účelem získání trestně procesních a jiných důkazů. Z tohoto důvodu má obecný význam jak pro kriminalistickou vědu, kriminalisticko-praktickou činnost, tak i pro teorii trestně procesního dokazování. Učení o kriminalistické identifikaci je speciální kriminalistickou teorií a kriminalistická identifikace je specifická metoda kriminalistické praktické činnosti.

Teoretický základ (teorii) kriminalistické identifikace tvoří systém pojmů, zásad a metod. Tento systém umožňuje vědecky určovat totořnost materiálních objektů podle jejich odrazů a využívat takto získaných výsledků především pro účely trestního řízení. Základním východiskem kriminalistické identifikace je teorie vzájemného působení uplatněna v teorii kriminalistických stop. Z této teorie využívá kriminalistická tezi o tom, že materiální objekty, podílející se na trestném činu (pachatel, jeho obuv, nástroje trestného činu apod.), působí v průběhu trestného činu na jeho obklopující vnější prostředí - odráží se, čímž na něm vyvolávají určitou změnu – odraz. V kriminalistice mají tyto změny nejčastěji podobu stopy. Při kriminalistické identifikaci se využívají jak stopy ve vědomí lidí, tak ostatní druhy stop v materiálním prostředí.

---

<sup>2</sup> POPOV, V. A. BRENERMAN M. Ch. *Rukovodstvo k řešení zadač po teorii verojatnostej i matematičeskoj statistike*. Kazan: Literatura, 2008.

Cílem kriminalistické identifikace je určení vztahu objektu ke stopě nebo jinému zobrazení. Zjistit totožnost v kriminalistice znamená stanovit, že na určitém odrážejícím objektu se zobrazil určitý odražený objekt. Kriminalistickou identifikací tedy rozumíme proces, kterým se určuje vztah mezi stopou nebo jiným odrazem a objektem, který stopu nebo jiný odraz skutečně vytvořil. Mezi kriminalistickou stopou a srovnávacím materiálem může existovat pouze shoda (nebo rozdíl), nikdy však totožnost. Kriminalistická stopa je z pohledu terminologie používané v kriminalistické identifikaci často označována jako ztotožňující objekt neznámého původu (do okamžiku ukončení procesu identifikace fakticky není známo, čím byla stopa vytvořena). Srovnávací materiál je označován jako ztotožňující objekt známého původu (jeho původ je znám, protože byl vytvořen konkrétním objektem - za to zodpovídá ten, kdo srovnávací materiál vytvořil, což je především kriminalistický expert, ale v některých případech i kriminalistický technik).

**Kriminalistická identifikace je proces, během kterého se zjišťuje, kterým konkrétním objektem byla vytvořena konkrétní kriminalistická stopa. Jedná se o proces ztotožňování objektů podle kriminalistických stop a jiných zobrazení, ve kterém se hledá souvislost osoby nebo věci s kriminalisticky relevantní událostí.**

Kriminalistickou identifikaci můžeme dělit podle různých kritérií, např. podle subjektu uskutečňující proces identifikace, podle ztotožňovaných objektů, podle odborných znalostí nutných ke zkoumání a použitých metod, podle toho, zda se dospěje ke zjištění totožnosti či nikoliv nebo podle druhů identifikačních znaků, využívaných k identifikaci.

Pojem identifikace obecně má několik významů. Identifikace (z *latiny*) je porovnání nezaměnitelných charakteristik předmětu s následným určením nebo vyloučením shodnosti.

Identifikace je definována obecně jako zjišťování totožnosti, má několik významů<sup>3</sup>.

Kriminalistická identifikace je základní pojem v teorii kriminalistiky. Kriminalistická identifikace je v teorii kriminalistiky definována poměrně jednotně. Jen pro příklad budu citovat několik definic podle významných teoretiků kriminalistiky posledních desetiletí:

*Protivinský - Učení o kriminalistické identifikaci je speciální kriminalistickou teorií a kriminalistická identifikace je specifickou metodou kriminalistické praktické činnosti. Jako speciální kriminalistická teorie je učení o kriminalistické identifikaci metodologickou základnou pro zkoumání a rozpracování prostředků, postupů a metodik vyšetřování a předcházení trestných činů. Jako specifická metoda kriminalistické praktické činnosti je formou dekódování informace ze stop a jiných objektů na úrovni individualizace<sup>4</sup>.*

*Pješčak-Bělkin – Kriminalistickou identifikací se rozumí proces, kterým se určuje vztah mezi stopou nebo jiným odrazem a objektem, který stopu nebo jiný odraz skutečně vytvořil<sup>5</sup>.*

*Porada – Kriminalistická identifikace je označována jako metoda, tak i proces ztotožňování různých materiálních objektů pomocí kriminalistických prostředků. K řešení otázky, zda je kriminalistická identifikace metodou nebo určitým procesem porovnávání a ztotožňování, je třeba přistupovat funkčně. Rozhodujícím kritériem je*

<sup>3</sup> KLIMEŠ, L. *Slovník cizích slov*. Praha: SPN, 1981, s. 275.

<sup>4</sup> PROTIVINSKÝ, M. *Dekódování informace z kriminalistické stopy*. Praha: Univerzita Karlova, 1979.

<sup>5</sup> PJEŠČAK, J., R. S. BĚLKIN a kol. *Kriminalistika*. Praha: FMV, 1984, s. 60.

*cíl, který sledujeme, kterého chceme dosáhnout, tj. zda nám jde o cíl a výsledek tohoto zkoumání nebo o praktickou realizaci identifikačního zkoumání.*<sup>6</sup>

Musil – *Kriminalistická identifikace je poznávací metoda, kterou se individualizuje vztah mezi dvěma či více projevy nebo částmi jednoho a téhož materiálního objektu*<sup>7</sup>.

Porada – *Kriminalistická identifikace je proces, během něhož se zjišťuje, kterým konkrétním způsobem byla vytvořena konkrétní kriminalistická stopa. Jedná se o proces ztotožňování objektů podle kriminalistických stop a jiných zobrazení, ve kterém se hledá souvislost osoby nebo věci s kriminalisticky relevantní událostí*<sup>8</sup>.

Šimovček – chápe kriminalistickou identifikaci ve dvou úrovních, jako

- a) *Kriminalistickou teorií o totožnosti a relativní stálosti objektů identifikace.*
- b) *Specifikou metoda poznávání v kriminalistické praxi*<sup>9</sup>.

Straus - ***Kriminalistická identifikace je proces, během kterého se zjišťuje, kterým konkrétním objektem byla vytvořena konkrétní kriminalistická stopa. Jedná se o proces ztotožňování objektů podle kriminalistických stop a jiných zobrazení, ve kterém se hledá souvislost osoby nebo věci s kriminalisticky relevantní událostí***<sup>10</sup>.

## **Základní principy kriminalistické identifikace**

Teoretický základ (teorii) kriminalistické identifikace tvoří systém pojmů, zásad a metod. Tento systém umožňuje vědecky určovat totožnost materiálních objektů podle jejich odrazů a využívat takto získaných výsledků především pro účely trestního řízení. Základním východiskem kriminalistické identifikace je teorie vzájemného působení uplatněna v teorii kriminalistických stop. Z této teorie využívá kriminalistická tezi o tom, že materiální objekty, podílející se na trestném činu (pachatel, jeho obuv, nástroje trestného činu apod.), působí v průběhu trestného činu na jeho obklopující vnější prostředí - odráží se, čímž na něm vyvolávají určitou změnu – odraz. V kriminalistice mají tyto změny nejčastěji podobu stopy. Při kriminalistické identifikaci se využívají jak stopy ve vědomí lidí, tak ostatní druhy stop v materiálním prostředí. Základ kriminalistické identifikace tvoří učení o totožnosti, individuálnosti a relativní stálosti objektů identifikace<sup>11</sup>.

### **Identifikace individuální a nedovršená**

Individuální identifikace je z důkazního hlediska nejcennější. O individuální identifikaci hovoříme tehdy, jestliže se v průběhu identifikace dospěje ke zjištění individuálně určitého objektu, jehož vlastnosti se odrazily ve stopě nebo jiném odrazu. Podstatou celého identifikačního zkoumání je individualizace vztahu mezi stopou a objektem, jehož vlastnosti se ve stopě odrazily.

<sup>6</sup> PORADA, V. *Teorie kriminalistických stop a identifikace*. Praha: Academia, 1987.

<sup>7</sup> MUSIL, J., KONRÁD, Z., SUCHÁNEK, J. *Kriminalistika*. 2 přepracované a doplněné vydání. Praha: C.H.Beck, 2004, s. 114.

<sup>8</sup> PORADA, V. a kol. *Kriminalistika (úvod, technika, taktika)*. Plzeň: Vydavatelství a nakladatelství Aleš Čeněk, 2007, s. 72.

<sup>9</sup> ŠIMOVIČEK I. a kol. *Kriminalistika*. Plzeň: Vydavatelství a nakladatelství Aleš Čeněk, 2011, s. 53.

<sup>10</sup> STRAUS, J. a kol. *Úvod do kriminalistiky*. 3. rozšířené vydání, Plzeň: Vydavatelství a nakladatelství Aleš Čeněk, 2012, s. 142.

<sup>11</sup> STRAUS, J. a kol. *Úvod do kriminalistiky*, 3. rozšířené vydání, Plzeň: Vydavatelství a nakladatelství Aleš Čeněk, 2012, s. 142.

O nedovršené identifikaci mluvíme tehdy, jestliže se v procesu identifikace nepodařilo individuálně určit objekt, jehož vlastnosti se odrazily ve stopě nebo jiném odrazu. Proces identifikace tedy končí zjištěním skupinové příslušnosti. V žádném případě však nelze zaměňovat pojem "kriminalistická identifikace" za pojem "identifikace v kriminalistice". V případě druhého pojmu jde o zjištění skupinové příslušnosti objektu mimo identifikační proces, jehož cílem je zjistit pouze skupinovou příslušnost. Jedná se o pojem širší, který v sobě zahrnuje i pojem kriminalistické identifikace.

I přes nesporně velký pokrok se stále vyskytuje řada případů, ve kterých nelze dovést proces kriminalistické identifikace až do stadia dovršené identifikace, tedy ke ztotožnění konkrétního objektu. Nutnost ukončit proces kriminalistickotechnické identifikace na úrovni určení skupinové příslušnosti, může mít subjektivní či objektivní příčiny. Za subjektivní příčiny je nutno považovat ty, které úzce souvisí s činností jednotlivých subjektů, za objektivní pak ty, které jsou na vyšetřovateli zcela nezávislé a jsou dány konkrétními podmínkami v průběhu kriminalisticky relevantní události a současnou úrovní poznání.

Nejdůležitější **subjektivní příčiny** jsou:

*Špatná organizace práce* na místě kriminalisticky relevantní události bývá často příčinou nesystematického vyhledávání, zajišťování i označování materiálních stop. Nejčastěji se porušuje zásada jediného vedoucího ohledání, činnost je neorganizovaná a tedy i výsledky ohledání jsou nedostačující.

*Nízká úroveň profesionálních znalostí, zkušeností a dovedností vyšetřovatele, odborníků a znalců.* Nízká kvalita práce na místě kriminalisticky relevantní události může vést k poškození nebo i zničení jednotlivých materiálních stop. S tím souvisí také volba použití kriminalistickotechnických prostředků a postupů, které mohou při nesprávném používání poškodit vyhledávané materiální stopy, případně vytvořit změny, které mohou být za materiální stopy omylem považovány.

*Nevhodný způsob zajišťování materiálních stop* a jim odpovídajících srovnávacích materiálů. Např. oddělování materiálních stop z podkladu místo jejich zajištění in natura, zajišťování mikrostop na nevhodný adhesivní materiál apod. S tím souvisí také nevhodný způsob balení a odesílání materiálních stop, což může mít za následek jejich poškození, znečištění nebo i záměnu. Chyby se vyskytují i ve způsobu dopravy; často se zasílají pomocí běžného dopravního styku materiály, které jsou příslušnými předpisy z poštovního styku vyloučeny, případně je doba od odeslání k doručení natolik dlouhá, že se informační hodnota materiálních stop výrazně změní<sup>12</sup>.

*Nedostatečná spolupráce* orgánů činných v trestním řízení s bezpečnostními orgány, s odborníky a se znalci. Např. neúplně a nepřesně formulované otázky v dožádání ke znaleckému zkoumání mohou vést k tomu, že nejsou získány všechny informace, které jsou současnými kriminalistickotechnickými metodami, postupy a operacemi dostupné. Zároveň je žádoucí, aby znalci konzultovali nejasnosti v dožádání s dožadujícím útvarem a vypracovali tak co nejuplněnější znalecké posudky.

Níže uvedený příklad naopak ukazuje, jak kvalitní práce členů výjezdové skupiny může usnadnit celý proces vyšetřování trestného činu. Příklad jsem pro účel této práce zjednodušila a zkrátila.

K nejdůležitějším **objektivním příčinám** patří:

---

<sup>12</sup> SUCHÁNEK, J. Některé příčiny ukončení procesu kriminalistickotechnické identifikace na úrovni určení skupinové příslušnosti. Čs. *kriminalistika*, 1, 1988, s. 64.

*Nízká technická hodnota materiálních stop* brání v dovršení procesu kriminalistickotechnické identifikace. Typickými příčinami jsou např. nevhodný materiál nosiče stopy (příliš hrubá struktura, podklad je tvrdší než materiál působícího nástroje aj., což nedovoluje dostatečně kvalitně zobrazit individuální identifikační znaky), mechanismus vzniku stopy, při kterém se nedostatečně zobrazí identifikační znaky či několikanásobné působení objektu na jednom místě, které vede k vytvoření nevyhodnotitelné změti znaků.

*Materiální stopa, která byla vytvořena objektem, který není způsobilý k individuální identifikaci*, např. pilníkem, pilou atd. neodráží jednoznačně individuální identifikační znaky jednotlivých činných částí. V poslední době se však postupně daří za pomoci moderních kriminalistickotechnických prostředků (např. elektronového skanovacího mikroskopu, sestavy optického mikroskopu a uzavřeného televizního okruhu apod.) řešit identifikaci některých objektů vytvářejících tento druh materiálních stop.

*Uvědomělá činnost pachatele* směřující k nevytváření materiálních stop. Jde zejména o různé způsoby zabraňování vzniku stop (nošení rukavic, maskování aj.). Důvodem vzniku nepříznivé vyšetřovací situace bývá také často to, že se trestný čin odehrál bez přítomnosti svědků nebo za okolností nevýhodných pro vnímání události. Deficitem informací trpí vyšetřování případů, při nichž oběť trestného činu nepřežila pachatelův útok<sup>13</sup>.

Z teorie kriminalistických stop však jednoznačně vyplývá, že neexistuje možnost nevytvářet v průběhu kriminalisticky relevantní události materiální stopy. Úmyslné či neúmyslné poškození nebo ničení stop pachatelem způsobuje podstatné snížení jejich informační hodnoty. Důsledkem může být nemožnost uskutečnění individuální identifikace objektu. Také ničení objektů, které vytvořily materiální stopy, znemožňuje individuální identifikaci. V těchto případech nelze vytvořit srovnávací materiál a následně provést kriminalistickotechnickou identifikaci. V kriminalistické praktické činnosti se vyskytují případy spálení obuvi, rukavic, přebroušení funkčních částí nástrojů, palných zbraní apod.

*Dlouhá doba od vzniku kriminalisticky relevantní události* do jejího zjištění má za následek pozměnění informační hodnoty materiálních stop. Vyšetřování vždy probíhá po kratší či delší době po spáchání trestného činu. Čím delší doba uplyne od spáchání trestného činu do okamžiku zajištění stop, tím více informací zanikne a tím nepříznivější počáteční vyšetřovací situace vznikne. Zcela zabránit poklesu informace nelze. Mimo sféru vlivu vyšetřovatele je tento proces do okamžiku získání prvního signálu, z něhož vyplývá podezření ze spáchání trestného činu. Velmi účinně může vyšetřovatel ovlivnit uchování informace ve stopách tím, že maximálně urychli postup po zahájení vyšetřování. Následující příklad ukazuje problémy, které se vyskytly v souvislosti s identifikací již značně časem poškozené mrtvoly. Případ také ukazuje problémy, které mohou vzniknout vedením nesprávné zdravotnické dokumentace. Případ jsem pro účely této práce zjednodušila a zkrátila.

Mezi krajními hranicemi individuální identifikace a určením skupinové příslušnosti je možné v některých případech zúžit množinu hledaných objektů na základě výpočtu hladiny pravděpodobnosti. Pravděpodobnostní hledisko vytváří jakýsi „filtr“, který propouští jen ty objekty, které splňují jisté a definované podmínky. Pojem stochastické, tj. pravděpodobnostní zúžení skupinové příslušnosti se objevuje v kriminalistické literatuře již v minulosti, např. Růža uvažoval o možnosti využití pravděpodobnostního

---

<sup>13</sup> MUSIL, J. Nepříznivé vyšetřovací situace. Čs. *Kriminalistika*, 4, 1986, s. 303.

hlediska při kombinaci různých druhů textilních vláken (mikroskop). Pomocí teorie podmíněné pravděpodobnosti dospěl k matematickému stupni identifikačního pohledu na objekt.

Stochastické modely v procesu identifikace jsou dnes velmi dobře rozpracovány v analýze DNA. Analýza DNA je dnes širokou veřejností přijímána jako zcela standardní a bezchybná metoda, ale za některých okolností může její spolehlivost výrazně klesat a identifikační hodnotu lze pak vyjádřit stochastickým modelem<sup>14</sup>.

### **Stochastický charakter znaleckých závěrů**

**Stochastický** (z řec. *stochastiké techné*, umění uhádnout, trefit se) znamená jev náhodný, nahodilý. Protikladem je jev deterministický. Klasický příklad stochastického jevu je házení hrací kostkou nebo mincí, protože výsledek se nedá jednotlivě předvídat, nicméně velké množství takových jevů se dá zkoumat statisticky, co do pravděpodobnosti výsledků. Výpočet pravděpodobnosti, že při hodu mince padne pana nebo orel je problém deterministický, přesné předvídaní, která strana padne, je problém stochastický.

V řadě případů nelze dospět k završení identifikačního zkoumání a dovést proces kriminalistické identifikace do stadia individuální identifikace.

S problémem stochastické shody, lze říci „stochastické identifikace“ souvisí i problematika kategorických a pravděpodobnostních závěrů znalce<sup>15</sup>. U znalců, nejen u nás, neexistuje jednotný názor na stupně verbálního vyjádření nekategorických závěrů, u soudců je pak problém vyrovnat se s pravděpodobným závěrem u důkazů, jenž je rozhodující. Příspěvek je koncipován na problematiku písmoznalectví (zjišťování pisatele), avšak otázka formulace závěrů a jejich přesnosti je obecnější a týká se i dalších oborů zabývajících se individuální identifikací (autor, mluvčí).

Předem je třeba vyloučit z diskuse procentuální vyjadřování hodnoty důkazu, které je často v soudním řízení na znalci požadováno. U nás, ani v zahraničí, se v expertizách tohoto druhu nepoužívá. Je nutné si uvědomit, že v zásadě existují pouze dvě možnosti - sporný písemný projev byl nebo nebyl napsán určitým pisatelem. Ideální by samozřejmě bylo, kdyby vždy bylo možné vyslovit přesný (kategorický) závěr. V řadě případů to však nelze. Příčiny mohou být nejen v druhu písemného projevu, jeho malém rozsahu nebo špatné kvalitě, ale i v neadekvátnosti srovnávacích materiálů<sup>16</sup>.

Literární prameny k této problematice jsou velmi sporadické a jsou převážně na úrovni diskusí. V řadě znaleckých zkoumání je znalecký závěr vysloven na základě subjektivního názoru znalce. Závěr znalce se opírá o zkušenosti a znalosti znalce. V několika výjimečných oborech, jako je např. daktyloskopické zkoumání nebo genetické zkoumání je stanovení individuální identifikace dáno množstvím charakteristických identifikačních znaků (markantů). Opačná situace je např. při zkoumání ručního písma a identifikace pisatele. V těchto zkoumání je identita dána subjektivním hodnocením znalce a zpravidla je stanovena stupněm pravděpodobnosti. Pro stanovení stupně pravděpodobnosti se užívá verbální vyjádření. Nejde o formu matematické pravděpodobnosti, ani vyjádření procenty, ale o stupeň dokazatelnosti

---

<sup>14</sup> SLOVÁK, D., ZVÁROVÁ, J. *Stochastické modely v procesu identifikace*. EJBI, roč. 7 (2011), č. 1, s. 44-50.

<sup>15</sup> NEGUDOV, G. V., NEGUDOVA, V. V. *Pravděpodobnostní analytické metody ve forenzní medicíně: základní matematické modely a praktická aplikace*. Samara: Ofort, 2009, 241 s.

<sup>16</sup> VALEŠKA J. Problematika kategorických a pravděpodobnostních závěrů znaleckých posudků. *Bulletin advokacie*, 1995, č. 3.

nálezu vzhledem ke zpracovatelnosti sporného materiálu a kvalitě materiálů srovnávacích.

V obecné rovině lze stanovit velmi hrubou stupnici rozlišování stupně pravděpodobnosti, např. v písmoznaleckém zkoumání v současnosti nejrozšířenější používání tří stupňů pravděpodobnosti<sup>17</sup>:

- vysoká pravděpodobnost
- střední pravděpodobnost
- nízká pravděpodobnost

K používání této stupnice se dospělo na základě generalizace znalecké praxe. Někteří jiní autoři<sup>18</sup> uvádějí pětistupňovou stupnici pravděpodobnosti, uvádějí tyto stupně závěrů a jejich charakteristiky:

1. Kladný kategorický závěr
2. Záporný kategorický závěr
3. Pravděpodobný kladný závěr
4. Pravděpodobný záporný závěr
5. Závěr bez možnosti identifikace

Podobný pravděpodobnostní přístup řešení identifikace se objevuje i kriminalistické balistice, při zjišťování totožnosti zbraně podle vystřelených nábojnic nebo střel, tj. zjištění individuální identifikace. Individuální identifikace v kriminalistické balistice představuje základní úlohu, při níž se prokazuje, že střela nebo nábojnice byla, nebo nebyla vystřelena z konkrétní zbraně<sup>19</sup>. Stupeň individuální shody (neshody) je vždy spojen s určitou pravděpodobností. Klasifikace se v praxi pohybuje ve škále hodnot 1 až 5, kdy číslo 1 odpovídá závěru o jednoznačné shodě stop na porovnávaných objektech. Náznornější je vyjádřit pětistupňovou škálu individuální shody tabulkou:

<i>Stupeň shody</i>	<i>Shoda/Neshoda</i>	<i>Procentuální vyjádření</i>
1	SHODA	100 %
2	s velkou pravděpodobností ANO	75 %
3	nelze rozhodnout	50 %
4	s velkou pravděpodobností NE	25 %
5	NESHODA	0 %

Analogicky trasologie – poměrně omezený počet zkoumání je založen na kvantitativním vyjádření identifikace ---DNA ...

Při formulování závěrů o totožnosti, resp. určení skupinové příslušnosti se používají metody formální logiky. Závěry musí být jednoznačné, stručné a srozumitelné. Tomu nejlépe vyhovují kategorické soudy: obecně kladný, obecně záporný, částečně kladný a částečně záporný soud. V případech, kdy se znalci z jakékoli příčiny nepodaří dospět

<sup>17</sup> STRAKA, J., ZIMMER, J., CHMELÍK, J. Interpretace pravděpodobnostních závěrů v písmoznalectví. *Bulletin advokacie*, č. 3/2010.

<sup>18</sup> BLAŽEK, P., VALAŠKA, J., PORADA, V. *Expertiza ručního písma*. Praha: KÚ VB, 1984.

<sup>19</sup> PLANKA, B., STRAUS, J. *Kriminalistická balistika – praktické cvičení*. Praha: PA ČR, 2010.



ke kategorické odpovědi, formuluje tzv. závěry pravděpodobné<sup>20</sup>. Jistota a objektivita závěrů kriminalistického identifikačního zkoumání je závislá na řadě faktorů, nejdůležitější z nich je úplnost vstupních podmínek pro analýzu a existenci matematického modelu sledovaného děje a stupeň jeho shody se skutečným průběhem, jednoznačnost právního předpisu, který je podkladem pro znalecký rozbor aj. (Bradáč a kol. 1999). Pravdivého poznání lze dosáhnout cestou dostupného narůstání pravděpodobnosti (v případech, že je to možné) až do úrovně praktické pravdivosti. Neexistuje přesně vyhraněná hranice mezi pravděpodobností a jistotou. I v případech, kdy proces znaleckého zkoumání je zcela algoritmován a vyjádřen matematicky, má taková hranice podmíněnou, relativní pravdu a se zdokonalováním metod se může měnit a zpřesňovat.

Pravděpodobnost je často nevyhnutelným stupněm poznání. Jakékoliv poznání, zvláště vědecké, nelze vždy redukovat do kategorických soudů „ano-ne“, nýbrž často připouští různá částečná řešení, což platí i pro identifikační činnost. Nelze nutit znalce k tomu, aby činil pouze kategoricky potvrzující nebo negující závěr, jestliže nachází částečné řešení, které dává také určitou důkazní informaci. Z hlediska objektivnosti a přezkoumatelnosti výsledků znaleckého dokazování musí být zřejmé, jaké podklady byly v procesu kriminalistické identifikace k dispozici, jaké znalec použil vzorce, grafy a výpočetní programy, co znamenají jednotlivé veličiny vzorců, prameny z kterých pocházejí aj.

Při slovním vyjádření stupně pravděpodobnosti se rozlišují<sup>21</sup> - od 0 % nemožnost, aby výsledek (nebo. děj) nastal, do 50 % možnost, že výsledek nastal, 50 – 60 % pravděpodobnost výsledku, 60 – 70 % převažující pravděpodobnost výsledku, 70 – 85 % velká (vysoká) pravděpodobnost výsledku, 85 – 97 (99) % velmi vysoká pravděpodobnost výsledku, 100 % jistota výsledku. Z uvedených názorů a rozdílné praxe je zřejmé, že problematika pravděpodobnostních závěrů a jejich využití v praxi je velmi složitá. Je samozřejmé, že vyšetřovatelé i soudy pracují nejraději s kategorickými závěry, které bohužel nelze v některých případech vyslovit.

Jistota a objektivita závěrů znaleckého posudku je závislá od řady faktorů; z nich nejdůležitější je úplnost vstupních podmínek pro analýzu a jejich skutečností, existence matematického modelu děje a stupeň jeho shody se skutečným průběhem, jednoznačnost právního předpisu, který je podkladem pro znalecký rozbor aj. Pravdivého poznání lze dosáhnout cestou postupného narůstání pravděpodobnosti až do úrovně praktické pravdivosti, neexistuje přesně vyjádřená hranice mezi pravděpodobností a jistotou. I v případech, kdy proces znaleckého zkoumání je zcela algoritmován a vyjádřen matematicky, má taková hranice podmíněnou, relativní pravdu a se zdokonalováním metod se může měnit a zpřesňovat.

Pravděpodobnost je často nevyhnutelným stupněm poznání. Jakékoliv poznání, zvláště vědecké, nelze vždy redukovat na jednoduchou alternativu podle schématu „buď ano, nebo ne“, nýbrž často připouští různá částečná řešení, což platí i pro znaleckou činnost. Nelze nutit znalce k tomu, aby činil pouze kategoricky potvrzující nebo negující závěr, jestliže nachází částečné řešení otázky, které dává také určitou důkazní informaci. Jestliže spojení faktů (i zjištěných znalcem) je běžné, činí následné logické závěry vyšetřovatel, soud ap. Jestliže však výklad faktů potřebuje speciální

---

<sup>20</sup> PORADA, Viktor, Teorie kriminalistické identifikace a její využití v procese dokazování trestní činnosti. In: ŠIMOVČEK, I. a kol. *Hodnoty trestného práva v teorii a praxi*. Trnava: TYPI UNIVERSITATIS TYRNAVIENSIS, 2012, s. 357-387.

<sup>21</sup> BRADÁČ, A. a kol. *Soudní inženýrství*. Brno: CERM, 1997, 1999.

znalosti, může o nich závěr učinit pouze znalec. Potom je znalec povinen zformulovat svůj závěr tak, aby vysvětlil do jaké míry (jakým stupněm pravděpodobnosti) je možno zdůvodnit odpověď na položenou otázku. Pravděpodobnost, že nastane určitý děj, nebo že při daném rozptylu vstupních hodnot se hodnoty výsledku výpočtu budou pohybovat v určitém rozmezí, je možno stanovit na základě zákonů matematické teorie pravděpodobnosti. Výpočty provedené v celém rozmezí hodnot, jak je obvykle např. při analýze dopravních nehod pravidlem jsou často brány tak, jako by v celém tomto rozmezí hodnoty měly všechny stejnou pravděpodobnost<sup>22</sup>.

Zejména v trestním řízení to má jistě své opodstatnění vzhledem k presumpci nevinny resp. principu „in dubio pro reo“ - v pochybnostech ve prospěch. Ve skutečnosti je však podstatně vyšší pravděpodobnost u hodnot, jež se blíží průměru (střední hodnotě), a podstatně menší je pravděpodobnost u těch, jež jsou od průměru dále - čím dále, tím je pravděpodobnost nižší. U tzv. normálního rozdělení pravděpodobnosti je grafickým vyjádřením této skutečnosti známá Gaussova křivka normálního rozdělení.

Při slovním vyjádření stupně pravděpodobnosti právníci obvykle rozlišují:

0 %	nemožnost, aby děj nastal
do 50 %	možnost, že děj nastal
50 - 60 %	pravděpodobnost, že děj nastal
60 - 70 %	převažující pravděpodobnost, že děj nastal
70 - 85 %	velká (vysoká) pravděpodobnost, že děj nastal
85 - 97(99) %	velmi vysoká pravděpodobnost, že děj nastal
97(99) % a více	pravděpodobnost hraničící s jistotou
100 %	jistota, že děj nastal

Z matematického hlediska je při určování pravděpodobnosti třeba vycházet z teorie chyb a počtu pravděpodobnosti; zde za obvyklý interval spolehlivosti (tzv. technická jistota) bereme, jak výše uvedeno, průměrnou hodnotu  $\pm 2,5$  s, což reprezentuje pravděpodobnost 98,76 %.

Při známé chybě vstupních hodnot výpočtů je možno buď vycházet ze vzorců pro přenášení chyb a tím zjistit rozsah platnosti výsledku, nebo provádět výpočet v krajních mezích. Je však třeba dbát opatrnosti, aby se při dalším postupu větve výpočtů nekřížily použitím hodnot, jež k dané větvi nepatří, i když by zdánlivě znamenaly právě dosažení minimální resp. maximální hodnoty. Rozdílná bude zřejmě možnost aplikace pravděpodobných závěrů znalce v různých druzích řízení. Pokud celý rozsah použitých vstupních hodnot (např. z literatury) bude znamenat jednoznačný právní závěr, nebude ekonomické usilovat o jejich další zpřesnění. Pokud by však rozsah výsledků znaleckého posudku zasahoval při právním hodnocení do různých záběrů právních, bude třeba uvážit, zda příp. jak je možno vstupní údaje (příp. i matematické modely) upřesnit, a projednat další postup (rovněž i z hlediska ekonomického).

## Závěr

V příspěvku jsem nastínil teoretické problémy identifikačního zkoumání a uvedl jsem možnosti stanovení hladiny pravděpodobnosti. Ve forenzních vědách je potřebné uplatňovat pojmy teorie pravděpodobnosti, domnívám se, že je jen otázkou vývoje, kdy se bude teorie pravděpodobnosti stále více uplatňovat v závěrech znaleckých

<sup>22</sup> BRADÁČ, A. a kol. *Soudní inženýrství*. Brno: CERM, 1997, 1999.

zkoumání. Jedná se o přesné sémantické vyjádření logických formulací expertizních rozhodnutí v podmínkách nejistoty. Pravděpodobnostní vyjádření je potřebné pro vyjádření predikce jevů a následků.

K napsání článku mě vedly poznatky z diskusí s kriminalisty na mezinárodních konferencích, ukazuje se, že se generují dva směry pohledů na identifikaci v kriminalistice. Jeden směr (zejména západní země, např. Švýcarsko, SRN, Anglie) zastává názor, že individuální identifikace je pouze teoretický pojem, závěr individuální identifikace má vždy pravděpodobnostní charakter. Teorii individuální identifikace a skupinové příslušnosti tak jak ho známe doposud, odmítají ve většině zemí západní Evropy.

Druhý směr názorů (Litva, Rusko, Ukrajina) uvádí, že pravděpodobnostní závěry jsou jen důsledkem nedokonalosti přístrojového zkoumání a nedostatečného teoretického zdůvodnění individuální identifikace

Rád bych tímto článkem inicioval otevřenou a seriózní diskusi v odborném tisku, domnívám se, že je velmi potřebné diskutovat nad problémy determinace a stochastickém charakteru odborných závěrů forenzních věd.

### **Seznam bibliografických odkazů**

- BLAŽEK, P., VALAŠKA, J., PORADA, V. *Expertiza ručního písma*. Praha: KÚ VB, 1984.
- BRADÁČ, A. a kol. *Soudní inženýrství*. Brno: CERM, 1997, 1999.
- JANÍČEK, P., PORADA, V. Identifikace a modelování v technice a v kriminalistice. *Soudní inženýrství*, 5, 1955.
- JANÍČEK, P., ONDRÁČEK, E., PORADA, V. Identifikace objektů a systémů v mechanice, lékařství, biomechanice a kriminalistice. *Inženýrská mechanika*, 1996, č. 2.
- JANÍČEK, P., PORADA, V. Identifikace a modelování v technice a v kriminalistice. *Soudní inženýrství*, 1955, č. 5.
- JANÍČEK, P., RAK, R. Systémové pojetí identifikace nejen v kriminalistice. *Znalectvo*, 2000, č. 1.
- JANURA, M., PORADA, V., SVOBODA, Z. Možností využití analýzy záznamu chůze pro identifikaci osob v kriminalistice. *Soudní inženýrství*, 2009, č. 4, s. 46-54.
- KLIMEŠ, L. *Slovník cizích slov*. Praha: SPN, 1981.
- KRAJNÍK, V. Identifikácia systémov a jej miesto v kriminalistike. *Policajná teória a prax*, 1, 1999.
- MUSIL, J.: Nepříznivé vyšetřovací situace. *Čs. kriminalistika* č.4/1986.
- MUSIL, J., KONRÁD, Z., SUCHÁNEK, J. *Kriminalistika*. Praha: C.H.Beck, 2001.
- NEGUDOV, G. V., NEGUDOVA, V. V. *Pravděpodobnostní analytické metody ve forenzní medicíně: základní matematické modely a praktická aplikace*. Samara: Ofort, 2009.
- POPOV, V. A. BRENERMAN M. CH. *Rukovodstvo k rešeniju zadač po teorii verojatnostej i matematičeskoj statistike*. Kazan: Literatura, 2008.

- PROTIVINSKÝ, M. *Kriminalistická stopa*. Praha: Acta Universitatis Carolinae Iuridica, XXIII, UK, 1975.
- PROTIVINSKÝ, M. *Dekódování informace z kriminalistické stopy*. Praha: Univerzita Karlova, 1979.
- PORADA, V. *Teorie kriminalistických stop a identifikace*. Praha: Academie, 1987.
- PORADA, V., JANÍČEK, P. Současné aspekty identifikace v technice a kriminalistice. *Kriminalistika*, 1, 1996.
- PORADA, V. a kol. *Kriminalistika*. Brno: CERM, 2001. ISBN 80-7204-194-0.
- PORADA, V. a kol. *Kriminalistika (úvod, technika, taktika)*. Plzeň: Vydavatelství a nakladatelství Aleš Čeněk, 2007. ISBN 978-80-7380-3.
- PORADA, V. a kol. *Kriminalistické, forenzní a právní souvislosti identifikace osob podle funkčních a dynamických znaků*. Praha: VŠKV, 2010.
- PORADA, V., JANÍČEK, P. Současné aspekty identifikace v technice a kriminalistice. *Kriminalistika*, 1996, č. 1.
- PORADA, V., RAK, R. *Identifikace osob na základě projevu lokomoce člověka*. Praha: VŠKV, 2007.
- PORADA, V., RAK, R. Zkoumání možností kriminalistické identifikace podle pohybového projevu lokomoce člověka. *Soudní inženýrství*, 2007, č. 5.
- PORADA, V. Teoretické problémy dokazování s využitím identifikace osoby na základě tvaru trajektorií vybraných referenčních bodů na těle člověka. In: Zborník príspevkov z medzinárodnej konferencie „Teoretické a praktické problémy dokazovania“. Bratislava: BvŠP, 2008.
- PORADA, V. Teoretické problémy dokazování s využitím identifikace osoby na základě tvaru trajektorií vybraných referenčních bodů na těle člověka. *Zborník príspevkov z celoštátnej konferencie s medzinárodnou účasťou konanej dňa 15. 12. 2008*. BVŠP, Bratislava 2008, ISBN 978-80-89363-17-9.
- PORADA, V., ŠIMŠÍK, D. A kol. *Identifikace osob podle dynamického stereotypu chůze*. Praha: VSKV, 2010.
- RAK, R. a kol. *Informatika v kriminalistické a bezpečnostní praxi*. Praha: MV ČR, 2000.
- RŮŽA, J. *Mikroskopy*. Praha: Kriminalistický ústav, 1981.
- SLOVÁK, D., ZVÁROVÁ, J. *Stochastické modely v procesu identifikace*. EJBI – Ročník 7 (2011), číslo 1, s. 44-50.
- STRAKA, J., ZIMMER, J., CHMELÍK, J. Interpretace pravděpodobnostních závěrů v písmoznalectví. *Bulletin advokacie* č. 3/2010.
- STRAUS, J. Stochastická identifikace v kriminalistice. *Kriminalistika*, 2, 1996.
- STRAUS, J., PORADA, V. *Systém kriminalistických stop*. Praha: PA ČR, 2006.
- ŠIMŠÍK, D., PORADA, V., RAK, R., MAJERNÍK, J., GALAJDOVÁ, A. *Analýza pohybu člověka při identifikácii osob v kriminalistike*. Košice: Edícia vedeckej a odbornej literatúry – strojnícka fakulta TU v Košiciach. vienala, 2008. ISBN 978-80-553-0023-8.

SUCHÁNEK, J. Některé příčiny ukončení procesu kriminalistickotechnické identifikace na úrovni určení skupinové příslušnosti. Čs. *kriminalistika*, 1, 1988.

VALEŠKA, J. Problematika kategorických a pravděpodobnostních závěrů znaleckých posudků *Bulletin advokacie*, 1995, č. 3.

# Jaká je odolnost zubů a zubních implantátů proti vysoké teplotě a chemikáliím?

## What is the resistance of teeth and dental implants against high temperature and chemicals?

Jiří Straus<sup>1</sup>

### Abstrakt

V článku je popsán vliv teploty a chemikálií na zuby a zubní implantáty. Zjišťovaná rezistence je důležitá v případech, kdy je tělo oběti pachatelem spáleno, nebo na něj působí chemikálie, kyseliny nebo louhy. Na vzorcích byly prováděny testy teplotní odolnosti při teplotách 300 °C, 600 °C a 900 °C. Chemikálie byly použity HF, H<sub>2</sub>SO<sub>4</sub>, 10% NaOH a nasycený roztok NaOH.

**Klíčová slova:** trasologie, zuby, zubní náhrady, teplotní odolnost, chemická odolnost.

### Abstract

The paper describes the effect of temperature and chemicals on teeth and dental implants. Detected resistance is important when the body of the victim is burned by the perpetrator or is treated with chemicals, acids or lyes. Specimens were tested for temperature resistance at 300°C, 600°C and 900°C. The chemicals were HF, H<sub>2</sub>SO<sub>4</sub>, 10% NaOH and saturated NaOH solution.

**Keywords:** trasology, teeth, dental replacements, temperature resistance, chemical resistance.

### Úvod

Zuby v antropologii jsou považovány za znaky druhého řádu, tj. znaky, z kterých lze závěr označit za pravděpodobný či možný, pouze ve spojení se znakem stejného řádu. V průběhu lidského života proběhne jedna důležitá změna chrupu. V období prvního stupně základní školy se mění dočasný (mléčný) chrup v chrup stálý. V tomto rozlišujeme čtyři typy zubů- řezáky, špičáky, zuby třenové a stoličky. Dočasný chrup se od chrupu stálého liší v několika znacích. Hlavní rozdíl je v počtu zubů, dočasný chrup obsahuje 20 zubů, kdežto chrup trvalý obsahuje zubů 32. Dále se liší ve tvaru a velikosti. Mléčný chrup obsahuje korunky menší a mnohem náchylnější k abrazím (obroušení zubní korunky). Barevně jsou taktéž rozdílné, dočasný chrup má zbarvení mléčně bílé až namodralé, kdežto chrup trvalý spíše nažloutlé<sup>2</sup>.

Stopy zubů řadíme mezi trasologické stopy, chrup osoby je významný také pro identifikaci osoby podle kosterních pozůstatků<sup>3</sup>. Forenzní odontologie může poskytnout informace zejména v případech, kdy jsou kosterní ostatky ve značném stádiu rozkladu a nemají identifikační hodnotu. Zuby jsou nejpevnější částí svalově kosterního aparátu. Z jejich tvaru, umístění, stomatologických zásahů, implantátů aj. lze provést ztotožnění s pohřešovanou osobou. Stomatologické záznamy a

---

<sup>1</sup> Prof. PhDr. Jiří Straus, DrSc, Vysoká škola finanční a správní, Praha, e-mail: 28431@mail.vsfs.cz.

<sup>2</sup> FIALA, B. *Identifikace osob podle chrupu*; Státní zdravotnické nakladatelství: Praha, 1968.

<sup>3</sup> STRAUS, J., PORADA, V. *Kriminalistická trasologie*. Praha: PA ČR, 2004.

rentgenové snímky pořízené zaživa mohou poskytovat hodnotný materiál pro komparaci<sup>4</sup>.

Snahou při zkoumání kosterních nálezů je získat informace o původu, věku a pohlaví. O původu podává informace mutilace, tj. znetvoření těla umělým zásahem. U některých kultur, je z historie známo upravování chrupu například zdobením drahými kameny či zlatem, pilováním nebo vyrážením zubů. Například Pygmejové upravovali své přední zuby do zahroceného tvaru. V dnešní době je toto velmi vzácné. Za zmínku, co se týče historie, určitě taktéž stojí změny chrupu vlivem povolání, poškození frontálních zubů v důsledku přidržování potřebného předmětu. V dnešní době je taktéž možno nalézt takovéto případy. Například abraze frontálních zubů od dýmky silného kuřáka nebo držení štětce u malíře. Co se týče určení pohlaví lze při kompletním zachování lebky správně určit z 92 %. Jde-li o určení pohlaví, vyšetřovatel se zaměřuje převážně na řezáky a špičáky. Jsou zde rozdíly velikostí mezi muži a ženami. I když, jak známo, že ženy o svůj chrup pečují více než muži, přesto zuby mají větší náchylnost ke kazům a následné extrakci. Dále, jestliže je nalezena v chrupu úprava povahou kosmetického hlediska, i tam kde to nebylo zcela nutné, lze toto taktéž přisuzovat ženě. Všechny tyto výše uvedené poznatky, jsou spíše pro vyšetřovatele východiskem pro další zkoumání<sup>5</sup>.

Z pohledu kriminalistiky jsou mezi stomatologické znaky řazeny zuby (tvrdé i měkké tkáně zubu), čelisti, měkké tkáně dutiny ústní a artefakty vzniklé stomatologickým ošetřením.

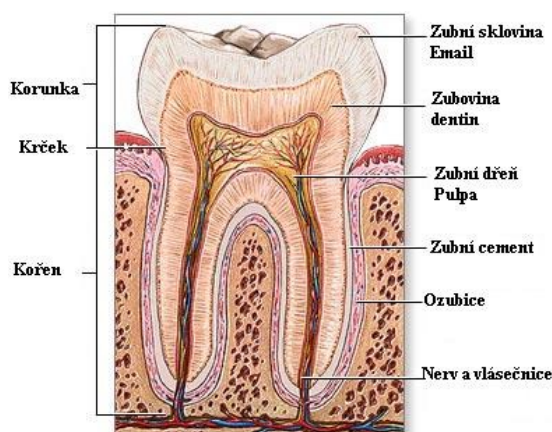

Obrázek 1: Struktura zubu<sup>6</sup>

### **Struktura zubu**

Lidský chrup je tvořen třemi rozdílnými tvrdými tkáněmi, a to skloviny, dentinu a cementu. Uvnitř zubu je dřevná dutina, která obsahuje zubní dřev. Vlastní upevnění zubu v kosti zajišťuje vazivová tkáň, která je složena z gingivy, epitelového úponu, periodontálního ligamenta, lamina dura zubního lůžka a z cementu, který pokrývá povrch kořene. Na zubu jako celku rozlišujeme tři části - korunku, kořen a krček. Korunka je ta část, která je viditelná v dutině ústní a kořen je naopak část, která kotví zub v zubním lůžku kosti. Přejít mezi korunkou a kořenem tvoří krček. Povrch

<sup>4</sup> STRAUS, J. a kol *Úvod do kriminalistiky*. Plzeň: Aleš Čeněk, s.r.o., 2012.

<sup>5</sup> HUTÁK, J. *Výukový atlas zubů člověka*; Masarykova univerzita, Přírodovědecká fakulta, Ústav antropologie, 2011.

<sup>6</sup> Struktura zubu. <http://primumnonnocere.blog.cz/1002/chrup> (accessed May 23, 2016)

korunky tvoří sklovina. Sklovina obsahuje mnoho minerálních látek, proto je odolná vůči vysokým tlakům<sup>7</sup>.

Fakt, že nemohou existovat dva totožné chrupy, což je doloženo matematickým výpočtem. Výpočtem bylo dokázáno 601 000 000 kombinací pro 1. kvalitu, ale když bychom uvažovali například kvality 3 (kaz, zbarvení zubů, extrakce) dostaneme tak mnohem vyšší číslo. V běžné praxi se však nemůžeme omezit pouze na jedinou kvalitu. Předmětem dalšího šetření musí být anatomické detaily, anomálie, zubní kazy a jejich ošetření, pevné protetické náhrady, jako jsou můstky a korunky, snímací náhrady, stomatologické zákroky a změny chrupu způsobené věkem<sup>8</sup>.

## Teplotní odolnost zubů a protetických náhrad

V kriminální praxi občas nastanou situace, že pachatele se snaží tělo oběti spálit nebo rozpustit v chemikáliích. Takové případy byly popsány i v naší kriminalistice<sup>9</sup>. Stomatologické znaky jsou velmi odolné vůči nejrůznějším znehodnocujícím jevům, zejména vůči hnilobě, mechanickému poškození nebo teplotě. Nejméně rezistentní jsou měkké tkáně, ale za to ostatní markanty jsou identifikovatelné i dlouho po smrti.

Odolnost zubů a stomatologických materiálů vůči vysokým teplotám byla prokázána již v roce 1903. V rozmezí 100-400 °C se objevují trhlinky ve sklovině a v kořenovém cementu, 200-250 °C nastávají barevné změny, do teplot 550-600 °C zůstává ještě tvar zubu zachován, a okolo 1300 °C dochází k úplné deformaci zubu, což je označováno jako dekrystalizace. Když je shrnuta odolnost těchto materiálů vzhledem k teplotě, a to odolnost přes 1200 °C, za nejodolnější je považována stomatologická slitina, obsahující platinu, stomatologické porcelán a slitiny oceli. Amalgám je již méně odolný. Většina provizorních výplní vydrží teploty okolo 300 °C. Teplotní odolnost zubů a zubních náhrad jsme experimentálně prověřili<sup>10</sup>. Vzorky zubů a zubních implantátů byly získány ze stomatologické ordinace, jednalo se např. o čerstvě vytržené lidské zuby. Vzorky byly postupně zahřáty na teploty 300 °C, 600 °C a 900 °C, a poté byla zkoumána jejich odolnost. Teplotní i chemická odolnost byla prověřena v rámci zpracování bakalářské práce na Vysoké škole chemicko technologické, vedoucím této práce byl autor tohoto článku<sup>11</sup>. Zuby byly již předem vysušeny a vydezinfikovány, což má určitý vliv na výsledek. Zahřívání jsme prováděli v peci kelímkové a manuální od firmy Elektrické pece Svoboda.

---

<sup>7</sup> NEDOROST L. *Atlas histologie tvrdých tkání*, Lékařská fakulta v Plzni, Univerzita Karlova v Praze: Plzeň, 2009.

<sup>8</sup> FIALA, B. *Identifikace osob podle chrupu*; Státní zdravotnické nakladatelství: Praha, 1968.

<sup>9</sup> Např. kauza Čubírková nebo kauzy Orlické vraždy.

<sup>10</sup> STAPAJOVÁ, M. *Forenzní stomatologie – Odolnost zubů a zubních implantátů*. Bakalářská práce (vedoucí J. Straus), Praha: VŠCHT, 2016.

<sup>11</sup> STAPAJOVÁ, M. *Forenzní stomatologie – Odolnost zubů a zubních implantátů*. Bakalářská práce (vedoucí J. Straus), Praha: VŠCHT, 2016.



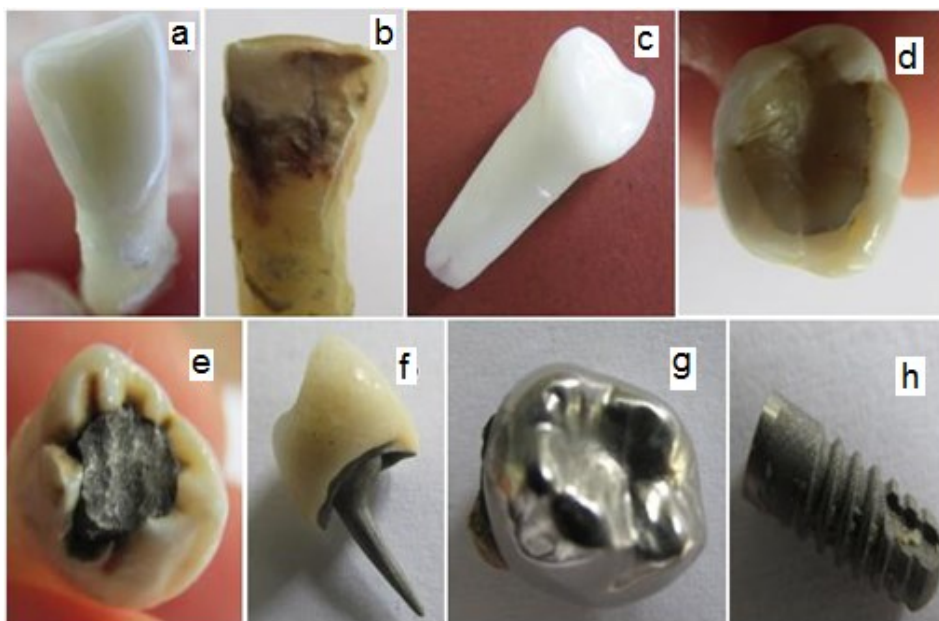

Obrázek 2: Zdravý (a), zkažený (b), mléčný (c), bílá plomba (d), černá plomba (e), keramická korunka (f), kovová korunka (g), implantát (h)

Zkoumali jsme zub zdravý, zkažený, mléčný, zub s černou (amalgámovou) plombou, zub s bílou plombou. Ze zubních náhrad jsme použili keramickou a kovovou korunku a implantát. Nejprve bylo zdokumentováno, jak vypadají jednotlivé vzorky na začátku před testováním. Zdravý zub byl nepoškozený. Zkažený zub měl kaz přes celou vnitřní stranu zubu. Mléčný zub byl nepoškozený, a ze všech zubů nejbělejší. Bílá a černá plomba byla vždy usazena na žvýkácké plošce zubu. Poté byly všechny vzorky zahřáty na 300 °C a ponechány na této teplotě 30 minut. Při tomto zahřívání byl cítit zápach typu spálených tkání. Po vytažení z pece byl tento zápach přisuzován zuhelnatěným kořenům u všech zubů.

U zdravého zubu po působení teploty 300 °C bylo možné pozorovat změnu barvy. Zub se zbarvil do hnědo-žluté, blíže ke kořenu zub tmavnul. Vnitřní strana byla taktéž tmavší, ale toto mohlo být způsobeno polohou zubu v peci. Při této teplotě již vznikla řada trhlinek. Trhlinky se objevovaly převážně na vnější straně a byly všechny směřované od skusné plošky ke kořenu zubu. Uprostřed vznikla jedna velká trhlinka, která vzápětí zub rozdělila na dvě části.



Obrázek 3: Zdravý zub po působení 300 °C

Zkažený zub taktéž po působení 300 °C vykazoval změny barvy. Vnější strana byla zbarvena do žluto-hnědé, v místě kazu bylo zbarvení černé. Na pohled vnitřní strana s kazem vypadala zuhelnatělá. Bylo zde možné vidět i drobné vodorovné rýhy.



Obrázek 4: Zkažený zub po působení 300 °C

Mléčný zub byl po působení teploty 300 °C nejtmaší, zbarven spíše do hněda. U tohoto zubu se objevilo po působení této teploty nejvíce trhlinek, které byly jak vodorovné tak svislé.



Obrázek 5: Mléčný zub po působení 300 °C

Zub s bílou plombou vykazoval taktéž změnu barvy, ale jak zubu, tak i plomby. Zub, stejně jako ostatní, se zbarvil do žluto-hnědé, avšak plomba změnila barvu z bílé na černou. Trhlinky vznikaly spíše ve sklovině zubu, avšak pár se jich objevilo i v plombě.



Obrázek 6: Zub s bílou plombou po působení 300 °C

U zubu s černou plombou po působení teplotě 300 °C, stejně jako u ostatních, došlo ke změně barvy. Barva skloviny byla tmavší, trhlinky vodorovné. Část zubu se odloupla. Plomba na tomto zubu byla beze změny, tudíž nebylo na ní možné pozorovat žádné změny struktury či barvy.



Obrázek 7: Zub s černou plombou po působení 300 °C

Keramická korunka po vytažení z pece byla na nějakých místech lehce zčernalá. Toto zbarvení lze přisuzovat otisku od jiného zubu, protože v peci jsme je zahřívaly po třech vzorcích. Když je toto zbarvení pominuto, tak keramická korunka nejevila žádné známky trhlinek ani jiného poškození.



Obrázek 8: Keramická korunka po působení 300 °C

Působení 300 °C na kovové korunce nezanechalo žádné stopy. Tato korunka byla i po působení této teploty beze změny.



Obrázek 9: Kovová korunka po působení 300 °C

Implantát při působení této teploty zachoval tvar, jen vrchní vrstva začala postupně korodovat, avšak samotný implantát byl nepoškozený.





Obrázek 10: Implantát po působení 300 °C

Poté byly vystaveny teplotě 600 °C, po dobu 30 minut. Při této teplotě došlo k úplné deformaci a tedy k neidentifikovatelnosti zdravého, mléčného zubu a zubu s bílou plombou. Z těchto tří vzorků byl zub s bílou plombou v nejhorším stavu.



Obrázek 11: Zub zdravý (a), mléčný (b) a zub s bílou plombou (c) po působení 600 °C

Po působení 600 °C zkažený zub jako jediný ze zubů zůstal vcelku. Došlo k další barevné změně, tentokrát se zbarvil do šedé.



Obrázek 12: Zkažený zub po působení 600 °C

Zub s černou plombou, po působení 600 °C, se sice rozpadl, ale černá plomba zůstala v zachovalém stavu.



Obrázek 13: Zub s černou plombou po působení 600 °C

Keramická korunka po působení 600 °C byla krásně čistá, barva zmizela, neměla žádné rýhy, jen tam kde bylo předtím černé zbarvení, nyní byl zdrsňen povrch. Tvar byl opět zachován.



Obrázek 14: Keramická korunka po působení 600 °C

Kovová korunka po působení 600 °C změnila pouze barvu. Tvar byl stále stejný, bez žádných známek poškození.



Obrázek 15: Kovová korunka po působení 600 °C

Implantát po působení 600 °C měl stále zachovalý tvar, jen byla více poznamenaná vrchní vrstva. Na některých částech vrchní vrstva úplně vymizela.



Obrázek 16: Implantát po působení 600 °C

Na 900 °C byl již zahříván pouze zkažený zub, černou plombu, keramickou korunku, kovovou korunku a implantát. Ostatní vzorky se rozpadly při 600 °C. Zkažený zub po této teplotě byl velice křehký. Po vyjmutí z pece se vzápětí vrchní vrstva (sklovina) odloupla.



Obrázek 17: Zkažený zub po působení 900 °C

Černá plomba byla i po působení 900°C stále stejná, tedy beze změny.



Obrázek 18: Černá plomba po působení 900 °C

Po působení 900°C se v keramické korunce začaly objevovat trhlinky. Barevně byla sytější žlutá. Tvar byl stále zachován.

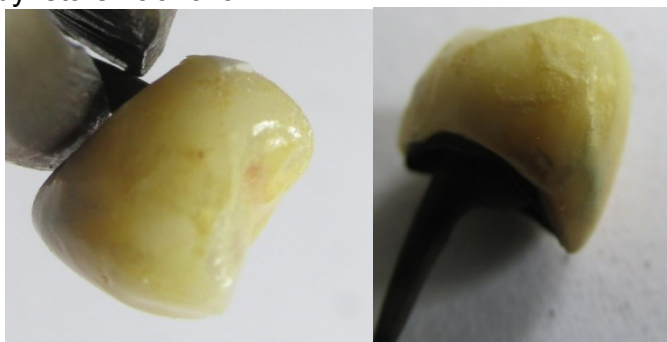

Obrázek 19: Keramická korunka po působení 900 °C

Kovová korunka při této teplotě stále držela svůj tvar. Opět došlo ke změně barvy, tentokrát byla šedo-zlatá. Povrch až při této teplotě zmatněl.



Obrázek 20: Kovová korunka po působení 900 °C



Po působení 900°C titanová struktura implantátu byla zachována, jen povrch implantátu byl vypálen.

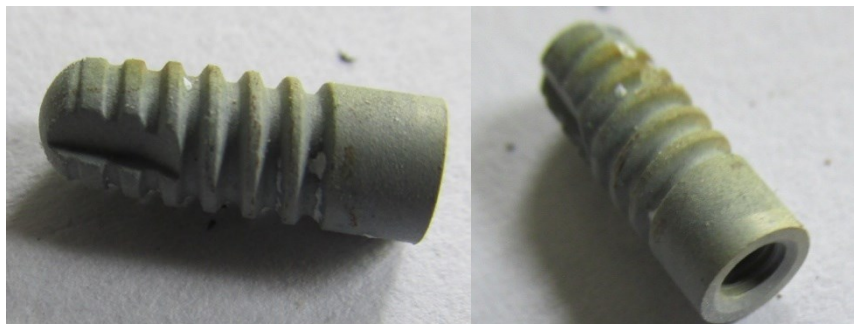

Obrázek 21: Implantát po působení 900 °C

### Chemická odolnost zubních implantátů

Na zjištění chemické odolnosti byly použity chemikálie HF, H<sub>2</sub>SO<sub>4</sub>, 10% NaOH a nasycený roztok NaOH. Zkoumání chemické odolnosti bylo provedeno v laboratořích Vysoké školy chemicko technologické v Praze<sup>12</sup>. Vložením implantátu do HF (Obr. 22) proběhla velice bouřlivá reakce, kdy během 1 minuty zmizel závit. Po hodině již nebyl k nalezení ani implantát.

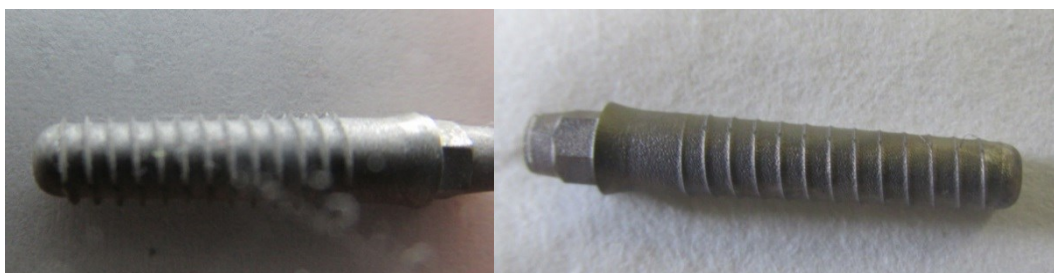

Obrázek 22: Implantát před a po působení HF

V ostatních chemikáliích byly implantáty ponechány 24hod. Poté na nich pouhým okem nebyla viditelná změna, proto jejich podrobnější struktura zkoumána na Lyra tescan rastovacím elektronovém mikroskopu. Na obrázcích je vidět struktura implantátu před vložením do chemikálií.

<sup>12</sup> STAPAJOVÁ, M. *Forezní stomatologie – Odolnost zubů a zubních implantátů*. Bakalářská práce (vedoucí J. Straus), Praha: VŠCHT, 2016.

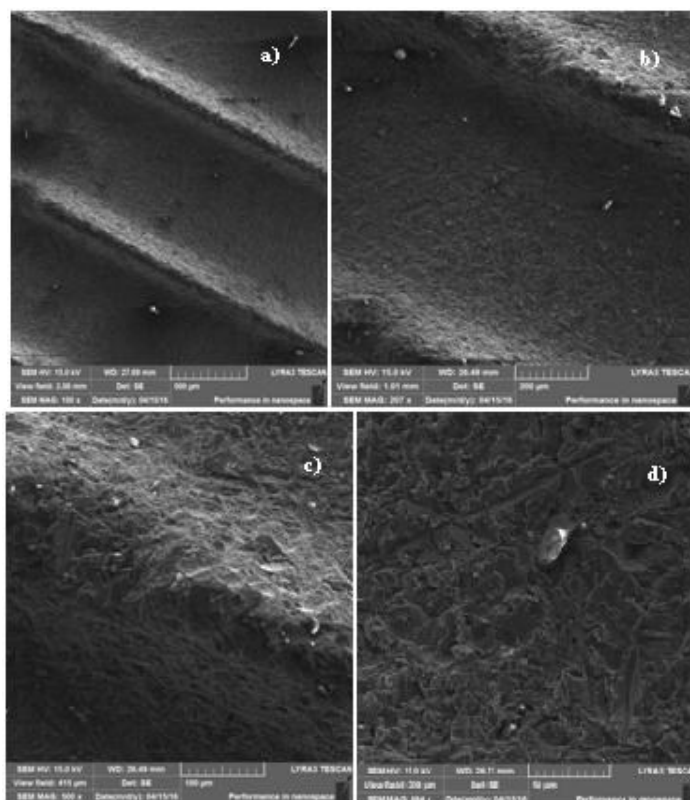

Obrázek 23: Implantát bez působení chemikálie, přiblížení 100x (a), přiblížení 200x (b), přiblížení 500x (c), přiblížení 1000x (d)

Implantát v 10% NaOH. Působení 24h 10% NaOH způsobilo zjemnění povrchu, ale jak je vidět na obrázku při 500x přiblížení drobné rýhy tam stále jsou.

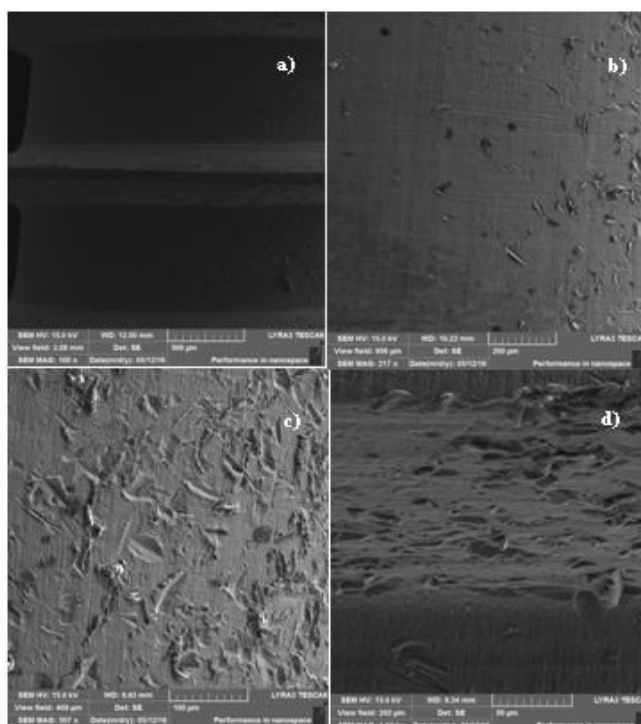

Obrázek 24: Implantát po působení 10% NaOH, přiblížení 100x (a), přiblížení 200x (b), přiblížení 500x (c), přiblížení 1000x (d)



Implantát v nasyceném roztoku NaOH po působení 24h. U tohoto působení lze říci, že dokonale vyhladil povrch jak je zřejmé i u většího přiblížení.

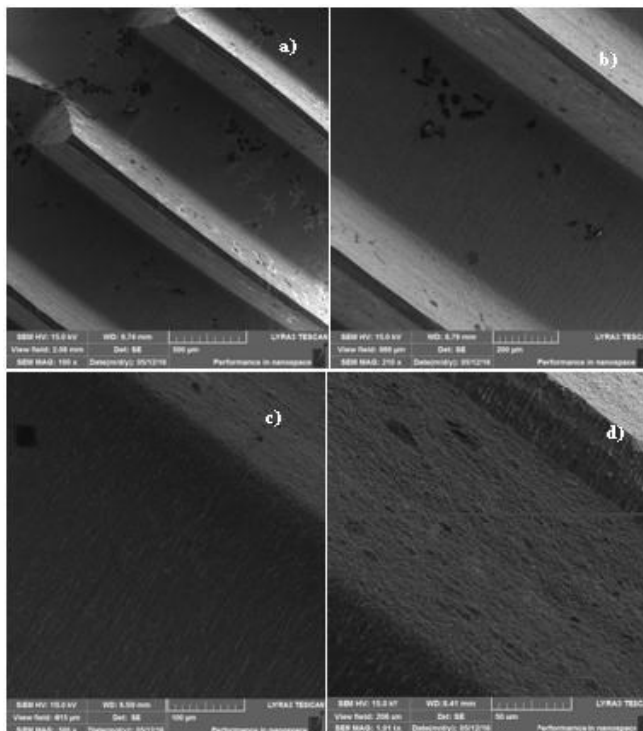

Obrázek 25: Implantát po působení nasyceného roztoku NaOH, přiblížení 100x (a), přiblížení 200x (b), přiblížení 500x (c), přiblížení 1000x (d)

Implantát po působení koncentrované  $H_2SO_4$  po 24h. Tento povrch je nejvíce zvrásněný a hrubý. Toto se dalo předpokládat, protože samotná kyselina sírová se používá ve výrobním procesu k naleptání povrchu, a tím k jeho zdrsnění, aby při aplikaci lépe vrostl do kosti.

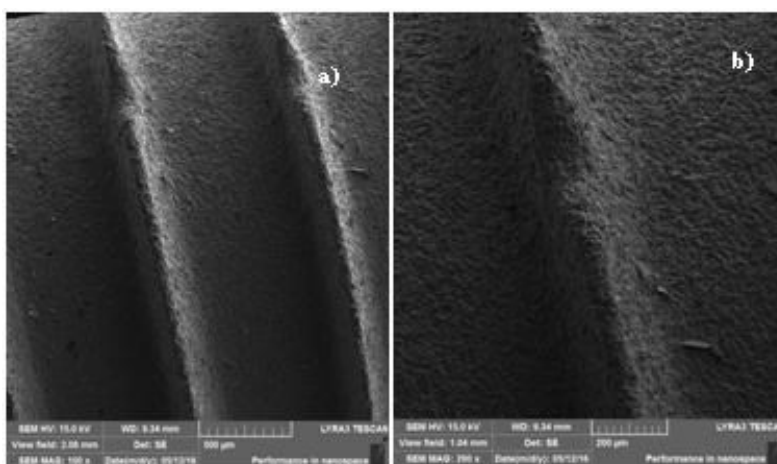

Obrázek 26: Implantát po působení koncentrované  $H_2SO_4$ , přiblížení 100x (a), přiblížení 200x (b), přiblížení 500x (c), přiblížení 1000x (d)

Tabulka 1: Přehled veškerých změn při teplotách 300°C, 600°C a 900°C

	300°C	600°C	900°C
<b>zdravý</b>	Kořen zuhelnatělý, změna barvy, vznik trhlinek	Část zuhelnatělá, rozpadlý na několik částí, další barevná změna	
<b>zkažený</b>	Kořen zuhelnatělý, v místě kazu taktéž zuhelnatěno, změna barvy, drobné rýhy	Zůstal v celku, barevná změna	Křehké, ihned se vrchní vrstva odloupla
<b>mléčný</b>	Kořen zuhelnatělý, změna barvy, četné trhlinky	Rozpad, není identifikovatelný	
<b>s bílou plombou</b>	Kořen zuhelnatělý, změna barvy jak zubu, tak plomby	Rozpad, není identifikovatelná	
<b>s černou plombou</b>	Kořen zuhelnatělý, změna barvy, vznik trhlinek, plomba beze změny	Zub v okolí se rozpadl, plomba v zachovalém stavu	Beze změny
<b>keramická korunka</b>	Hladká, beze změny	Tvar zachován, žádné rýhy, čistá	Tvar zachován, změna barvy, vznik trhlinek
<b>kovová korunka</b>	Beze změny	Změna barvy	Tvar zachován, změna barvy
<b>implantát</b>	Beze změny	Lehce oprýskaná vrchní vrstva, jinak beze změny	Tvar zachován, povrch zničen

## Výsledky a diskuze

Byly porovnány různé typy zubů a náhrad při působení různých teplot. A dále byly pozorovány změny na implantátech po působení chemikálií. V souhrnu lze uvést veškeré výsledky provedených měření, výsledky jsou přehledně uvedeny v tabulce 1. Z těchto údajů plyne, že v kategorii zubů byl zdravý zub nejméně odolný. Byl z části znehodnocen již při 300°C. Ostatní zuby byly stále v kompletním stavu, oproti tomu zkažený zub byl nejodolnější, což bylo neočekávané zjištění. Tento zub zvládl teplotu i 900°C. Ze zubních náhrad byla překvapující bílá plomba, která byla téměř nedetekovatelná již při 600°C. U ostatních náhrad se předpokládalo, že vyšší teploty vydrží, což bylo také potvrzeno. Implantáty byly ponechány 24h v různých chemikáliích 10% NaOH, nasyceném roztoku NaOH a koncentrované kyselině sírové. Po vyjmutí nebyly na implantátech okem pozorovatelné změny. Pod mikroskopem již pozorovatelné změny byly. Nejhladší povrch měl implantát po působení nasyceného roztoku NaOH a nejvíce zdrsňený povrch měl implantát po působení koncentrované kyseliny sírové. U všech těchto typů byla však pouze lehce pozměněna struktura povrchu, ale implantát zůstal jako celek nedotčený, tudíž je stále 100% identifikovatelný. K totální destrukci došlo vložením implantátu do koncentrovaného roztoku HF. Toto se dalo předpokládat, protože použitý implantát byl z titanu.

## Závěr

Na základě pokusu dle experimentální části bylo zjištěno, že všechny určující markanty chrupu nejsou znehodnoceny do teploty 300°C. Další zvedání teploty do 600°C vedlo k znehodnocení většiny použitých typů nespravovaných zubů a bílé výplně. Při

teplotách mezi 600°C-900°C došlo pouze k nepatrným změnám dosud nepoškozených zubních náhrad, které však nezabraňují použití těchto náhrad k identifikaci. Na základě těchto pozorování lze říci, že lidské zuby (mléčné, zdravé, zkažené) mají nižší odolnost vůči teplotě než zubní náhrady a výplně. Výjimku tvoří bílá výplň, která měla stejnou odolnost jako zuby.

Chemická odolnost byla zjišťována pouze na implantátech, jakožto nejodolnějších zubních náhrad. Nejrychlejší známky koroze byly pozorovány v HF, kdy během minuty bylo pouhým okem pozorovatelný úbytek kovu. V H<sub>2</sub>SO<sub>4</sub> a 10% NaOH a nasyceném roztoku NaOH nebyly ani po 24 hodinách okem pozorovatelné změny povrchu kovu. Na základě těchto pozorování lze označit zubní implantáty jako chemicky odolné, výjimku však tvoří HF.

### Seznam bibliografických odkazů

ABRAHAM, C. M. A Brief Historical Perspective on Dental Implants, Their Surface Coatings and Treatments. *Open Dentistry Journal* 2014, 8, 50–55.

BITTNER J. *Stomatologické protézy I a II*. Praha: Avicenum, 1980.

FIALA, B. *Identifikace osob podle chrupu*. Praha: Státní zdravotnické nakladatelství, 1968.

HUTÁK, J. *Výukový atlas zubů člověka*. Brno: Masarykova univerzita, 2011.

NEDOROST L. *Atlas histologie tvrdých tkání*. Plzeň: Lékařská fakulta v Plzni, Univerzita Karlova v Praze, 2009.

PAZDERA, J. *Základy ústní a čelistní chirurgie*. Olomouc: Univerzita Palackého v Olomouci, 2011

STAPAJOVÁ, M. *Forenzní stomatologie – Odolnost zubů a zubních implantátů*. Bakalářská práce (vedoucí J. Straus), Praha: VŠCHT, 2016.

STRAUS, J. a kol. *Úvod do kriminalistiky*. Plzeň: Vydavatelství a nakladatelství Aleš Čeněk, 2012.

SULLIVAN RM. Implant dentistry and the concept of osseointegration: A historical perspective. *J Calif Dent Assoc*, 2001;29:737-45

Struktura zubu. <http://primumnonnocere.blog.cz/1002/chrup> (accessed May 23, 2016).

# Metody kriminalistického zkoumání trestných činů s extremistickým podtextem

## Methods of Forensic Examination of Crimes with an Extremist Context

Ivo Svoboda<sup>1</sup>, Ludvík Juříček<sup>2</sup>

### Abstrakt

Příspěvek pojednává o metodách možného kriminalistického zkoumání trestných činů z nenávisti s extremistickým podtextem. Je zde zdůrazněno, že kvalitativní metodologické zkoumání této trestné činnosti vyžaduje specifický přístup k hodnocení zkoumané materie ze strany orgánů činných v trestním řízení včetně soudních znalců. V příspěvku je popsána metoda historické diskursivní analýzy používaná k hodnocení projevů pravicového politického extremismu, která respektuje multidisciplinaritu této závažné trestné činnosti a která je respektovaná soudní mocí jak v České republice, tak i na Slovensku.

**Klíčová slova:** extremismus, neonacismus, historická diskursivní analýza, rasismus, xenofobie, politický extremismus.

### Abstract

The paper discusses methods of forensic examination of possible hate crimes with an extremist context. It is emphasized that the qualitative methodological investigation of this criminal activity requires a specific approach to evaluation the matter of enforcement authorities in criminal proceedings, including judicial experts. The paper describes the method of historical discourse analysis used to evaluate manifestations of right-wing political extremism that respects the multidisciplinary of this serious crime and that is respected by the judiciary both in the Czech Republic and the Slovak Republic.

**Keywords:** extremism, neo-Nazism, historical discourse analysis, racism, political extremism.

### Úvod

Extremismus je vysoce frekventovaným pojmem v současné společnosti. Lidé jím obecně označují „nenormální“, „neslušnou“ a „nebezpečnou“ činnost, kterou podle nich nelze v žádném případě tolerovat, zejména, je-li spojena s jejich ideovými protivníky. Vzhledem k tomu, že toleranční mez je ryze subjektivní veličina, panují mezi jednotlivými názory na extremismus rozpory. Většinou jsou tak hodnoceny velmi nápadné, nebezpečné a odpudivé činy. Málokdo však již přihlíží k podmínkám, z nichž tyto a jiné negativní jevy vycházejí. Extremismus je přímo závislý na uspořádání a stavu společnosti, v níž se projevuje. Ocitne-li se taková společnost ve stádiu, v němž

---

<sup>1</sup> Doc. JUDr. PhDr. Ivo Svoboda, Ph.D., Vysoká škola finanční a správní, Praha, e-mail:svoboda@ped.muni.cz.

<sup>2</sup> Doc. Ing. Ludvík Juříček, Ph.D., Ústav bezpečnosti, Vysoká škola Karla Engliš, a.s., Brno, e-mail: ludvik.juricek@vske.cz.

značně narůstají vnitřní rozpory, je naprostá většina extrémních aktivit bezprostřední reakcí na ně.

Podle některých autorů je extremismus produktem – jevem demokratické společnosti. Demokracie totiž zpravidla nemá dostatek účinných obranných mechanismů, aby se ubránila všemu, co jí škodí. Pokud by takové mechanismy měla, přestala by být demokratickou a stala by se diktaturou. Proto každá demokracie, každá demokratická společnost se potýká s extremismem. Po celém světě, naši zemi nevyjímaje, existuje mnoho nejrůznějších extremistických skupin nebo hnutí (dále jen extremistická hnutí). Často bývá velmi složité určit, kdo je extremistou a kdo není, protože hranice mezi extremismem a normalitou je velmi široká a nejasně formulovaná<sup>3</sup>.

Takto multidisciplinárně utvářený fenomén současné společnosti, kterým politický extremismus nesporně je, je nutno řešit z širších interdisciplinárních pozic. Tedy zejména z pozic filozofie, psychologie, sociologie, pedagogiky, politologie a v neposlední řadě práva. Pro potřeby soudu, resp. pro potřeby vypracování znaleckého posudku ze strany soudního znalce je pak tedy nanejvýš vhodné použít vhodnou specifickou formu vědeckého výzkumu. Touto specifickou metodou vhodnou ke sběru a zpracování informací se jeví být metoda historická a metoda diskursivní analýzy<sup>4</sup>, kterou lze pro potřeby zadavatele posudku použít jako metodu základní, a to k určení společenské nebezpečnosti u zkoumaného vzorku a odpovědi na znalci položené otázky.

## **MOŽNOSTI KRIMINALISTICKÉHO ZKOUMÁNÍ EXTREMISMU Z POHLEDU SOUDNÍHO ZNALCE**

Zvolená historická metoda, resp. historické přístupy je vhodné aplikovat především při hodnocení shromážděné případné textové i obrazové materie a dále i při analýze a syntéze celého empirického materiálu, tedy všech předestřených podkladů ke zkoumání znalci předestřených ve svém komplexu. V rámci metody historické lze využít zejména metodu přímou a nepřímou. Metoda přímá je v podstatě toliko prostou reprodukcí pramenů, neumožňující však sama o sobě další hlubší analýzu vedoucí k hodnocení složitějších společenských vztahů. Naproti tomu metoda nepřímá umožňuje i další deduktivní vyvozování a určení příčinných analogií určitých historických faktů pro hodnocení konkrétní reality. Použití nepřímé historické metody s sebou však nese nebezpečí dílčího zkreslení historické reality<sup>5</sup>. Pro minimalizaci tohoto nebezpečí, resp. jeho zamezení je dále vhodné provést hodnocení zkoumaného vzorku, resp. předestřené materie více dílčími metodami, resp. jejich vzájemnou kombinací.

Jako další nepřímé metody by bylo dle Hrocha<sup>6</sup> možno použít i metody diachronní a synchronní. Tyto metody jako podpůrné určují pozici podle myšlené časové osy od staršího období k mladšímu a synchronní metoda je dále navíc i způsobilá vytvářet určité etapy dějin, v jejichž rámci jsou konfrontovány dějinné události a jsou zjišťovány jejich podobnosti a rozdíly. Tato podpůrná metoda se jeví jako další vhodná, zejména z důvodu relativně delší doby vývoje projevů politického extremismu (nejen) v České

<sup>3</sup> CHMELÍK, J. Symbolika extremistických hnutí. Praha: Armex Publishing, 2000, s. 4.

<sup>4</sup> Tuto metodu poprvé využil Foucault ve svém díle „Dějiny šílenství“, později ji rozpracoval v díle „Archeologie vědění“

<sup>5</sup> HROCH, M. et al. *Úvod do studia dějepisu*. Praha: SPN, 1985, s. 204-207.

<sup>6</sup> Tamtéž, s. 204-207.

republice v návaznosti na fašistickou, neofašistickou, nacistickou a neonacistickou subkulturu.

Metoda diskursivní analýzy<sup>7</sup> se odvíjí od tzv. archeologie vědění, kterou formuloval její autor M. Foucault jako metodu pro výzkum dějin myšlení, dějin idejí, dějin poznání a filozofie, sociologie a ostatně i politologie. Jejím původním cílem bylo sledovat historický vývoj různých myšlenkových a ideových konceptů a jejich proměn v lidských dějinách. Centrální kategorií tohoto schématu se stal diskurs<sup>8</sup>. Diskurs (Foucault také používal pojem „diskursivní formace“), je možno definovat jako strukturu, která ovlivňuje způsoby řeči, psaní a myšlení. „Diskurs“ v sociálních vědách je v obecném smyslu užíván pro označení jazyka jako prvku sociálního života, jenž je dialekticky propojen s dalšími elementy společenského života a obecně postojů společnosti ke konkrétním jevům. Ovšem i když analýza diskursu má co dělat se zkoumáním jazyka (v konkrétních případech pak i jiných forem sociální komunikace – např. pomocí tetování na těle, symbolů a nápisů na oděvech, samotných oděvních součástech, vlajkách a dalších doplňcích vedených jednotným ideovým diskursem, textech písní apod.) není podle Foucaulta jednoduše totožná s prostou analýzou jazyka, nebo běžnou sémantikou. Zatímco prostá analýza jazyka či sémantika klade otázku, podle jakých pravidel je výpověď o realitě tvořena (v konkrétních případech pak i jiných forem sociální komunikace – např. pomocí tetování na těle, symbolů a nápisů na oděvech, samotných oděvních součástech, vlajkách a dalších doplňcích vedených jednotným ideovým diskursem, textech písní apod.), a tudíž podle jakých pravidel mohou být vytvořeny další podobné výpovědi vypovídající o konkrétní realitě, popis diskursivní události klade zcela odlišnou otázku, a to: „jak se stalo, že se na tomto místě objevila tato, a ne nějaká jiná výpověď?“<sup>9</sup>

Jednotlivé diskursy pak vystupují v podobě dominantních předmětů a metod zkoumání, typických pro danou historickou epochu. Vystupují jako určité pravidelnosti mezi typy výpovědí, pojmy, symboly či volbami. Tyto pravidelnosti pak lze metodologicky zpracovat vhodnou metodou sběru a zpracování shromážděných dat či dominantních předmětů zkoumání. Existence těchto dominantních předmětů či metod zkoumání podle Foucaulta ovlivňuje směr dalšího vědeckého zkoumání; v našem případě směr zkoumání celé předložené materie ve svém souhrnu jako předmětu znaleckého zkoumání a dílo samotné, tedy i posudek znalce, je z tohoto hlediska možno chápat jako výpověď, ve které se daný signifikantní diskurs odráží. Diskursy určují, jaké výpovědi jsou možné, proč jsou možné právě tyto výpovědi a proč jsou případně opomenuty výpovědi jiné a z jakých důvodů. Autoři slovních výpovědí (v konkrétních případech pak i jiných forem sociální komunikace – např. pomocí tetování na těle, symbolů a nápisů na oděvech, samotných oděvních součástech, vlajkách a dalších doplňcích vedených jednotným ideovým diskursem, textech písní apod.), již nejsou chápáni jen jako její tvůrci, popř. nositelé, ale především jako uživatelé, šířitelé a propagátoři určitého diskursu<sup>10</sup>.

---

<sup>7</sup> Dále viz. NOSÁL, I. Diskursivní re-konstrukce dětství: mezi nostalgii a nejistotou. Analýza čtyř textů. In: *Obrazy dětství v dnešní české společnosti. Studie ze sociologie dětství*. Brno: Barister & Principal, Centrum strategických studií, 2004, s. 173 a násl.

<sup>8</sup> Tuto metodu poprvé využil Foucault ve svém díle „Dějiny šílenství“, později ji rozpracoval v díle „Archeologie vědění“.

<sup>9</sup> NOSÁL, I. Diskursivní re-konstrukce dětství: mezi nostalgii a nejistotou. Analýza čtyř textů. In: *Obrazy dětství v dnešní české společnosti. Studie ze sociologie dětství*. Brno: Barister & Principal, Centrum strategických studií, 2004, s. 173.

<sup>10</sup> Srov. FOUCAULT, M. *Archeologie vědění*. Praha: Herman a synové, 2002, s. 45-46.

„Diskurs lze tedy definovat v makrohistorickém foucaultovském smyslu jako strukturu, která reguluje konkrétní způsoby řeči, psaní a myšlení, která produkuje jak myšlení, tak konkrétní praktiky. Pro toto pojetí makrohistorického diskursu lze používat Foucaultův termín „diskursivní formace“<sup>11</sup>. Šířitel tohoto diskursu je pak sám nositelem konkrétního společensky závadového diskursu tak, jako tvůrci samotní. Chceme-li proto identifikovat dominantní diskurs či diskursy konceptu společenské zavadnosti či dokonce nebezpečnosti celého zkoumaného vzorku, resp. celé zkoumané materie a její vztah k diskursům současné filozofie, psychologie, politologie, sociologie, sociální pedagogiky, či sociologie práva, musíme nejdřív shromáždit dostatečné množství výpovědí, které se ke zkoumanému vzorku, resp. předestřené obrazové vztahují. Foucault doporučuje postupovat následujícím způsobem: Nejprve je třeba vyznačit tzv. *prvotní povrchy vynoření*. Jde tedy o to ukázat, kde se tyto výpovědi vůbec mohou objevit, aby mohly být posléze označeny a analyzovány. V těchto polích povrchů vynoření dochází k prvotním diferenciacím, jsou zde ohraničovány oblasti vypovídání, je definováno to, o čem se hovoří a popisovaný jev získává statut objektu z oblasti aktivit přímo či zprostředkovaně směřujících k potlačení práv a svobod člověka, nebo hlásajících zášť nebo nenávisť vůči jiné výlučné skupině osob, anebo podpory či propagace hnutí směřujících k potlačení demokratických práv člověka, které je možno postihnout normami jak společenskými (jev obecně nekonformní, závadový, nevhodný až společensky nebezpečný), tak případně i obecně závaznými právními předpisy z oblasti trestního práva. Prostřednictvím vynoření konkrétní výpovědi je pak tento jev učiněn pojmenovaným a popsatelem a stává se tak „skutečným“<sup>12</sup>.

Druhým krokem diskursivní analýzy je popis tzv. *instancí vymezování*. Instancemi vymezování jsou dobové instituce či organizace (vymezené například i místem, časem, způsoby projevu a dalšími relevantními okolnostmi), které mají klíčový podíl na vymezení společenské nekonformnosti, zavadovosti, nevhodnosti až nebezpečnosti zkoumaného objektu a případně další trestní postižitelnosti tím, že uchopují určité jevy, vytvářejí z nich své předměty zájmu, zakotvují určité shody, markanty, či diference jako přirozené, sjednocující výpovědi a vytváří tím určitý model či skupinu modelů, které se stávají obecně užívanými<sup>13</sup>. V rámci zaměření znaleckého zkoumání a položených otázek za takové instance vymezování můžeme považovat především stát, jeho právní normy (zpočátku zvykové, později písemné legislativní nástroje) a také obecně kulturní, filozofické, politologické, sociologické, politologické, sociální a sociálně – pedagogické postoje společnosti v celé své šíři. Z užšího pohledu vnímání pak můžeme tyto instance vymezování specifikovat v souvislosti s odkazem na výše uvedený srovnávaný materiál na obsažené fašistické, neofašistické, nacistické a neonacistické projevy v nejširším slova smyslu.

Třetím krokem diskursivní analýzy je určení tzv. *mřížek specifikace*. Tímto pojmem označuje Foucault systémy, podle nichž se vzájemně třídí, oddělují, sdružují, přeskupují, klasifikují a navzájem odvozují jednotlivé signifikantní výpovědi o daném jevu. Podstatou identifikování těchto mřížek specifikace je využití komparativní metody<sup>14</sup>. Jsou srovnávány především jednotlivé shromážděné výpovědi o předmětu zkoumání jako primární objekty komparace, jejich elementární shody v označování

---

<sup>11</sup> SZALÓ, C. Sociologie formování sociálních identit. In: Szaló, C., Nosál, I., *Mozaika v re-konstrukci. Formování sociálních identit v současné střední Evropě*. Brno: MU Brno, Mezinárodní politologický ústav, 2003, s. 23.

<sup>12</sup> Srov. FOUCAULT, M. *Archeologie vědění*. Praha: Herman a synové, 2002, s. 66-67.

<sup>13</sup> FOUCAULT, M. *Archeologie vědění*. Praha: Herman a synové, 200, s. 66-67.

<sup>14</sup> FOUCAULT, M. *Archeologie vědění*. Praha: Herman a synové, 2002, s. 68 a násl.

daného problému a možnosti jejich diferenciací<sup>15</sup>. Komparace výpovědí o předmětu zkoumání v zadání znaleckého posudku (tedy v celé předestřené materii) je vhodné se zaměřovat především na následující kategorie:

- obecné nazírání společnosti na např. tetování na těle, symboly a nápisy na oděvech, jakož i na součástech oděvů a příslušenství oděvů (včetně jejich charakteru), rituály, fetiše, slovní, hudební, popř. písemné projevy, které byly znalci předestřeny jako zkoumaná materie.
- způsoby nazírání společnosti na fašistickou, neofašistickou, nacistickou, neonacistickou a rasistickou subkulturu jako hnutí, které prokazatelně směřuje k potlačení demokratických práv člověka nebo hlásá národnostní, rasovou, náboženskou, třídní či jinou zášť nebo nenávisť vůči jiné skupině osob, či podněcuje k projevům antisemitismu, xenofobie, rasismu apod.,
- postoj společnosti k aktivitám, které odpovídají podpoře a propagaci hnutí směřujících k potlačení demokratických práv člověka (v různých projevech dle předložené zkoumané materie; od symbolické, přes obrazovou až po případnou písemnou či hudební),
- možné a historicky běžně vzdělanému občanu srozumitelné formy protispolečenského až kriminálního jednání, které je charakteru propagace nacismu a neonacismu.
- společností předpokládané způsoby postihu za delikt charakteru propagace nacismu a neonacismu, případně obdobně zaměřených organizací a hnutí.

## **ZÁVĚRY SPECIFICKÉHO KRIMINALISTICKÉHO ZKOUMÁNÍ PROJEVŮ EXTREMISMU Z POHLEDU SOUDNÍHO ZNALCE**

Určení těchto shod a pravidelností, jakož i zároveň identifikace možných diferencí se stává základem dalšího výše uvedeného metodologického zpracování materie předestřené ke zkoumání do podoby určitých typů vypovídání, typů dobového a místního nazírání společnosti na předestřené obrazy vypovídající o realitě (v konkrétních případech pak i jiných forem sociální komunikace – např. pomocí tetování na těle, symbolů a nápisů na oděvech, samotných oděvních součástech, vlajkách a dalších doplňcích vedených jednotným ideovým diskursem, textech písní apod.). S ohledem na charakter zadání znaleckého posudku však nemůže být konečným vyústěním závěrů znalce pouze formulace obecných zákonitostí možné extremistické či konkrétně neonacistické propagace směřující k potlačování práv a svobod občanů, popř. podpory a propagace hnutí směřujících k potlačení práv a svobod člověka ve smyslu trestního zákona. Prostřednictvím této typologie budou ve znaleckém posudku individuálně provedeny závěry filozofických, politologických, sociologických a sociálně - pedagogických diskursů ve společnosti, které jsou formulovány v podobě typů, tedy ve smyslu určitých myšlenkových konstruktů a společenských postojů. Tyto typy tedy mají jen relativní platnost a nevznikají s cílem co nejpřesnější deskripce daného jevu a jeho hodnocení, ale naopak se záměrem jejich pochopení<sup>16</sup>. Výsledným produktem znaleckého zkoumání pak je charakteristika pozice a vnímání společenské nekonformnosti, závadovosti, nevhodnosti až nebezpečnosti konkrétních skutečností

<sup>15</sup> „Metoda srovnávací“ in *Velký sociologický slovník, I. sv. Praha: Karolinum, 1996. S. 619.*

<sup>16</sup> WEBER, M. *K metodologii sociálních věd.* Bratislava: Nakladatelstvo Pravda, 1983. S. 95, 96.



(v konkrétních případech pak i jiných forem sociální komunikace – např. pomocí tetování na těle, symbolů a nápisů na oděvech, samotných oděvních součástech, vlajkách a dalších doplňcích vedených jednotným ideovým diskursem, textech písní apod.), které jsou předmětem znaleckého zkoumání zejména ve filozofických, politologických, psychologických, sociologických a sociálně – pedagogických diskurzech.

## Závěr

Projevy politického extremismu ve společnosti jsou aktuálním fenoménem současného globálního světa. Tento fenomén si při svém hodnocení ve formě posouzení konkrétních projevů zasluhuje náležitou odbornou péči a vědecký přístup, který by byl nejen odpovídající společenské realitě, ale byl i současně vědecky přezkoumatelný a přitom přiměřeně přístupný pro každodenní praxi orgánů činných v trestním řízení, zejména pak soudů.

Extremismus (včetně pravicového politického extremismu) je nutno vnímat ve světle již zažitě a soudní mocí respektované definice, kdy extremismus je **„vyhraněný ideologický postoj, který je provázen prvky netolerance a agresivity, který vybočuje z ústavních či zákonných norem, a který útočí proti základním demokratickým ústavním principům, jak jsou definovány v českém ústavním pořádku“**. Tedy útočí proti těm principům, které jsou obecně uvedeny v Deklaraci práv a svobod a které jsou společné zemím, které sdílí stejné hodnoty k lidským právům. Pakliže někdo míní popírat, nabádat k popírání, popřípadě jinak útočí na tyto hodnoty, je na místě zasáhnout státní mocí a tyto demokratické hodnoty hájit. K tomu pak může sloužit i posudek soudního znalce, který pro potřeby soudu identifikuje projevy, které jsou demokratické společnosti cizí, nebo které demokratickou společnost ohrožují.

## Seznam bibliografických odkazů

FOUCAULT, M. *Archeologie vědění*. Praha: Herman a synové, 2002. ISBN 80-239-0124-9.

HROCH, M. et al. *Úvod do studia dějepisu*. Praha: SPN, 1985.

CHMELÍK, J. *Symbolika extremistických hnutí*. Praha: Armex Publishing, 2000. ISBN 80-86244-14-8.

MAREŠ, M. *Pravicový extremismus a radikalismus v ČR*. Brno: Barrister & Principal, Centrum strategických studií, 2003. ISBN 80-86598-45-4.

MAREŠ, M. *Symboly používané extremisty na území ČR v současnosti. Manuál pro policii ČR*. Praha: OBP MV ČR, 2006.

NOSÁL, I. Diskursivní re-konstrukce dětství: mezi nostalgii a nejistotou. Analýza čtyř textů. In: *Obrazy dětství v dnešní české společnosti. Studie ze sociologie dětství*. Brno: Barrister & Principal, 2004. ISBN: 80-86598-80-2.

RATAJ, J. Vize české nacionální politiky v soudobých konceptech krajní pravice v České republice. In: NĚMEC, J., ŠŮSTKOVÁ, M. (ed.). *III. kongres českých politologů*. Olomouc 8.-10. 9. 2006. Praha, Olomouc: Česká společnost pro politické vědy, 2006.

SVOBODA, I., VIČAR, R. Politický extremismus a terorismus jako destabilizující prvek vnitřní a vnější bezpečnosti EU. In: *Seminár Národného konventu o Európskej únii „Rozširovanie, bezpečné a prosperujúce susedské prostredie EÚ“*. Liptovský Mikuláš: 17. septembra 2009.

SZALÓ, C. Sociologie formování sociálních identit. In: SZALÓ, C., NOSÁL, I., *Mozaika v re-konstrukci. Formování sociálních identit v současné střední Evropě*. Brno: Masarykova Univerzita Brno, Mezinárodní politologický ústav, 2004. 235 s. ISBN 80-210-3306-1.

UŠIAK, J. Bezpečnostná stratégia štátu – pojmové vymedzenie. In: *Bezpečnostné fórum 09*, Banská Bystrica: FPVaMV UMB, 2009.

*Velký sociologický slovník*, I. sv. Praha: Karolinum, 1996. ISBN 80-7184-164-11.

WEBER, M. *K metodológii sociálnych vied*. Bratislava: Nakladateľstvo Pravda, 1983.

# Informačná podstata odhaľovania a objasňovania trestných činov

## Informational fundamentals of Detection and Clarification of Crimes

Adrián Vaško<sup>1</sup>

### Abstrakt

Autor v príspevku interpretuje čiastkové výsledky z aplikovaného výskumu, ktoré potvrdzujú, že funkcionalita procesov odhaľovania a objasňovania trestných činov (identifikovania) je priamo determinovaná prácou s informáciami. V tejto súvislosti zdôrazňuje, že pre potreby praxe tieto činnosti je vhodné skúmať a hodnotiť prostredníctvom ich informačnej podstaty.

**Kľúčové slová:** odhaľovanie, objasňovanie, identifikovanie, informácie, informačná podstata.

### Abstract

In the contribution, the author interprets partial results from applied research that confirm that the functionality of detection and clarification (identification) processes is directly determined by information work. In this context, stresses that, for practical purposes, these activities should be examined and evaluated through their information fundamentals.

**Key words:** detection, clarification, identification, information, informational fundamentals.

### Úvod

Z charakteru procesov odhaľovania a objasňovania trestných činov (identifikovania) vyplýva, že ich funkcionalita je priamo determinovaná prácou s informáciami. Toto poznanie potvrdzuje, že pre potreby realizácie odhaľovania a objasňovania trestných činov je vhodné spracovať vzorový mentálny model, v ktorom je vymedzený vzťahový rámec príslušníkov polície k plneniu stanovených úloh. Vzhľadom na to, že môže dôjsť k rozdielnemu vnímaniu reality je presadzovaný mentálny model tímovou prácou. V teórii procesov odhaľovania a objasňovania trestných činov je „informácia“ jednou z jej základných kategórií. Je skúmaná a vysvetľovaná prostredníctvom svojej relevantnej existencie v tomto účelovom poznávaní, ktoré determinuje celý rad faktorov (*napríklad možnosťami využitia v praxi a teórii – pri účelovej realizácii procesov odhaľovania a objasňovania trestných činov a v neposlednom rade perspektívami súvisiacimi s vytváraním logistiky pre jej ďalšie, následné skúmanie a využitie*). Jej interpretácia je aplikovaná cez prizmu predmetu tejto teórie. Základným prvkom informácií v procesoch odhaľovania a objasňovania trestných činov sú údaje. Údaje sú vyjadrené skutočnosťami, myšlienky v predpísanej podobe tak, aby ich bolo možné uchovávať, prenášať a spracovať. Údaje sú objektívne hodnoty vlastností entít (*charakteristík objektov*) spravidla vyjadrené pomocou symbolov, vzorcov a slov alebo kódov vytvorených kombináciou alfanumerických a iných znakov.

---

<sup>1</sup> JUDr. Adrián Vaško, Akadémia Policajného zboru v Bratislave, externý doktorand Fakulta Práva Paneurópskej vysokej školy v Bratislave, Bratislava, adrian.vasko@minv.sk.

Na rozdiel od údajov sú informácie výsledkom určitého procesu (*spracovania*). Surovinou tohto procesu sú údaje. Často je to ľudský mozog, ktorý spracováva údaje na informácie. Informácie sú štruktúrované, ľudsky pochopiteľné údaje, ktoré tak majú pre človeka význam<sup>2</sup>. V praxi, v systémovej realizácii procesov odhaľovania a objasňovania trestných činov sú dosahované čiastkové informačné produkty, ktoré sú pomerne frekventovane označované prívlastkom, ktorý charakterizuje uplatňovanú (využívanú) kompetenciu (*spravodajská informácia, operatívna informácia, návrh na podanie obžaloby*). Vzhľadom na to, že tento výraz je využívaný aj v terminológii, ktorou sú presadzované zámery pri aplikácii medzinárodnej policajnej spolupráce, ukazuje sa ako potrebné implementovať ho do metodológie odhaľovania a objasňovania trestných činov. Informácia v procesoch odhaľovania a objasňovania trestných činov je tá časť správy (*oznámenie*), resp. taká správa, ktorá smeruje od zdroja k príslušníkovi polície (*prijemcovi*), ktorý ju potrebuje na plnenie stanovených úloh; Informácia obsahuje niečo nové – originálne, o čom nevedel, čím sa rozširujú jeho vedomosti a znalosti týkajúce sa zobrazenej objektívnej reality a zároveň sa odstraňuje, alebo aspoň znižuje stupeň neurčitosti jeho správania. Inými slovami – informácia v procesoch odhaľovania a objasňovania trestných činov je spracovaný údaj každého popisu, ktorý je možné využiť pri plnení úloh.<sup>3</sup>

Ako príklad môžu slúžiť štruktúrované údaje vo forme informácií, ktoré sú spracované v ekonomických dokumentáciách (*napr. účtovníctvo, riadiaci informačný systém – zápisnice z porád a iné*). Ich obsah môže signalizovať, že sú určitým subjektom vyvíjané kriminálne aktivity (*v čase a priestore*). Samozrejme paralelne s týmito informáciami existujú iné (*napríklad prezentované ekonomické aktivity mimo tohto ekonomického subjektu – na daňových úradoch, dostupné na internete a pod.*), ktorými v určitom rozsahu je možné potvrdiť, resp. inak objektivizovať ich signalizačnú hodnotu. Všetky tieto informácie dovedna v konečnom dôsledku predstavujú tzv. združené informácie, z ktorých sa odvodzuje každý informačný produkt v systémovej realizácii odhaľovania a objasňovania trestných činov – spravodajská informácia, operatívna informácia, uznesenie o začatí trestného stíhania, ..., návrh na obžalobu.

Spravodajská informácia je informačný výstup z realizovaných procesov spravodajskej činnosti, napríklad v systéme odhaľovania a objasňovania trestných činov (*analogicky to platí aj na participáciu príslušníkov, ktorí v tomto systéme využívajú operatívno-pátraciu činnosť a vytvárajú informačný výstup „operatívnu informáciu“*).

Spravodajské informácie (*analógia operatívne informácie*) sú vytvárané z reálnych, analytických a apriórnych („*transferových*“) informácií:

- ✓ výlučne len z jedného z týchto druhov informácií (*napr. len z reálnych informácií, ...*),
- ✓ vzájomnou kombináciou jednotlivých druhov (*reálne + analytické; reálne + apriórne; analytické + apriórne; reálne + analytické + apriórne*).

Spravodajská informácia (*operatívna informácia*), čiastkový informačný výstup v systéme realizácie odhaľovania a objasňovania trestných činov, v protiklade k hrubým nespracovaným údajom, poskytuje také poznanie, z ktorého je možné zdôvodniť možnosti, obmedzenia, riziká, zraniteľnosť, zámery identifikovaných

---

<sup>2</sup> ERNEKER, J. a V. PORADA a kol. *Poznávání potřeb a transfer vědeckých poznatků do policejní praxe*. Praha, 2006, s. 153.

<sup>3</sup> ERNEKER, J. a V. PORADA a kol. *Poznávání potřeb a transfer vědeckých poznatků do policejní praxe*. Praha, 2006, s. 153.

objektov (*kriminálne skupiny, potenciálny páchatel', páchatel', obeť, poškodený, ...*). Poznanie, ktoré vykazuje charakter spravodajskej informácie (*operatívnej informácie*) rozširuje možnosti a schopnosti správne hodnotiť objekty poznania. Sú účelovo vytvárané pre konkrétnych adresátov (*orgány činné v trestnom konaní*). Tí ich využívajú pri zvyšovaní účinnosti a efektívnosti svojej práce (*pre jej správne riadenie*)<sup>4</sup>.

Spravodajská informácia (*operatívna*), špecifický čiastkový informačný produkt procesov odhaľovania a objasňovania trestných činov, vzniká využitím indukčnej (*induktívno-deduktívnej*) logiky. Vždy zahŕňa určitý stupeň interpretácie vyúsťujúcej nevyhnutne do prípustnej miery špekulácie a rizík. Miera špekulácie a rizík závisia od kompromisu medzi množstvom a kvalitou dostupných informácií a množstvom času, ktoré je možné (*účelne*) vynaložiť pri ich objektivizovaní a spracovaní.

V policajnej praxi sa často požaduje rýchly a orientačný ako perfektný informačný výstupný produkt, ktorý už nie je aktuálny. Túto realitu je možné analógiou aplikovať aj pri vytváraní spravodajských, resp. operatívnych informácií. Primárny nedostatok alebo neúplnosť informácií sú typické práve pre napĺňanie funkcionality procesov spravodajskej činnosti, resp. operatívno-pátracej činnosti (*funkčnosti*), a to aj z pohľadu vytvárania týchto foriem čiastkových informačných výstupov. Z empirických skúseností je zrejmé, že realizujúce subjekty odhaľovania a objasňovania trestných činov (*pomerne frekventovane*) pracujú s informáciami, ktoré po obsahovej stránke nie sú pravdivé, presné, adresné a objektívne. Je to tak preto, lebo kvalitu informácií na účelovú realizáciu procesov spravodajskej činnosti, resp. procesov operatívno-pátracej činnosti v systéme odhaľovania a objasňovania trestných činov ovplyvňuje celý rad determinantov. Medzi nimi majú dominantné postavenie podmienky, príčiny a okolnosti ovplyvňujúce ich vznik, obsah, formu - intenzitu ich prejavu, signalizačnú hodnotu a pod. Uvedené skutočnosti je nutné akceptovať nielen v samotnom procese tvorby spravodajských informácií (*operatívnych informácií*), ale aj pri hodnotení požiadaviek, ktoré sú kladené na tvorbu týchto špecifických informačných produktov. Z týchto hľadísk je žiaduce, aby spravodajská informácia (*operatívna informácia*) spĺňala predovšetkým tieto kritériá:

- ✓ optimálnosti, (*dostatočná, ohraničená určitým obsahom, ktorý tvorí základ prijatia správneho rozhodnutia v daných podmienkach*),
- ✓ hodnovernosti, (*objektívna, overiteľná aj z iných zdrojov, resp. pravdivá, spoľahlivá*),
- ✓ úplnosti, (*užitočná, cieľavedomá, na základe ktorej je možné plniť stanovené úlohy*),
- ✓ aktuálnosti, (*získaná, vyhodnotená a spracovaná a využitá v čase jej informačnej platnosti*),
- ✓ konštruktívnosti (*rešpektovanie kompozície systému realizácie odhaľovania a objasňovania trestných činov*),
- ✓ presnosti, (*logická, lakonická /výstižná – cieľavedomá/, maximálne obsažná*).

V súvislosti so zabezpečovaním účelu odhaľovania a objasňovania trestných činov spravodajské informácie (*operatívne informácie*) slúžia nielen pri odhaľovaní

---

<sup>4</sup> PIKNA, B. *Nástroje evropského práva v oblasti získavania dôkazů při aplikaci operativně pátracích prostředků*. In: Sborník příspěvků z mezinárodního semináře uskutečněného na Policejní akademii ČR dne 2. listopadu, Praha, 2004, s. 99.

a usvedčovaní páchatel'a, ale aj ako nástroj, ktorý príslušníci polície môžu využiť pri pozitívnom ovplyvňovaní kriminálno-polícajných situácie apod.

V procesoch odhaľovania a objasňovania trestných činov parciálnou aplikáciou spravodajskej činnosti a operatívno-pátracej činnosti sú zhromažďované a spracované údaje (*informácie*) o okolnostiach trestnej činnosti. Tie sú odrazom zmien, ktoré nastali v dôsledku kriminálneho konania, podstatnou mierou napomáhajú pri účinnom dokazovaní trestnej veci. Z tohto hľadiska sú zhodné s dôkazmi. Avšak samé o sebe dôkazmi nie sú. Od dôkazov sa líšia prostriedkami a spôsobmi ich získavania. V systémovej realizácii odhaľovania a objasňovania trestných činov sú spravodajská činnosť a operatívno-pátracia činnosť zosúladené s dokazovaním. Informačné výstupy z týchto činností majú pre vyšetrovanie pomocný význam. Ich hlavnou úlohou je spolupôsobiť pri včasnom, úplnom a objektívnom vyšetrovaní, pretože vytvárajú vhodné podmienky preto, aby orgány činné v trestnom konaní poznali okolností vyšetrovanej udalosti, zvolili správny smer zhromažďovania dôkazov, vytýčili vyšetrovacie verzie a plánovali vyšetrovanie, stanovili čas, miesto a taktický postup vykonania jednotlivých procesných úkonov. Dokazovanie v procesoch odhaľovania a objasňovania trestných činov legalizuje údaje a informácie (*skutočnosti*) o okolnostiach trestnej činnosti osôb podozrivých z ich páchania, ktoré sú spracované spravodajskou činnosťou, resp. operatívno-pátracou činnosťou.

Príslušníci polície v procesoch odhaľovania a objasňovania trestných činov musia pred prezentáciou informačných produktov spravodajskej činnosti (*operatívno-pátracej činnosti*) realizovať opatrenia za účelom:

- ✓ utajovania využívaných prostriedkov, metód a operácii týchto činností,
- ✓ ochrany vyťažovaných informačných sietí,
- ✓ ich formálno-právne vypracovania.

Z pragmatického hľadiska platí zásada, že realizáciu týchto opatrení je potrebné konzultovať s orgánmi činnými v trestnom konaní (*vyšetrovateľom*).

## **Teoretické koncepcie informácií v procesoch odhaľovania a objasňovania trestných činov**

Základnú štruktúru postupov pri účelovej realizácii procesov odhaľovania a objasňovania trestných činov tvorí zber, vyhodnocovanie, uchovávanie a poskytovanie informácií. Tieto aktivity slúžia nielen pri samotnom účelovom poznávaní relevantných objektov, ale aj ako rozhodujúci nástroj (*argument*) pri príprave, realizácii a hodnotení jeho procesov.

### **Reálne informácie**

Reálne informácie vytvárajú údaje, ktorých podstatné a javové vlastnosti objektov sú dominantne poznávané prostredníctvom zmyslového stupňa poznania. Metodologický základ poznávania tzv. reálnych informácií v procesoch odhaľovania a objasňovania trestných činov tvorí predovšetkým teória odrazu. Z tejto teórie vyplýva, že poznanie je v podstate procesom získavania, analýzy a hodnotenia informácie zakódovanej v konkrétnej materiálnej situácii, ktorá sa viaže na objekt poznávania a jeho subjekt (*odhaliteľné a dekódovateľné zmeny vyvolané udalosťou, napríklad konaním pri páchaní trestného činu, sú stopami trestného činu*). Podstatou odrazu je spôsobilosť jedných materiálnych systémov a objektov odrážať sa v inej forme vlastností druhých

materiálnych systémov a objektov. V odrážajúcom systéme vznikajú pod vplyvom odrážaného objektu zmeny. Tieto zmeny v istej miere ukazujú, reprodukovujú vlastnosti odrážaného systému. Poznávaný objekt, napríklad kriminálna aktivita, je jedným z materiálnych javov objektívnej reality, v jej priebehu dochádza k vzájomnému pôsobeniu jej elementov (*udalosti trestného činu a pod.*) na iné, ktoré sa nachádzajú v okolí (*a naopak*). Výsledkom vzájomného pôsobenia je odraz v podobe zmien v materiálnom prostredí (*kriminalistika ich označuje ako materiálne stopy*) a zmien vo vedomí ľudí (*kriminalistika ich označuje ako pamäťové stopy*), ktoré sú charakterizované „*vnímanými informáciami*“<sup>5</sup>. Zmeny na jednotlivých objektoch, ktoré sú vyvolané v procese kriminálnej aktivity, je možné identifikovať priamo ich konkrétnymi vlastnosťami, alebo ich súbormi, ktoré sú vyjadrené informáciou (*informáciami*). V tomto prípade platí celý rad princípov, resp. zákonitostí, napríklad:

- ✓ súvislosť predmetov a javov materiálneho sveta (*konanie páchatel'a, vlastností jeho osobnosti sa zákonite odrážajú v okolitom prostredí*),
- ✓ existenciu nutného vzťahu medzi príčinou a účinkom (*určitý jav prebieha za určitých podmienok práve tak a nie inak*),
- ✓ kauzalitu – typické procesy vzniku určitých zmien (*tie by mali pri existencii analogických podmienok zákonite nastať*),
- ✓ jedinečnosť, individualitu každého prejavu (*možnosť rozpoznať indikátory kriminálnej aktivity a možnosť vnímať ich rozdiely*) apod.

Z teórie odrazu vyplýva záver, že nie je možné, aby existoval určitý jav (*napríklad kriminálna aktivita*), počas ktorého by neboli vzájomne medzi jednotlivými objektmi odovzdávané informácie. To znamená, aby nedošlo k zmene v prostredí, v ktorom konkrétny subjekt (*páchatel'*) realizuje aktivity, napríklad v jednotlivých etapách páchania trestného činu a pod.

Z aplikovaného výskumu vyplýva, že informačné aspekty procesov odhaľovania a objasňovania trestných činov sa odvíjajú v prvom rade od charakteru a povahy zdroja získavaných informácií. Informačná štruktúra zdrojov informácií sa odvodzuje od zákonitosti vzniku, existencie a zániku informácií o poznávanom jave (*kriminálne aktivity, konanie páchatel'a v jednotlivých štádiách trestného činu a iné*). Ide predovšetkým o:

- ✓ *prostredie*, v ktorom objekt (*jav, udalosť*) vznikol, existuje alebo už zanikol. Pri účelovej realizácii procesov odhaľovania a objasňovania trestných činov je to najmä určitá sociálno-ekonomická klíma, spoločenské prostredie s prvkami kriminálnej povahy. Sú to konkrétne miesta, materiálne objekty, ľudia, zvieratá a režim ich existencie a fungovania v konkrétnom časopriestore (*situácie, prostredia*). Z hľadiska vzniku a povahy relevantných informácií tieto skutočnosti sú považované za objekty, na ktoré bolo v súvislosti s poznávaným objektom (*napríklad kriminálnou udalosťou*) pôsobené.
- ✓ *Pôsobiace objekty* sú konkrétne subjekty (*bez ohľadu na ich počet*) alebo prírodná sila, ktoré taktiež v konkrétnom časopriestore vyvíjajú buď určité aktivity (*konanie*), alebo vyvolávajú určité prírodné javy s nežiaducimi, spoločensky škodlivými následkami v prostredí a na objekty, na ktoré pôsobili.

---

<sup>5</sup> PORADA, V. a J. STRAUS. Kriminalistická stopa. *Kriminalistika*. č. 3/1999, s.187.

- ✓ *Povaha pôsobenia konania alebo prírodného javu v závislosti od zdroja a povahy energie, ktorá toto pôsobenie spôsobila alebo vyvoláva. Konkrétne ide o človeka, zvieru, prírodnú silu – v tejto súvislosti o energiu mechanickú, chemickú, biologickú, elektromagnetickú a pod.*
- ✓ *Zmeny ako dôsledky týchto pôsobení prejavujúce sa tak na objektoch, na ktoré sa pôsobilo, ako aj na objektoch, ktoré pôsobili. Tieto zmeny majú rôznorodú a v dôsledku toho multifaktorálnu povahu (stopy alebo iné fakty), ktorá je definovaná informáciami.*

Relevancia týchto informácií závisí od toho, do akej miery môžu prispieť k naplňaniu účelu procesov odhaľovania a objasňovania trestných činov. V súvislosti s realizačným aspektom procesov odhaľovania a objasňovania trestných činov je možné osobitne zdôrazniť, že uvádzané zmeny (z *informačného hľadiska*) sú okrem už spomínaného zakódovania v príslušných objektoch združené. To znamená, že majú určitú úroveň štruktúrálnej komplexnosti. Poznávajúci subjekt je z tohto dôvodu postavený pred otázku správneho výberu a adekvátnej komplexnosti procesov odhaľovania a objasňovania trestných činov, aby zabezpečil potrebnú selekciu už pri zbere reálnych informácií.

### **Analytické a apriórne informácie**

Pri vzniku analytickej informácie je dominantne využívaný racionálny stupeň poznania. Od reálnych informácií sa odlišujú tým, že realizujúci subjekt ich vytvára predovšetkým v analytickom procese cieľavedome.

V účelovej realizácii procesov odhaľovania a objasňovania trestných činov úlohou realizujúcich subjektov je identifikovať všetky súvislosti a vzťahy skúmaných javov, procesov a realít. Realizujúce subjekty pri plnení tejto úlohy musia preniknúť dostatočne hlboko k informačnému jadrú týchto objektov. Ak uvedené nerešpektujú, môže nastať situácia, v ktorej získavajú poznatky neobjektívne, neúplné alebo skreslené.

Analýza je, spolu so svojím protikladom – syntézou – základnou teoretickou cieľavedomou metódou poznania objektívnej reality, jej podstaty a všetkých ňou sledovaných stránok. Analýza je metóda myšlienkového rozčleňovania objektívnej reality (*javov, procesov, vlastností, vzťahov a objektov*) na menšie časti a jej skúmanie so zámerom zistiť podstatu a odhaliť príčinu jej existencie. Cieľom analýzy je mnohostranné poznanie objektívnej reality, alebo len jej niektorých vybraných stránok (*vlastností, prvkov*). Úlohou analýzy je vybrať z celého radu faktorov a súvislostí tie hlavné a podstatné, ktoré sú dôležité pre zistenie a vysvetlenie príčiny vzniku, existencie a ďalšieho priebehu skúmaného javu či sledovaného procesu. Analýza je kreatívna, intelektuálna metóda (*proces*), aplikáciou ktorej sa informácie transformujú do poznania pre konkrétne rozhodovanie. V procesoch odhaľovania a objasňovania trestných činov realizujúce subjekty pri využívaní analýzy zohľadňujú predovšetkým:

- ✓ *popis a interpretáciu informácií (vzťahové, komoditné, kauzálne, postupové, sieťové schémy; pre lepšiu prehľadnosť a ľahšiu interpretáciu informácií sa pri ich hromadnej analýze používajú – porovnávacie záznamy, frekvenčná analýza, časová analýza, projekcia do máp a iné),*



- ✓ logickú úvahu (*cieľom je tvorba a formulácia realistických domnienok, ktorých zmyslom je prezentácia nápadov a myšlienok, ktoré ukazujú na smery postupu poznávania*),
- ✓ formuláciu domnienok (*účelom ich tvorby je potvrdenie alebo vyvrátenie; v praxi sa to dá dosiahnuť buď na základe detailného skúmania existujúcich informácií, alebo na základe zhromaždených doplňujúcich informácií; domnienky by mali dávať odpovede najmä na otázky kto?, čo?, prečo?, kde?, kedy?, ako?, čím?*),
- ✓ formuláciu záverov (*záver, predpoveď, odhad; spôsob a forma spracovania výsledkov analýzy závisí od zadania; v účelovo realizovaných procesoch odhaľovania a objasňovania trestných činov základné kategórie analýz informácií z hľadiska ich použitia sú: klasifikačná, vzťahová, kauzálna, obsahová, systémová, operačná, riadiaca, problémová a dialektická; okrem toho v procesoch odhaľovania a objasňovania trestných činov sú využívané analýzy: hrozieb, rizík, zraniteľnosti, príležitosti, prípadová, komparatívna, situačný report*)<sup>6</sup>.

V účelovo realizovaných procesoch odhaľovania a objasňovania trestných činov cieľavedomým využívaním analýzy je možné vytvoriť informačné produkty „analytické informácie“ v intenciách identifikovaných praktických a teoretických potrieb.

Apriórne (*transferové*) informácie sú výsledkom už nadobudnutého poznania (*praktické skúsenosti, vzdelanie, teória*). V procesoch odhaľovania a objasňovania trestných činov ide o prevzaté poznanie z teórie a praxe (*prevzaté vzory*). Napríklad z empirických skúseností je zrejmé, že pri páchaní kriminálnych aktivít ich subjekty mnohokrát využívajú už prevzaté overené skúsenosti (*od iných páchatel'ov – využitím internetu, resp. z vlastných už realizovaných kriminálnych aktivít apod.*) Je to evidentné predovšetkým pri poznávaní perseverácie v systéme páchania kriminálnych aktivít (*túto vlastnosť je možné charakterizovať ako zotrvanie páchatel'a (bez uvedomenia si) v určitom algoritme pri páchaní trestných činov*).

Význam apriórnych informácií v procesoch odhaľovania a objasňovania trestných činov je evidentný. Je tomu aj preto, lebo ich vznik, existencia a využitie je vo väčšine prípadov spájané s analýzou kriminálnych aktivít a postupov, ktoré boli (sú) realizované pri plnení stanovených úloh. Výsledky výskumu potvrdzujú, že práve apriórne informácie (*vyšpecifikované až na konkrétne detaily*) tvoria významnú informačnú logistiku potrebnú na pozitívne ovplyvňovanie funkcionality procesov odhaľovania a objasňovania trestných činov. Žiaľ, ani napriek axiomatickej platnosti tohto konštatovania nie je v praxi práca s tzv. apriórnymi informáciami (*poznáním*) cieľavedome rozvíjaná a v požadovanom rozsahu využívaná (*rezerva v dispozícii osobnej a miestnej znalosti, absencia analytickej činnosti, ...*).

Metodologický základ analytických a apriórnych informácií je možné zdôvodniť najmä teóriou systému<sup>7</sup>. Pri jej uplatňovaní je vhodné rešpektovať najmä hľadiská:

- ✓ prvkové (*skúmajúce, z čoho a z akých zložiek je systém informácie vytváraný, resp. vytvorený*),
- ✓ štrukturálne (*odhaľujú vnútornú usporiadanosť prvkov systému informácie a vzájomnú interakciu ich prvkovej základne*),
- ✓ funkčné (*odpovedajú na problém fungovania systému informácie a tvoriacich*

<sup>6</sup> POŽÁR, J. *Manažérska informatika*. Praha, 2003, s. 65.

<sup>7</sup> OBOŇA, J. *Systém a systémová analýza v praxi*. Bratislava, 1990, s. 272.

prvkov),

- ✓ integračné (odkrývajú zdroje, faktory uchovania a zdokonaľovania systému informácie),
- ✓ komunikačné (skúmajú interakciu skúmaného systému Informácie s inými systémami v komunikačných väzbách),
- ✓ historické (vychádzajú z histórie vzniku systému informácie, prípadne zo stratégie jej ďalšieho vývoja).

## **Evalvácia procesov odhaľovania a objasňovania trestných činov**

Rešpektujúc koncepciu, cieľavedomosť a systémový prístup pri rozvoji odhaľovania a objasňovania trestných činov, je pozornosť zameraná na jednu z nich. Otázkou je: „Ako je potrebné chápať evalváciu, objasňovať a merať kvalitu, účinnosť a efektívnosť procesov odhaľovania a objasňovania trestných činov?“ Máme zato, že táto otázka má reálny praktický a teoretický základ. Praktický základ vyplýva z požiadaviek jeho organizácie a riadenia. Teoretický základ je vytváraný explanáciou javových a podstatných charakteristík týchto špecifických policajných činností.

Náuka považuje teóriu a prax evalvácie za jednu zo svojich základných súčasti. Je to tak preto, lebo na plnenie tzv. policajných úloh sa (v právnom štáte) vynakladajú adekvátne finančné, materiálne a ľudské zdroje, ktoré musia byť aj informačne zdôvodnené (napríklad v celom systéme procesov odhaľovania a objasňovania trestných činov). To potvrdzuje, že problematika evalvácie procesov odhaľovania a objasňovania trestných činov má širokospektrálny rozmer.

Akceptujúc účel tohto predkladaného teoretického poznania, v tejto rozsiahlej problematike je upriamená pozornosť na riešenie dvoch otázok: „Čo je informačným produktom procesov odhaľovania a objasňovania trestných činov?“ a „Čo je predovšetkým potrebné hodnotiť v procesoch odhaľovania a objasňovania trestných činov?“. Z pragmatického hľadiska pri hľadaní odpovedí na takto formulované otázky je využité systémovo spracované poznanie teóriou procesov odhaľovania a objasňovania trestných činov. Je tomu tak preto, lebo do jej metodológie sú analógiou subsumované už zaužívané prístupy hodnotenia vedných odborov, u ktorých predmetom teórií sú procesy (konanie, činnosť apod).

## **Základné funkcie a požiadavky hodnotenia procesov odhaľovania a objasňovania trestných činov**

Na realizáciu procesov odhaľovania a objasňovania trestných činov sú kladené vysoké nároky. To vyvoláva potrebu uplatniť adekvátne prístupy a využívať kritériá, ktorými je možné dosiahnuť očakávanú úroveň objektivity pri jeho hodnotení. Prax potvrdzuje, že hodnotenie (ľudská činnosť) determinuje celý rad faktorov. Vo vzťahu k realizácii procesov odhaľovania a objasňovania trestných činov je to zo strany realizátorov napríklad ich sociálna kvalifikácia, schopnosť efektívne komunikovať, analyzovať svoju činnosť a správanie aj činnosť a správanie spolupracovníkov. Na základe analogického výkladu týchto úvah je možné konštatovať, že hodnotenie (parciálna činnosť v procesoch) je realizované cieľavedomo a účelovo. Cieľom hodnotenia je poznávať a posudzovať výkon profesionálnej činnosti. Hodnotením dochádza k

stimulácii výkonnosti a tým sú vytvárané predpoklady na objektívne využívanie pozitívnych a negatívnych sankcií<sup>8</sup>.

Na základe výsledkov aplikovaného výskumu je možné uviesť, že hodnotenie v procesoch odhaľovania a objasňovania trestných činov má tieto funkcie:

- ✓ poznávacia – *umožňuje priebežne sledovať kvalitatívne a kvantitatívne znaky profesionálnej činnosti,*
- ✓ porovnávacia – *umožňuje vykonať diferenciáciu výkonnosti medzi realizátormi,*
- ✓ kauzálna – *umožňuje sledovať faktory zmien v plnení pracovných povinností,*
- ✓ regulačná – *umožňuje posilňovať vplyv pozitívnych faktorov a oslabovať vplyv faktorov negatívnych,*
- ✓ stimulačná – *umožňuje efektívne uplatňovať systém stimulátorov.*

Hodnotiace subjekty sú povinné používať presne stanovené kritériá. Pri uplatňovaní týchto foriem poznania formálnosť, povrchnosť – nekonkrétnosť (*adresnosť*) je neprípustná (*neabsolutizovať jedinečné, čiastkové, náhodné skutočnosti*). Nie je možné akceptovať prvý dojem, ktorý spravidla býva nielen nepresný, ale má tendenciu pretrvávať v čase, keď ďalšie získané poznatky svedčia o zmenenej skutočnosti (*hodnotenie je permanentná obligatórna súčasť riadenia*). Sympatie a antipatie nie sú prípustné, o.i. hodnotiaci subjekt musí pamätať, že hodnotenie má spätnú väzbu.

Objektívne hodnotenie je pre riadenie a rozvoj procesov odhaľovania a objasňovania trestných činov nezastupiteľné. Úsilie o kvalitu zložiek polície v sebe zahŕňa nielen všetky ich činnosti (*procesy*), ale aj všetkých jej členov (*Európska charta kvality zdôrazňuje, že „reťazec kvality“ musí zjednocovať a spojovať všetky ekonomické a sociálne činitele*). Odraz kvality konania je tak záležitosťou každého príslušníka polície a vyžaduje všeobecnú angažovanosť. Snaha o excelentnosť, o zavedenie kvality do systému realizácie procesov odhaľovania a objasňovania trestných činov nie je totiž možná bez angažovanosti a zodpovednosti každého participujúceho jednotlivca.

Plnenie úloh na úseku odhaľovania a objasňovania trestných činov zabezpečujú kompetentné orgány štátnej správy, ktoré pri tejto činnosti majú rozdielnu pozíciu a rolu. Ani táto skutočnosť nesmie vytvárať podmienky na nežiaducu diverzifikáciu zodpovednosti pri plnení úloh na úseku policajného poznania. Otázky ich postavenia (*zložiek a ich služieb*) sú chybné od samého začiatku, ak nie sú rešpektované nasledujúce skutočnosti:

- ✓ policajné poznanie je nedeliteľné,
- ✓ v procese policajného poznania špecialisti musia slúžiť celku, všetkým,
- ✓ nie je žiadna elita, žiadne „kastovanie“ policajných organizácií ani „kastovanie“ v procese policajného poznania,
- ✓ sú len iné úlohy v tomto poznaní, ktoré sú z hľadiska ich významu rovnako dôležité<sup>9</sup>.

Vzhľadom na aktuálnosť uvedených téz nielen v zložkách polície, ktoré realizujú procesy odhaľovania a objasňovania trestných činov, ale komplexne v rámci

<sup>8</sup> ERNEKER, J. a V. PORADA a kol. *Poznávaní potreb a transfer vědeckých poznatku do policejní praxe*. Praha, 2006, s. 72.

<sup>9</sup> KORIATH, G. *Ist der Rechtsstaat zu retten?* In. *Kriminalistik* č. 6/1993, s. 367–372.

policajných organizácií je potrebné realizovať opatrenia na účel zamedzenia vzniku „nezdravej konkurencie“.

Realita najefektívnejšej organizácie procesov odhaľovania a objasňovania trestných činov je taká, že sa stále musí nachádzať vo vývoji. Prostredníctvom delegovaných úloh a kompetencií je poznanie v jednotlivých policajných zložkách (aj v organizáciách) účelovo zamerané na plnenie konkrétnych cieľov. Tie korešpondujú s potrebami občana – spoločnosti. Aj z tohto dôvodu existujúce a vznikajúce situácie musia rešpektovať všetci policajti na všetkých úrovniach policajných organizácií v systéme policajného konania. Pri plnení spoločných úloh to predpokladá disponovať potrebným poznaním o policajnom konaní rešpektovať individuálnu rolu (*funkciu*) a pozíciu v tomto systéme. Dokázať preberať na seba zodpovednosť za parciálne plnenie úloh a pod. Extrémne by bolo, ak by úlohy spojené so zabezpečovaním relevantného policajného poznania boli výlučne delegované len na jednu policajnú zložku (*organizáciu*).

V tomto smere je možné uviesť (*prax to potvrdzuje*), že policajné poznanie nie je presne ohraničené definovanými hranicami. V súvislosti s realizáciou procesov odhaľovania a objasňovania trestných činov sa to osobitne prejavuje pri zisťovaní faktov (*indikátorov, resp. podnetov*) jednotlivými policajnými zložkami (*organizáciami*). V procese policajného poznania špecializácia subjektov začína použitím osobitých postupov a prostriedkov. Ďalšie, nie menej dôležité, kritérium pri zmysluplnej deľbe úloh policajných zložiek (*organizácií*) na úseku poznania sa musí riadiť zásadou, že stanovenie príslušnosti sa vykonáva podľa možností, znalostí, skúseností policajných subjektov, organizačných zložiek. Bariérou je len logické a objektívne zhodnotenie svojich schopností a možností účinne a efektívne plniť úlohy na úseku policajného poznania. Z uvedených skutočností je zrejmé, že v tomto smere nemôže byť dogmaticky stanovená žiadna pevná hranica pri stanovení miestnej a vecnej príslušnosti pre policajné zložky (*organizácie*).

Pri týchto konštatáciách sa vychádza z toho, že spoločnosť, občan hodnotí výsledky policajného konania bez analýzy podielu ich jednotlivých organizačných zložiek, čo je správne a pre jeho ochranu práv dôležité. Predovšetkým z týchto dôvodov manažéri policajných organizácií (*zložiek*) sú povinní v požadovanom rozsahu akceptovať požiadavky spoločnosti, praxe a odporúčania teórie. Na základe objektívneho poznania a hodnotenia týchto požiadaviek (*akceptácie odporúčaní*) môžu pristúpiť k účelovej diverzifikácii policajného konania, napríklad z hľadiska rámcovo vymedzenej vecnej a miestnej príslušnosti súvisiacej aj s účelovou realizáciou procesov odhaľovania a objasňovania trestných činov. Niet pochyb, že spoločenské prostredie nepretržite generuje potreby vnútorného poriadku a bezpečnosti, ktoré policajné organizácie prijímajú ako vstupy a podnety, uspokojujú tieto potreby špecifickými procesmi (*činnosťami*). Ich realizáciou produkujú konkrétne výstupy ako výsledok svojho fungovania a vývoja. V tomto zmysle celostne policajné organizácie (*zložky systému policajného konania*) je možné charakterizovať ako otvorený dynamický systém s cieľovým správaním. Dynamický pohyb profesionálnych štruktúr v tomto systéme, sledujúci finálne ciele policajných organizácií, je nielen vysoko integrovaný, ale aj vnútorne diferencovaný. Tento protiklad medzi integráciou a diferenciaciou policajných organizácií vyvoláva určité problémy aj pri hodnotení procesov odhaľovania a objasňovania trestných činov. „Prečo je to tak?“, „Ako je možné uvedený stav ovplyvniť?“ – to je len náčrt pár otázok, ktorých zodpovedanie je permanentne aktuálne.

## Základné atribúty hodnotenia procesov odhaľovania a objasňovania trestných činov

Pri realizácii každého procesu (*pracovnej činnosti*) je potrebné vedieť, na čo je určený, prečo sa robí, čo sa ním má dosiahnuť atď. Správne vymedzeným, cieľavedomým a tvorivým definovaním úloh procesov odhaľovania a objasňovania trestných činov sa vytvárajú kritériá, ktorými je možné prispieť k objektivizácii hodnotenia účelnosti, potrebnosti a účinnosti systémovej realizácie procesov tejto špecifickej policajnej činnosti. To potvrdzuje, že dominantným kritériom pri jeho hodnotení je predovšetkým funkcionálna systémová procesov odhaľovania a objasňovania trestných činov. Funkcionálna (*funkčnosť*) tohto systému je vyjadrená v naplňovaní spoločných cieľov a plnení delegovaných úloh. Analogicky výkladom uvedeného je možné vysloviť záver, že funkcionálnosť procesov odhaľovania a objasňovania trestných činov je potrebné strategicky hodnotiť, a to vo vzťahu k obhajobe realizačnej opodstatnenosti účelovej realizácie jeho procesov.

Rešpektujúc požiadavky praxe, sa ukazuje ako vhodné, ak strategické hodnotenie funkcionality procesov odhaľovania a objasňovania trestných činov je realizované v konkrétne určených periódach, rešpektujúc zdôvodnené prognózy vznikajúcich potrieb (*napríklad minimálne 2x do roka*) a vždy pri realizácii jednotlivých procesov (*vstupné, realizačné a výstupné štádium*). Pri jej určovaní je možné využiť kritériá, ktoré vyplývajú z:

- ✓ identifikovaných potrieb, ktoré sú kompatibilné s plnením policajných úloh,
- ✓ dispozičnej logistiky, predstavuje vstup – organizačné zabezpečenie, (*napríklad systém koordinácie; personálne, ekonomické, informačné predpoklady a iné*),
- ✓ organizácie, riadenia a kontroly celého systému (*účinnosť, efektívnosť, operatívnosť, kreatívnosť, komunikácia, ekonomika, apod.*),
- ✓ racionality, ktorou je potrebné hodnotiť potrebnú existenciu jednotlivých prvkov v systéme (*zdôvodniť účelnosť aplikácie kompetencií v tomto systéme*),
- ✓ komunikácie medzi realizujúcimi subjektmi (*realizujúcimi subjektmi s okolím*),
- ✓ dosahovaných výsledkov, predovšetkým ich akceptáciou zo strany spoločnosti (*aj zo strany kriminálnych subjektov*),
- ✓ prognostických predpokladov charakterizujúcich novovznikajúce požiadavky apod.

Analýzou uvedeného je možné dospieť k záveru, že funkcionálnosť procesov odhaľovania a objasňovania trestných činov je jednou z kategórií, ktorou je možné zvýrazniť ich ďalšie špecifické vlastnosti. Táto skutočnosť vyplýva z konkrétneho zamerania tejto špecifickej policajnej činnosti, ktoré sa odráža v plnení delegovaných úloh (*konkrétne v súlade s naplňaním zákonom stanoveného účelu*) a dosahovaním vytýčených cieľov. Prax potvrdzuje, že akceptáciou týchto skutočností je možné charakterizovať funkcionálnosť (*funkčný význam*) tejto špecifickej policajnej činnosti (*poznávacej*) a stavať kritériá jej hodnotenia. Tie musia korešpondovať so splnením sledovaných cieľov. Vyplýva to predovšetkým z toho, že jednotlivé policajné organizácie nepretržite vyžadujú, generujú (*spracúvajú, formulujú podľa komplexu abstraktných pravidiel, vzorov, modelov, reťazcov*), využívajú a ukladajú informácie všetkých druhov s cieľom vykonávať svoju činnosť. Predovšetkým pri plnení týchto

úloh zohrávajú procesy odhaľovania a objasňovania trestných činov významnú, v mnohých prípadoch gestorskú funkciu.

Na práci s informáciami sa v systéme odhaľovania a objasňovania trestných činov podieľajú všetky subjekty realizujúcich zložiek polície – jej manažment, príslušníci polície zaradení v spravodajských, operatívnych zložiek, analytici a vyšetrovatelia. Každý z nich je zodpovedný za kvantitatívne a kvalitatívne obohatenie informácií, ktorými disponujú. Pri všeobecnom hodnotení týchto aktivít je možné uviesť, že vo vzťahu k plneniu zadaných úloh tieto príslušníci sa podieľajú na vytváraní potrebnej informačnej kapacity procesov odhaľovania a objasňovania trestných činov. Informačná kapacita procesov odhaľovania a objasňovania trestných činov rozširuje informačnú dispozíciu (*pomerne detailne*) o aktuálnych potrebách spoločnosti, jednotlivých policajných organizácií, ich zložiek a subjektov (*napríklad príslušníci spravodajských služieb, ..., vyšetrovatelia*) apod. Práve tieto alternatívne možnosti majú osobitný význam pri hodnotení pridanej hodnoty, ktorú príslušníci polície môžu dosiahnuť realizáciou procesov odhaľovania a objasňovania trestných činov. Dosahovaná musí vykazovať výsledkový a efektový charakter. V systéme organizácie práce a riadenia procesov odhaľovania a objasňovania trestných činov je dostatočne merateľná, a to tak z hľadiska kvality, ako aj zodpovednosti. Hodnotovo ju určujú informačná dispozícia využitá pri zdôvodňovaní potreby procesov odhaľovania a objasňovania trestných činov a dosiahnutý výstupný informačný produkt z ich realizácie. Z hľadiska určovania pridanej hodnoty je dôležité, aby jej rozmer (*hodnotu*) určovali aj subjekty, pre ktoré sú spracované výstupné informačné produkty. V policajnej praxi pri hodnotení činností v procesoch odhaľovania a objasňovania trestných činov sú využívané kritériá, ktoré charakterizujú ich kvalitu. Výsledky aplikovaného výskumu potvrdzujú, že termín kvalita (kvalita procesov odhaľovania a objasňovania trestných činov, kvalitná činnosť zložky polície, jednotlivých realizujúcich subjektov atď.) sa síce dnes často používa, ale bez presne vymedzeného obsahu a významu. Napríklad v oficiálnych dokumentoch, v ktorých je hodnotené policajné konanie, sa s týmto pojmom narába ako s ústredným, pričom nie je definované, čo sa ním rozumie.

*„Prečo je pojem kvalita realizácie procesov odhaľovania a objasňovania trestných činov tak ťažko uchopiteľný?“* Zdá sa, že najväčší problém spočíva v tom, že kvalita činností má byť spätá s adresnou „*hodnotou*“ alebo „*úžitkom*“ konkrétneho produktu (*spoločnosť, policajné organizácie, zložka, realizátor*). Pravdou však je, že subjektívne hodnota alebo úžitok produktov procesov odhaľovania a objasňovania trestných činov sú veľmi ťažko identifikovateľné. V mnohých prípadoch sa zatiaľ vymykajú výskumnej analýze. Sme toho názoru, že aj to spôsobuje, že časť odborníkov sa domnieva, že pojem kvalita realizácie procesov odhaľovania a objasňovania trestných činov sa úzko vzťahuje na „*vysokú úroveň*“, „*dokonalosť*“, „*žiaducu hodnotu*“. To znamená, že sa postuluje, aby sa procesy odhaľovania a objasňovania trestných činov dostávali na túto úroveň, ktorá je považovaná za optimálnu a žiaducu.

Teória i prax preukazujú, že pri posudzovaní kvality realizácie procesov odhaľovania a objasňovania trestných činov je potrebné túto celostnú hodnotu určovať adresnou diverzifikáciou kvality jej procesov, kvality činnosti participujúcich služieb polície, kvality realizátorov a pod. To znamená kvalita systému procesov odhaľovania a objasňovania trestných činov je žiaduca (*optimálna*) úroveň fungovania jeho prvkov, medzi ktorými má dominantnú pozíciu účelovo realizovaná činnosť. Je tomu tak preto, lebo kvalita realizovaných procesov odhaľovania a objasňovania trestných činov sa posudzuje z pohľadu dosahovaných výstupných informačných produktov, konkrétnymi

príslušníkmi polície. Na tieto subjekty sú kladené určité požiadavky (*štandardy*), ktorými je možné pomerne objektívne merať a hodnotiť aj atribút kvality realizácie aktivít.

Zodpovednosť znamená schopnosť predložiť účty. Vo sfére realizácie procesov odhaľovania a objasňovania trestných činov, kam tento atribút preniká z komerčnej hospodárskej sféry, je interpretovaný ako schopnosť realizujúcich subjektov poskytovať objektívne informácie v súlade s plnením stanovených úloh. Zjednodušene povedané predstavuje vzťah realizujúcich subjektov k plneniu úloh. Ten sa prejavuje v uvedomení si a rešpektovaní následkov (*právne, morálne, etické...*), ktoré zo sebou prináša voľba prístupov a postupov pri identifikovaní potrieb poznania a ich náležitej saturácii. Výsledky aplikovaného výskumu potvrdzujú, že hodnotenie akceptácie zodpovednosti má zásadný význam pre realizáciu procesov odhaľovania a objasňovania trestných činov. Z pohľadu účelovej realizácie procesov odhaľovania a objasňovania trestných činov je hodnota zodpovednosti merateľná. Jej identita nie je určená len dosahovanými výsledkami, ale predovšetkým samotným prístupom k cieľavedomému plneniu úloh. Preto je potrebné zodpovednosť skúmať aj vo vzťahu k činnosti zložiek polície. Takto je to vnímané občanom. Občan vo väčšine prípadov určuje túto hodnotu nie vo vzťahu k realizátorovi, ale k organizačnej jednotke, ktorá má plniť stanovené úlohy určené zákonom. Tieto skutočnosti sú povinní akceptovať jednotliví realizujúci príslušníci, ktorí sú subjektmi tímu. Nimi vnímaná zodpovednosť za plnenie spoločných úloh výrazne ovplyvňuje celkové výsledky a efektivitu realizovaných procesov odhaľovania a objasňovania trestných činov.

Ďalším nemenej dôležitým kritériom evalvácie procesov odhaľovania a objasňovania trestných činov je pridaná hodnota. Význam určovania pridanej hodnoty spočíva predovšetkým v tom, že orientuje subjekty na hodnotenie užitočnosti, účelnosti, efektivity a funkcionality práce s informáciami v konkrétne realizovanom procese odhaľovania a objasňovania trestných činov. Pridaná hodnota v jednotlivých realizačných štádiách procesov odhaľovania a objasňovania trestných činov je merateľná, predovšetkým porovnaním východiskového poznania s poznáním, ktoré je sumarizované v informačnom produkte.

## Záver

Autor v predkladanom príspevku, sledujúc vytýčený zámer, konštatuje, že teoretická explanácia (prejavy, podstata, ...) odhaľovania a objasňovania trestných činov plní saturačnú funkciu a to najmä vo vzťahu k potrebám policajnej praxe (transfer teoretického poznania do praxe). Bez tohto poznania je pomerne sťažené uvažovanie o optimalizácii, zvyšovaní účinnosti a efektivity, prípadnej rekonštrukcie ich jednotlivých realizačných organizačno-taktických foriem.

V daných súvislostiach z jeho interpretovaného poznania vyplýva, že obsah postupu pri explanácii a projektovaní procesov odhaľovania a objasňovania trestných činov vyplýva z relatívne samostatného ontologického a gnozeologického charakteru týchto (*účelovo*) účelovo realizovaných policajných činností. Je tomu tak preto, lebo príslušníci polície tieto špecifické druhy poznania cieľavedome a systémovo orientujú najmä na znaky skutkovej podstaty trestného činu (*objekty poznania*). Takýmto postupom dosahujú zvýšenú úroveň modifikácie organizácie a riadenia pri ich realizácii. Tým potvrdzujú platnosť dialektiky medzi poznávaným objektom a činnosťou kompetentných subjektov (*napríklad – poznať nepoznané*). Osobitne sa to prejavuje

pri vymedzovaní účelu a stanovovaní cieľa, ktoré predestinujú voľbu prístupu pri poznávaní trestných činov, ktoré sú zo zákona povinní plniť príslušníci polície. Tí o objekte poznania (*trestnom čine*) majú určité penzum vedomostí, ktorých dispozičný rozsah je predovšetkým determinovaný ich profesionálnou orientáciou (v *trestnom práve, kriminalistike, policajných vedách, ...*) a dispozíciou teoretického poznania a ich, resp. cudzích praktických skúseností (*poznania*).

### **Zoznam bibliografických odkazov**

ERNEKER, J. a V. PORADA a kol. *Poznávání potřeb a transfer vědeckých poznatků do policejní praxe*. Praha, 2006. ISBN 80-7251-217-X.

KORIATH, G. Ist der Rechtsstaat zu retten? *Kriminalistika* č. 6/1993, s. 367–372.

LISOŇ, M. *Operatívno-pátracia činnosť (všeobecná časť)*. Bratislava: Akadémia PZ v Bratislave, 2012. ISBN 978-80-8054-541-3.

LISOŇ, M. *Odhaľovanie a objasňovanie trestných činov všeobecnej kriminality*. Bratislava, Akadémia PZ v Bratislave 2016. ISBN 978-80-8054-673-1.

OBOŇA, J. *Systém a systémová analýza v praxi*. Bratislava, 1990. ISBN 80-045-00104-5.

PIKNA, B. Nástroje evropského práva v oblasti získavania dôkazů při aplikaci operativně pátracích prostředků. In: *Sborník příspěvků z mezinárodního semináře uskutečněného na Policejní akademii ČR dne 2. listopadu*, Praha, 2004, s. 99.

PORADA, V. a J. STRAUS. Kriminalistická stopa. *Kriminalistika*, č. 3/1999.

POŽÁR, J. *Manažérská informatika*. Praha, 2003. ISBN 9788073802769.



## Týranie zvierat – vklad do Teórie vyšetrovania

### Animal Tare – Deposit to Investigation Theory

Jana Viktoryová<sup>1</sup>, Jaroslav Blatnický<sup>2</sup>, Roman Hečko<sup>3</sup>

#### Abstrakt

Autori vo svojom príspevku poukazujú na skutočnosť, že Katedra vyšetrovania sa v rámci systematického rozvoja Teórie vyšetrovania cielene a dlhodobo orientuje vo svojej vedeckej činnosti na oblasť tvorby metodík vyšetrovania jednotlivých trestných činov. Spracovaný špecifický druh metodiky, ktorý je aplikovateľný na problematiku týrania zvierat vytvára systém metód a postupov plne využiteľný pri odhaľovaní, vyšetrovaní, dokazovaní a predchádzaní trestných činov týrania zvierat. V rámci tohto systému sa autori príspevku zamerali na osobitosti neodkladných a neopakovateľných úkonov realizovaných v počiatočnej etape vyšetrovania, pretože práve od tejto etapy závisí úspešnosť celého vyšetrovania.

**Kľúčové slová:** neodkladné úkony, neopakovateľné úkony, obhliadka miesta činu, počiatočná etapa vyšetrovania, týranie zvierat, veterinárna prehliadka a pitva.

#### Abstract

In their contribution, the authors point to the fact that the Department of Investigations focuses on the systematic development of Investigative Theory in its scientific activity in the field of development of methods of investigation of individual crimes. The elaborated specific type of methodology that is applicable to the issue of animal abuse creates a system of methods and procedures that can be fully exploited to detect, investigate, prove and prevent animal abuse crimes. Under this system, the authors of the paper focused on the specificities of urgent and unrepeatable actions carried out in the initial stage of the investigation, as the success of the whole investigation depends on it at this stage.

**Key words:** urgent actions, unrepeatable actions, site inspection, initial stage of investigation, animal abuse, veterinary examination and autopsy.

#### Úvod

Vedecké poznávanie Katedry vyšetrovania sa cielene a dlhodobo orientuje na pojem Teórie vyšetrovania, dokazovania, na ich predmet, funkcie, zásady, systém, štruktúru a metodologické základy tvorby jednotlivých metodík vyšetrovania vybraných druhov trestných činov<sup>4</sup>. V dôsledku rozvoja vedeckého poznávania, ovplyvneného najmä informáciami z vyšetrovateľskej a trestno-procesnej praxe, vyvstávajú pred riešiteľmi stále nové vedecké problémy, ktoré je potrebné analyzovať, skúmať, vyhodnocovať,

---

<sup>1</sup> Prof. JUDr. Mgr. Jana Viktoryová, PhD., Akadémia Policajného zboru v Bratislave, e-mail: jana.viktoryova@minv.sk.

<sup>2</sup> JUDr. Jaroslav Blatnický, PhD. Akadémia Policajného zboru v Bratislave, e-mail: jaroslav.blatnický@minv.sk.

<sup>3</sup> JUDr. Roman Hečko, e-mail: roman.hecko@minv.sk

<sup>4</sup> PORADA, V. a kol. *Kriminalistika. Teória, metódy, metodológia*. Plzeň: Aleš Čeněk, 2014, s. 380–386. VIKTORYOVÁ, J. a kol. *Vyšetrovanie*. Bratislava: Akadémia PZ, 2015, s. 168.

navrhovať optimálne spôsoby ich riešenia<sup>5</sup>. Na tejto rovine poznávania policajnej praxe sa využíva hlavne práca s empirickými faktami, ktorá postupne prechádza do teoretického zovšeobecňovania. Nastavený model efektívneho poznávania priviedol riešiteľov z Katedry vyšetrovania aj k osobitej problematike vyšetrovania týrania zvierat.<sup>6</sup> V podmienkach empirie, ale aj generalizujúcej teórie ide o nový fenomén, ktorému je nutné venovať zvýšenú pozornosť<sup>7</sup>.

Z rozsiahlej problematiky environmentálnej trestnej činnosti sa týranie zvierat začalo vyčleňovať len postupne, a to zásluhou veľkého zánietenia úzkeho okruhu odborníkov, zaoberajúcich sa touto špecifickou témou. Tvorba metodiky vyšetrovania týrania zvierat<sup>8</sup> je v plnom rozsahu závislá na výsledkoch praktického skúmania nespočetného množstva prípadov z minulosti. Práve na základe skúmania analogických prípadov bolo možné za pomoci zákonitostí induktívnej logiky s vysokou mierou vierohodnosti konštatovať existenciu určitých skutočností, stôp a následne dôkazov, ktoré sú typické práve pre týranie zvierat. Na základe týchto zistení bolo až možné vypracovať špecifický druh metodiky, ktorý je aplikovateľný na problematiku týrania zvierat. Vytvorený systém metód a postupov je plne využiteľný pri odhaľovaní, vyšetrovaní, dokazovaní a predchádzaní trestných činov týrania zvierat. Riešiteľským tímom vytvorenú metodiku týrania zvierat je možné v počiatočných štádiách vyšetrovania aplikovať aj v prípadoch dôkaznej núdze, keď množstvo stôp z miesta činu neposkytuje dostatočný podklad pre ďalší postup. Postupy navrhnuté špecifickou metodikou vyšetrovania týrania zvierat je možné využiť aj v prípadoch neúplných, nepresných alebo skreslených informácií<sup>9</sup> o kriminalisticko-relevantnej udalosti, kedy by len individuálne informácie o tomto jednom trestnom čine nemohli postačovať na jeho objasnenie a vyšetrovanie. Zosumarizované poznatky z rady prípadov vypĺňajú medzery v informáciách o skutkovom stave konkrétneho trestného činu a prispievajú k zákonnému procesnému postupu.

Metodika vyšetrovania týrania zvierat zohľadňuje špecifické kritéria kriminalistickej charakteristiky, ktoré osobitne determinujú tvorbu stôp a tým aj postup vyšetrovania<sup>10</sup>. Obsah predmetného vedeckého pojednania bude orientovaný na osobitosti neodkladných a neopakovateľných úkonov v počiatočnej etape vyšetrovania, pretože práve od tejto etapy závisí úspešnosť celého vyšetrovania. Ide o významnú etapu, lebo počiatočné úkony tvoria podklad pre ďalší smer vyšetrovania a poskytujú informácie a stopy, ktoré sa už v žiadnej inej etape vyšetrovania nevyskytujú<sup>11</sup>.

Počiatočná etapa vyšetrovania predstavuje štádium zisťovania a zaisťovania prvotných informácií. V tomto štádiu sa vyhľadávajú informácie o udalosti trestného

---

<sup>5</sup> BURDA, E., ČENTÉŠ, J. a kol. *Trestný zákon. Všeobecná časť. Komentár – I. diel.* Praha, C. H. Beck, 2010, s. 32.

<sup>6</sup> V učebnici kriminalistickej metodiky autorov Konrád, Z., Porada, V., Straus, J., Suchánek, J. z roku 2015 sa v kapitole 2.15 Metodika vyšetrovania ekologickej kriminality medzi typickými spôsobmi páchania osobitne začlenilo aj týranie zvierat. Konrád, Z., Porada, V., Straus, J., Suchánek, J.: *Kriminalistika. Kriminalistická taktika a metodiky vyšetrovania.* Plzeň, Vydavateľstvo a nakladateľstvo Aleš Čeněk, 2015, s. 395.

<sup>7</sup> HOLCR, K., PORADA, V. a kol. *Policajné vedy. Úvod do teórie a metodológie.* Plzeň, Aleš Čeněk, 2011, s. 46–49.

<sup>8</sup> HEČKO, R., ŠIMON, L., VIKTORYOVÁ, J., BLATNICKÝ, J. *Vyšetrovanie týrania zvierat a pytliactva.* Bratislava: Akadémia PZ, 2017, s. 16.

<sup>9</sup> VIKTORYOVÁ, J. a kol. *Teória a prax dokazovania vo vyšetrovaní.* Bratislava, Akadémia PZ, 2001, s. 32. VIKTORYOVÁ, J., BLATNICKÝ, J. *Teória dokazovania – logika v dokazovaní.* Bratislava: Akadémia PZ, 2015, s. 28.

<sup>10</sup> BLAŽEK, R. *Kriminalistika.* Šamorín: Heuréka, 2016, s. 165–166.

<sup>11</sup> BLAŽEK, R. *Kriminalistika.* Šamorín: Heuréka, 2016, s. 169.

činu umožňujúce vytýčenie základných vyšetrovacích verzií. Je to rovnako aj štádium preverovania základných vyšetrovacích verzií a preverovania verzií o osobe páchatela a o možnostiach jeho vypátrania, v prípade ak je neznámy<sup>12</sup>.

**Náčrt východísk k vymedzeniu počiatkovej etapy vyšetrovania týrania zvierat**  
Vplyv na voľbu, resp. realizáciu **opatrení**, či **neodkladných a neopakovateľných úkonov** má mnoho faktorov. Rozdielny prístup si vynucuje skutočnosť, či ide o aktívny alebo pasívny spôsob týrania a v medziach toho, akým konkrétnym spôsobom bolo zviera týrané. Rozhodné je aj to, či došlo „len“ k týraniu alebo už aj k utýraniu zvierat, ako aj to, o aký konkrétny druh zvierat ide a v akom počte (napr. je rozdiel, či ide o malého psa alebo o kone v počte niekoľkých kusov). Veľmi dôležitá je aj informácia, či týranie je už ukončené alebo stále prebieha. Napokon rozhodujúci je čas, ktorý uplynul od spáchania skutku do jeho oznámenia polícii. Ide v podstate o rôznorodé skutočnosti, ktoré spôsobujú odlišnosti v postupe pri vyšetrovaní, najmä vo voľbe a výkone opatrení, či neodkladných a neopakovateľných úkonov. Preto, najmä v závislosti od uvedeného, je možné vykonať celý rad prvotných opatrení a neodkladných a neopakovateľných úkonov. Nedá sa však definitívne predurčiť, ktorý úkon je alebo nie je, ako aj v akej etape trestného konania, vhodné a potrebné vykonať. To znamená, že presný výpočet týchto opatrení a úkonov neexistuje, ich voľba bude musieť byť „operatívna“, závislá na povahe a charaktere konkrétneho prípadu. Po získaní podnetu o podozrení z trestného činu týranie zvierat podľa § 378 TZ, v počiatkovej etape vyšetrovania, vo všeobecnosti prichádza do úvahy vykonať najmä nasledovné:<sup>13</sup>

- **Zabezpečenie poskytnutia urgentnej veterinárnej pomoci postihnutému zvieratú** – pôjde spravidla o prípady aktívneho týrania, oznámeného telefonicky ešte počas páchania skutku alebo bezprostredne po jeho spáchaní, v dôsledku ktorého sú zvieratú spôsobené vážne poranenia vyžadujúce neodkladnú veterinárnu pomoc za predpokladu, že tak neurobili iní; za tým účelom je vhodné osloviť najbližšieho súkromného veterinárneho lekára, ako aj ho požiadať o vystavenie veterinárno-lekárskej správy po jej vypracovaní, pričom v tomto smere je možné spolupracovať aj s najbližším občianskym združením so záujmom na ochrane zvierat. Uplatnenie tohto opatrenia je možné a dokonca žiaduce aj v prípadoch pasívneho týrania (napr. nález psa na reťazi v stave extrémnej kachexie a agónie s podozrením na týranie hladom).

- **Zaistenie miesta činu** – je spravidla na mieste, ak ide o týranie predovšetkým spáchané aktívnou formou, na ktorom zostali kriminalistické stopy; realizuje sa formou uzavretia miesta činu v záujme zabránenia vstupu na miesto činu nepovolaným osobám, aby nedošlo k jeho narušeniu a tým mareniu vyšetrovania. V závislosti od okolností, obdobne má toto opatrenie význam aj v prípadoch pasívneho týrania.

- **Pátranie po páchatel'ovi po čerstvej stope a predmete použitom na týranie** – pôjde predovšetkým o prípady aktívneho týrania, ktoré boli polícii oznámené telefonicky ešte v čase páchania skutku, resp. bezprostredne po ňom; za tým účelom je žiaduce vyťažiť oznamovateľa a prípadných svedkov k získaniu informácií najmä

---

<sup>12</sup> PORADA, V. a kol. *Kriminalistika. Teória, metódy, metodológia*, Plzeň, Aleš Čeněk, s. r. o., 2014, s. 400. VIKTORYOVÁ, J. a kol. *Vyšetrovanie*. Bratislava: Akadémia PZ, 2015, s. 174, 175.

<sup>13</sup> Predmetnú problematiku v rozsiahlom výskume skúmal Hečko, R. v rámci spracovania svojej doktorandskej práce „Právne aspekty trestnej činnosti páchanej na zvieratách a postupy pri jej vyšetrovaní.“ Bratislava, Akadémia PZ, 2016.

ohľadom popisu páchatel'a, času a smeru úniku a prípadného nástroja použitého na týranie.

- **Zistenie a vzájomné izolovanie účastníkov na trestnom čine** – za predpokladu, že na aktívnom týraní sa zúčastnili viaceré osoby, je dôležité ich stotožniť a izolovať, aby nedochádzalo k ich vzájomnému ovplyvňovaniu a vytváraniu zavádzajúcich scenárov o skutku. A preto je dôležité, aby ich výpoveď bola zadokumentovaná čo najskôr.

- **Zistenie svedkov udalosti** – v tejto súvislosti je dôležité poznačiť totožnosť svedkov a zistiť ich vzťah k prípadu, páchatel'ovi a zvierat'u. Často ide o svedkov, ktorí sú v istom vzťahu k páchatel'ovi, kedy možno očakávať, že v neskoršom čase budú páchatel'om ovplyvňovaní alebo pre svoj „blízky“ vzťah k nemu budú vypovedať „tendenčne“. Z tohto dôvodu je najvhodnejšie, aby výpoveď svedka bola zabezpečená čo najskôr, najlepšie predtým, než dôjde k ich kontaktu s páchatel'om.

- **Zadržanie, resp. obmedzenie osobnej slobody podozrivej osoby** – obmedzenie osobnej slobody osoby pristihnutej pri páchaní trestného činu, resp. bezprostredne po ňom možno očakávať zo strany oznamovateľa, okoloidúcich osôb, resp. svedkami, najmä v prípadoch aktívneho týrania zvierat'a na verejnosti. Možné je aj zadržanie policajtom najmä v prípadoch telefonického oznámenia týrania, kedy policajná hliadka sa ešte počas prebiehajúceho týrania, resp. bezprostredne po ňom, dostaví na miesto činu, príp. policajná hliadka zaznamená týranie počas svojej hliadkovej činnosti.

- **Osobná prehliadka, resp. výzva na vydanie vecí, odňatie vecí** – osobná prehliadka je úkon, ktorého cieľom je vyhľadať a odobrať z dispozície podozrivej osoby veci, ktoré boli použité na spáchanie trestného činu alebo majú s jeho spáchaním nejaký súvis. Zväčša pôjde o predmety, ktoré podozrivá osoba použila na týranie a má ich pri sebe. Mimoriadny význam má osobná prehliadka vtedy, ak ide o týranie zvierat pri ich pašovaní (napr. pašovanie vzácnych vtákov pripevnených na tele páchatel'a). Výzvu na vydanie vecí je z rovnakého dôvodu možné uplatniť, a to ešte pred výkonom osobnej prehliadky, ak je žiaduce ju vykonať. S vydaním, príp. s odňatím vecí možno počítať aj v prípadoch, ak vlastník zvierat'a týral svoje zviera alebo ho utýral a je potrebné toto zviera, resp. jeho kadáver zaistiť na účely trestného konania (najmä v záujme vykonania veterinárnej prehliadky a pitvy).

- **Privolanie úradného veterinárneho lekára príslušnej regionálnej veterinárnej a potravinovej správy (ďalej len „RVPS“) alebo súkromného veterinárneho lekára, resp. znalca na miesto činu** – v závislosti od konkrétnych okolností skutku, jeho zložitosti a závažnosti, je vhodné už na miesto činu privolať niektorého z uvedených subjektov za účelom vykonania obhliadky zraneného, resp. uhynutého zvierat'a, ktorí sa môžu predbežne vyjadriť k zraneniam a mechanizmu ich vzniku, zdravotnému a výživovému stavu, predpokladanej príčine úhynu alebo k podmienkam chovu. Vzhľadom na osobitosti zvierat'a, možno privolať aj iný subjekt, ako napr. poľovného hospodára ak týraným alebo utýraným zvierat'om je poľovná zver, alebo pracovníka Štátnej ochrany prírody SR, ak takým zvierat'om je živočích chránený podľa osobitných predpisov. Títo sa môžu presne vyjadriť k druhu a poddruhu živočícha a k jeho hodnote. Tieto subjekty (najmä pracovníci RVPS) môžu byť nápomocné aj v tom, že kadáver uhynutého zvierat'a prevezmú, resp. odoberú vzorky

a zašlú na ďalšie skúmanie (napr. prevezmú kadáver a zašlú na pitvu štátnemu veterinárnemu a potravinovému ústavu)<sup>14</sup>.

• **Zabezpečenie vykonania pitvy utýraného zvieraťa** – pokiaľ zviera uhynie, je mimoriadne dôležité poznať presnú príčinu jeho úhynu a ďalšie okolnosti, aby bolo možné preukázať, resp. vylúčiť príčinnú súvislosť medzi zavineným konaním a spôsobeným následkom. Už v tomto počiatočnom štádiu by mal vyšetrovateľ v záujme vykonania pitvy uhynutého zvieraťa uvažovať o zabezpečení prevezenia a odovzdania kadáveru zvieraťa subjektu, ktorý bude pitvu vykonávať, pokiaľ tak neurobí veterinárny lekár alebo znalec, resp. iný subjekt<sup>15</sup>. V tejto súvislosti je dôležité myslieť aj na personálne a technické otázky týkajúce sa prepravy zvieraťa na pitvu, teda kým konkrétne a ako bude uhynuté zviera prepravené a predložené na pitvu. Pokiaľ ide o zviera menšieho veku, napr. pes alebo mačka, zvyčajne nejde o problém. Častokrát kadáver zvieraťa rovno prevezmú veterinárni lekári, znalec, poškodená osoba alebo občianske združenie, ktorý predložia na vykonanie pitvy<sup>16</sup>. Problém môže nastať, ak ide napr. o zviera hospodárske (kôň, dobytok a pod.), kedy ide o technicky náročnejšiu situáciu. Ide o vážny problém, kvôli ktorému v praxi častokrát nie je zviera prepravené na pitvu, a teda pitva napokon nie je vykonaná. V takej situácii je zistenie príčiny úhynu nemožné, resp. menej spoľahlivé (na úrovni predpokladov a domnienok), pričom možno vychádzať len z prípadných fotografií, veterinárnych správ, príp. výsluchov svedkov, ktorí popísali spôsob útoku páchatela. Pokiaľ je následne oslovený odborník z danej oblasti (môže ísť o znalca, ktorý spracuje odborné vyjadrenie), tento vychádza len z toho, čo mu bolo predložené a vec posudzuje bez bezprostredného kontaktu (pozorovania) so zvieraťom, pričom odborné posúdenie k nožnej príčine úhynu zvieraťa podáva na úrovni pravdepodobnosti, domnienok, či predpokladov. Za účelom vykonania pitvy vyšetrovateľ musí spracovať opatrenie, resp. žiadosť, v ktorej môže položiť otázky, ktoré príkladne uvádzame v časti pojednávajúcej o znaleckom dokazovaní. Závery z pitvy sú dôležité pre určenie právnej kvalifikácie konania, hlavne pre preukázanie, či došlo k spáchaniu trestného činu. Pri zabezpečovaní pitvy je dôležité brať zreteľ aj na tú skutočnosť, že kadáver zvieraťa je „rýchlo kaziacim sa tovarom“, ktorý podlieha postmortálnym zmenám. Pokiaľ pitva nebude vykonaná v krátkej dobe, kadáver zvieraťa môže byť zmrazený (pokiaľ ide o zviera menšieho veku spravidla v mraziacom boxe vo veterinárnej ambulancii), čo však môže sťažiť skúmanie, resp. skresliť jeho výsledky. Preto, ak pitva bude v dohľadnej dobe vykonaná, odporúča sa kadáver umiestniť len do chladu. Pochopiteľne, pokiaľ je vykonávaná obhliadka miesta činu, ktorou je možné kadáver zvieraťa aj zaistiť ako dôkaz, pitva sa vykonáva až po jej vykonaní<sup>17</sup>.

<sup>14</sup> HEČKO, R. Vyšetrovanie týrania zvierat. In: HEČKO, R., ŠIMON, L., VIKTORYOVÁ, J., BLATNICKÝ, J. *Vyšetrovanie týrania zvierat a pytliactva*. Bratislava: Akadémia PZ, 2017, s. 79, 80. VIKTORYOVÁ, J. a kol. *Vyšetrovanie*. Bratislava: Akadémia PZ, 2015, s. 488, 489.

<sup>15</sup> Pozn. V praxi sa stáva, že utýranie zvieraťa je spravidla poškodenou osobou alebo pracovníkom občianskeho združenia so záujmom na ochrane zvierat oznámené oneskorene, kedy zviera uhynie na následky týrania pri jeho prevoze do veterinárnej ambulancie alebo počas jeho ošetrovania, kedy títo sami dajú spraviť pitvu.

<sup>16</sup> Pozn. Odporúčame, aby kadáver, príp. vzorky na skúmanie prevzal, resp. odobral veterinárny lekár, najmä vtedy, ak ide o zviera s neznámym zdravotným statusom.

<sup>17</sup> KERN, M. Ochrana životného prostredia prostredníctvom trestného práva. In: VIKTORYOVÁ, J., BLATNICKÝ, J. *Metodika vyšetrovania – posúdenie súčasného stavu a možnosti ich ďalšieho rozvoja*. Zborník odborných prác z odborného zdokonaľovacieho kurzu pre vyšetrovateľov PZ konaného v dňoch 20.4. – 24.4.2009. Bratislava, Akadémia PZ, 2009, s. 64, 65.

• **Vykonanie obhliadky miesta činu** – najmä v prípadoch aktívneho týrania je vykonanie obhliadky miesta činu opodstatnené. V závislosti od konkrétneho spôsobu jeho prevedenia sa na mieste činu môžu nachádzať rôzne druhy materiálnych kriminalistických stôp (ďalej len „stôp“) s rôznym charakterom. Môžu sa nachádzať na rôznych miestach a objektoch súvisiacich so spáchaním skutku, ojedinele súvisiacich s jeho prípravou alebo utajovaním. Výskyt stôp, ich rozsah a druh, je ovplyvnený aj tým, či ide o miesto nálezu utýraného alebo týraním zraneného zvieratá alebo o miesto, na ktorom bol skutok spáchaný. Typickými stopami sú najmä stopy biologické a vecné. Na mieste činu nemožno prehliadať aj iné stopy, ktoré sú odrazom konania páchatel'a, jeho narábania s predmetmi alebo objektmi využitými na spáchanie skutku, ďalej odrazom jeho pohybu na mieste činu, či jeho príchodu alebo odchodu na, resp. z miesta činu (najmä stopy trasologické, daktyloskopické, mechanoskopické, balistické, mikrostopy).

Predmetom záujmu na mieste činu by okrem iného malo byť aj týraním zranené alebo uhynuté zviera, ale aj samotný páchatel', ktorý sa na mieste činu nachádza (napr. bol obmedzený na slobode). V tejto súvislosti je opodstatnené vykonať aj obhliadku zvieratá (vrátanie zadokumentovania jeho polohy), ako aj páchatel'a, či nie sú nositeľmi stôp súvisiacich s trestným činom. Napokon pri tomto trestnom čine je možný aj výskyt vecných stôp. Pôjde predovšetkým o predmety, ktoré boli použité na aktívne týranie zvieratá. Tieto mohli byť na účely týrania zvieratá páchatel'om vopred zabezpečené v rámci prípravy a na miesto činu prinesené, alebo na mieste činu nájdené a na týranie spontánne použité. Môže ísť skutočne o akékoľvek predmety, ako napr. palice, dosky, kovové tyče, reťaze, kamene, úlomky skla, káble, šnúry od topánok, rôzne škrtidlá, strelné zbrane, nože, pracovné náradie ako kladivá, sekery, vidly, motyky, lopaty, ďalej toxické a zápalné látky a mnoho ďalších. Treba mať na zreteli, že na týchto predmetoch sa môžu objaviť stopy pochádzajúce od páchatel'a, ale hlavne zvieratá. Ako stopy pochádzajúce od páchatel'a by mohlo ísť hlavne o stopy biologické (krv, pot, pachová stopa, vlasy, chlpy) a daktyloskopické. Na týchto predmetoch s väčšou pravdepodobnosťou možno objaviť stopy pochádzajúce od zvieratá, najmä stopy biologické (krv, moč, stolica<sup>18</sup>, chlpy, kúsky kože, resp. tkanív). Je dôležité, aby tieto predmety boli podrobené samostatnej obhliadke jednak v záujme zadokumentovania ich charakteru, ale aj vyhľadania spomínaných ďalších stôp, ktoré je vhodné zaistiť a podrobiť ich znaleckému alebo expertíznemu skúmaniu<sup>19</sup>.

Treba povedať, že aktívne týranie zvierat je častokrát vykonané aj bez použitia predmetu, resp. nástroja. Je mnoho prípadov, kedy zviera, napr. pes alebo mačka, je atakované tak, že ho páchatel' hádže o zem, múr, plot, stenu, podlahu, stôl, či stĺp alebo strom, resp. je zviera vyhodené z veľkej výšky na zem (napr. z okna bytového domu). Je predpoklad, že v tomto dôsledku sa na týchto objektoch vytvoria stopy pochádzajúce od zvieratá. V podstate môže ísť o druhovo rovnaké stopy, ktoré sme spomínali v prípade stôp nachádzajúcich sa na použitých predmetoch (napr. krvná stopa v podobe kaluže, striekancov, kvapiek, stolica, moč, tkanivá atď.). Pokiaľ ide len o miesto nálezu utýraného zvieratá alebo zvieratá zraneného týraním, možno očakávať, že toto bude na výskyt stôp chudobnejšie. A to najmä vtedy, ak na toto miesto kadáver alebo zranené zviera nebolo páchatel'om dokonca ani prinesené (napr.

---

<sup>18</sup> Pozn. Nie je nezvyčajné, že zviera pri veľkom strese spôsobenom najmä fyzickým atakom uvoľňuje moč alebo stolicu.

<sup>19</sup> HEČKO, R., VIKTORYOVÁ, J. Trestno-právna ochrana zvierat pred ich týraním. In: VIKTORYOVÁ, J., BLATNICKÝ, J. *Vyšetrovanie a dokazovanie trestných činov*. Zborník z vedeckej konferencie so zaslanými zahraničnými príspevkami konanej dňa 13.11.2013. Bratislava: Akadémia PZ, 2013, s. 173.

zver zavliekla kadáver utýraného zvierat'a z miesta činu alebo týraním zranené zviera sa samé presunulo na iné miesto, na ktorom skonalo).

Už počas obhliadky miesta činu, ak sa na ňom nachádza týraním poranené alebo uhynuté zviera, by mali byť predmetom záujmu vyšetrovateľa aj stopy, ktoré sa nachádzajú priamo na zasiahnutom zvierati. Súčasťou obhliadky miesta činu by teda mala byť aj obhliadka zvierat'a. Stopy na zvierati môžu poskytovať predbežnú odpoveď na to, či zviera bolo alebo nebolo fyzicky atakované, čo má význam pre ďalšie nasmerovanie vyšetrovania, vrátane výkonu obhliadky miesta činu. Ide predovšetkým o stopy, ktoré vznikli v dôsledku inzultácie zvierat'a páchatel'om. Tieto sa prejavujú v podobe vonkajších zranení (tržné, bodné, rezné, sečné, strelné rany, poleptania, popáleniny, pomliaždeniny po úderoch, odreniny, stopy po škrtení, hryzne rany od iného zvierat'a a pod.). Už pri tomto úkone je teda dôležitá spolupráca s privolaným veterinárnym lekárom alebo znalcom. Je vhodné s nimi konzultovať ako, čím, príp. kedy mohli dané zranenia vzniknúť, resp. sa môžu predbežne vyjadriť aj k zjavnej pravdepodobnej príčine smrti. Samozrejme, tieto otázky primárne budú predmetom skúmania iných úkonov, akými sú veterinárna prehliadka (vonkajšie poranenia) alebo pitva (vnútorné poranenia). Okrem týchto stôp sa na zvierati môžu nachádzať aj stopy pochádzajúce od nástrojov, ktoré mohli byť z nich na zviera prenesené. Pôjde napr. o vlákna povrazu, ktorými mohlo byť zviera zväzované, vlákna škrtdla, ktorým zviera mohlo byť dusené, úlomky skla, ktorými zviera mohlo byť rezané, pozostatky z horľavých látok, ktorými zviera mohlo byť pálené, úlomky z dreveného predmetu, ktorým mohlo byť zviera udierané, v tele uviaznuté strely z palnej zbrane, prítomnosť biologických stôp z útočiaceho - poštvaného zvierat'a a pod. V neposlednom rade, síce ojedinele, sa na samotnom zvierati môžu vyskytnúť stopy pochádzajúce od páchatel'a. Takou stopou môže byť napr. krvná stopa, ktorá bola na zvierati zanechaná v dôsledku predchádzajúceho poranenia páchatel'a. Mohlo by ísť aj o prípad, kedy sa páchatel' istým spôsobom voči zvierat'u bránil, resp. zviera sa pred útokom páchatel'a bránilo a spôsobilo tak páchatel'ovi poranenia (krvná stopa v dôsledku zranení spôsobených zvierat'om páchatel'ovi, ktorá bola na zviera prenesená). Pozornosť je dôležité venovať aj polohe zvierat'a a túto zadokumentovať.

Opakom uvedenej situácie je výskyt možných stôp na páchatel'ovi. Spravidla pôjde o stopy, ktoré boli prenesené zo zvierat'a na páchatel'a. Na rukách a ošatení páchatel'a pri aktívnom týraní sa môže vyskytnúť najmä krv alebo iné výlučky pochádzajúce zo zvierat'a (moč, stolica, zvratky). Okrem toho sa na páchatel'ovi môžu objaviť aj stopy trichologické (zvieracie chlpy) a nie sú vylúčené ani stopy z pohryznutia alebo poškrabania zvierat'om, ktoré sa prirodzene útoku páchatel'a bránilo. Ako už bolo naznačené, je náročné vopred presne stanoviť objekty záujmu obhliadky miesta činu a obhliadky súvisiacich objektov počas jej výkonu. Vždy treba prihliadať na osobitosti týrania. Napr. v prípade týrania zvierat'a prostredníctvom iného nahuckaného zvierat'a by malo byť aj útočiace zviera predmetom záujmu. Taktiež pri usmrcovaní zvierat' trávením je dôležité zamerať sa aj na toxické látky, resp. na návnady s toxickými látkami, ktoré mohli byť na trávenie použité a ktoré bude potrebné podrobiť expertíze. Potreba vykonania obhliadky miesta činu môže vzniknúť aj pri pasívnom týraní, najmä pri týraní neposkytovaním potravy, napájania, či inej starostlivosti. Ide predovšetkým o obhliadku miesta chovu, konkrétnych chovných podmienok a o obhliadku týmto spôsobom týraných, resp. utýraných zvierat. Spravidla pôjde o väčšie chovy, ako napr. chov koní alebo dobytku, ale môže ísť aj o individuálny chov (napr. nález hladom utýraného psa v koteroci, na reťazi na súkromnom pozemku). Je dôležité zamerať sa na konkrétnosti chovných podmienok, a to vzhľadom na druh a osobitosti chovaného

zvierat'a (napr. hendikepované zviera vyžadujúce si osobitnú starostlivosť). Medzi tieto možno zahrnúť najmä aktuálnu prítomnosť potravy a vody, spôsob ich poskytovania, resp. možnosť prístupu zvierat k nim, kvalita prítomnej potraviny (napr. seno), stav a druh pastviny, teplota a osvetlenie v chovnom priestore, možnosť výbehu, hygienické podmienky a čistota chovného priestoru (prítomnosť výkalov, existencia infekčného prostredia), stav podstielky, prítomnosť predmetov a objektov ohrozujúcich život a zdravie zvierat (napr. prepadliská, ostré hrany, padajúca strecha), možnosť ukrytia zvierat pred poveternostnými vplyvmi (prístrešok alebo búda pred slnečným žiarením, dažďom, snehom, mrazom, prievanom a pod.), a v neposlednom rade aj charakter a správanie spolu ustajnených zvierat, ktoré by sa mohli navzájom napádať. Pokiaľ ide o intenzívny, resp. väčší chov, je na mieste zamerať sa aj na registráciu chovu ako objektu a evidenciu chovaných zvierat. Za tým účelom je taktiež potrebné zisťovať individuálne a identifikačné označenie zvierat a zaznamenať ho aj s popisom a stanovením druhu a plemena zvierat'a. Rovnako je vhodné vyzvať chovateľa o predloženie prípadných veterinárnych preukazov či správ z ošetrov a liečení. Čo sa týka týraného zvierat'a, je dôležité vykonať jeho obhliadku, v následnom štádiu pitvu. Treba zadokumentovať jeho polohu a vizuálny stav (napr. prítomnosť kožných defektov, stav srsti, prítomnosť vonkajších zranení a hlavne jeho celkový zdravotný, výživový a kondičný stav, s prípadným určením stupňa kachexie). Z takto prezentovaného postupu je zrejmé, že spolupráca s veterinárnym lekárom, resp. priamo znalcom, ak je predpoklad, že by bol do trestného konania priberaný, je viac ako nevyhnutná. Vyšetrovateľ totiž nie je v tejto veci kompetentný a vo väčšine prípadov ani erudovaný k tomu, aby vedel správne a spoľahlivo posúdiť zisťovaný stav a porovnať ho s aktuálnou právnou úpravou vyžadujúcou náležité splnenia chovných podmienok. Je prípustné, keď výkon obhliadky miesta činu je spojený s výkonom veterinárnej kontroly, ktorá je zameraná najmä na vyššie uvedené zisťovanie. Bezprostredným výsledkom z veterinárnej kontroly je úradný záznam o obsahu materiálnych zistení aktuálnych v čase výkonu kontroly, zistení týkajúcich sa porušení zákazov a povinností s uvedením ich právnej kvalifikácie v intenciách veterinárnych predpisov. Úradný záznam môže obsahovať aj uložené opatrenia na odstránenie zistených nedostatkov (napr. zabezpečenie prístrešku, potravy, zhabanie zvierat'a). V následnom konaní takýto úradný záznam by mal byť aj súčasťou vyšetrovacieho spisu a zúčastnený veterinárny lekár RVPS by mohol v procese vystupovať aj ako svedok vypovedajúci o podmienkach chovu a stave chovaných zvierat, ako aj o možných porušeníach ustanovení veterinárnych predpisov.<sup>20</sup>

• **Vykonanie veterinárnej prehliadky a pitvy** – aj keď v počiatočnej etape vyšetrovania je na strane vyšetrovateľa dôležité ich zabezpečenie, svojim charakterom ide o neodkladný a neopakovateľný úkon, hoci vykonávaný iným subjektom ako vyšetrovateľom.

*Veterinárnu prehliadku* spravidla vykonáva súkromný veterinárny lekár, úradný veterinárny lekár RVPS alebo súdny znalec z príslušného odboru a odvetvia. Túto môže vykonať aj veterinárny lekár štátneho veterinárneho a potravinového ústavu, ak sa ide vykonávať aj pitva. Objektom veterinárnej prehliadky môže byť živé, ale aj mŕtve zviera. Ak je zviera živé, v praxi je najčastejšie vykonávaná súkromným veterinárnym lekárom, nakoľko je spojená s ošetrovaním a vyšetrením zvierat'a, ako aj so stanovením diagnózy a určením jeho liečby. Ak je veterinárna prehliadka súčasťou pitvy, vykonáva ju veterinárny lekár, ktorý bude vykonávať pitvu. Výsledkom veterinárnej prehliadky je

---

<sup>20</sup> HEČKO, R. Vyšetrovanie týrania zvierat. In: HEČKO, R., ŠIMON, L., VIKTORYOVÁ, J., BLATNICKÝ, J. *Vyšetrovanie týrania zvierat a pytliactva*. Bratislava: Akadémia PZ, 2017, s. 83-86.



veterinárna správa, odborné vyjadrenie, resp. odborný posudok. Zisťujú sa ňou vonkajšie znaky vzniknuté týraním, druh a rozsah poranení, stanovuje sa predpoklad mechanizmu ich vzniku, ale aj vyjadrenie k trvalým alebo dlhodobým následkom. Predovšetkým pôjde o zranenia spôsobené fyzickým atakom. Súčasťou prehliadky by malo byť aj skúmanie a posúdenie celkového zdravotného, fyzického a kondičného (výživového) stavu zvieratá (napr. kachexia, hmotnosť, prítomnosť kožných chorôb, iné vizuálne zjavné choroby a pod.), určenie druhu a plemena zvieratá ako aj približný vek. Ak týrané zviera žije, je dôležité zamerať sa aj na správanie zvieratá po jeho fyzickej stránke (napr. motorika, funkčnosť končatín, pohyblivosť, malátnosť, fyzická vyčerpanosť), aj psychickej stránke (napr. agresivita, plachosť, dezorientácia, psychická vyčerpanosť). V neposlednom rade je významné aj poznanie nastolenej liečby, prognóza hojenia rán, či obmedzenie v obvyklom živote zvieratá v dôsledku spôsobených zranení. Mimoriadne cenné je vyjadrenie, či zviera počas útoku mohlo pociťovať bolesť a utrpenie a do akej miery, ako aj či následný negatívny stav zvieratá vyvolaný útokom a zraneniami (napr. počas liečby) bude pre zviera bolestivý a utrpením. Ak je v pláne vykonať pitvu uhynutého zvieratá, prehliadka ide „ruka v ruke“ s jej vykonaním.

*Pitvu* (patologicko-anatomická pitva) môže vykonať súkromný veterinárny lekár, súdny znalec z príslušného odboru a odvetvia, úradný veterinárny lekár RVPS alebo veterinárny lekár štátneho veterinárneho a potravinového ústavu. Nariaďuje ju vyšetrovateľ opatrením, resp. žiadosťou. Sú situácie, že v čase, keď sa o trestnom čine dozvieme, je pitva už vykonaná. Pôjde najmä o prípady, ktoré boli oznámené neskôr, pričom po spáchaní skutku dal majiteľ, častokrát nálezca utýraného zvieratá (ktorým spravidla býva pracovník občianskeho združenia so záujmom na ochrane zvierat), utýrané zviera pitvať. V takomto prípade vyšetrovateľ by mal do vyšetrovacieho spisu zabezpečiť správu z vykonanej pitvy (protokol).

Pomenovanie tohto veterinárno-medicínskeho úkonu je „patologicko-anatomická pitva“. Je určená na skúmanie vnútorných znakov týrania (nemyslí sa duševných). Overuje klinickú diagnózu, stanovuje príčinu úhynu, ale hlavne objasňuje okolnosti, za ktorých smrť nastala. Napríklad poranenia a eventuálne chorobné procesy, ktoré sa môžu na orgánoch vyskytovať, nemusia byť bezprostrednou príčinou smrti. Objasňuje, či došlo k smrti prirodzeným spôsobom alebo násilne, či došlo k poraneniu nešťastnou náhodou alebo úmyselne. Stanovuje čas, kedy nastala smrť a pri násilnej smrti objasňuje okolnosti, za ktorých k nej došlo. Pred výkonom pitvy je veľmi dôležitá vonkajšia obhliadka kadáveru, resp. miesta, kde bolo uhynuté zviera nájdené, hlavne v tých prípadoch, ak nie sú známe okolnosti a príčina smrti. U náhle uhynutých alebo u zvierat uhynutých za neobyčajných okolností je dôležité pri vonkajšej obhliadke sa zamerať na polohu kadáveru, prípadné vonkajšie poranenia, všímať si prítomnosť výlučkov, napr. sliny, zvratky, výkaly, krv a zamerať sa na predmety, ktoré sa nachádzajú v blízkosti. Zistené skutočnosti je potrebné popísať v pitevnom protokole. Preto je dôležité, aby už pri výkone obhliadky miesta činu, resp. miesta nálezu uhynutého zvieratá, bol prítomný veterinárny lekár. V priebehu pitvy, podľa patologicko-anatomického nálezu sa odoberajú vzorky na ďalšie laboratórne vyšetrenia a v prípade potreby sa robí fotodokumentácia.

Záver pitevného protokolu je časť, v ktorej veterinárny lekár ako expert uvádza svoje zistenia o príčine smrti a okolnosti, za ktorých došlo k úhynu. Pri vyjadrení svojich úsudkov musí byť veľmi opatrný a musí ich vyvodzovať na základe zistených zmien. V prípade, že k záveru sú potrebné ešte ďalšie vyšetrenia (histopatologické, toxikologické, mikrobiologické a ďalšie), veterinárny lekár urobí celkový záver a stanoví

diagnózu až zo všetkých potrebných vyšetrení. Ak výsledok pitvy nedáva možnosť stanoviť presnú diagnózu (napr. pokročilé postmortálne zmeny), potom veterinárny lekár môže vysloviť predpoklad, alebo v diagnóze uvedie, že pitevný nález je prekrytý pokročilými postmortálnymi zmenami. Veterinárny lekár vykonávajúci pitvu je povinný na základe svojich odborných znalostí pomáhať vyšetrujúcim orgánom pri objasňovaní prípadu a usmerniť ich pozornosť na tie fakty alebo predmety, ktoré môžu slúžiť ako dôkazový materiál. Jeho povinnosťou je tiež dbať na správny odber vzoriek materiálov na vyšetrenie, resp. ich balenie, ktoré majú slúžiť pre ďalšie laboratórne vyšetrenia (napr. pri otravách)<sup>21</sup>.

• **Výsluch zadržanej osoby, resp. osoby obmedzenej na osobnej slobode** – medzi neodkladný úkon by sme mohli zaradiť aj výsluch takejto podozrivej osoby, samozrejme za predpokladu, že táto bola prichytená pri páchaní trestného činu alebo bezprostredne po jeho spáchaní. Spravidla pôjde o týranie páchané na verejnosti a aktívnym spôsobom konania. „Povýšenie“ tohto úkonu na neodkladný úkon je opodstatnené tým, že došlo k výraznému zásahu do práv a slobôd osoby, ktorý má trvať len nevyhnutne potrebnú dobu, a preto treba bezodkladne a urgentne konať v záujme náležitého zistenia okolností páchania skutku a rozhodnutia o „ďalšom osude“ tejto osoby (napr. vzatím do väzby). Je evidentné, že prax na prípady väzobného stíhania páchatelov trestného činu týranie zvierat podľa § 378 TZ je veľmi chudobná. Keďže ide o podozrivú osobu zo spáchania trestného činu, nie je vylúčené, že táto sa bude prípadnému trestnému stíhaniu vyhýbať, napr. skrývaním sa, útekom a pod. Preto treba tento úkon potencionálne vnímať aj ako neopakovateľný. Z tohto dôvodu je dôležité, aby už pri tomto výsluchu bolo dôkladne zaznamenané vyjadrenie podozrivej osoby ku skutku a jeho okolnostiam, v ktorého dôsledku spáchania bola zadržaná, resp. obmedzená na slobode.

Keďže zo skúmania prípadov z praxe je evidentné, že páchatelmi skutku bývajú osoby s deviantným, agresívnym správaním, resp. osoby s narušenou osobnosťou, dôležité je zamerať sa aj na osobné a osobnostné otázky podozrivej osoby. Je to opodstatnené najmä v obzvlášť zavrhnutiahodných vonkajších prejavoch páchania skutku. Dôležité je to hlavne z dôvodu, aby vyšetrovateľ zväzil potrebu skúmania duševného stavu páchatela v následnej etape vyšetrovania, v záujme vylúčenia alebo potvrdenia existencie jeho nepríčetnosti v čase spáchania skutku a posúdenia možnej nebezpečnosti činu pre spoločnosť. Je podstatné zaznamenať pocity podozrivého pred, počas a po spáchaní skutku, jeho myšlienkové pochody, jeho zdravotný stav najmä po psychickej stránke, predchádzajúce psychologické a psychiatrické vyšetrenia, liečenia a hospitalizácie, ako aj možnú existenciu pozbavenia alebo obmedzenia na právne úkony. V neposlednom rade je významné podozrivého dotazovať k možnému požitiu alkoholu či užitiu drog nielen pred skutkom, ale aj k ich predchádzajúcemu užívaniu.

---

<sup>21</sup> TAKÁČOVÁ, D., BUGARSKÝ, A. a kol. Súdne veterinárne lekárstvo a prípady znaleckého dokazovania. Košice, UVLF v Košiciach, 2010, s. 104, 105. HEČKO, R., ŠIMON, L., VIKTORYOVÁ, J., BLATNICKÝ, J. *Vyšetrovanie týrania zvierat a pytliactva*. Bratislava: Akadémia PZ, 2017, s. 87, 88.

## Záver

Tvorcovia vyšetrovania týrania zvierat<sup>22</sup> sa usilovali vytvoriť súbor poznatkov, metód a postupov, ktorý by sa vyznačoval komplexnosťou a flexibilnou využiteľnosťou pri rôznych typoch vyšetrovacích situácií. Metodický postup sa snaží vystihnúť celý súbor postupov vyšetrovania daného druhu trestnej činnosti, ktorou je týranie zvierat, jeho cieľom je komplexnosť a praktická využiteľnosť<sup>23</sup>. Vždy je však potrebné uvedomovať si individuálnosť a jedinečnosť každého vyšetrovaného prípadu a pružne prispôsobovať tejto okolnosti navrhnuté procesné postupy a metódy. V tom spočíva majstrovstvo každého vyšetrovateľa a zmysel spojenia „umenie vyšetrovať“.

## Zoznam bibliografických odkazov

- BLATNICKÝ, J., HEČKO, R. Náčrt výskumného zámeru „Vyšetrovanie environmentálnej trestnej činnosti.“ In: VIKTORYOVÁ, J., BLATNICKÝ, J. *Dokazovanie a vyšetrovanie trestných činov – národné a svetové trendy*. Zborník vedeckých prác. Bratislava: Akadémia PZ, 2016. ISBN 978-80-8054-672-4.
- BLAŽEK, R. *Kriminalistika*. Šamorín: Heuréka, 2016. ISBN 978-80-8173-030-6.
- BURDA, E., ČENTÉŠ, J. a kol. *Trestný zákon. Všeobecná časť. Komentár – I. diel*. Praha: C. H. Beck, 2010. ISBN 978-80-7400-324-0.
- HEČKO, R. *Právne aspekty trestnej činnosti páchanej na zvieratách a postupy pri jej vyšetrovaní*. Dizertačná práca. Bratislava: Akadémia PZ, 2016.
- HEČKO, R., ŠIMON, L., VIKTORYOVÁ, J., BLATNICKÝ, J. *Vyšetrovanie týrania zvierat a pytliactva*. Bratislava: Akadémia PZ, 2017. ISBN 978-80-8054-703-5.
- HEČKO, R., VIKTORYOVÁ, J. Trestno-právna ochrana zvierat pred ich týraním. In: VIKTORYOVÁ, J., BLATNICKÝ, J. *Vyšetrovanie a dokazovanie trestných činov*. Zborník z vedeckej konferencie so zaslanými zahraničnými príspevkami konanej dňa 13.11.2013. Bratislava: Akadémia PZ, 2013. ISBN 978-80-8054-560-4.
- HOLCR, K., PORADA, V. a kol. *Policajná veda. Úvod do teórie a metodológie*. Plzeň: Aleš Čeněk, 2011. ISBN 978-80-7380-329-2.
- KERN, M.: Ochrana životného prostredia prostredníctvom trestného práva. In: VIKTORYOVÁ, J., BLATNICKÝ, J. *Metodika vyšetrovania – posúdenie súčasného stavu a možnosti ich ďalšieho rozvoja*. Zborník odborných prác z odbornozdokonaľovacieho kurzu pre vyšetrovateľov PZ konaného v dňoch 20.4. – 24.4.2009. Bratislava: Akadémia PZ, 2009. ISBN 978-80-8054-471-3.
- KONRÁD, Z., PORADA, V., STRAUS, J., SUCHÁNEK, J. *Kriminalistika. Kriminalistická taktika a metodiky vyšetrovania*. Plzeň: Aleš Čeněk, 2015. ISBN 978-80-7380-547-0.
- PORADA, V. a kol. *Kriminalistika. Teória, metódy, metodológia*. Plzeň: Aleš Čeněk, 2014. ISBN 978-80-7380-490-9.
- TAKÁČOVÁ, D., BUGARSKÝ, A. a kol. *Súdne veterinárne lekárstvo a prípady znaleckého dokazovania*. Košice: UVLF v Košiciach, 2010. ISBN 978-80-8077-201-7.

---

<sup>22</sup> BLATNICKÝ, J., HEČKO, R. Náčrt výskumného zámeru „Vyšetrovanie environmentálnej trestnej činnosti.“ In: VIKTORYOVÁ, J., BLATNICKÝ, J. *Dokazovanie a vyšetrovanie trestných činov – národné a svetové trendy*. Zborník vedeckých prác. Bratislava: Akadémia PZ, 2016, s. 21–27.

<sup>23</sup> BLAŽEK, R. *Kriminalistika*. Šamorín: Heuréka, 2016, s. 167.

VIKTORYOVÁ, J., BLATNICKÝ, J. *Metodika vyšetrovania – posúdenie súčasného stavu a možnosti ich ďalšieho rozvoja*. Zborník odborných prác z odbornozdokonaľovacieho kurzu pre vyšetrovateľov PZ konaného v dňoch 20.4. – 24.4.2009. Bratislava: Akadémia PZ, 2009. ISBN 978-80-8054-471-3.

VIKTORYOVÁ, J., BLATNICKÝ, J. *Vyšetrovanie a dokazovanie trestných činov*. Zborník z vedeckej konferencie so zaslanými zahraničnými príspevkami konanej dňa 13.11.2013. Bratislava: Akadémia PZ, 2013. ISBN 978-80-8054-560-4.

VIKTORYOVÁ, J., BLATNICKÝ, J. *Dokazovanie a vyšetrovanie trestných činov – národné a svetové trendy*. Zborník vedeckých prác. Bratislava: Akadémia PZ, 2016. ISBN 978-80-8054-672-4.

VIKTORYOVÁ, J. a kol. *Teória a prax dokazovania vo vyšetrovaní*. Bratislava: Akadémia PZ, 2001. ISBN 80-8054-201-5.

VIKTORYOVÁ, J., BLATNICKÝ, J. *Teória dokazovania – logika v dokazovaní*. Bratislava: Akadémia PZ, 2015. ISBN 80-8054-617-5.

VIKTORYOVÁ, J. a kol. *Vyšetrovanie*. Bratislava: Akadémia PZ, 2015. ISBN 978-80-8054-643-4.

# Metodológia vedeckého poznávania v Teórii a praxi vyšetrovania

## Methodology of Scientific Knowledge in Theory and Practice of Investigation

Jana Viktorová<sup>1</sup>, Jaroslav Blatnický<sup>2</sup>

### Abstrakt

Autori sa vo vedeckej štúdii venujú Teórii a praxi vyšetrovania, ako jednej z niekoľkých vedeckých disciplín, ktoré sa zaoberajú trestnou činnosťou a bojom s ňou. Svoju pozornosť orientujú na predmet Teórie a praxe vyšetrovania, jej miesto v systéme vied a vzťah k iným vedným odborom, ako aj na metódy, ktorými skúma predmet svojho poznania. Osobitne sa zameriavajú na systém Teórie a praxe vyšetrovania, ktorý predstavuje vnútorné členenie a vychádza z vymedzenia jej predmetu. V rámci štruktúry tohto systému približujú podstatu, predmet a obsahové zameranie jednotlivých častí Teórie a praxe vyšetrovania, ktorými sú teória vyšetrovania a skrátenejšie vyšetrovania, teória dokazovania vo vyšetrovaní a metodika vyšetrovania. Osobitný dôraz je na výsluchovú činnosť u novokoncipovaných metodík vyšetrovania.

**Kľúčové slová:** vyšetrovanie, teória dokazovania, metodiky vyšetrovania, poznanie, systém, predmet vednej disciplíny.

### Abstract

In the scientific study, the authors devoted themselves to the Theory and practice of investigation as one of several scientific disciplines dealing with and combating criminal activity. His attention focuses on the subject of the Theory and practice of the investigation, its place in the system of science and its relation to other scientific disciplines, as well as the methods of examining the subject of its knowledge. In particular, they focus on the system of Theory and practice, which represents the internal division and is based on the definition of its subject. The structure of this system approximates the essence, subject and content of the particular parts of the Theory and practice of investigation, which are the theory of investigation and the short investigation, the theory of investigation evidence and the methodology of the investigation. Special emphasis is put on testing activities in new conceived investigative methodologies.

**Key words:** investigation, theory of evidence, methodology of investigation, knowledge, system, subject of conducted discipline.

### Úvod

Teória a prax vyšetrovania, ktorá sa systematicky rozvíja na vysokoškolských inštitúciách je chápaná ako vedecká disciplína, ktorá sa zaoberá trestnou činnosťou a bojom s ňou. V názve tejto vedeckej disciplíny sa spájajú pojmy teória a prax. Je to možné z toho dôvodu, že kým teória je myšlienkovým zobrazením objektívnej

---

<sup>1</sup> prof. JUDr. Mgr. Jana Viktorová, PhD., Akadémia PZ v Bratislave, e-mail: jana.viktoryova@minv.sk.

<sup>2</sup> JUDr. Jaroslav Blatnický, PhD. Akadémia PZ v Bratislave, e-mail: jaroslav.blatnický@minv.sk.

skutočnosti, tak potom prax je nástrojom k jej bezprostrednej využiteľnosti. Premeny teórie sa tak sprostredkovane realizujú za pomoci praxe a v konkrétnej praxi. V danom ponímaní pôjde nielen o skvalitnenie a zefektívňovanie tradičných metodík vyšetrovania vybraných trestných činov, ale práve o novokoncipované metodiky vyšetrovania, ktorých tvorbu iniciovala vlastná trestno-procesná prax, pretože ich absencia bola pre túto prax neudržateľná. Preto sa metódy poznávania teórie a praxe vyšetrovania neustále rozširujú a obohacujú o nové postupy, prostriedky a techniky.

Predmet, obsah, systém, metódy Teórie a praxe vyšetrovania sa kontinuálne využívajú ako metodologický základ jednotlivých metodík vyšetrovania trestných činov, tradičných<sup>3</sup>, ako aj novokoncipovaných<sup>4</sup>. Predurčuje ich k tomu ich objektívnosť, vierohodnosť a komplexnosť. Ale aj napriek týmto atribútom, nie je možné vylúčiť tú skutočnosť, že v rámci vnútornej štruktúry predmetnej metodológie by nemohlo dochádzať k ďalšiemu poznávaniu, dopĺňovaniu a spresňovaniu daných pojmov, poznatkov a údajov. Teória a prax vyšetrovania bude vedeckou teóriou so svojou metodológiou a vnútorným systémom len v tom prípade, ak je schopná vývoja, napredovania, prijímania do svojho obsahu nových poznatkov, v danom prípade nových metodík vyšetrovania.

Dôležitou súčasťou rozvoja Teórie a praxe vyšetrovania je realizácia výskumných zámerov, na základe ktorých výsledkov môže dochádzať k premenám vedeckej teórie, čo predstavuje prirodzený spôsob jej spresňovania a dopĺňania. Vedecký výskum teda nemá za cieľ len poznať javy skúmaného problému, ale hľadá, objavuje spôsoby, ako tieto javy zákonne a efektívne meniť, v danom prípade vo forme nových metód, prostriedkov a postupov.<sup>5</sup>

## **Predmet, obsah a systém Teórie a praxe vyšetrovania**

Teória a prax vyšetrovania je jednou z niekoľkých vied, ktoré sa zaoberajú trestnou činnosťou, jej odhaľovaním, dokazovaním a vyšetrovaním. Rozvoj každej vedeckej teórie je do istej miery určený predstavami o jej mieste v systéme vedeckého poznania. Pre Teóriu a prax vyšetrovania platia zákonitosti jej všeobecného vývoja od praktickej činnosti, cez pretváranie do systému čiastkových vedeckých poznatkov, ktoré objasňujú spoločenské javy, procesy a udalosti a súvislosti medzi nimi.

Teória a prax vyšetrovania tvorí ucelený systém zákonitostí, metód a foriem, ktoré vytvárajú predpoklady pre jej zodpovedajúci rozvoj. Toto poznanie umožňuje určiť

---

<sup>3</sup> Tzv. tradičné metodiky vyšetrovania trestných činov – proti životu, zdraviu, drogovej kriminality, lúpeží, vydierania, sexuálnej trestnej činnosti, domáceho násillia, krádeží, sprenevery, podvodov, trestných činov proti mene, daňových trestných činov, počítačovej kriminality, korupcie, požiarov, výbuchov, havárií, trestných činov proti životnému prostrediu, cestných dopravných nehôd, železničných, plavebných, leteckých nehôd, terorizmu, financovania terorizmu, extrémizmu.

<sup>4</sup> Novokoncipované metodiky vyšetrovania – rok 2011 – učebnica Vyšetovanie – vyšetrovanie nedovoleného ozbrojovania a obchodovania so zbraňami, obchodovania s ľuďmi a deťmi, legalizácie príjmu z trestnej činnosti. Učebnica Vyšetovania z roku 2015 – vyšetrovanie detskej pornografie, násillného prekročenia štátnej hranice, prevádzadžstva a nedovoleného prekročenia štátnej hranice. Ďalší vývoj v oblasti tvorby metodík vyšetrovania priniesol spracovanie odbornej monografie HEČKO, R., VIKTORYOVÁ, J., BLATNICKÝ, J., ŠIMON, L. *Vyšetrovanie týrania zvierat a pytliactva*. Bratislava: Akadémia PZ, 2017 a publikácie VIKTORYOVÁ, J., PALAREC, J., BLATNICKÝ, J., ŠIMON, L. *Vyšetrovanie farmaceutickej trestnej činnosti*. Bratislava: Akadémia PZ, 2018.

<sup>5</sup> HOLCR, K., PORADA, V. a kol. *Policajně vedy*. Úvod do teórie a metodológie. Plzeň: Aleš Čeněk, 2011, s. 55–57.

predmet Teórie a praxe vyšetrovania v systéme vedných odborov vrátane policajnej vedy<sup>6</sup>. Predmet Teórie a praxe vyšetrovania na základe doterajších poznatkov v podstate tvorí:

3. všeobecnú charakteristiku predmetu a systému Teórie a praxe vyšetrovania a skráteného vyšetrovania,
4. charakteristiku prostriedkov, metód a foriem zisťovania a zhromažďovania informácií a dôkazov a ich využívanie vo vyšetrovaní a skrátenom vyšetrovaní trestných činov,
5. systém vypracovania odporúčaní a návodov zaručujúcich čo najobjektívnejšie vykonanie úkonov trestného konania a opatrení v procese vyšetrovania a skráteného vyšetrovania,
6. skúmanie právnej podstaty vyšetrovania, skráteného vyšetrovania, dokazovania vo vyšetrovaní a metodiky vyšetrovania,
7. skúmanie právnych, morálnych a etických vzťahov, ktoré pôsobia vo sfére vyšetrovania a skráteného vyšetrovania,
8. skúmanie a využívanie súčinnostných a iných vzťahov v procese vyšetrovania a skráteného vyšetrovania,
9. skúmanie organizačných základov vyšetrovania a skráteného vyšetrovania,
10. skúmanie možného aplikovania etiky a logiky dokazovania vo vyšetrovaní<sup>7</sup>.

S problémom vymedzenia predmetu Teórie a praxe vyšetrovania veľmi úzko súvisí stanovenie jeho miesta v systéme vied a jeho vzťahu k iným vedným odborom. Teória a prax vyšetrovania má vzťah k trestnému právu hmotnému, ktoré vo všeobecnej časti upravuje podmienky trestnej zodpovednosti, ukládanie trestov a ochranných opatrení a v osobitnej časti upravuje skutkové podstaty trestných činov. Tieto sú predmetom vyšetrovania a skráteného vyšetrovania. Vzťah má aj k trestnému právu procesnému, ktoré upravuje postup orgánov činných v trestnom konaní a jednotlivé dôkazné prostriedky využívané v procese dokazovania. Má veľmi úzky vzťah ku kriminalistike a to či už k technickým metódam využívaným na vyhľadávanie, zaisťovanie a skúmanie stôp a vecných dôkazov, ale aj k taktickým metódam, ktoré upravujú taktický postup pri vykonávaní úkonov trestného konania. Kriminalistika vypracováva metódy pre odhaľovanie, vyšetrovanie a prevenciu trestnej činnosti. Ku kriminológii má vzťah nakoľko táto skúma stav, štruktúru a dynamiku trestnej činnosti, osobnosť páchatel'a, príčiny a podmienky páchania trestnej činnosti a zaoberá sa aj prevenciou trestnej činnosti. Vzťah má aj k forenzným disciplinám ako je súdna psychológia, súdna psychiatria a súdne lekárstvo<sup>8</sup>.

Proces odhaľovania a vyšetrovania trestnej činnosti vo svojej podstate nemôže byť ničím iným ako procesom poznania určitého javu alebo udalosti, ktorým je v našom prípade spáchaný trestný čin.

Poznanie procesu odhaľovania a vyšetrovania trestnej činnosti prebieha podľa platných všeobecných zákonitostí teórie odrazu.

---

<sup>6</sup> HOLCR, K., PORADA, V. a kol. *Policajné vedy*. Plzeň: Aleš Čeněk, 2011, s. 31.

<sup>7</sup> VIKTORYOVÁ, J., BLATNICKÝ, J. *Teória dokazovania – logika v dokazovaní*. Bratislava: Akadémia PZ, 2015, s. 14, 15.

<sup>8</sup> VIKTORYOVÁ, J., STRAUS, J. a kol. *Vyšetrovanie*. 2. vyd. Bratislava: Akadémia PZ, 2013, s. 15, 16.

Tento špecifický predmet poznania, podmieňuje do určitej miery špecifickosť taktických a metodických postupov, prostriedkov, operácií k dosiahnutiu týchto cieľov. Všeobecné logické postupy a myšlienkové procesy zostávajú zachované, ale sú do určitej miery modifikované, pričom metódy a nesporne aj pramene tohto poznania budú podmienené daným predmetom poznania a jeho jednotlivými okolnosťami. Tieto skutočnosti determinujú osobitosti poznávania predmetu vyšetrovania a skrátenejšieho vyšetrovania, ktorý predstavuje trestný čin<sup>9</sup>.

Sú to predovšetkým tieto skutočnosti:

11. trestný čin ako jav prebehol v minulosti. Z toho vyplýva, že tu ide o poznávanie faktov a okolností, ktoré mali miesto v minulosti a ide o poznávanie faktov minulosti. Takýmto charakterom sa vyznačuje väčšina poznávaných faktov a okolností o spáchanom trestnom čine, okrem okolností, ktoré viedli k trestnej činnosti alebo umožnili jej páchanie. Z toho tiež vyplýva, že tieto fakty a okolnosti poznáme len sprostredkované a to za pomoci zanechaných stôp a iných prameňov, bez priameho pozorovania. Jedine okolnosti o príčinách a podmienkach vedúcich a napomáhajúcich spáchaniu trestného činu spravidla pretrvávajú aj naďalej a môžeme ich preto poznávať aj v prítomnosti,
12. na rozdiel od iných procesov poznania, proces vyšetrovania a skrátenejšieho vyšetrovania trestných činov prebieha v určitej zákonom regulovanej forme a jeho produkt prijíma podobu presne určených trestnoprávných aktov v podobe rozhodnutí, úkonov a opatrení<sup>10</sup>.

Okrem toho v žiadnej inej oblasti poznávacieho procesu sa nekladie taký význam na metódy a prostriedky, ktoré uskutočňujú jeho subjekty s cieľom vyriešiť základnú otázku „poznávanie skutkového stavu“, ako je tomu v oblasti poznávania okolností a skutočností v trestnom konaní.

V prípade spáchania trestného činu, keď orgán činný v trestnom konaní pristupuje k vyšetrovacej činnosti, nachádza spravidla už len následky danej udalosti, ktoré prebehli v minulosti, čiže zmeny v stave situácie v podobe hmotných a nehmotných objektov, ku ktorým došlo následkom určitého konania v dôsledku spáchania trestného činu. V danom prípade ide potom o poznávanie a získavanie informácií o príčinách následkov, čo predstavuje prvú zvláštnosť poznávacieho procesu pri odhaľovaní a vyšetrovaní trestnej činnosti.

Proces poznania, ktorý vedie od následku k príčine alebo od príčiny k následku, je typický pre proces odhaľovania väčšiny trestných činov. Tento proces poznania zároveň ukazuje aj na celkové zameranie v poznaní skutkového stavu veci, ktoré musí byť jeho výsledkom. Dôležitý prameň poznania spočíva vo využívaní zovšeobecnených skúseností praxe pri odhaľovaní a vyšetrovaní trestnej činnosti, ako aj osobných praktických vedomostí orgánu činného v trestnom konaní. Odhaľovanie alebo vyšetrovanie trestného činu nezačína ani neprebieha za situácie, kedy je dostatok východiskových informácií alebo poznatkov o trestnom čine a jeho javoch. Obvykle pôjde len o jednotlivé údaje, kde chýbajú reťazce spájajúce ich v jednotný celok a umožňujúce vytvoriť si jasnú predstavu o udalosti ako celku<sup>11</sup>. Prax pri odhaľovaní a vyšetrovaní trestnej činnosti ukazuje, že praktická činnosť orgánu

---

<sup>9</sup> HOLCR, K., PORADA, V. a kol. *Políciajné vedy*. Plzeň: Aleš Čeněk, 2011, s. 48.

<sup>10</sup> BLAŽEK, R. *Kriminalistika*. Šamorín: Heuréka, 2016, s. 31.

<sup>11</sup> BANGO, D. Gnozeologická podstata teórie vyšetrovania. In: VIKTORYOVÁ, J., BANGO, D. a kol. *Základy vyšetrovania*. Bratislava: Akadémia PZ, 2005, s. 8–10.



činného v trestnom konaní nie je ani možná bez využívania zovšeobecnených skúseností z praxe a bez využívania osobných znalostí a osobných praktických skúseností, ktoré získaval dlhoročnou praxou pri odhaľovaní a vyšetrowaní trestnej činnosti.

Na začiatku procesu odhaľovania a vyšetrowania trestných činov veľakrát nie sú známe konkrétne poznatky o udalosti, ktorá je predmetom vyšetrowania, ale len jednotlivé poznatky, ktoré netvoria navzájom prepojenú reťaz, ktorá by viedla k jasnej predstave aspoň o jednotlivých skutočnostiach spáchaného trestného činu. Často býva jediným prameňom vedomosti o niektorých skutočnostiach len zovšeobecnenie praxe, osobných znalostí a vlastnej praktickej skúsenosti. Orgány činné v trestnom konaní sú však povinné hľadať pramene poznatkov, formovať verzie k jednotlivým znakom trestného činu a o udalosti ako celku<sup>12</sup>.

Teória vyšetrowania je systémom úkonov a opatrení procesného charakteru, založených na zákonoch a iných právnych normách, realizovaných metódami a prostriedkami vypracovanými kriminalistikou a trestným právom procesným za účelom zistenia skutkového stavu veci bez dôvodných pochybností, a to v rozsahu nevyhnutnom na ich rozhodnutie, zistenia a usvedčenia páchatel'ov trestných činov, vytvorenia predpokladov pre ich spravodlivé potrestanie a predchádzania páchaniu trestných činov<sup>13</sup>.

Vychádzajúc z uvedených skutočností možno konštatovať, že v tejto činnosti ide o skúmanie a objasnenie javov, udalostí, skutkov, ktoré sa stali v minulosti a ktoré je treba objektívne preukázať a dokumentovať tak, aby boli vierohodným podkladom pre rozhodovaciu činnosť orgánov činných v trestnom konaní a súdov. Táto činnosť je realizovaná vo forme vyšetrowania a skráteného vyšetrowania trestných činov. Vyšetrowanie a skrátené vyšetrowanie ako procesná činnosť tvorí samostatnú etapu skúmania trestnej činnosti, ktorá je prakticky ukončená zistením skutkového stavu veci a vytvorením predpokladov pre rozhodnutie vo veci samej<sup>14</sup>.

Úvod do Teórie a praxe vyšetrowania obsahuje otázky, ktoré sa týkajú vyšetrowania ako vedy. Zaradujeme sem:

1. predmet vyšetrowania,
2. systém vyšetrowania,
3. metódy Teórie a praxe vyšetrowania.

Systém Teórie a praxe vyšetrowania má nasledovnú štruktúru:

4. teória vyšetrowania a skráteného vyšetrowania,
5. teória dokazovania vo vyšetrowaní,
6. metodika vyšetrowania trestných činov.<sup>15</sup>

Teória vyšetrowania a skráteného vyšetrowania pozostáva zo všeobecnej a osobitnej časti. Všeobecná časť sa zaoberá predmetom, systémom, základnými pojmami

---

<sup>12</sup> POLÁK, P., ŠIMOVČEK, I. Teória vyšetrowania trestných činov. In: PORADA, V. a kol. *Kriminalistika – teória, metódy, metodológia*. Plzeň: Aleš Čeněk, 2014, s. 380, 381.

<sup>13</sup> BLAŽEK, R. *Kriminalistika*. Šamorín, Heuréka, 2016, s. 17.

<sup>14</sup> VIKTORYOVÁ, J., STRAUS, J. a kol. *Vyšetrowanie*. 2. vyd. Bratislava: Akadémia PZ, 2013, s. 17–19.

<sup>15</sup> BANGO, D. Gnozeologická podstata teórie vyšetrowania. In: VIKTORYOVÁ, J., BANGO, D. a kol.: *Základy vyšetrowania*. Bratislava: Akadémia PZ, 2005, s. 17, 19, 20, 26.

týkajúcimi sa inštitútu vyšetrovania a skráteného vyšetrovania, objasňuje podstatu, druhy, úlohy a ciele úkonov a opatrení vykonávaných vo vyšetrovaní a skrátenom vyšetrovaní. Osobitná časť sa zaoberá vyšetrovaním a skráteným vyšetrovaním, podnetmi na vyšetrovanie a skrátené vyšetrovanie, postavením vyšetrovateľa a povereného príslušníka vo vyšetrovaní, rozhodovaním vo vyšetrovaní, plánovaním vyšetrovania, činnosťou špecializovaných tímov a výjazdových skupín, súčinnosťou a spoluprácou vo vyšetrovaní a skrátenom vyšetrovaní, zabezpečením práva na obhajobu a garantovaním ľudských práv a slobôd, osobitnými postupmi vo vyšetrovaní a skrátenom vyšetrovaní, využívaním špecifických prostriedkov a postupov a využívaním znalcov a odborníkov<sup>16</sup>.

Teória dokazovania vo vyšetrovaní skúma zákonitosti poznávania a zisťovania skutkového stavu veci v trestnom konaní. Táto teória zobrazuje skutočne existujúci normotvorný poriadok dokazovania a jeho praktickú realizáciu v procese dokazovania. V Teórii dokazovania sú zovšeobecňované základné pojmy a zásady procesu dokazovania, ktoré sa dotýkajú jednotlivých úkonov súvisiacich s vyhľadávaním, vykonávaním, preverkou a hodnotením dôkazov.

Predmetom Teórie dokazovania sú:

1. právne normy, ktoré stanovujú postup zhromažďovania, preverky a hodnotenie dôkazov v procesnom dokazovaní,
2. praktická činnosť orgánov činných v trestnom konaní v procese dokazovania a činnosť osôb pribraných k účasti na procesnom dokazovaní,
3. zákonitosti spojené so vznikom, uchovaním, odovzďávaním a spracovaním dôkazných informácií vo vyšetrovacom procese.

Teória dokazovania ukazuje orgánom činným v trestnom konaní postupy ako optimálne aplikovať ustanovenia Trestného poriadku, ktoré sa týkajú procesu dokazovania tak, aby bola v plnej miere zachovaná zákonnosť a zistený skutkový stav veci bez dôvodných pochybností. Teória dokazovania v tejto súvislosti formuluje odporúčania, postupy a metódy praktickej činnosti v procese dokazovania, v čom treba vidieť jej hlavný význam. Systém Teórie dokazovania je vybudovaný na základe zásady od všeobecného poznania k poznaniu jedinečnému. Podľa tejto zásady je rozdelená aj Teória dokazovania na časť všeobecnú a osobitnú.

Na základe uvedeného je možné konštatovať, že dokazovanie je zložitý proces, ktorý pozostáva z jednotlivých etáp, úkonov a operácií, ktoré na seba nadväzujú a v ktorých sa odráža tak myšlienková ako aj praktická činnosť orgánov činných v trestnom konaní. Dokazovanie je teda zákonom upravený postup orgánov činných v trestnom konaní v procese vyhľadávania, vykonávania, preverky a hodnotenia dôkazov<sup>17</sup>.

Metodika vyšetrovania trestných činov, ktorá sa vyčlenila z kriminalistiky, je zameraná na praktické vykonávanie vyšetrovacích úkonov a opatrení za účelom všestranného a objektívneho zistenia všetkých okolností, ktoré sú predmetom dokazovania a vyšetrovania. Úlohou Metodiky vyšetrovania je vytvárať predpoklady pre tvorivú aplikáciu kriminalisticko-technických a taktických metód a prostriedkov používaných pri praktickej činnosti vyšetrovania trestných činov. V Metodike vyšetrovania sa za najdôležitejšiu pokladá zásada, že každý trestný čin má individuálne, len jemu vlastné

<sup>16</sup> VIKTORYOVÁ, J., STRAUS, J. a kol. *Vyšetrovanie*. 2. vyd. Bratislava: Akadémia PZ, 2013, s. 19.

<sup>17</sup> VIKTORYOVÁ, J. a kol. *Teória a prax dokazovania vo vyšetrovaní*. Bratislava: Akadémia PZ, 2001, s. 19–27. VIKTORYOVÁ, J. *Teória dokazovania*. Bratislava: Akadémia PZ, 2006, s. 6, 7.

črty a zároveň individualita a osobitosť každého trestného činu nevyučuje existenciu všeobecných znakov trestných činov toho istého druhu.

Osobitosti každého druhu trestného činu nedovoľujú stanoviť rigorózne pravidlá pre vyšetrovanie, ktoré by boli pre určitý druh trestnej činnosti úplne vyčerpávajúce. Preto v každom individuálnom prípade musí vyšetrovateľ pri aplikácii odporúčaných pravidiel postupovať tvorivým spôsobom<sup>18</sup>. Odporúčané postupy vyšetrovania jednotlivých druhov trestných činov nemožno chápať ako nemennú šablónu, ktorá by automaticky vyriešila všetky problémy súvisiace s vyšetrovaním.

Celkový postup vyšetrovania v jeho komplexnosti je situačne závislý na množstve faktorov, vyskytujúcich sa v rôznych kvalitách. Z toho čo bolo uvedené možno metodiku vyšetrovania trestných činov vymedziť ako ucelený systém vyšetrovacích úkonov a opatrení, založených na zákonoch a iných právnych normách, realizovaných vyšetrovacími metódami za účelom náležitého objasnenia trestných činov, zistenia a usvedčenia ich páchatel'ov a vytvorenie predpokladov pre ich spravodlivé potrestanie<sup>19</sup>.

### **Výsluch obvineného v rámci komponentov novokoncipovaných metodík vyšetrovania**

Novokoncipované metodiky vyšetrovania vznikali ako priama požiadavka policajnej praxe prostredníctvom systematickej vedeckej práce riešiteľských tímov. V ostatných rokoch sa ich bádateľský záujem upriamil na výsluchovú činnosť, v počiatkovej a následnej etape vyšetrovania. Širokej odbornej verejnosti dávame do pozornosti problematiku výsluchu obvineného v rôznych typoch trestnej činnosti.

#### ***Vyšetrovanie nedovoleného ozbrojovania a obchodovania so zbraňami***

Výsluch by mal byť zameraný najmä na zodpovedanie otázok:

- za akých okolností, kedy a kde nadviazal kontakt s predajcom zbraní, streliva, výbušnín, súčastí, komponentov a pod.,
- kedy, kde, od koho a akým spôsobom získal zbraň, resp. strelivo, za čo ich kúpil, resp. za akú protihodnotu,
- uviesť priebeh kúpy, resp. predaja, miesto, čas, druh zbrane, evidenčné číslo,
- prečo zbraň neprihlásil,
- na čo a kedy zbraň použil, resp. používal, kde ju ukrýval, resp. uschovával,
- kedy, kde a od koho získal výbušninu, resp. časti nástražného výbušného systému, akým spôsobom a za čo ich kúpil, resp. akú protihodnotu,
- ak predával, alebo inak zadovažoval zbrane, strelivo, súčasti, komponenty, výbušniny, akým spôsobom, kedy a kde nadväzoval kontakty s potencionálnymi

---

<sup>18</sup> KONRÁD, Z., PORADA, V., STRAUS, J., SUCHÁNEK, J. *Kriminalistika. Kriminalistická taktika a metodiky vyšetrovania*. Plzeň: Aleš Čeněk, 2015, s. 164.

<sup>19</sup> BANGO, D. Gnozeologická podstata teórie vyšetrovania. In: VIKTORYOVÁ, J., BANGO, D. a kol. *Základy vyšetrovania*. Bratislava: Akadémia PZ, 2005, s. 26-27, VIKTORYOVÁ, J., STRAUS, J. a kol. *Vyšetrovanie*. Bratislava: Akadémia PZ, 2011, s. 15-23. VIKTORYOVÁ, J., STRAUS, J. a kol. *Vyšetrovanie*. 2. vyd. Bratislava: Akadémia PZ, 2013, s. 16-22. VIKTORYOVÁ, J., STRAUS, J. a kol. *Vyšetrovanie*. 3. vyd. Bratislava: Akadémia PZ, 2015, s. 15-22.

záujemcami o kúpu zbrane, streliva alebo výbušniny, uviesť nacionálne záujemcov alebo aspoň ich popis,

- kedy, aké množstvo a za čo od neho záujemca odkúpil zbraň, strelivo alebo výbušninu, aký druh, typ, množstvo,
- aký bol spôsob predaja, resp. kúpy zbrane, streliva, výbušniny (uviesť podrobný popis priebehu predaja, miesto, čas, okolnosti, evidenčné číslo, alebo aspoň popis vozidla),
- ktoré osoby boli ďalej zainteresované do predaja alebo kúpy zbrane, streliva alebo výbušniny, resp. súčastí nástražného výbušného systému<sup>20</sup>.

### ***Vyšetrovanie obchodovania s ľuďmi a deťmi***

Priebeh výsluchu obvineného je ovplyvnený okolnosťou, či páchatel' vystupuje ako osoba páchajúca trestný čin samostatne alebo ako člen organizovanej skupiny v postavení tipár, náborár, vodič, kupliar, dohadzovač, falšovateľ, strážca, majiteľ priestorov a pod. Otázky kladené obvinenému sú vždy špecifické vzhľadom ku konkrétnemu prípadu, jeho postaveniu a úlohám, ktoré plnil v zločineckej organizácii.

Výsluch obvineného pri obchodovaní s ľuďmi je potrebné zamerať na zistenie najmä týchto skutočností:

- aké sú skúsenosti obvineného s obchodovaním s ľuďmi,
- akú prezývku používal, resp. aké prezývky používali ostatní páchatelia,
- akým spôsobom vykonával tipovanie poškodených (žien, detí),
- kedy, kde a akým spôsobom zlákal, alebo najal poškodenú a za akým účelom,
- akým spôsobom dopravil poškodenú na miesto určenia,
- čo sľuboval, alebo ponúkol, či uzatvoril s poškodenou zmluvu,
- aké má kontakty na ďalších členov skupiny, ktoré sa zaoberajú obchodovaním s ľuďmi,
- aké je jeho postavenie v organizačnej štruktúre zločineckej organizácie, jej hierarchia, deľba jednotlivých úloh,
- kto zabezpečoval najímanie ľudí v domovskom štáte, akým spôsobom, kto ich prepravoval a ako, kto ich ubytovával a kde,
- na koho najatých ľudí kontaktoval, alebo koho mali tieto kontaktovať,
- čo získal za túto činnosť a ako boli rozdelené zisky za jednotlivé činnosti,
- kto organizoval túto činnosť,
- akým spôsobom, kedy a kde sa zoznámili členovia tejto zločineckej organizácie,
- ako dlho trvá ich nelegálna činnosť,
- na ktorom mieste boli osoby ubytované, u koho, akú čiastku platili za ubytovanie (v prípade ubytovateľa – pomocníka),
- či osoby dostávali počas transportu a ubytovania jesť a piť (v prípade ubytovateľa, resp. dopravcu),

---

<sup>20</sup> VIKTORYOVÁ, J., STRAUS, J. a kol. *Vyšetrovanie*. 2. vyd. Bratislava: Akadémia PZ, 2013, s. 546.

- aké boli podmienky ubytovania a prevozu z hľadiska hygieny (ubytovateľ, dopravca),
- či ich nútil do nejakej činnosti, do akej a akým spôsobom,
- či im odobral doklady,
- či im umožnil kontakt s príbuznými,
- či im umožnil voľný pohyb,
- úmysel páchatel'a využiť poškodenú v zahraničí k pohlavnému styku s iným, na prostitúciu alebo na nútenú prácu.

Výsluch obvineného pri obchodovaní s deťmi je potrebné zamerať najmä na zistenie:

- aké sú skúsenosti obvineného s obchodovaním s deťmi,
- čo získal za túto činnosť, či od ľudí vyberal peniaze, akú čiastku, čo oznámil osobám, na akú službu mala byť peňažná čiastka určená,
- ako dieťa na tento účel získal,
- či išlo o jeho dieťa alebo cudzie,
- ak išlo o cudzie dieťa, kto sú jeho rodičia,
- od koho a za čo ho získal,
- ako dieťa prepravil do zahraničia,
- ak bolo dieťa použité na detskú prácu alebo iný účel, či mal vedomosť, o akú prácu alebo o aký iný účel išlo,
- z akého dôvodu zveril dieťa do moci iného za účelom adopcie,
- aký mal vzťah k dieťaťu, či mal nejaké zvláštne postavenie (učiteľ, vedúci krúžku, tréner, niekto z rodiny),
- ako dieťa poznal, ako dlho ho sledoval, či prišiel do kontaktu s jeho rodičmi, či ich pozná, kedy a odkiaľ dieťa odviezol a kam, ako s dieťaťom zaobchádzal on alebo ďalší páchatelia.

Určitými špecifikami sa vyznačuje najmä výsluch obvineného, ktorý má v organizovanej skupine postavenie kupliara. Výsluch sa v tomto prípade zameria najmä na zistenie:

- akým spôsobom páchal trestnú činnosť (napríklad ako člen organizovanej skupiny, tradičným spôsobom alebo novšími praktikami),
- ako a kde boli kontaktovaní potencionálni zákazníci,
- aká bola jeho provízia z prostitúcie, ako vyjednával ceny a inkasoval peniaze,
- v akom prostredí bola prostitúcia vykonávaná,
- akú vekovú skupinu žien mal pod ochranou,
- akým spôsobom nakladal s prostitútkami v prípade ukončenia ich činnosti pod jeho ochranou (predal ich inému kupliarovi a pod.)<sup>21</sup>.

---

<sup>21</sup> VIKTORYOVÁ, J., STRAUS, J. a kol. *Vyšetrovanie*. 2. vyd. Bratislava: Akadémia PZ, 2013, s. 563, 564.

## **Vyšetřovanie legalizácie príjmu z trestnej činnosti**

Pre vyšetřovanie legalizácie príjmov z trestnej činnosti je charakteristické, že mnohé podstatné okolnosti vzťahujúce sa na vyšetřovanú udalosť môže najlepšie objasniť obvinený. Významným faktorom ovplyvňujúcim efektívnosť celého vyšetřovania je stanovenie doby výsluchu obvineného v priebehu vyšetřovania prípadu. Dôležitá je aj správna voľba poradia výsluchov v prípade viacerých obvinených, pretože môže ísť aj o organizovanú trestnú činnosť. Osobitosti výsluchu obvineného môžu spočívať v samotnej taktike výsluchu a tiež v predmete výsluchu. Pri výsluchu treba mať na pamäti, že niektorí obvinení používajú úskoky, snažia sa zistiť, aké dôkazné materiály má vyšetřovateľ k dispozícii, do akej miery je oboznámený s prípadom, a potom si konštruujú svoju výpoveď.

Predmetom výsluchu obvineného sú najmä:

- otázky týkajúce sa okolností pred spáchaním:
  - čo viedlo páchatel'a k legalizácii príjmu z trestnej činnosti,
  - spôsob jeho prípravy na spáchanie skutku,
- otázky týkajúce sa okolností spojených s vykonaním:
  - kedy a kde legalizáciu príjmu z trestnej činnosti spáchal,
  - spôsob vykonania (spôsob spáchania),
  - či mal spoločníkov, koho konkrétne, aká bola ich úloha,
  - aké podmienky využil k jeho vykonaniu,
  - aký spôsob použil k utajeniu,
- výška legalizovaného príjmu a v čom spočíval (peniaze, majetok, vec),
- otázky týkajúce sa okolností vzniknutých po spáchaní legalizácie príjmu z trestnej činnosti.

Pri nesplnení oznamovacej alebo ohlasovacej povinnosti zisťovať:

- či mal takú povinnosť,
- z čoho mu vyplývala (zo zákona, interného predpisu),
- prečo si túto povinnosť nesplnil.

Výsluch, vzhľadom na špecifiká prípadu, najmä spôsobu spáchania, zameriame aj na ďalšie otázky. Pri legalizácii odcudzeného motorového vozidla:

- či vedel, že vozidlo bolo odcudzené, od koho a za čo ho zakúpil,
- kto mu pomáhal zaobstarat' evidenčné číslo a za čo,
- kto mu pomáhal prihlásiť odcudzené vozidlo do EMVO a za čo,
- kto pozmenil IČ motora a karosérie,
- ak bolo prestriekané vozidlo, kto ho prestriekal a za čo,
- kto vymieňal VIN,
- ak bolo vozidlo poskladané, resp. ak boli vymenené niektoré diely, kto ich zaobstaral a za čo, kto ich namontoval,

- ak boli vozidlá prepravované do cudziny, kto ich prepravoval a za čo, a kto to organizoval,
- na aký doklad boli vozidlá prepravované a od koho ich prevzal,
- kde a komu mal vozidlá odovzdať, a prečo prevzal ponuku na prepravu.

Pri legalizácii odcudzeného tovaru:

- komu a za čo tovar odpredal,
- pri kúpe iného tovaru, či vedel, že pochádza z trestnej činnosti, od koho ho odkúpil a za čo,
- ak išlo o tovar zo zahraničia, ako bol tento tovar označený, za čo ho kúpil a čo s ním urobil (ako ho realizoval),
- pri odpredaji motorovej nafty, či vedel, že táto pochádza z trestnej činnosti a za čo ju predával,
- pri kúpe motorovej nafty, či vedel, že pochádza z trestnej činnosti, za čo ju kúpil, komu za ňu platil a ako ju realizoval.

Pri prevode finančných prostriedkov na iný účet v banke:

- či vedel, že peniaze pochádzajú z trestnej činnosti,
- na základe čoho a za čo túto operáciu uskutočnil.

Pri uložení finančných prostriedkov získaných z trestnej činnosti v banke:

- kto mu v tom pomáhal,
- či finančné prostriedky uložil na svoj účet alebo na iné osoby a v ktorých bankách.

Pri investovaní do nákupu hnutel'ného a nehnuteľného majetku:

- kto mu v tom pomáhal,
- čo mu za to dal.

Pri investovaní do stavebnej alebo inej činnosti:

- kto a za čo mu v tom pomáhal,
- aké doklady k tomu použil,
- kto mu túto činnosť sprostredkoval.<sup>22</sup>

### ***Vyšetrovanie legalizácie príjmu z trestnej činnosti***

Výsluchom je potrebné objasniť okolnosti, ktoré majú význam na posúdenie konania obvineného. Podstata jeho výsluchu vychádza z toho, že sú mu známe okolnosti a skutočnosti týkajúce sa prípravy, spáchania a utajovania trestného činu, dôvodu, motívu a cieľa, ktorý ho viedol k spáchaniu skutku. Osobitosti výsluchu sa budú týkať niektorých obsahových stránok, ktoré nemožno opomenúť. Je to predovšetkým účasť ďalších páchatel'ov na výrobe, rozširovaní a uschovávaní detskej pornografie, účasť na detskom pornografickom predstavení, resp. na ohrozovaní mravnosti.

Výsluch je preto potrebné zamerať na objasnenie nasledovných otázok:

---

<sup>22</sup> VIKTORYOVÁ, J., STRAUS, J. a kol. *Vyšetrovanie*. 2. vyd. Bratislava: Akadémia PZ, 2013, s. 577-579.

- spôsob výroby, úschovy a rozširovania detskej pornografie (použité prostriedky, miesto úschovy, kde a komu ju rozširoval),
- akým spôsobom a prostriedkami si zabezpečil (stiahol, nahral) materiál s detskou pornografiou,
- ako zistil, že sa na internete nachádza detská pornografia, čo s ňou robil a koho s tým oboznámil,
- z akého dôvodu vyhotovil fotoalbum s detskou pornografiou (motív),
- komu fotoalbum (súbor) zaslal,
- kde všade nainštaloval súbory s detskou pornografiou,
- z akého dôvodu fotil nepĺnoleté nahé dievčatá a či vedel, že dievčatá (chlapci) sú nepĺnoleté a či mal s nimi i pohlavný styk, koľkokrát a jeho spôsob,
- ako ich fotil (za použitia akých prostriedkov), kde ich ukladal a komu ich dal a za čo,
- kde vyrobené fotografie uschoval a kde sa nachádzajú,
- ako si zadovážil fotografie s detskou pornografiou, ktoré má v počítači, resp. na inom nosiči na zvuk a obraz a komu tieto preposlal,
- prečo, resp. začo, to robil a aká je jeho sexuálna orientácia,
- pri detskom pornografickom predstavení, kto to organizoval a kto sa ho zúčastnil,
- pri výrobe, kúpe, či zadovážovaní nosičov zvuku alebo obrazu alebo iných predmetov ohrozujúcich mravnosť alebo, ktoré zobrazujú sexuálny styk so zvieratom alebo iné patologické praktiky, kto, akým spôsobom ich vyrobil, kde si ich zakúpil, resp. zadovážil, príp. komu ich zaslal,
- ďalšie skutočnosti, ktoré vyplývajú z vyšetrovaného prípadu<sup>23</sup>.

***Vyšetrovanie násilného prekročenia štátnej hranice, prevádzachtva a nedovoleného prekročenia štátnej hranice***

Výsluchom obvineného je potrebné objasniť okolnosti, ktoré môžu mať vplyv na posúdenie trestného činu nedovoleného prekročenia štátnej hranice a prevádzachtva, ako i osoby páchatel'a. Dôležitosť jeho výsluchu vyplýva zo skutočnosti, že sú mu známe okolnosti týkajúce sa prípravy, spáchania a utajovania trestného činu, nakoľko iba obvinený pozná dôvod, motív a cieľ, ktorý ho viedol k jeho spáchaniu. Osobitosť výsluchu sa budú týkať niektorých obsahových stránok, ktoré nemožno opomenúť. Sú to predovšetkým jeho znalosti, vedomosti a skúsenosti o spôsobe ochrany štátnej hranice, o režime na štátnej hranici, jeho kontakty a styky s osobami, ktoré môžu mať vzťah k štátnej hranici, resp. k hraničnému prechodu, okolnosti motívu a cieľa, spôsobu spáchania, účasti ďalších spolupáchateľov ako i utajovanie trestného činu.

Predmetom výsluchu obvineného je objasnenie otázok:

- týkajúcich sa okolností pred spáchaním nedovoleného prekročenia štátnej hranice, resp. prevádzachtva, čo viedlo páchatel'a k jeho spáchaniu, spôsob jeho prípravy na jeho spáchanie,

---

<sup>23</sup> VIKTORYOVÁ, J., STRAUS, J. a kol. *Vyšetrovanie*. 3. vyd. Bratislava: Akadémia PZ, 2015, s. 334, 335.



- týkajúcich sa okolností spojených s vykonaním tohto trestného činu, kedy a kde ho spáchal, spôsob vykonania, či mal spoločníkov, koho konkrétne a aká bola ich úloha, aké podmienky využil k jeho vykonaniu a aký spôsob použil k utajeniu,
- týkajúcich sa okolností po spáchaní trestného činu, ako naložil so získanými finančnými prostriedkami.

Výsluch, vzhľadom na konkrétny prípad zameriame na objasnenie ďalších otázok:

- aké je jeho postavenie medzi páchatelmi (má sa na mysli v prípade prevádzkovej skupiny),
- čas, miesto a spôsob kontaktu s ďalšími členmi skupiny,
- stotožnenie členov skupiny, kontakty, adresy, telefónne čísla, a pod.,
- spôsob spáchania a utajenia trestnej činnosti a jeho úloha v skupine,
- čo bolo motívom – cieľom jeho trestnej činnosti,
- počet prevodov migrantov cez štátnu hranicu, spôsoby, miesto a čas,
- použité prostriedky na spáchanie trestného činu a ich zadováženie (vozidlo, komunikačné prostriedky a pod.),
- kto zadovážoval prostriedky, doklady, oblečenie,
- kto a kde robil úkryty pre migrantov,
- zisk skupiny a zisk jeho vlastný, ako s ním naložil,
- vyjadrenie k predloženým dôkazom,
- ďalšie skutočnosti vyplývajúce z vyšetrovaného prípadu<sup>24</sup>.

### **Vyšetrovanie týrania zvierat**

Pochopiteľne, tento procesný úkon je možný v prípade, ak poznáme páchatel'a skutku a disponujeme s dostatočnými dôkazmi o tom, že skutok je trestným činom, a že ho spáchala konkrétna, trestne zodpovedná osoba, ktorej bolo vznesené obvinenie. Pokiaľ ide o páchatel'a, ktorý bol predtým vypočúvaný v procesnom postavení osoby podozrivej, okruh otázok sa výrazne líšiť nebude. Odlišnosť v ich okruhu bude ale vtedy, ak medzi výsluchom tejto osoby v postavení osoby podozrivej a jej výsluchom v postavení obvineného, boli dokazovaním zistené také skutočnosti, ku ktorým je vyjadrenie obvineného žiaduce. Preto aj z taktického dôvodu je vhodné, aby výsluch obvineného bol vykonaný až vtedy, keď už vyšetrovateľ disponuje s dostatočným množstvom dôkazov o spáchanom trestnom čine a okolnostiach jeho spáchania (najmä získaných výsluchmi svedkov, znaleckým posudkom a pod.), ku ktorým je potrebné, aby sa obvinený vyjadril. Nakoľko okruh otázok v prípade výsluchu obvineného nie je výrazne odlišný od okruhu otázok uplatniteľných pri výsluchu podozrivého, týmto odkazujeme na tie otázky, ktoré sme uviedli pri výsluchu podozrivého. Okrem otázok, ktoré sú všeobecne uplatniteľné pri ktoromkoľvek inom trestnom čine a otázok, ktoré sme uviedli ako otázky uplatniteľné pri výsluchu osoby podozrivej z aktívneho týrania, možno sa pri výsluchu obvineného zamerať na ďalšie skutočnosti, ktorých zistenie je opodstatnené predovšetkým pri pasívnom spôsobe týrania. Keďže ide o pasívne týranie, pre ktoré je typické neposkytovanie potravy, vody, celkovej starostlivosti a chov zvierat v nevhodných podmienkach, predpokladá

<sup>24</sup> VIKTORYOVÁ, J., STRAUS, J. a kol. *Vyšetrovanie*. 2. vyd. Bratislava: Akadémia PZ, 2013, s. 644.

sa, že vzťah medzi obvineným a zvieratom bude založený najmä na vlastníctve, držbe, vyplývajúci z podnikania alebo zamestnania (napr. účelový chov). Pôjde najmä o tieto otázky:

- aký je jeho vzťah k zvierat'u,
- za akým účelom zvieru choval,
- kedy, odkiaľ a z akých konkrétnych chovných podmienok zvieru obstaral,
- v akom zdravotnom, výživovom, resp. kondičnom stave zvieru obstaral,
- v akých konkrétnych podmienkach zvieru choval od jeho obstarania,
- ako často poskytoval zvierat'u potravu, vodu a veterinárnu starostlivosť, v akej kvalite a kvantite a akým spôsobom,
- aký bol zdravotný, výživový, resp. kondičný stav zvierat'a v období od jeho obstarania po úhyn (napr. či trpelo chorobami a akými),
- čo mu bránilo, aby riadne poskytoval starostlivosť o zvieru, resp. prečo ju neposkytoval,
- ako dlho obmedzene poskytoval, resp. neposkytoval starostlivosť zvierat'u,
- či a kedy zaznamenal zdravotný, výživový, resp. kondičný úpadok zvierat'a, ako sa tento u zvierat'a prejavoval a čo preto urobil, aby ho odvrátil alebo zmiernil (napr. privolaním veterinárneho lekára),
- či a ktorým veterinárnym lekárom bola doposiaľ preukázateľne poskytovaná veterinárna starostlivosť, z akého dôvodu, kedy naposledy a aká bola stanovená prípadná diagnóza a liečba; či má o tom doklady (napr. veterinárna správa),
- či a koho požiadal o pomoc v záujme riadneho poskytovania starostlivosti o zvieru (napr. keď sám nevedel túto starostlivosť poskytnúť),
- odkiaľ a ako často pre zvieru zabezpečoval potravu, veterinárne liečivá a pod.,
- prečo nezabezpečil adekvátne podmienky chovu (napr. výstavba prístrešku, presun zvierat'a z mrazivých podmienok alebo horúčav a pod.),
- kto sa okrem neho o zvieru staral, akým spôsobom, resp. kto prichádzal s ním do kontaktu,
- aké sú jeho osobné a majetkové pomery,
- či disponuje veterinárnym preukazom vystaveným zvierat'u,
- či vedie príslušnú evidenciu zvierat, či jeho činnosť a podmienky chovu sú riadne schválené, pokiaľ ide o činnosť, na ktorú sa vedenie evidencie a schválenie vyžaduje<sup>25</sup>.

---

<sup>25</sup> HEČKO, R., VIKTORYOVÁ, J., BLATNICKÝ, J., ŠIMON, L. *Vyšetrovanie týrania zvierat a pytliactva*. Bratislava: Akadémia PZ, 2017, s. 95-97.

### **Vyšetrovanie farmaceutickej trestnej činnosti**

Výsluchom je potrebné objasniť okolnosti, ktoré majú význam na posúdenie konania obvineného. Podstata jeho výsluchu vychádza z toho, že sú mu známe okolnosti a skutočnosti týkajúce sa prípravy, spáchania a utajenia trestného činu, motív a cieľ, ktorý ho viedol k spáchaniu skutku. Výsluch obvineného pri ohrozovaní zdravia nepovolenými liekmi, liečivami a zdravotnými pomôckami je potrebné zamerať na objasnenie nasledovných otázok:

- čo ho viedlo k neoprávnenému zaobchádzaniu s liekmi, liečivami alebo zdravotníckymi pomôckami,
- akým spôsobom to vykonával a utajoval,
- od koho, kedy a kde si ich zaobstaral a za čo,
- kto mu v jeho činnosti pomáhal,
- čo za to získal,
- kde a na kom vykonával klinické skúšanie liekov, liečiv alebo zdravotníckych pomôcok,
- kto mu v tom pomáhal a čo mu za to poskytol alebo dal,
- aké boli výsledky klinického skúšania liekov, liečiv alebo zdravotníckych pomôcok, kde a od koho a za čo si ich zaobstaral,
- akú zdravotnú starostlivosť poskytoval, kde, komu a za čo,
- kto mu v tom pomáhal,
- či mal pre takúto činnosť potrebnú kvalifikáciu a povolenie.

Výsluch obvineného pri neoprávnenom zaobchádzaní s liekmi, liečivami a zdravotnými pomôckami je potrebné zamerať podľa druhu činnosti, ktorú vykonával na objasnenie nasledovných otázok:

- pri výrobe liekov a liečiv zisťovať od koho si zadovážil suroviny, zariadenia a objekt na ich výrobu,
- aké lieky a liečivá vyrobil, koľko a ako s nimi naložil a čo za to získal,
- pre koho ich vyrobil, kde ich skladoval a ako ich distribuoval,
- pri dovoze, vývoze, prevoze alebo preprave zisťovať pre koho a za čo, odkiaľ ich doviezol, aké množstvo, kde ich vyložil a pre koho boli určené,
- pri kúpe, predaji, výmene alebo prechovávaní treba zisťovať od koho ich kúpil, komu ich predal, za čo ich vymenil, kde ich prechovával, za čo ich predal, kúpil, vymenil alebo prechovával,
- kto mu v tejto činnosti pomáhal a čo mu za to dal.

Výsluch obvineného pri falšovaní liekov a zdravotníckej pomôcky je potrebné zamerať na objasnenie nasledovných otázok:

- od koho, v akom množstve si zadovážil falšované lieky alebo falšovanú zdravotnícku pomôcku, čo za to zaplatil, resp. dal,
- ako zistil, že lieky alebo zdravotnícka pomôcka sú falšované a čo podnikol,

- pre koho zadovážil falošné lieky alebo falšovanú zdravotnícku pomôcku, v akom množstve, koľko za to zaplatil a za koľko to predal užívateľovi,
- pri prechovávaní liekov alebo zdravotníckej pomôcky, či to robil sám alebo na požiadanie koho a čo za to získal,
- pri dovoze, vývoze alebo prevoze, či to robil sám alebo ho o to niekto požiadal, kto mu v tom pomáhal a čo za to získal,
- pri ponuke a predaji, odkiaľ, resp. od koho, a za čo získal falšované lieky alebo falšovanú zdravotnícku pomôcku, komu to a ako ponúkal a komu a za čo to predával,
- ako falšoval alebo iným spôsobom pozmenil totožnosť lieku, jeho označenie, kto mu v tom pomáhal, aké množstvo, pre koho a čo za to získal,
- aký nepravdivý údaj uviedol o výrobcovi, držiteľovi rozhodnutia o registrácii lieku alebo o krajine výroby,
- akým spôsobom, s kým falšoval zdravotnícku pomôcku, jej označenie, resp. uviedol nepravdivý údaj a aký o jej výrobcovi, o posudzovaní zhody, značke zhody, o notifikácii zdravotníckej pomôcky alebo o krajine výroby, pre koho to robil, s kým a čo za to získal.

Výsluch obvineného pri neoprávnenom zaobchádzaní s látkami s anabolickým alebo iným hormonálnym účinkom je treba zamerať na objasnenie nasledovných otázok:

- aké látky s anabolickým alebo iným hormonálnym účinkom vyrobil, koľko, kde si a za čo zaobstaral suroviny, kde to vyrobil a ako si zadovážil zariadenia na ich výrobu,
- kto mu s výrobou pomáhal a čo mu za to dal,
- pri dovoze, vývoze a prevoze pre koho túto činnosť vykonával, v akom množstve, o aké látky sa jednalo a čo za to získal,
- komu predmetné látky ponúkal, akým spôsobom, za čo ich ponúkal a v akom množstve,
- komu tieto poskytol alebo predal a za čo, resp. komu takú činnosť a za čo sprostredkoval,
- ktorým športovcom, resp. športovým organizáciám, takéto látky predal, ponúkol, poskytol v akom množstve a za čo.

Ďalšie otázky sa prispôbia konkrétnemu vyšetrovanému prípadu, ktoré môžu vyplývať z výsluchu obvineného<sup>26</sup>.

### Zoznam bibliografických odkazov

- BLATNICKÝ, J., VIKTORYOVÁ, J., VAJZER, L., PALAREC, J., ŠIMON, L. *Vyšetrovanie farmaceutickej trestnej činnosti: Projekt vedecko-výskumnej úlohy*. Bratislava: Akadémia PZ, 2017, 46 I., VÝSK. 232.
- BLAŽEK, R. *Kriminalistika*. Šamorín: Heuréka, 2016. ISBN 978-80-8173-030-6.

<sup>26</sup> BLATNICKÝ, J., VIKTORYOVÁ, J., VAJZER, L., PALAREC, J., ŠIMON, L. *Vyšetrovanie farmaceutickej trestnej činnosti: Projekt vedecko-výskumnej úlohy*. Bratislava: Akadémia PZ, 2017, 46 I., VÝSK. 232.

- HEČKO, R., VIKTORYOVÁ, J., BLATNICKÝ, J., ŠIMON, L. *Vyšetrovanie týrania zvierat a pytliactva*. Bratislava: Akadémia PZ, 2017. ISBN 978-80-8054-703-5.
- HOLCR, K., PORADA, V. a kol. *Policačné vedy*. Plzeň: Aleš Čeněk, 2011. ISBN 978-80-7380-329-2.
- KONRÁD, Z. a kol. *Kriminalistika. Teória, metodológia a metódy kriminalistickej techniky*. Plzeň: Aleš Čeněk, 2014. ISBN 978-80-7380-535-7.
- KONRÁD, Z., PORADA, V., STRAUS, J., SUCHÁNEK, J. *Kriminalistika. Kriminalistická taktika a metodiky vyšetrovania*. Plzeň: Aleš Čeněk, 2015. ISBN 978-80-7380-547-0.
- POLÁK, P., ŠIMOVČEK, I. Teória vyšetrovania trestných činov. In: PORADA, V. a kol. *Kriminalistika – teória, metódy, metodológia*. Plzeň: Aleš Čeněk, 2014. ISBN 978-80-7380-490-9.
- PORADA, V., STRAUS, J. a kol. *Kriminalistika – výskum, pokroky, perspektívy*. Plzeň: Aleš Čeněk, 2013. ISBN 978-80-7380-477-0.
- PORADA, V. a kol. *Kriminalistika – teória, metódy, metodológia*. Plzeň: Aleš Čeněk, 2014. ISBN 978-80-7380-490-9.
- PORADA, V., POLÁK, P. a kol. *Kriminalistika*. Plzeň: Aleš Čeněk, 2015. ISBN 978-80-7380-558-6.
- STRAUS, J., NĚMEC, M. a kol. *Teória a metodológia kriminalistiky*. Plzeň: Aleš Čeněk, 2009. ISBN 978-80-7380-214-1.
- VIKTORYOVÁ, J., PAŽÍTKA, J. *Etika vyšetrovania*. Bratislava: Akadémia PZ, 2003. ISBN 80-8054-286-4.
- VIKTORYOVÁ, J., STRAUS, J. a kol. *Vyšetrovanie*. Bratislava: Akadémia PZ, 2011. ISBN 978-80-8054-505-5.
- VIKTORYOVÁ, J., STRAUS, J. a kol. *Vyšetrovanie*. Bratislava: Akadémia PZ, 2013. ISBN 978-80-8054-548-2.
- VIKTORYOVÁ, J., STRAUS, J. a kol. *Vyšetrovanie*. Bratislava: Akadémia PZ, 2015. ISBN 978-80-8054-643-4.
- VIKTORYOVÁ, J., BANGO, D. a kol. *Základy vyšetrovania*. Bratislava: Akadémia PZ, 2005. ISBN 80-8054-342-9.
- BANGO, D., VIKTORYOVÁ, J. *Gnozeologická podstata teórie vyšetrovania*. In: VIKTORYOVÁ, J., BANGO, D. a kol. *Základy vyšetrovania*. Bratislava: Akadémia PZ, 2005. ISBN 80-8054-342-9.
- VIKTORYOVÁ, J., BANGO, D., BLATNICKÝ, J. *Spôsoby páchania a utajovania trestných činov*. Bratislava: Akadémia PZ, 2013, 215 s., ISBN 978-80-8054-562-8.
- VIKTORYOVÁ, J., BLATNICKÝ, J. *Teória dokazovania – logika v dokazovaní*. Bratislava: Akadémia PZ, 2015. ISBN 978-80-8054-617-5.
- VIKTORYOVÁ, J. a kol. *Teória a prax dokazovania vo vyšetrovaní*. Bratislava: Akadémia PZ, 2001. ISBN 80-8054-201-5.
- VIKTORYOVÁ, J. *Teória dokazovania*. Bratislava: Akadémia PZ, 2006. ISBN 80-8054-367-4.

**AKTUÁLNÍ TÉMATA SOUVISEJÍCÍ S FENOMÉNEM  
BEZPEČNOSTI, REGIONÁLNÍ A PRÁVNÍ OTÁZKY A  
PROBLÉMY**

# Dozor prokuratúry vo verejnej správe verzus správne súdnictvo

## The prosecutor's supervision in public administration versus administrative justice

Miroslav Felcan<sup>1</sup>, Michal Kadáček<sup>2</sup>

### Abstrakt

Cieľom predloženého článku je poukázať na viaceré aspekty, ktoré zdôvodňujú opodstatnenosť dozoru prokuratúry vo verejnej správe. Autori sa predmetnou problematikou zaoberajú predovšetkým z toho dôvodu, že v posledných rokoch bola pomerne aktuálna otázka reformy prokuratúry, v súvislosti s ktorou boli prezentované aj názory volajúce po nahradení prokurátorského dozoru správnym súdnictvom. V uvedenom článku sa autori zaoberajú aj vzájomným vzťahom medzi dozorom prokuratúry vo verejnej správe a správnym súdnictvom „*de lege lata*“.

**Kľúčové slová:** dozor prokurátora nad dodržiavaním zákonnosti orgánmi verejnej správy, dozor prokurátora v netrestnej oblasti, prokurátor, správne súdnictvo.

### Abstract

the aim of this article is to highlight several aspects that justify the merits of the supervision of the Public Prosecutor's Office. The authors deal with the issue in particular because the relatively recent issue of the reform of the Public Prosecutor's Office, in connection with which the opinions calling for the replacement of prosecutorial supervision by the administrative judiciary, was relatively recent. In the article, the authors also deal with the interrelationship between the supervision of the Public Prosecutor's Office and the Administrative Court, "de lege lata".

**Keywords:** the prosecutor's supervision over compliance with lawfulness by the administrative authorities, supervision of the prosecutor in the non-criminal area, prosecutor, administrative justice.

### Úvod do problematiky

V zmysle článku 149 Ústavy Slovenskej republiky je poslaním prokuratúry „*ochrana práv a zákonom chránených záujmov fyzických a právnických osôb a štátu*“. Zo znenia tohto článku vyplýva, že prokuratúra nie je v našom právnom poriadku kreovaná len ako orgán verejnej žaloby, ale ako univerzálny orgán ochrany práv. Vymedzenie pôsobnosti prokuratúry je predmetom právnej úpravy Zákona č. 153/2001 Z. z., Zákona o prokuratúre v znení neskorších predpisov. V zmysle predmetnej právnej úpravy realizuje prokuratúra SR svoju pôsobnosť v dvoch základných oblastiach a to konkrétne v trestnej a netrestnej. Netrestnú oblasť môžeme „*de lege lata*“ ešte ďalej rozčleniť na dva úseky a to na pôsobnosť prokurátora v civilnom procese a na dozor prokurátora nad dodržiavaním zákonnosti orgánmi verejnej správy. Práve pri výkone dozoru prokurátora nad dodržiavaním zákonnosti vo verejnej správe je pôsobnosť prokuratúry významným spôsobom previazaná so správnym súdnictvom. Zo

---

<sup>1</sup> plk. doc. JUDr. Miroslav Felcan, PhD., LL.M., Akadémia Policajného zboru v Bratislave, e-mail: miroslav.felcan@minv.sk.

<sup>2</sup> Mgr. Bc. Michal Kadáček, externý doktorand APZ v Bratislave, e-mail: michalkadacek@gmail.com.

samotného názvu článku vyplýva, že kľúčovým pojmom je dozor prokuratúra vo verejnej správe, ktorý môžeme vymedziť ako rozsah Zákomom o prokuratúre taxatívne stanovených oprávnení, ktorými disponuje prokurátor pri výkone dozoru nad dodržiavaním zákonnosti vo verejnej správe. Prokurátorský dozor teda predstavuje určitý postup, ktorého cieľom má byť zistenie, či príslušný orgán verejnej správy realizoval svoje právomoci v rámci svojej pôsobnosti na základe zákonného zmocnenia a za pomoci využitia konkrétnych prostriedkov, ktoré im platná právna úprava dáva „*expressis verbis*“ k dispozícii za účelom realizácie zverených úloh. Zjednodušene povedané cieľom prokurátorského dozoru je zistiť, či orgán verejnej správy konal a rozhodoval podľa princípu legality<sup>3</sup>. „*Podstata prokurátorského dozoru teda spočíva v zisťovaní zákonnosti rozhodnutí a postupov orgánov verejnej správy a v prípade zistenia nesúlady so stavom predpokladaným aj v aplikácii špecifických prostriedkov dozoru.*“<sup>4</sup>

*S dozorum prokuratúry vo verejnej správe sa neoddeliteľne spájajú dva pojmy:*

- a, metódy dozoru prokuratúry,
- b, právne prostriedky dozoru.

Prokurátor pri vykonávaní dozoru nad dodržiavaním zákonov a ostatných všeobecne záväzných právnych predpisov orgánmi verejnej správy využíva metódy, medzi ktoré sa v zmysle platnej právnej úpravy radí: preskúmavanie zákonnosti správnych aktov orgánov verejnej správy, preskúmanie postupu orgánov verejnej správy, vykonávanie previerok zachovávanía zákonnosti, uplatňovanie poradného hlasu na zasadnutiach orgánov verejnej správy. Právnymi prostriedkami, ktorými prokurátor vykonáva dozor nad dodržiavaním zákonov a ostatných predpisov orgánmi verejnej správy sú: protest prokurátora, upozornenie prokurátora, správna žaloba a žaloba na správny súd podľa § 45 Správneho súdneho poriadku, vstup do konania pred správnym súdom podľa § 46 Správneho súdneho poriadku.<sup>5</sup>

## Historicko-právna analýza

Napriek tomu, že je opodstatnenosť pôsobenia prokuratúry v netrestnej oblasti, ktorá zahŕňa aj dozor prokuratúry vo verejnej správe už od roku 1990 predmetom množstva odborných diskusií, ktoré hovoria či už v prospech, alebo v neprospech jej zachovania<sup>6</sup>, má súčasná právna úprava postavenia a pôsobnosti prokuratúry pri

<sup>3</sup> ŠÚREK, S. 2011. Správne súdnictvo a kam s dozorum prokuratúry. In : *Správne súdnictvo a jeho rozvojové aspekty : Zborník príspevkov vedeckej konferencie s medzinárodnou účasťou konanej 7. - 8. marca v Trnave*. Bratislava: IKARUS.SK, s.308.

<sup>4</sup> VRABKO, M. a kol. *Správne právo hmotné. Všeobecná časť. 1. vydanie*. Bratislava: C. H. Beck, 2012, s. 249.

<sup>5</sup> Zákon č. 153/2001 Z. z., Zákon o prokuratúre v znení neskorších predpisov, § 21 ods. 1 písm. a), b), c), d) a § 22 ods. 2 písm. a), b), c), d).

<sup>6</sup> Pohľad právnej teórie na pôsobnosť prokuratúry SR v netrestnej oblasti je prehľadne spracovaný v odbornom článku- ŠRAMEL, B., Netrestná pôsobnosť prokuratúry SR- nutnosť alebo prežitok? In: *Justičná revue*. Roč. 64, č. 8-9, s. 969-971. Napríklad František Zoulík výslovne odmieta koncepciu prokuratúry ako vykonávateľky paternalistickej starostlivosti štátu o zachovávanie zákonov v určitých prípadoch bez ohľadu na záujem a iniciatívu oprávnených. V oblasti správneho súdnictva, podľa neho, pôsobnosť prokuratúry však nemá svoje miesto. Tvrdí, že účasť prokurátora v tejto oblasti sa vymyká dvojstrannej povahe sporu medzi subjektom, ktorý sa cíti byť poškodený na svojich právach rozhodnutím správneho orgánu a medzi štátom predstavovaným samotným právnym orgánom. Zaujímavé je aj vyjadrenie Jána Hrivnáka, jedného z bývalých kandidátov na generálneho



vykonávaní dozoru nad dodržiavaním zákonov a ostatných všeobecne záväzných právnych predpisov orgánmi verejnej správy svoje historické korene a opodstatnenosť. Dozor prokuratúry vo verejnej správe nepredstavuje žiadne novum, ktoré by bolo spojené s formulovaním samostatného štátu Slovenskej republiky. Preto považujem za vhodné v úvodnej časti príspevku uviesť stručný historický vývoj, v ktorom zameriam svoju pozornosť prioritne na analýzu najvýznamnejších a najdôležitejších právnych predpisov, míľnikov, ktoré vytvárali základný právny rámec pre výkon dozoru prokuratúry vo verejnej správe. Prvý významný míľnik predstavuje Zákon č. 65/1952 Zb. o prokuratúre, prostredníctvom ktorého mala byť vytvorená prokuratúra podľa sovietskeho vzoru. Nadobudnutie účinnosti predmetného zákona bolo spojené s definitívnym zrušením správneho súdnictva. Práve správne súdnictvo malo byť podľa sovietskeho vzoru nahradené takzvaným všeobecným dozorom prokuratúry. Všeobecný dozor bol koncipovaný nielen vo vzťahu k štátnym orgánom, či orgánom verejnej správy, ale aj voči jednotlivým fyzickým a právnickým osobám<sup>7</sup>. Medzi zrušeným správny súdnictvom a všeobecným dozorom prokuratúry, ktorý ho mal nahradiť existoval podstatný rozdiel, ktorý spočíval v tom, že do pôsobnosti správneho súdnictva patrilo oprávnenie zrušiť akt správneho orgánu, zatiaľ čo generálny prokurátor disponoval len oprávnením podať protest voči rozhodnutiu alebo opatreniu, ktoré bolo v rozpore s právnym poriadkom a malo byť odstránené. Rozhodovanie o tom, či sa protestu generálneho prokurátora vyhovie alebo nevyhovie bolo v konečnom dôsledku závislé na príslušnom úrade, národnom výbore, orgáne alebo inštitúcii<sup>8</sup>. Vzhľadom na vyššie uvedený nedostatok všeobecného dozoru, nemožno mať v tomto smere žiadne pochybnosti o tom, že takto koncipovaný všeobecný dozor nemohol z hľadiska zabezpečenia ochrany individuálnych práv fyzických a právnických osôb pred nezákonným rozhodnutím orgánu verejnej správy nahradiť rozhodovaciu činnosť správneho súdnictva<sup>9</sup>.

Pomerne veľký význam mal z hľadiska dozoru prokuratúry vo verejnej správe aj Zákon č. 60/1965 Zb. o prokuratúre. Uvedený zákon legálne zakotvil do právneho poriadku pojem všeobecný dozor: „*generálny prokurátor a jemu podriadení prokurátori plnia svoje úlohy dozorom nad dôsledným vykonávaním a zachovávaním zákonov a iných právnych predpisov ministerstvami a inými orgánmi štátnej správy, národnými výbormi, hospodárskymi a inými organizáciami a jednotlivými občanmi (všeobecný dozor)*“<sup>10</sup>. Zákon č. 60/1965 Zb. o prokuratúre obsahoval detailnú úpravu jednotlivých oprávnení a právnych prostriedkov, ktorými disponovali prokurátori pri plnení úloh v rámci všeobecného dozoru. Na obsah a rozsah pôsobnosti prokuratúry v rámci prokurátorského dozoru mali výrazný vplyv udalosti, ku ktorým došlo po roku 1989. Išlo predovšetkým o spoločenské, politické, ekonomické a právne zmeny, ktoré sa udiali v bývalom Československu. Celý tento proces bol zároveň spojený s rozšírením súdnej ochrany práv a oprávnených záujmov fyzických ako aj právnických osôb v

---

prokurátora: „*Na zváženie dávam, či je nutné riešenie netrestnej agendy a či by túto problematiku nemalo riešiť výlučne správne súdnictvo.*“ Opačné názory zastáva napríklad Slavomír Šúrek, ktorý zdôrazňuje dôležitosť dozoru prokuratúry vo verejnej správe predovšetkým v oblasti nesporného správneho konania- vid' ŠÚREK, S., 2011. Správne súdnictvo a kam s dozorom prokuratúry. In : *Správne súdnictvo a jeho rozvojové aspekty : Zborník príspevkov vedeckej konferencie s medzinárodnou účasťou konanej 7. - 8. marca v Trnave*. Bratislava: IKARUS.SK.

<sup>7</sup> HOFFMANN, M. *Prokuratúra SR- orgán ochrany práva*. Bratislava: EUROKÓDEX, s. r. o., 2010, s. 32.

<sup>8</sup> Zákon č. 65/1952 Zb., *Zákon o prokuratúre*, § 4 ods. 1.

<sup>9</sup> BABIAKOVÁ, E. 2006. Protest prokurátora a správne súdnictvo. In: *Justičná revue*. Roč. 58, č. 3, s. 52.

<sup>10</sup> Zákon č. 60/1965 Zb., *Zákon o prokuratúre*, § 3 ods. 1 písm. a).

oblasti verejnej správy prostredníctvom zriadenia správneho súdnictva<sup>11</sup>. Všetky tieto vyššie uvedené zmeny však viedli k spochybňovaniu postavenia prokuratúry ako samostatného štátneho orgánu, ale i k spochybňovaniu netrestnej pôsobnosti prokuratúry, predovšetkým pri výkone prokurátorského dozoru. Dozor prokuratúry bol výrazným spôsobom modifikovaný prostredníctvom Zákona č. 314/1996 Z. z., o prokuratúre. Na základe vzájomnej komparácie predmetného zákona so Zákonom č. 60/1965 Zb., ktorý zaviedol takzvaný všeobecný dozor môžeme vidieť, že novoprijatý zákon zúžil pôsobnosť prokuratúry v netrestnej oblasti mimosúdnej tak po stránke inštitucionálnej ako aj vecnej<sup>12</sup>.

Na záver tejto stručnej historickej genézy, ktorá sa týka dozoru prokuratúry vo verejnej správe považujeme za potrebné „*in media res*“ uviesť, že české zákonodarstvo zvolilo opačný prístup, ktorý vyvrcholil prijatím Zákona č. 283/1993 Sb., Zákona o státním zastupiteľstve, ktorým bola prokuratúra s účinnosťou od 1.1. 1994 definitívne zrušená. Tento krok znamenal zánik oprávnení prokuratúry vo verejnej správe, čo bolo však v odborných kruhoch považované za nevhodné a nedomyšlené riešenie. Práve preto sa právna úprava štátneho zastupiteľstva v Českej republike postupne rozširuje o jednotlivé oprávnenia, ktorými štátni zástupcovia disponujú pri plnení úloh vo verejnej správe<sup>13</sup>.

### **Ústavnoprávny pohľad na otázku opodstatnenosti dozoru prokuratúry vo verejnej správe**

*Ústava Slovenskej republiky* ako základný zákon štátu, norma najvyššej právnej sily, vytvára elementárny právny rámec pre výkon pôsobnosti prokuratúry SR v oblasti dozoru voči orgánom verejnej správy. Opodstatnenosť dozoru prokuratúry vo verejnej správe má teda oporu v samotnej Ústave Slovenskej republiky, keďže výkon tejto pôsobnosti predstavuje realizáciu troch ústavnoprávných noriem. V prvom rade ide o realizáciu článku 1 ods. 1 Ústavy SR, v zmysle ktorého je Slovenská republika zvrchovaný, demokratický a právny štát. Právny štát predstavuje také spoločenské zriadenie, v ktorom sa všetky právne významné vzťahy, ktoré vznikajú a existujú v spoločnosti riešia právnymi prostriedkami. „*Ak má byť štát právnym štátom, musí byť presne právne definovaný. Právny poriadok právneho štátu musí obsahovať mnohé garancie proti porušovaniu práv, rozsah, prostriedky a medze jeho aktivity, takisto aj sféru slobody občanov*“<sup>14</sup>.

Výkonom dozoru prokuratúry vo verejnej správe sa realizuje aj článok 46 ods. 1 Ústavy SR, ktorý zakotvuje právo na inú (mimosúdnú) právnu ochranu. Konkrétne ide o realizáciu druhej časti predmetného článku (a v prípadoch ustanovených zákonom na inom orgáne Slovenskej republiky). Právna ochrana vymedzená v článku 46 ods.1 je primárne poskytovaná všeobecnými súdmi, ale zahŕňa aj ochranu inými orgánmi, ktoré spĺňajú kritéria vymedzené v článku 46 Ústavy SR (prokuratúra, advokáti), pri týchto

---

<sup>11</sup> Prostredníctvom novely Občianskeho súdneho poriadku, ktorá bola uskutočnená Zákonom č. 519/2001Zb. bolo s účinnosťou od 1.1.1992 zavedené do sústavy všeobecných súdov aj správne súdnictvo, čo malo za následok radikálne obmedzenie pôsobnosti prokuratúry voči súdom.

<sup>12</sup> Porovnaj § 1 ods. 1 Zákona č. 60/1965 Zb. o prokuratúre s § 10 Zákona č. 314/1996 Z. z., Zákona o prokuratúre.

<sup>13</sup> ŠŮREK, S. 2011. Správne súdnictvo a kam s dozorom prokuratúry. In : *Správne súdnictvo a jeho rozvojové aspekty : Zborník príspevkov vedeckej konferencie s medzinárodnou účasťou konanej 7. - 8. marca v Trnave*. Bratislava: IKARUS.SK, s.308.

<sup>14</sup> DRGONEC, J. *Ústava Slovenskej republiky. Teória a prax*. Bratislava: C. H. Beck, 2015, s. 233.

orgánoch sa hovorí o takzvanej inej právnej ochrane. „Právo na súdnu a inú právnu ochranu poskytuje ústava každému právu, ktoré je v právnom poriadku Slovenskej republiky upravené a ktorého sa možno zákonom ustanoveným postupom domáhať na súdnom alebo inom orgáne Slovenskej republiky<sup>15</sup>. Poslednú ústavnoprávnu normu predstavuje článok 149 Ústavy SR, ktorý tak ako som už uviedol vyššie konštituuje prokuratúru SR ako univerzálny orgán ochrany práv. Ústavnoprávna úprava prokuratúry SR je pomerne strohá a má osobitnú podobu. Ústavné normy majú povahu „bianco“ zmocnení na upravenie pôsobnosti a všetkých ďalších podstatných otázok súvisiacich s prokuratúrou SR v zákone. Takáto ústavnoprávna úprava ústavného orgánu je následkom sporov týkajúcich sa pôsobnosti a účelu konštituovania prokuratúry v právnom štáte. Ako som už naznačil v odborných aj politických kruhoch existujú rozdielne názory na prípadnú premenu prokuratúry na štátne zastupiteľstvo. Diskutabilná je aj otázka zachovania pôsobnosti prokuratúry v netrestnej oblasti. Nedostatočná znalosť odpovedí v čase prípravy pôvodného textu Ústavy SR napokon vyvrcholila prijatím politickej dohody o rámcovej úprave ôsmej hlavy, ktorá však nemôže nahrádzať ústavnú úpravu navždy.<sup>16</sup> Podrobnejšie sa otázkou ústavného postavenia prokuratúry ako aj činnosti prokuratúry v oblasti netrestnej v priamej súvislosti s výkonom dozoru zaoberal Ústavný súd Slovenskej republiky vo svojom náleze z 24. februára 1998, sp. zn. PL. ÚS 17/96. V predmetnom náleze Ústavný súd Slovenskej republiky na návrh prezidenta rozhodoval vo veci súladu viacerých ustanovení predchádzajúceho zákona Národnej rady SR č. 314/1996 Z. z. o prokuratúre s Ústavou Slovenskej republiky. Práve v predmetnom náleze dospel Ústavný súd k viacerým podstatným záverom, ktoré majú mimoriadny význam pre výkon dozoru prokuratúry vo verejnej správe. Podľa právneho názoru ústavného súdu pri pojme „dozor“, ktorý bol inak prevzatý z predchádzajúcej právnej úpravy prokuratúry s určitou modifikáciou v jeho kompetenciách, treba rozlišovať medzi činnosťou prokuratúry v oblasti trestnoprávnej a činnosťou v oblasti netrestnej, na ktorú ju splnomocňuje článok 149 Ústavy SR. Pojem dozor treba chápať aj z iného pohľadu, t. j. ako činnosť prokuratúry s nadradeným postavením voči iným subjektom, ktoré je povinná chrániť, s nariadenou alebo prikazujúcou právomocou. Tak je tomu výlučne v trestnej oblasti. Druhé hľadisko sa týka netrestnej oblasti. Tento „dozor“ (správnejšie by bolo slovo dozor nahradiť iným slovom alebo slovami, ktoré by vernejšie vystihovali aktivity prokurátora, ku ktorým ho zmocňuje napadnutý zákon) by nemal obsahovať prvok nadriadenosti. Ústavný súd vyslovuje názor totožný so stanoviskom Národnej rady Slovenskej republiky, že ochrana práv a zákonom chránených záujmov nie je činnosťou, ktorá by znamenala nadradenosť prokuratúry voči subjektom, o ochranu práv ktorých ide. Je v záujme právneho štátu, aby jeho orgány riadne a dôsledne plnili úlohy, ktoré sú im dané. Tam, kde by štátne orgány svojou činnosťou zasiahli neoprávnene do práv a právom chránených záujmov právnických a fyzických osôb, štát má povinnosť vytvoriť systém kontrolných mechanizmov na ich ochranu. Jedným z nich je prokuratúra. Jej miesto v kontrolnom systéme je nezastupiteľné a má svoje opodstatnenie<sup>17</sup>. Prokurátor môže prostriedky prokurátorského dozoru realizovať vo vzťahu k orgánom verejnej správy výlučne však iba formou odporúčaní a návrhov. Nemá oprávnenie dávať záväzné pokyny na odstránenie zistených nedostatkov, ani ukladať sankcie za porušenie zákona. Na základe vyššie uvedeného nie je preto možné považovať netrestnú pôsobnosť

<sup>15</sup> Nález Ústavného súdu Slovenskej republiky sp. zn. I. ÚS 26/94.

<sup>16</sup> DRGONEC, J. *Ústava Slovenskej republiky. Teória a prax*. Bratislava: C. H. Beck, 2015, s.1565-1566.

<sup>17</sup> Nález Ústavného súdu Slovenskej republiky sp. zn. PL. ÚS 17/96.

prokuratúry pri výkone dozoru vo verejnej správe za nesúladnú z Ústavou SR a taktiež prostriedky prokurátorského dozoru nemožno pri dodržiavaní atribútov, ktoré pramenia z predmetného nálezu považovať za nesúladne s Ústavou SR. V nadväznosti na vyššie uvedené Ústavný súd prostredníctvom tohto nálezu konštatoval, že výkon dozoru prokuratúry vo verejnej správe je opodstatnený a nezastupiteľný.

## Medzinárodné aspekty

Konzultatívna rada európskych prokurátorov (CCPE) schválila na svojom 3. plenárnom zasadaní v Štrasburgu (v dňoch 15.-17. októbra 2008) stanovisko k téme „Úloha prokuratúr v netrestnej oblasti.“ Primárnym cieľom tohto stanoviska je definovať status, právomoci, prax a skúsenosti, ktoré majú prokuratúry vo väčšine členských štátoch Rady Európy v priamej súvislosti s netrestnou oblasťou pôsobnosti prokuratúr. Ďalším významným cieľom je priniesť určité závery, ktoré by mohli zdokonaľiť činnosť prokuratúr v netrestnej oblasti. Stanovisko je výsledkom viacerých diskusií, ku ktorým došlo na predchádzajúcich konferenciách prokurátorov Európy<sup>18</sup>. Počas diskusií, ktoré prebehli vo viacerých štátoch bolo konštatované, že v rámci európskeho priestoru majú jednotlivé štáty rozdielnu právnu úpravu pokiaľ ide o netrestnú oblasť pôsobnosti prokuratúry. Táto situácia je podmienená rozličnou históriou a právnou tradíciou, ktorá sa postupne sformulovala v tom, ktorom štáte. Neexistujú teda žiadne spoločné medzinárodné právne normy, štandardy alebo predpisy o úlohách, funkciách a organizácii prokuratúry v netrestnej oblasti. Inými slovami povedané v rámci európskeho priestoru neexistuje žiadna jednotná právna úprava, ktorá by ukladala štátom povinnosť unifikovať právnu úpravu regulujúcu postavenie, úlohy a pôsobnosť prokuratúry, respektíve štátneho zastupiteľstva. Úlohy, ktoré plnia prokuratúry a rozsah ich jednotlivých právomocí vrátane ochrany ľudských práv a verejného záujmu sú zakotvené vo vnútroštátnej legislatíve jednotlivých členských štátov. Samotná prítomnosť alebo absencia, ako aj rozsah úloh prokurátorov v netrestnej oblasti sú hlboko zakorenené v kultúrnom dedičstve, právnej tradícii a ústavnej histórii národov<sup>19</sup>.

Z uvedeného vzhľadom na predošlú historicko-právnu analýzu dozoru prokuratúry v netrestnej oblasti nepochybne vyplýva, že výkon dozoru prokuratúry vo verejnej správe nie je v systéme verejnej žaloby, ktorý existuje na našom území cudzím prvkom, teda prvkom, ktorý by bol umelo včlenený do nášho právneho poriadku pri vzniku samostatnej Slovenskej republiky. Práve naopak dozor prokuratúry vo verejnej správe má na našom území svoju opodstatnenosť, má svoju historickú a ústavnú tradíciu, ktorá samozrejme v snahe čo najviac reflektovať aktuálnu spoločenskú, právnu a politickú situáciu prešla viacerými výraznými zmenami, ktoré vnímam pozitívne. Typickým príkladom týchto zmien je oklieštenie oprávnení prokuratúry, v porovnaní s tými, ktorými disponovala v období socializmu. Tieto oprávnenia jednoznačne nespĺňali dnešné štandardy, ktoré sú neoddeliteľne späté s moderným demokratickým a právnym štátom. Ako príklad uvádzam zasahovanie do súdnej moci prostredníctvom dozoru prokurátora voči súdom, alebo široko koncipovaný všeobecný

---

<sup>18</sup> ŠÚREK, S. 2009. Úloha prokuratúr v netrestnej oblasti z pohľadu konferencií generálnych prokurátorov Európy. In: *Justičná revue*, Roč. 61, č. 4, s. 528.

<sup>19</sup> ŠÚREK, S. 2009. Úloha prokuratúr v netrestnej oblasti z pohľadu konferencií generálnych prokurátorov Európy. In: *Justičná revue*, Roč. 61, č. 4, s. 531.

dozor prokuratúry, ktorý umožňoval vykonávať kontrolu legality voči príliš širokému počtu subjektov, čo nepochybne odporovalo koncepcii právneho štátu<sup>20</sup>.

Súčasná právna úprava dozoru prokuratúry vo verejnej správe je v súlade s výsostným právom každého štátu definovať prostredníctvom vnútroštátnej právanej úpravy inštitucionálne a právne postupy na realizáciu svojich funkcií pri ochrane ľudských práv a verejných záujmov, pri rešpektovaní zásad právneho štátu a dodržiavaní svojich medzinárodných záväzkov<sup>21</sup>.

## Dozor prokuratúra vo verejnej správe verzus správne súdnictvo

V zmysle § 20 ods. 1 Zákona o prokuratúre výkon dozoru prokurátora nad dodržiavaním zákonov a ostatných všeobecne záväzných právnych predpisov orgánmi verejnej správy pri výkone verejnej správy funkčne súvisí s uplatnením oprávnení prokurátora v konaní pred správnym súdom podľa osobitného predpisu, ktorým je *Zákon č. 162/2015 Z. z. Správny súdny poriadok*.<sup>22</sup> Z analýzy predmetného ustanovenia Zákona o prokuratúre môžeme teda jednoznačne dospieť k záveru, že medzi dozorom prokurátora vo verejnej správe a správnym súdnictvom existuje vzájomný vzťah. V tejto časti príspevku podrobnejšie rozoberieme vzájomný vzťah medzi dozorom prokurátora vo verejnej správe a správnym súdnictvom „*de lege lata*“ z hľadiska jednotlivých súvislostí, paralel a odlišností.

Existencia platnej a účinnej právnej úpravy dozoru prokurátora vo verejnej správe v právnom poriadku Slovenskej republiky vychádza z poznania, že záruky dodržiavania zákonov a ostatných všeobecne záväzných právnych predpisov v oblasti verejnej správy nemôžu byť obmedzené len na preskúmavanie zákonnosti rozhodnutí orgánov verejnej správy v správnom súdnictve<sup>23</sup>. Toto poznanie pramení z nasledovných dvoch skutočností. Prvou skutočnosťou je to, že právomoc správnych súdov nezahŕňa všetku rozhodovaciu činnosť orgánov verejnej správy. V tomto smere plní dôležitú úlohu § 7 Správneho súdneho poriadku, ktorý negatívnym spôsobom vymedzuje právomoc správnych súdov, teda zakotvuje čo správne súdy nepreskúmajú. Druhou skutočnosťou je to, že správny súd môže preskúmať zákonnosť rozhodnutí orgánov verejnej správy iba vtedy, ak oprávnená osoba v zákonom ustanovenej lehote podá návrh, žalobu, teda uplatňuje sa tu dispozičná zásada, pričom musí byť zároveň splnená aj ďalšia zákonom taxatívne stanovená podmienka- účastník konania musí pred právoplatnosťou rozhodnutia, opatrenia vyčerpať všetky riadne opravné prostriedky, ktorých použitie umožňuje osobitný predpis. V nadväznosti na vyššie charakterizované skutočnosti považujem za mimoriadne dôležité poukázať na to, že nesporná povaha správneho konania nevyklučuje, že **nezákonné rozhodnutie, opatrenie orgánu verejnej správy môže byť prospešné i pre účastníkov konania**,

<sup>20</sup> HOFFMANN, M. *Prokuratúra SR- orgán ochrany práva*. Bratislava: EUROKÓDEX, s. r. o., 2010, s. 33.

<sup>21</sup> ŠÚREK, S., 2011. Správne súdnictvo a kam s dozorom prokuratúry. In : *Správne súdnictvo a jeho rozvojové aspekty : Zborník príspevkov vedeckej konferencie s medzinárodnou účasťou konanej 7. - 8. marca v Trnave*. Bratislava: IKARUS.SK, s.310-311.

<sup>22</sup> Správny súdny poriadok vstúpil do účinnosti 1.5. 2017. V súvislosti s jeho prijatím (rekodifikáciou civilného práva procesného) bola prostredníctvom Zákona č. 125/2016 Z. z. uskutočnená aj výrazná novela Zákona o prokuratúre, ktorá sa dotkla predovšetkým jednotlivých ustanovení štvrtého dielu tretej časti- Dozor prokurátora nad dodržiavaním zákonnosti orgánmi verejnej správy.

<sup>23</sup> ŠÚREK, S., 2011. Správne súdnictvo a kam s dozorom prokuratúry. In : *Správne súdnictvo a jeho rozvojové aspekty : Zborník príspevkov vedeckej konferencie s medzinárodnou účasťou konanej 7. - 8. marca v Trnave*. Bratislava: IKARUS.SK, s. 311.

ktorí z tohto dôvodu nebudú mať záujem uplatniť riadne opravné prostriedky, ktorých použitie umožňuje osobitný predpis s cieľom odstrániť nezákonnosť takéhoto rozhodnutia, alebo opatrenia orgánu verejnej správy. K takýmto prípadom môže dochádzať predovšetkým pri rozhodovaní o povolení určitej činnosti, o priznaní určitého oprávnenia. Preto aj **pre takéto prípady musia v právnom štáte existovať účinné prostriedky na presadzovanie zákonnosti**, štát musí mať teda aj v týchto prípadoch záujem na zachovávaní zákonnosti. V tomto smere má mimoriadny význam už spomínaný § 7 písm. a) Správneho súdneho poriadku, ktorý taxatívnym spôsobom stanovuje čo nemožno v rámci správneho súdnictva preskúmať.

Zákon zakotvuje, že správne súdy nepreskúmajú „*právoplatné rozhodnutia orgánov verejnej správy a opatrenia orgánov verejnej správy, ak účastník konania pred ich právoplatnosťou nevyčerpal všetky riadne opravné prostriedky, ktorých použitie umožňuje osobitný predpis; povinnosť vyčerpať všetky riadne opravné prostriedky sa nevzťahuje na prokurátora a zainteresovanú verejnosť, ak táto nebola na podanie riadneho opravného prostriedku oprávnená*“. Z predmetného ustanovenia vyplýva, že prokurátor je oprávnený uplatniť svoje oprávnenia, ktoré má v zmysle piateho dielu prvej hlavy Správneho súdneho poriadku aj vtedy ak účastník konania pred právoplatnosťou rozhodnutia alebo opatrenia nevyčerpal všetky riadne opravné prostriedky. Práve tu môžeme pozorovať vzájomný vzťah medzi dozorom prokuratúry a správnym súdnictvom, ktorý spočíva v dopĺňaní jedného druhým (konanie o proteste prokurátora alebo konanie o upozornení prokurátora a následná možnosť konania v tej istej veci na správnom súde na základe žaloby prokurátora v prípade nevyhovenia prostriedku prokurátorského dozoru). Už v úvode tejto časti príspevku sme poukázali na to, že konanie na správnom súde môže začať iba na základe návrhu, žaloby, ktorú môže podať iba legitimovaný subjekt, teda uplatňuje sa tu dispozičná zásada. Správny súd teda nie je oprávnený preskúmať rozhodnutie správneho orgánu z vlastného podnetu. Naopak výkon dozoru prokurátora nad dodržiavaním zákonnosti orgánmi verejnej správy môže iniciovať ktokoľvek, respektíve dozor prokurátora vo verejnej správe sa môže realizovať aj bez vonkajšieho podnetu. Prokurátor pri výkone dozoru nie je viazaný ani obsahom ani rozsahom podnetu a v prípade zistenia nezákonnosti môže právny prostriedok dozoru uplatniť aj v neprospech subjektu, ktorý inicioval výkon dozoru. Ďalší rozdiel spočíva v tom, že pri rozhodovaní sa v správnom súdnictve uplatňuje kasačný princíp, zatiaľ čo pri prokurátorskom dozore, ak by sme to mali porovnať sa uplatňuje apelačný princíp rozhodovania. Rozdiel spočíva aj v tom že konanie na správnom súde je spojené s poplatkovou povinnosťou<sup>24</sup>.

V zmysle § 2 ods. 1 Zákona č. 162/2015 Z. z., Správny súdny poriadok v znení neskorších predpisov v „*správnom súdnictve poskytuje správny súd ochranu právam alebo právom chráneným záujmom fyzickej osoby a právnickej osoby v oblasti verejnej správy a rozhoduje v ďalších veciach ustanovených týmto zákonom*“. Z uvedeného jednoznačne vyplýva, že dozor prokuratúry, nakoľko sa ním chráni verejný záujem a v takomto záujme i prokurátor koná je zameraný na ochranu objektívneho práva, na rozdiel od správneho súdnictva, ktoré je zamerané na ochranu subjektívnych práv účastníkov administratívneho konania<sup>25</sup>.

---

<sup>24</sup> ŠÚREK, S. 2011. Správne súdnictvo a kam s dozorom prokuratúry. In : *Správne súdnictvo a jeho rozvojové aspekty : Zborník príspevkov vedeckej konferencie s medzinárodnou účasťou konanej 7. - 8. marca v Trnave*. Bratislava: IKARUS.SK, s. 313.

<sup>25</sup> ŠÚREK, S. 2011. Správne súdnictvo a kam s dozorom prokuratúry. In : *Správne súdnictvo a jeho rozvojové aspekty : Zborník príspevkov vedeckej konferencie s medzinárodnou účasťou konanej 7. - 8. marca v Trnave*. Bratislava: IKARUS.SK, s.312.

Dozor vykonávaný prokurátorom vo verejnej správe a správne súdnictvo predstavujú systémy, ktoré majú za cieľ zabezpečiť kontrolu zákonnosti v oblasti verejnej správy. Oba tieto systémy teda sledujú rovnaký cieľ. Pre dozor prokurátora vo verejnej správe ako aj správne súdnictvo sú charakteristické určité spoločné princípy, na ktorých je založená ich činnosť. V prvom rade je to predovšetkým princíp legality. V zmysle tohto princípu môže prokurátor ako aj súd konať iba na základe zákona a v medziach, ktoré im zákon stanovil, obidvaja chránia verejný záujem, teda záujem štátu na dodržiavaní a zachovávaní zákonnosti v postupoch, pri rozhodnutiach a opatreniach orgánov verejnej správy. Objektom ich kontrolnej činnosti sú správne akty (rozhodnutia, opatrenia) ako aj postupy (nečinnosť) orgánov verejnej správy v rámci výkonu ich pôsobnosti v oblasti verejnej správy. Na založenie pôsobnosti správneho súdnictva ako i prokuratúry pre výkon dozoru musia byť súčasne splnené dve podmienky. Prvú predstavuje to, že vo veci konal orgán verejnej správy- subjektívna podmienka a súčasne musí byť splnená aj druhá podmienka- vecná podmienka, ktorá spočíva v tom, že správne akty (rozhodnutia, opatrenia) a postupy spadajú pod výkon pôsobnosti jednotlivých orgánov v oblasti verejnej správy. Výkonom prokurátorského dozoru možno postihnúť rozhodovacia činnosť väčšieho počtu orgánov verejnej správy ako v rámci správneho súdnictva. Toto tvrdenie je zdôvodnené predovšetkým tým, že výkon prokurátorského dozoru nie je viazaný na dispozičnú zásadu. Prokurátor môže aj sám (bez podnetu) začať konať, ak zistí porušenie zákonnosti, teda i v tých prípadoch, keď účastník konania nemá záujem na odstránení nezákonnosti lebo zákon bol porušený v jeho prospech. Vzhľadom na vyššie uvedené tvrdenie považujem za potrebné veľmi stručne poukázať aj na jednotlivé ustanovenia, ktoré vymedzujú čo prokurátor a správne súdnictvo nepreskúmajú<sup>26</sup>.

Pri vzájomnej komparácii týchto ustanovení môžeme dospieť k jednoznačnému záveru, že v rámci prokurátorského dozoru môžeme preskúmať širšiu škálu rozhodnutí a opatrení ako v prípade správneho súdnictva. Na druhej strane však Zákon č. 153/2001 v § 20 ods. 3 taxatívne stanovuje, že prokurátor nevykonáva dozor nad činnosťou orgánov záujmovej samosprávy, napr. nad činnosťou Slovenskej advokátskej komory, pričom rozhodnutia týchto subjektov sú preskúmateľné v správnom súdnictve<sup>27</sup>. Určitý rozdiel môžeme vidieť aj v tom, že výkon prokurátorského dozoru sa neuplatňuje iba ako následná kontrola dodržiavania zákonnosti vo verejnej správe, tak ako je to pri správnom súdnictve. Dozor prokurátora vo verejnej správe plní aj dôležitý preventívny účel, čo sa prejavuje predovšetkým pri realizácii previerkovej činnosti. V neposlednom rade nesmiem opomenúť skutočnosť, že konanie o právnych prostriedkoch dozoru, teda o proteste prokurátora alebo konanie o upozornení prokurátora je z hľadiska časového podstatne kratšie ako sú konania na správnom súde, čím sa jednak rýchlejšie odstráni nezákonnosť mimosúdnou cestou a zabezpečí sa aj rýchlejšia vymožitelnosť práva<sup>28</sup>. *Vzťah medzi dozorom prokuratúry vo verejnej správe a správnym súdnictvom môžeme na základe vyššie uvedeného vnímať v troch základných rovinách:*

• *v rovine, v ktorej sa prelínajú:* možnosť paralelného konania tak v rámci správneho súdnictva ako aj v rámci výkonu dozoru prokuratúra v rovnakej veci. Predmetnú

<sup>26</sup> Porovnaj § 21 ods. 2 Zákona č. 153/2001 Z. z., Zákon o prokuratúre v znení neskorších predpisov s § 7 Zákona č. 162/2015 Z. z., Správny súdny poriadok v znení neskorších predpisov.

<sup>27</sup> Zákon č. 162/2015 Z. z., Správny súdny poriadok v znení neskorších predpisov, § 4 písm. c).

<sup>28</sup> ŠÚREK, S. 2011. Správne súdnictvo a kam s dozorom prokuratúry. In : *Správne súdnictvo a jeho rozvojové aspekty : Zborník príspevkov vedeckej konferencie s medzinárodnou účasťou konanej 7. - 8. marca v Trnave*. Bratislava: IKARUS.SK, s.314.

situáciu rieši Správny súdny poriadok, tak že správny súd obligatórne uznesením zastaví konanie ak: „*preskúmané rozhodnutie orgánu verejnej správy alebo opatrenie orgánu verejnej správy bolo medzitým zrušené na základe protestu prokurátora; ak rozhodnutie o proteste prokurátora bolo následne napadnuté na správnom súde v inom konaní inou osobou, správny súd uznesením konanie zastaví len so súhlasom žalobcu.*”<sup>29</sup>

- *v rovine, v ktorej sa dopĺňajú:* konanie o proteste prokurátora alebo konanie o upozornení prokurátora a následná možnosť konania v tej istej veci na základe žaloby prokurátora v prípade nevyhovenia prostriedku prokurátorského dozoru.
- *v rovine, v ktorej sú funkčne samostatné:* možnosť výkonu prokurátorského dozoru vo veciach vylúčených zo súdneho prieskumu ( § 7 Správneho súdneho poriadku), možnosť preskúmania rozhodnutí orgánov záujmovej samosprávy v správnom súdnictve<sup>30</sup>.

## Záver

Opodstatnenosť netrestnej pôsobnosti prokuratúry je ako sme naznačili už v úvode od roku 1990 predmetom veľkého množstva odborných diskusií a debát, ktoré hovoria či už v jej prospech alebo jej neprospech. Odporcovia zachovania prokurátorského dozoru vo verejnej správe argumentujú predovšetkým tým, že netrestná pôsobnosť prokuratúry je nekompatibilná s princípmi demokratického a právneho štátu. Avšak pôsobnosť prokuratúry v rámci výkonu dozoru vo verejnej správe nemôžeme v žiadnom prípade považovať za neprijateľnú, respektíve nevhodnú. *Jednotlivé aspekty, ktoré sme analyzovali v predmetnom článku (historicko-právna analýza, ústavnoprávne hľadisko, medzinárodné aspekty, vzťah medzi dozorom prokuratúry a správnym súdnictvom) nám zdôvodňujú opodstatnenosť zachovania dozoru prokuratúry vo verejnej správe a potvrdzujú záver, že v súčasnosti je výkon dozoru prokuratúry vo verejnej správe mimoriadne dôležitý. Dozor prokuratúry vo verejnej správe spolu so správnym súdnictvom vytvára určitý systém záruk dodržiavania zákonnosti v oblasti verejnej správy, ktorý možno označiť za model, ktorý je vhodný pre demokratický a právny štát.*

---

<sup>29</sup> Zákon č. 162/2015 Z. z., *Správny súdny poriadok* v znení neskorších predpisov, § 99 písm. c).

<sup>30</sup> ŠÚREK, S. 2011. *Správne súdnictvo a kam s dozorom prokuratúry*. In : *Správne súdnictvo a jeho rozvojové aspekty : Zborník príspevkov vedeckej konferencie s medzinárodnou účasťou konanej 7. - 8. marca v Trnave*. Bratislava: IKARUS.SK, s. 314.



## Zoznam bibliografických odkazov

BABIAKOVÁ, E. Protest prokurátora a správne súdnictvo. In: *Justičná revue*, 2006, roč. 58, č. 3, s. 520-528. ISSN 1335-6461.

DRGONEC, J. *Ústava Slovenskej republiky. Teória a prax*. Bratislava: C. H. Beck, 2015. ISBN 978-80-89603-39-8.

HOFFMANN, M. *Prokuratúra SR- orgán ochrany práva*. Bratislava: EUROKÓDEX, 2010. ISBN 978-80-89447-30-5.

ŠRAMEL, B. Netrestná pôsobnosť prokuratúry SR- nutnosť alebo prežitok? In: *Justičná revue*, 2012, roč. 64, č. 8-9, s. 959-975. ISSN 1335-6461.

ŠÚREK, S. Úloha prokuratúr v netrestnej oblasti z pohľadu konferencií generálnych prokurátorov Európy. In: *Justičná revue*, 2009, roč. 61, č. 4. s. 528-532. ISSN 1335-6461.

ŠÚREK, S. Správne súdnictvo a kam s dozorom prokuratúry. In: *Správne súdnictvo a jeho rozvojové aspekty: Zborník príspevkov vedeckej konferencie s medzinárodnou účasťou konanej 7. - 8. marca v Trnave*. Bratislava: IKARUS, 2011. s. 307-316. ISBN 978-80-970760-0-9.

VRABKO, M. a kol. *Správne právo hmotné. Všeobecná časť*. Bratislava: C. H. Beck, 2012. ISBN 978-80-89603-03-09.

Nález Ústavného súdu Slovenskej republiky sp. zn. I. ÚS 26/94.

Nález Ústavného súdu Slovenskej republiky sp. zn. PL. ÚS 17/96.

*Zákon č. 460/1992 Zb. Ústava Slovenskej republiky v znení neskorších predpisov.*

*Zákon č. 65/1952 Zb., Zákon o prokuratúre.*

*Zákon č. 60/1965 Zb., Zákon o prokuratúre.*

*Zákon č. 314/1996 Z. z., Zákona o prokuratúre.*

*Zákon č. 153/2001 Z. z., Zákon o prokuratúre v znení neskorších predpisov.*

*Zákon č. 162/2015 Z. z., Správny súdny poriadok v znení neskorších predpisov.*

# Rizikové správanie adolescentov

## Risk behavior of adolescents

Katarína Greňová<sup>1</sup>, Eva Žiaková<sup>2</sup>

### Abstrakt

V posledných desaťročiach sa v slovenskej spoločnosti stretávame čoraz častejšie s pojmom rizikové správanie, ktoré je spájané najmä s dospelievajúcou mládežou vo veku od 11 – 20 rokov. Štatistiky ukazujú nárast počtu trestných činov, či zvyšovanie počtu užívateľov drog, čoraz častejšie sa hovorí o šikanovaní a predčasnom sexuálnom živote, pričom veková hranica sa stále znižuje. A práve tieto prejavy najčastejšie radíme medzi rizikové správanie, ktoré sa prejavuje u dospelievajúcich a v niektorých prípadoch pokračuje aj páchaním trestnej činnosti v dospelosti. Čerešník a Dolejš (2015) konštatujú, že podľa výsledkov periodických štúdií viac ako 50% dospelievajúcej populácie sa aspoň raz správa spôsobom, ktorý označujeme ako rizikový. Súčasné teórie však považujú tento fenomén za nevyhnutnú súčasť tohto štádia. Predkladaný príspevok sa venuje problematike rizikového správania adolescentov s dôrazom na užívanie psychoaktívnych látok, delikventné správanie a nevhodné správanie.

**Kľúčové slová:** adolescent, delikventné správanie, krádeže, rizikové správanie, užívanie psychoaktívnych látok.

### Abstract

In the last centuries we meet more often with the term "risk behavior" relating to adolescent people in the age of 11 - 20 years. The statistics show the rise of criminal activity and also the higher amount of drug users. We hear more about bullying and premature sexual activity with the age level continually lowering. These activities are considered risk behavior that can be noticed with adolescents and sometimes can develop into further criminal activity in the adult life of the individual. Čerešník and Dolejš (2015) are stating that according to the recent studies, more than 50 % percent of the population exhibit a type of behavior considered a risk. However, current theories consider it an inevitable part of this stage. The proposed article focuses on risk behavior of adolescents emphasizing the usage of psychoactive substances, delinquent behavior and inappropriate behavior.

**Key words:** adolescent, delinquent behavior, stealing, risk behavior, usage of psychoactive substances.

### Úvod

Mladí ľudia predstavujú veľmi citlivú, krehkú a zraniteľnú súčasť dnešnej spoločnosti. Ohrozením ich dozrievania je postmoderná kultúra, charakteristická krízou hodnotových noriem, etickou relativizáciou, liberalizáciou vzťahov, spochybňovaním

---

<sup>1</sup> PhDr. Katarína Greňová, Katedra sociálnej práce Filozofickej fakulty UPJŠ Košice, externá doktorandka, e-mail: grenovak1@gmail.com.

<sup>2</sup> prof. PhDr. Eva Žiaková, CSc., Katedra sociálnej práce Filozofickej fakulty UPJŠ Košice, e-mail: eva.ziakova@upjs.sk.

tradícií, konzumným správaním a masívnym masmediálnym vplyvom. Výsledkom všetkých zmien, ale i ohrození, ktorým sú adolescenti vystavení, je ich správanie, ktoré je často v rozpore so zaužívanými etickými a morálnymi pravidlami, a pre ktoré sa v posledných desaťročiach zaviedol pojem **rizikové správanie**.

## **Rizikové správanie adolescentov a jeho prejavy**

León, Carmona a García (2010) konštatujú, že dospievanie je okrem iných špecifík typické tým, že sa začínajú prvýkrát objavovať, ale aj rozvíjať rôzne formy rizikového správania a dospievajúci sa správajú oveľa častejšie rizikovo, než dospelí. Problematikou rizikového správania sa už od sedemdesiatych rokov 20. storočia zaoberali severoamerickí autori, predovšetkým **Richard Jessor** (1977, 1998), ktorý uskutočnil rozsiahly výskum správania mladých ľudí vo veku 14 – 22 rokov vo vzťahu k psychosociálnemu vývinu v adolescencii (in: Hamanová, Csémy 2014). Ukázal, že ide predovšetkým o niekoľko okruhov rizikového správania, ktoré je súčasne správaním problémovým: **zneužívanie návykových látok, poruchy správania a delikvencia a rizikové sexuálne správanie, predovšetkým predčasný sex**. Štatistickými analýzami preukázal, že na jednej strane sa tieto rôzne prejavy často vyskytujú spoločne, jednak majú rovnaké príčiny, rovnaké rizikové i ochranné faktory.

Vymedzenie rizikového správania však nie je jednoznačné. Podľa Čerešníka (2016a) viacerí autori pristupujú k tejto problematike značne diverzifikovane, ale mnohé definície sa zhodujú v tom, že rizikové správanie je inkluzívny pojem, ktorý v sebe zahŕňa rozmanité formy správania od najmenej závažných (z hľadiska škodlivosti pre organizmus a jeho okolie) až po tie najzávažnejšie. **„Rizikové správanie je možné vymedziť ako správanie, ktorého výsledok nie je jasný, ktoré prináša balansovanie medzi možnosťou negatívnych následkov, strát a pozitívnymi následkami, profitom. Všetky formy rizikového správania spravidla obsahujú kompromis medzi krátkodobým ziskom a potenciálnymi dlhodobými negatívnymi následkami“** (Orosová, Gajdošová, Madarasová-Gecková, van Dijk, 2007, s. 32 – 33 in: Ištvánová, Žiaková 2014).

Podľa Širůčkovej (2012) rizikové správanie možno najvšeobecnejšie charakterizovať ako také **správanie, ktoré má negatívne dôsledky na fyzické či psychické fungovanie človeka, a ktoré je nejakým spôsobom ohrozujúce aj pre jeho okolie**. Predstavuje kategórie rôznych typov správania, ktoré sa pohybujú na škále od extrémnych prejavov správania považovaného za bežné (napr. prevádzkovanie adrenalínových športov) až po prejavy správania na hranici patológie (napr. abúzus návykových látok, samovražedné pokusy). Dolejš (in: Štefková, Dolejš 2010, s. 24) definuje rizikové správanie ako **„správanie jednotlivca alebo skupiny, ktoré spôsobuje preukázateľný nárast sociálnych, psychologických, zdravotných, vývinových, fyziologických a ďalších rizík pre jednotlivca, jeho okolie i pre spoločnosť“**. Dolejš (in: Čerešník a Gatíal 2014) vníma rizikové správanie ako nadradený pojem k disociálnemu, asociálnemu, antisociálnemu a delikventnému správaniu a ako multidisciplinárny problém.

Macek (in: Kraus 2013) sa prikláňa k všeobecnejšiemu rozdeleniu rizikového správania, a to na dve skupiny. Môže ísť jednak o správanie poškodzujúce zdravie samotného jedinca, jednak o rizikové správanie späté s ohrozením spoločnosti, t. j. negatívnym vplyvom alebo ujmou druhých ľudí. Nielsen Sobotková (in: Čerešník a Gatíal 2014, Čerešník 2017), vníma rizikové správanie ako nadradený pojem k pojmom problémové, asociálne, delikventné a antisociálne správanie. Kocourková

a Koutek (2005) považujú za rizikové správanie také správanie, ktoré ohrozí zdravie či život adolescenta, sťažuje alebo znemožní mu separovať sa od rodičov normálnym spôsobom, skomplikuje dokončenie jeho profesijnej kvalifikácie, negatívne ovplyvní jeho identifikáciu so sexuálnou rolou, poškodí jeho sebahodnotenie a sebaocenenie v budúcnosti.

Miovský a Zapletalová (in: Čerešník a Gatíal 2014) definujú rizikové správanie ako súbor fenoménov, ktorých existenciu a dôsledky je možné podrobiť vedeckému skúmaniu a ktoré možno ovplyvňovať preventívnymi a liečebnými intervenciami. Do konceptu rizikového správania zaraďujú šikanovanie a násilie, záškoláctvo, látkové a nelátkové závislosti, sexuálne rizikové správanie, delikvenciu, týranie, zneužívanie, prejavy rasizmu, xenofóbie, intolerancie a pod. Možno práve z dôvodu mnohoznačnosti pojmu rizikové správanie Smartová a kol. (in: Čerešník 2016a) uvádzajú, že až 50 % dospelých sa správalo spôsobom, ktorý považujeme za rizikový. Takisto Čerešník a Dolejš (2015) konštatujú, že podľa výsledkov periodických štúdií viac ako 50 % dospelých populácie sa aspoň raz správajú spôsobom, ktorý označujeme ako rizikový. Súčasné teórie však považujú tento fenomén za nevyhnutnú súčasť tohto štádia. Dôkazom silnejšieho hlasu týchto názorov je ústup od termínu „sociálno-patologické javy“, ktorý jednoznačne evokuje negatívny náhľad na toto správanie a vnímanie jeho nevhodnosti.

V súvislosti s problémovým správaním Jessore a Jessore v roku 1977 popísali **syndróm rizikového správania** (risk-behavior syndróm - RBS, problem behavior syndróm -PBS), ktorý tvorí *abúzus alkoholu, fajčenia cigariet, užívanie marihuany, abúzus ilegálnych látok, delikventné správanie a včasný začiatok pohlavného života* (Širůčková 2012). Postupne sa pojem syndróm rizikového správania v dospievaní zaužíval aj v našich podmienkach (Čerešník 2016; Čerešník a Gatíal 2014; Hamanová, Csémy 2014; Dolejš 2010). Podľa Jessora (in: Dolejš 2010) sa syndróm rizikového správania v dospievaní sa opiera o niekoľko všeobecných skupín faktorov. Prvou skupinou sú faktory biologické, ktoré sú považované za vrodené (pohlavie, hormonálny systém, telesná konštitúcia, fyzická odolnosť voči bolesti, vrodené hendikepy...). Druhú skupinu tvoria rysy osobnosti, z nich niektoré môžu byť príčinou budúceho výskytu rôznych rizikových foriem správania. Pozitívne asociácie boli nájdené napríklad medzi impulzívnosťou, úzkosťou a problémovým pitím alkoholu alebo všeobecne delikvenciou.

Syndróm rizikového správania poskytuje široký pohľad do sledovanej problematiky, pričom sa vyznačuje vysokou systematickosťou a previazanosťou jednotlivých skupín premenných. V odbornej literatúre sa jedná o teoretický koncept, ktorý obracia pozornosť k celej vyvíjajúcej sa osobnosti adolescenta, nie iba k jednotlivým prejavom (Širůčková 2012).

Z psychopatologického hľadiska ukotvil Čerešník (2014, 2016a) rizikové správanie v týchto kategóriách:

- **poruchy správania,**
- **psychické poruchy a správanie zapríčinených užívaním psychoaktívnych látok,**
- **poruchy návykov a impulzov,**
- **abúzus látok, ktoré nevyvolávajú závislosť,**
- **poruchy voľby sexuálneho objektu alebo všeobecne poruchy sexuálneho správania.**

Do takto vymedzených kategórií (podľa MKCH 10) môžeme zaradiť tieto poruchy:

- **poruchy správania:** porucha socializácie (napr. porucha socializácie s agresivitou), socializovaná porucha správania (napr. skupinová delikvencia, záškoláctvo), opozičná vzdorovitá porucha, iné nešpecifikované poruchy správania (napr. nadmerná masturbácia, vŕtanie v nose, cmúľanie palca, obhrýzanie nechťov),
- **užívanie psychoaktívnych látok:** v období dospievania predovšetkým užívanie alkoholu, tabaku, kanabinoidov (marihuana), ale tiež opiátov, kokaínu, halucinogénov, rozpúšťadiel atď.
- **poruchy návykov a impulzov:** patologické hráčstvo, podpaľačstvo (pyrománia), kradnutie (kleptománia), vytrhávanie vlasov (trichotilománia),
- **abúzus látok, ktoré nevyvolávajú závislosť:** užívanie antacid, ľudových liekov, steroidov a hormónov, vitamínov, laxatív, antidepresív, analgétik
- **poruchy sexuálneho správania:** fetišizmus, exhibicionizmus, voyerizmus a pod. (Čerešník 2014, 2016a,b; Čerešník a Gatál 2014)

Durkin, Schulenberg, Maggs, Hurrelman zaraďujú medzi oblasti problémového správania súčasných adolescentov najčastejšie:

- **predelikventné správanie a páchanie trestnej činnosti,**
- **agresia, násilie, šikanovanie a týranie** (vrátane rasovej neznášanlivosti a diskriminácie niektorých skupín),
- **užívanie drog** (vrátane alkoholu a fajčenia),
- **sexuálne rizikové správanie** (vrátane predčasného materstva a rodičovstva),
- **poruchy príjmu potravy,**
- **samovražedné pokusy a dokonané samovraždy** (Macek 2003).

Dolejš (2010) rozdeľuje fenomén rizikového správania do nasledujúcich skupín:

- **(zne) užívanie legálnych a nelegálnych látok,**
- **kriminalita,**
- **šikanovanie, nepriateľstvo a agresívne správanie,**
- **rizikové sexuálne aktivity,**
- **školské problémy a priestupky,**
- **extrémistické, hazardné a sektárske aktivity,**
- **ostatné formy rizikového správania** (Zemanová a Dolejš 2015).

Podľa Kocourkovej a Kouteka (2005) rizikovým správaním je zneužívanie návykových látok, sexuálna promiskuita a nechránený sex, nebezpečné riadenie motorových vozidiel, nebezpečné fyzické aktivity (riskovanie v oblasti športu, v oblasti adrenalínových aktivít, jazda na streche vlakov v metre, provokovanie bitiek a pod.).

Spomínaný prof. Jessor (Čerešník 2016b) rozdelil rizikové správanie do troch hlavných okruhov:

**1. Zneužívanie (abúzus) návykových látok** - spočiatku je najčastejšie motivované nie kvôli návykovej látke samotnej, ale kvôli spoločnosti rovesníkov. V prvom štádiu

experimentovania 71-81 % adolescentov nikdy nepoužilo drogu osamote (WHO 1993 in: Hamanová, Csémy 2014).

**2. Prejavy v psychosociálnej oblasti** - agresivita, delikvencia (protispoločenské správanie v širšom zmysle, ktoré nemusia dosahovať charakter trestného činu) a kriminalita, ale aj autoagresivita, poprípade až samovražedné myšlienky, ďalej samovražedné pokusy alebo i dokonaná samovražda. Problémové správanie (prechodného charakteru): bitky, tyranizovanie slabších, týranie zvierat a krutosť k nim, vzdorovité, provokatívne správanie, záškoláctvo a školské zlyhávania, opakované závažné klamstvo, úteky z domova, ničenie majetku, krádeže, podpaľačstvo...

**3. Prejavy v reprodukčnej oblasti** - predovšetkým predčasný sexuálny život a s ním takmer zákonite spojené časté striedanie partnerov (Hamanová, Csémy 2014).

Opodstatnenosť takého vymedzenia rizikového správania potvrdzujú výsledky výskumov, ktoré sa uskutočnili v uplynulých rokoch aj na Slovensku: správy WHO potvrdzujú, že narastá podiel šikanujúceho správania, vo vekovej kategórii 12 – 18 ročných je 15 %-ná prevalencia samovrážd, 70 % adolescentov vo veku 13 – 15 rokov priznáva skúsenosť so sexom. Každý adolescent starší ako 15 rokov vypil v r. 2010 na Slovensku 13 l čistého alkoholu a fajčilo približne 39 % mužov a 19 % žien starších ako 15 rokov (Čerešník 2016b).

Čerešník a Gatial (2014) uvádzajú najčastejšie prejavy rizikového správania v dospelujúcej populácii na Slovensku a v Čechách: **užívanie psychoaktívnych látok (najčastejšie alkohol, tabak, marihuana), agresívne správanie a šikanovanie, krádeže, záškoláctvo a predčasné skúsenosti so sexom**. Toto vymedzenie sa vo veľkej miere zhoduje s Vágnerovej (2004) vymedzením porúch správania v dospievaní, medzi ktoré zaradila:

- 1) klamanie,
- 2) záškoláctvo, úteky, túlanie,
- 3) krádeže,
- 4) agresívne poruchy správania (in: Čerešník 2016a).

Rizikové správanie má podľa Čerešníka a Gatiala (2014) veľa spoločných znakov, ktoré adolescentov vedú k redukcii nežiaduceho a hľadaniu žiaduceho (z ich perspektívy), opúšťaniu zvyčajného a zažitého, odtrhaniu sa od koreňov a rodiny, hľadaniu prostriedkov saturácie svojich nenaplnených potrieb a ľudí, ktorí im zabezpečia komfort v podobe sociálnej istoty za každú cenu. Zo spoločensko-normatívneho pohľadu konajú nezmyselne, iracionálne, neakceptovateľne a možno až ohrozujúco. Vychádzajúc z teoretického vymedzenia prejavov rizikového správania sa v našom príspevku zameriame na nasledujúce oblasti:

- 1) užívanie psychoaktívnych látok (alkohol, drogy, tabak),
- 2) delikventné správanie (krádeže, poškodzovanie cudzích vecí),
- 3) nevhodné správanie (šikanovanie, agresívne správanie).

## Užívanie psychoaktívnych látok

V roku 2016 na Slovensku podstúpilo liečbu pre užívanie nezákonných drog 3 253 osôb, čo je v porovnaní s rokom 2015 o 533 osôb viac. Zároveň je to najvyšší počet pacientov za posledných desať rokov. Prevalu podľa pohlavia liečených užívateľov drog majú muži (2 649 mužov, 604 žien). Viac ako polovica (1 737) pacientov už bola v minulosti liečená pre drogové problémy. Liečbu prvýkrát v živote vyhľadalo 1 413 pacientov. Najviac liečených pacientov bolo medzi 30-34 ročnými. Vo vekovej kategórii 30 – 34 rokov bolo v uplynulom roku liečených 712 osôb (596 mužov a 116 žien) a vo vekovej skupine 25-29 ročných 674 osôb (566 mužov a 108 žien). Z drogovej závislosti sa liečilo 7 detí (5 chlapcov, 2 dievčatá) do 14 rokov a 271 mladistvých (203 chlapcov, 68 dievčat) vo veku od 15 do 19 rokov. Vo vekovej kategórii 20 – 24 rokov bolo 585 osôb (NCZI 2017).

Najrozšírenejšou, avšak legálnou drogou je alkohol, ktorý je spoločensky tolerovaný a veľmi ľahko dostupný. Podľa údajov Štatistického úradu SR (2017) bola v roku 2016 priemerná spotreba 100 percentného alkoholu na jedného obyvateľa SR 8,3 l, čo je síce menej ako v r. 2015 (8,7 l.), avšak stále je to viac, ako priemer v Európe. Z hľadiska dospelých Vacek (in: Čerešník 2016b) odhaduje, že 99 % žiakov končiacich základnú školu má skúsenosť s alkoholom.

Fajčenie je ďalším rizikovým faktorom, ktorý môže viesť k vzniku závislosti z dôvodu priameho viazania psychoaktívnej látky (nikotínu) na neuróny (Čerešník 2016). Vo svete fajčí 1,1 miliardy ľudí a do roku 2025 sa očakáva zvýšenie na 1,6 miliardy. Podľa WHO na ochorenia súvisiace s fajčením zomiera ročne 3,5 milióna osôb a ak bude trend fajčenia pokračovať, v roku 2025 zomrie približne 10 miliónov osôb (ÚVZ SR 2016). Na Slovensku sa deti o cigaretách dozvedajú už v rannom veku. Tri zo štyroch detí vedia, čo sú to cigarety už pred dosiahnutím piateho roku života nezávisle na tom, či rodičia fajčia alebo nie. Uskutočnené výskumy (ÚVZ SR 2016) ukázali, že sú **tri kritické obdobia** pre fajčenie u mladých ľudí. Vo veku približne 9 - 10 rokov túžba začať fajčiť dosahuje vrchol, v 12 - 13 rokoch začínajú mnohí pravidelne fajčiť, v 15 - 16 rokoch sa objavuje pocit, že treba prestať.

Závislosť u mladistvých fajčiarov vzniká oveľa rýchlejšie ako u dospelých. Niektoré 11 ročné deti, ktoré fajčia iba občas alebo denne, ale menej ako 5 cigariet, majú už typické príznaky závislosti. Podľa údajov Európskej komisie z r. 2016 **na Slovensku fajčí 21 percent ľudí**. Podľa prieskumov v SR však fajčí 30 % mladých ľudí vo veku 18-19 rokov, pričom dievčat viac ako chlapcov (MZ SR 2017). V EÚ je pritom priemer **na úrovni 26 percent ľudí**. Platí, že u nás pravidelne fajčí až tretina mužov – **presne 29 percent, žien iba 13 percent**. V porovnaní s rokom 2009 bol u nás zaznamenaný výrazný pokles fajčenia – až o päť percentuálnych bodov oproti roku 2016. Priemerný Slovák začína s fajčením v 19 roku života (Maxa 2017).

## Delikventné správanie

Delikvencia je pojem širší ako kriminalita a zahŕňa v sebe správanie týkajúce sa kriminality, ale aj priestupky a nežiaduce a neprijateľné správanie (Fischer a Škoda 2009 in: Zemanová, Dolejš 2015). Matoušek a Kroftová (1998) pod delikventným správaním chápu všetky typy konania, ktoré porušujú sociálne normy chránené právnymi predpismi vrátane priestupkov. Podľa Čírtkovej (in: Čerešník 2016) delikventné správanie vyjadruje odchýlky v správaní, ktoré sú prejavom porušenia

sociálnych, ale aj zákonných noriem a zároveň je tento pojem jemnejším variantom pojmu kriminálne správanie. Labáth (2001) považuje za delikventné také správanie, ktoré sa vyznačuje tým, že nie je súhlasné s platnými normami a tí, ktorí ho páchajú, sa dopúšťajú chyby. Delikvencia predstavuje teda neprimerané činy vedúce k porušovaniu zákona a extrémne prejavy dissociálneho správania.

Častým priestupkom je krádež, ktorú Vágnerová (2004) považuje za zámerný čin, ktorého podstatou je porušenie normy rešpektu k vlastníctvu inej osoby, obmedzenie niektorého z práv inej osoby alebo spoločnosti. O krádeži v pravom slova zmysle hovoríme vtedy, keď je kognitívny vývin človeka tak ďaleko, že je schopný porozumieť pojmu vlastníctva osobného a cudzieho. Krádeže môžu byť spojené s násilím. Podľa Čerešníka (2016b) predstavuje delikventná mládež relatívne heterogénnu skupinu, ktorej členovia sa líšia v niektorých podstatných charakteristikách: chronicite správania, prispôsobivosti, veku a kontrole nad situáciách. Z hľadiska veku je možné delikvenciu rozdeliť do dvoch kategórií:

1. so skorým začiatkom (do 14. roku života),
2. s neskorým začiatkom (po 14. roku života).

Sejčová (2002) sa vo výskume na vzorke 555 adolescentov vo veku 10 – 18 rokov v roku 2001 v Čechách zamerala na osobnosť a sociálne prostredie adolescentov, u ktorých bolo zaznamenané delikventné a kriminálne správanie. Projekt priniesol niekoľko zaujímavých informácií o delikventnej mládeži:

- častejšie vyrastajú v neúplných, rozvrátených rodinách, žijú s vyšším počtom súrodencov,
- v rodinách výskumnej skupiny je vyššia prevalencia súdnych stíhaní a trestov odňatia slobody,
- objavuje sa vyššia miera telesných trestov v rámci výchovy,
- v rámci rodiny sa často objavuje hostilita zo strany rodičov,
- školská dochádzka a pobyt v škole majú problémový charakter, častejšie sa v tomto prostredí vyskytujú konflikty s pedagógmi alebo spolužiakmi, ale aj záškoláctvo,
- častejšie prežívajú nespokojnosť a majú tendenciu meniť svoje správanie,
- viac sa zaujímajú o materiálne hodnoty,
- vyhľadávajú záporné vzory, s ktorými vo väčšej miere sympatizujú, častejšie tiež napodobňujú filmovom hrdinu;,
- nepesujú voľnočasové aktivity, tento čas využívajú pasívne alebo rizikovými formami správania (pitie alkoholu, fajčenie, užívanie nelegálnych drog), s ktorými majú častejšie skúsenosti,
- sú tolerantnejší k okolitým delikventným činom, pričom sa častejšie stretávajú s týmito správaním ako obeť,
- pri školských aktivitách môžeme pozorovať menšiu motiváciu a častejšie očakávajú neúspech v týchto činnostiach (Dolejš 2010).

Vývinové trendy podľa Moffitta (in: Čerešník 2016b) naznačujú, že väčšina problémového správania je koncentrovaná do obdobia dospievania (12 – 18 rok).



Štatistiky kriminality v SR ukazujú, že v roku 2015 spáchalo trestný čin 46 429 osôb vo veku do 18 rokov (Štatistický úrad 2016). Podľa Čerešníka (2016b), ktorý vychádzal z dostupných štatistík za rok 2013 najviac – 22,6 % mládeže do 18 rokov sa podieľalo na násilnej kriminalite, 9,8 % na mravnostnej kriminalite, 18,4 % na krádežiach a 2,2 % na ekonomickej kriminalite.

## Nevhodné správanie

Agresivita je podľa Čerešníka (2016b) osobnostnou vlastnosťou, ktorá je do určitej miery prítomná u každého človeka a je typickou reakciou na frustráciu. Agresívne správanie sa prejavuje absenciou udržiavať prijateľné sociálne vzťahy, v dôsledku čoho jednotlivец nechápe význam prispôsobenia sa štandardnému sociálnemu očakávaniu a nepociťuje vinu za porušenie noriem, ktoré sú jedným z dôležitých faktorov sociálneho kapitálu. Stáva sa, že jednotlivец síce spoločenským normám rozumie, ale neakceptuje ich a nedokáže sa nimi riadiť, či už kvôli inej hodnotovej orientácii, rozdielnym osobným postojom či neschopnosti ovládať svoje správanie (Božeková 2014).

Vágnerová (2004) považuje agresiu, nepriateľstvo alebo násilie za prejavy nepriateľského správania, ktoré sa medzi adolescentmi môže objaviť. Agresívne poruchy správania sú spojené s obmedzovaním základných práv ostatných ľudí. Bývajú interpretované ako neprimeraný prostriedok k uspokojeniu nejakej potreby (vlastníctvo, sebapresadenie, ovládanie iných). Niekedy sa však násilie môže stať potrebou. Násilie môže mať podobu týrania, ničenia vecí, ubližovania zvieratám a pod. Najčastejšie sa prejavuje ako fyzické napadnutie slabších a vzájomné bitky rovnocenných vrstovníkov. Špecifickým druhom násillia je **šikanovanie**, ktoré sa vyznačuje plánovaním a uspokojením z vlastnej nadradenosti. Je teda závažnejšou odchýlkou správania (Čerešník a Gatial 2014, s. 29). Ten istý názor prezentuje aj Martínek (2009) a mnohí ďalší autori, ktorí **šikanovanie** považujú za najvýraznejší sociálne nežiaduci jav. Popredný odborník na túto problematiku, český psychoterapeut a etoped Michal Kolář (2001, s. 27, in: Zemanová, Dolejš 2015), definuje šikanovanie ako správanie, kedy „jeden alebo viac žiakov úmyselne, väčšinou opakovane týra a zotročuje spolužiaka či spolužiakov a používa k tomu agresiu a manipuláciu“. Průcha, Mareš a Walterová (2003, s. 238, in: Zemanová, Dolejš 2015) považujú za šikanovanie „fyzické, psychické či kombinované ponižovanie až týranie žiakov zvyčajne inými žiakmi, vzácnejšie dospelými. Prebieha buď v dvojici alebo v skupine. Iniciátormi šikanovania bývajú žiaci vyšších ročníkov, žiaci starší, fyzicky vyspelejší či v početnej prevahe“. Říčan a Jánošová (2010, s. 21 in: Zemanová, Dolejš 2015) dodávajú, že šikanovanie „je ubližovanie niekomu, kto sa nevie alebo nedokáže brániť“.

Šikanovanie v živote adolescenta často súvisí s inými druhmi rizikového správania. Z toho vyplýva, že obeť a agresori môžu pociťovať krátkodobé, ale aj dlhodobé ťažkosti vo viacerých oblastiach. Obeť i agresori všeobecne majú problémy v medziľudských vzťahoch. Jedinci, ktorí majú ťažkosti nadviazať priateľské vzťahy a sú menej populárni medzi spolužiakmi, bývajú častejšie obeťami šikanovania a táto situácia zhoršuje ich status v triede a znižuje ich šance na začlenenie do školského kolektívu. Skúsenosť so šikanovaním môže viesť k strate záujmu o vzdelávanie, zhoršeniu prospechu, záškoláctvu a zhoršeniu vzťahu s učiteľmi i u obetí. Agresori majú narušené vzťahy s rodičmi, horší vzťah k škole a vyššiu mieru rizikového správania ako je fajčenie, konzumácia alkoholu, či užívanie drog, čo ešte viac zhoršuje ich vzťahy s dospelými (Sarková 2013).

## Záver

Račková (2009) konštatuje, že rizikové faktory, a s tým súvisiace rizikové správanie má aj na Slovensku vzostupnú tendenciu. Opakované populačné prieskumy mládeže a dospelých upozorňujú na evidentné znaky šírenia sa drog, stále rastie počet páchaných trestných činov. To predikuje tendenciu, ktorá znamená, že naša spoločnosť sa zakrátko môže stať spoločnosťou apatických, chorých a konzumne orientovaných jedincov. Predísť tomu môže poznanie príčin rizikového správania adolescentov s cieľom predchádzať vzniku rizikového správania, efektívna preventívna a intervenčná sociálna práca s deťmi a dospelávajúcimi.

## Zoznam bibliografických odkazov

- BOŽEKOVÁ, A., 2014. Sociálny kapitál ako prevencia negatívnej agresivity adolescentov. *Ostium*, roč. 10, č. 4. ISSN 1339-942X.
- ČEREŠNÍK, M., 2016a. *Rizikové správanie dospelávajúcich – výskumné výsledky a diagnostické výzvy*. [online]. [cit. 2017-6-19]. Dostupné z: <https://www.researchgate.net/publication/301559660>
- ČEREŠNÍK, M., 2016b. *Hraničná zóna. Rizikové správanie v dospelávaní*. Nitra: UKF. ISBN 978-80-558-1011-9.
- ČEREŠNÍK, M., 2017. Príčiny produkcie rizikového správania dospelávajúcich v kontexte edukačného prostredia. *Školský psychológ*, roč. 18, č. 1, s. 26 – 38. ISSN 1212-0529.
- ČEREŠNÍK, M. a V. GATIAL., 2014. *Rizikové správanie a vybrané osobnostné premenné dospelávajúcich v systéme nižšieho sekundárneho vzdelávania*. Nitra: PF UKF. ISBN 978-80-558-0658-7.
- DOLEJŠ, M., 2010. *Efektívni včasná diagnostika rizikového chování u adolescentů*. Olomouc: univerzita Palackého v Olomouci. ISBN 978-80-244-2642-6.
- HAMANOVÁ, J. a L. CSÉMY., 2014. Syndrom rizikového chování v dospívání – teoretické předpoklady a souvislosti. In: KABÍČEK, P., L. CSÉMY, J. HAMANOVÁ a kol. *Rizikové chování v dospívání a jeho vztah ke zdraví*. Praha: Triton. s. 32 – 48. ISBN 978-80-7387-793-4.
- JESSOR, R., and S. L. JESSOR, 1977. *Problem behavior and psychosocial development*. New York: Academic Press.
- KOCOURKOVÁ, J. a J. KOUTEK, 2005. Spektrum autodestruktivity v adolescenci – rizikové chování, sebepoškozování, suicidalita. *Psychológia a patopsychológia dieťaťa*, 40, č. 4, s. 374-379. ISSN 055-5574.
- KOLÁŘ, M., 2001. *Bolest šikanování*. Praha: Portál. ISBN 80-7178-513-X.
- KRAUS, B., 20103. Ako sa pozerat' na nežiaduce správanie. *Sociálna prevencia*, č. 2. s. 3 – 5. ISSN 1336-9679.
- LABÁTH, V. a kol., 2001. *Riziková mládež*. Praha: Slon. ISBN 80-85850-66-4.
- MARTÍNEK, Z., 2009. *Agresivita a kriminalita školní mládeže*. Praha: Grada. ISBN 978-80-247-5309-6.

- MAXA, F., 2017. *Sme fajčiarsky národ?* [online]. [cit. 2017-05-19]. Dostupné z: <http://gaudeo.sk/kolko-ludi-fajci-na-slovensku/>
- MIOVSKY, M. a kol. *Výkladový slovník základných pojmov školskej prevencie rizikového chovania*. Praha: TOGGA. ISBN 978-80-87258-89-7.
- MZ SR., 2017. *Svetový deň bez tabaku 2017*. [online]. [cit. 2017-05-19]. Dostupné z: <http://www.health.gov.sk/Clanok?fajceni>
- NÁRODNÉ CENTRUM ZDRAVOTNÍCKYCH INFORMÁCIÍ, 2017. *Drogová závislosť – liečba užívateľa drog*. Bratislava: NCZI.
- NIELSEN SOBOTKOVÁ, V. a kol., 2014. *Rizikové a antisociálne chovania v adolescencii*. Praha: Grada. ISBN 978-80-247-4042-3.
- OROSOVÁ, O., B. GAJDOŠOVÁ, A. MADARASOVÁ-GECKOVÁ a J. P. VAN DIJK. 2007. Rizikové faktory užívania drog dospelými. *Československá psychologie : časopis pro psychologickou teorii a praxi*, roč. 51, č. 1, s. 32 – 47. ISSN 0009-062X.
- PRŮCHA, J., J. MAREŠ a E. WALTEROVÁ, E., 2003. *Pedagogický slovník*. Praha: Portál. ISBN 978-80-262-0403-9.
- RAČKOVÁ, M., 2009. Existenciálny zmysel a behaviorálne charakteristiky spojené s fajčením cigariet u vysokoškolákov. *Sociálne a politické analýzy*, roč. 3, č. 2, s. 47 – 83. ISSN 1337-5555.
- SARKOVÁ, M., 2013. *Šikanovanie a jeho formy - správa o stave medzi školákmi slovenských základných škôl*. Bratislava: Kancelária Svetovej zdravotníckej organizácie na Slovensku. ISBN 978-80-971475-3-2.
- ŠIRŮČKOVÁ, M., 2012. Rizikové chovania. In: MIOVSKY, M. a kol. *Výkladový slovník základných pojmov školskej prevencie rizikového chovania*. Praha: TOGGA. ISBN 978-80-87258-89-7.
- ŠTATISTICKÝ ÚRAD., 2017. *Vekové zloženie obyvateľstva SR podľa pohlavia a veku*. [online]. [cit. 2017-09-19]. Dostupné z: <http://www.statistics.sk/pls/elisw/MetaInfo.explorer?obj=30&cmd=go&s=1002&sso=2&so=7>
- ŠTEFKOVÁ, I. a M. DOLEJŠ., 2016. *Resilience u adolescentů v nízkoprahových zařízeních pro děti a mládež*. Olomouc: Univerzita Palackého v Olomouci. ISBN 978-80-244-4903-6.
- ÚVZ SR., 2016. *Fajčenie*. [online]. [cit. 2017-09-19]. Dostupné z: [http://www.uvzs.sk/index.php?option=com\\_content&view=article&id=338:otazky-a-odpovede-na-temu-fajceni&catid=61:problematika-fajceni-a-alkoholu&Itemid=68](http://www.uvzs.sk/index.php?option=com_content&view=article&id=338:otazky-a-odpovede-na-temu-fajceni&catid=61:problematika-fajceni-a-alkoholu&Itemid=68)
- ZEMANOVÁ V. a M. DOLEJŠ., 2015. *Životní spokojenost, sebehodnocení a výskyt rizikového chování u klientů nízkoprahových zařízení pro děti a mládež*. Olomouc: Univerzita Palackého v Olomouci. ISBN 978-80-244-4492-5.
- ŽIAKOVÁ, E., 2013. Cesta sociálneho pracovníka k zmyslu jeho práce. In: ŽIAKOVÁ, E. a D. ŠLOSÁR. eds. *Sociálna práca – cesta k zmyslu života*. Košice: FF UPJŠ. s. 6 – 19. ISBN 978-80-8152-012-9.

# Právní úprava dohledu při zpracování a výměně kriminálně zpravodajských informací v rámci EU

## EU legal rules on the oversight of the criminal intelligence cooperation and exchange

Martin Janků<sup>1</sup>

### Abstrakt

Úprava právních nástrojů dohledu nad zpravodajskými službami v rámci EU vyvolává řadu diskusí a klade nelehké otázky týkající se vhodného normativního rámce, postupů a disponibilních prostředků. Tento příspěvek, po stručném shrnutí základních stavebních prvků kriminálního zpravodajství v EU, se zaměřuje na úpravu dohledu a odpovědnosti v oblasti kriminálního zpravodajství za použití modelu trojrozměrné odpovědnosti. Poukazuje předně na jednotlivé aspekty zpravodajské spolupráce v EU identifikováním a analýzou dohledových a kontrolních oprávnění institucí a úřadů EU ve dvou rovinách - horizontální a vertikální. Následně zobrazuje třetí rozměr dohledu nad zpravodajstvím v EU, daný tenzemi existujícími mezi kontrolou realizovanou na základě národních procedur a prostředky a postupy nadnárodního dohledu. Zkoumání ukazuje, že i přes významné zlepšení unijního právního rámce pro dohled a odpovědnost v oblasti kriminálního zpravodajství v EU po Lisabonské smlouvě 2007 stále chybějí podrobná pravidla umožňující realizaci zvýšených dohledových pravomocí, která musí být teprve vytvořena normami sekundárního práva EU.

**Klíčová slova:** kriminální zpravodajství EU, dohled a odpovědnost při zpravodajské spolupráci, horizontální a vertikální dohled, Europol, Eurojust.

### Abstract

The issue of democratic oversight of intelligence services in the EU raises many discussions and poses some challenging questions about appropriate normative frameworks, procedures and instruments. The paper, after examining briefly the foundations and basic elements of the EU criminal intelligence, aims to analyse the oversight and accountability in intelligence cooperation in the EU using the model of a three-dimensional approach. It shows, first, the aspects of control and accountability of the EU intelligence-driven institutions in two levels - vertical and horizontal oversight structures. Then, it adds as the third level the impact of international (external) factors to the tensions between the oversight on national and EU levels. The analysis shows that, notwithstanding the significant improvement of the legal framework for oversight and accountability of EU criminal intelligence after the 2007 Lisbon Treaty, the detailed rules enabling the enhanced control powers still has to be created by the EU secondary law.

**Key words:** EU criminal intelligence, oversight and accountability in intelligence cooperation, horizontal and vertical oversight, Europol, Eurojust.

---

<sup>1</sup> doc. JUDr. Martin Janků, CSc., VŠFS, fakulta právní a správních věd, Praha, martin.janku@vsfs.cz.

## Úvod

EU již téměř po dvě desetiletí rozvíjí formy a mechanismy kriminálního zpravodajství. Evropský model kriminálního zpravodajství, obchodování se zpravodajskými informacemi praktikované Europolem či síťové propojení výměny kriminálních informací i sdílení zpravodajských služeb jsou příklady rozšiřujícího se rámce spolupráce mezi členskými zeměmi EU a příslušnými unijními agenturami a jinými útvary. Výsledkem této spolupráce je rozvíjení postupů členských zemí vedoucích k diskrétnímu poskytování a uchovávání souborů informací<sup>2</sup>. Agentury EU předávají citlivá data a zpracovávají pestrou škálu zpravodajských produktů. V neposlední řadě je předmětem pozornosti rovněž - do jisté míry choulostivá - otázka dohledu nad zpravodajskými aktivitami a odpovědnosti služeb a útvarů zapojených do sdílení zpravodajských informací v rámci kriminálního zpravodajství v EU.

Otázka demokratického dohledu nad zpravodajskými službami vyvolává řadu diskusí a klade nelehké otázky týkající se vhodného normativního rámce, postupů a vhodných nástrojů. Je samozřejmé, že zpravodajské služby a formy jejich mezivládní či nadnárodní spolupráce jsou do značné míry zahaleny rouškou utajení. V takových podmínkách se jakákoli forma sledování, kontroly či dohledu setkává s četnými překážkami a naráží na mnohé obtíže<sup>3</sup>. Zpravodajský sektor se často musí bránit pozorování pod drobnohledem a permanentnímu sledování médií či nevládními organizacemi, jež se zaměřují na citlivé otázky ochrany osobních údajů, transparentnosti a odpovědnosti. Zpravodajské útvary se snaží částečně oprostít od detailního dohledu v zájmu zachování své spolehlivosti a výkonnosti. Je to ospravedlňováno systematicky budovanými schopnostmi zpravodajských služeb a výlučností provádět utajované činnosti týkající se zásadních bezpečnostních otázek a ochrany veřejného pořádku či národních zájmů. Avšak tato "exkluzivita" zpravodajského sektoru může na druhé straně vyvolávat závažná rizika či přímé zásahy do činnosti jiných orgánů, narušení právního řádu a s tím související ohrožení mezinárodních vztahů. V neposlední řadě pak zpravodajské služby pro své často zpochybňované metody utajování či z důvodu provozování činností poškozujících soukromí a osobní svobodu jednotlivců staví společnost před vážná morální a etická dilemata<sup>4</sup>.

Předkládaný příspěvek si klade za cíl vymezit a analyzovat existující právní rámec dohledu a odpovědnosti při spolupráci zpravodajských služeb v EU. K tomu je nutno nejprve vyřešit poměrně složitou otázku volby odpovídající metodologie. Obecný model dohledu nad zpravodajskými službami a demokratické odpovědnosti, platný pro jednotlivé státy a jejich politické systémy, v mnoha aspektech nevyhovuje pro strukturu a pravidla zpravodajské spolupráce v rámci EU. Je třeba rovněž mít na paměti, že zpravodajská spolupráce v rámci EU se postupně rozvíjela z rozmanitých, povětšinou neuspořádaných forem spolupráce až k reálné organizační formě sdílení zpravodajských informací. Náš příspěvek proto zvolil metodologický přístup vycházející z modelu trojrozměrné odpovědnosti. Předně se snaží poukázat na specifické aspekty zpravodajské spolupráce v EU identifikováním a analýzou

---

<sup>2</sup> PIKNA, B. K pojmu „bezpečnostní informace“ v právu a praxi Evropské unie. *Kriminalistika*, č.3/2006, s. 54.

<sup>3</sup> GILL, P. and PHYTHIAN, M. 2012. *Intelligence in an Insecure World*, 2nd ed. Cambridge: Polity Press., s. 170-2.

<sup>4</sup> HERMAN, M. 2004. *Ethics and Intelligence after September 2001*. *Intelligence and National Security*, 19(2), s. 342-358.

dohledových a kontrolních oprávnění institucí a dalších orgánů EU ve dvou rovinách - horizontální a vertikální. Následně pak zasazuje komplex kontrolních mechanismů zpravodajství v rámci EU do souvislosti s tenzemi existujícími mezi kontrolou realizovanou na základě národních procedur a prostředky a postupy nadnárodního dohledu. Příspěvek vychází ze zjištění, že institucionální dohled zahrnuje řadu opatření, postupů a mechanismů, které jsou utvářeny v rámci průniku samostatných působnosti zpravodajství a praktik obchodování provozovaného mezi agenturami EU a členskými státy. Příspěvek obhajuje tezi, že dohled a odpovědnost v rámci kriminálního zpravodajství v EU jsou předmětem podrobných ustanovení unijních politik vytvořených na různých úrovních koordinace postupů řízení znalostí v oblasti systémů vnitřní bezpečnostní spolupráce v EU<sup>5</sup>.

## Literární rešerše

Dohled zahrnuje soubor činností, které se uplatňují při provánění důkladné, pečlivé a strukturované kontroly určité entity (jednotlivce, organizace nebo sítě), zaměřené na dodržování závazných norem, zásad nebo kritérií, jako je například účinnost, platnost nebo transparentnost<sup>6</sup>. Zahrnuje formální a neformální, obecná i specifická opatření a postupy, pokrývající všechny aspekty chování nebo výkonů zkoumané entity nebo dílčí oblasti její činnosti<sup>7</sup>. Zahrnuje rovněž formální i neformální kontrolu prováděnou zákonodárcem a zaměřenou na dodržování ústavních zásad, právních norem a dalších předpisů. Kromě toho je důležitý pro kontrolu zpravodajských aktivit složkami exekutivy, zaměřenou na kvalitu a účinnost zpravodajských orgánů, zejména tajných služeb, pro oblast národní bezpečnosti, veřejného pořádku a individuální bezpečnosti občanů.

Dohled je velmi úzce propojen s pojmem odpovědnosti. Z institucionálního hlediska je odpovědnost soubor organizačních opatření pro kontrolu a dohled nad agenty ve smyslu zavedených modelů jejich chování. Z funkčního pohledu je nezbytnou podmínkou legitimacy, transparentnosti a efektivity participujících subjektů a činnosti v předem definovaném systémovém nastavení podporujícím vzájemně výhodnou spolupráci<sup>8</sup>. Z normativního hlediska je odpovědnost provázaná s mechanismy a postupy pro vymáhání pravidel a ukládání sankcí v případě porušení právního řádu. Kontrola a možnost ukládání sankcí podporují regulační funkce odpovědnosti jako vztahu, zajišťujícího vládu práva a zabraňujícího zneužívání moci v systému státní správy jako celku<sup>9</sup>.

Na teoretické úrovni byla otázka odpovědnosti a dohledu v demokratických režimech obsáhle diskutována doktrínou v rámci zkoumání sociálních a politických změn. O'Donnell vytvořil koncepci dvou rozměrů odpovědnosti: vertikální a horizontální<sup>10</sup>. Vertikální odpovědnost se týká zdroje legitimní moci a vztahů mezi subjekty podílejícími se na dělbě moci (tj. od občanů k voleným zastupitelům). Horizontální

---

<sup>5</sup> PIKNA, B., op. cit. in 1, s. 56

<sup>6</sup> BAKER, J.A. 2008. Intelligence Oversight. Harvard Journal on Legislation, 45(1), s.201 -202

<sup>7</sup> Wills, A. et al. 2011. Parliamentary Oversight of Security and Intelligence Agencies in the European Union. Brussels: European Parliament.,s-41

<sup>8</sup> BOVENS, M. 2010. Two Concepts of Accountability: Accountability as a Virtue and as a Mechanism. West European Politics, 33(5), s. 954 - 5

<sup>9</sup> BENZ, A., HARLOW, C. and PAPADOPOULOS, Y. 2007. Introduction. European Law Journal, 13(4), s. 443

<sup>10</sup> O'DONNELL, G. 1994. Delegative Democracy. Journal of Democracy, 5(1), s. 64.

odpovědnost zahrnuje autonomní orgány či útvary oprávněné zjišťovat a v případě potřeby i sankcionovat zneužívání moci nebo překročení pravomocí veřejnoprávními subjekty<sup>11</sup>. Pastor potom tento model doplnil o třetí rozměr odpovědnosti, jímž je mezinárodní sledování a dohled "posilující vertikální odpovědnost zajištěním, aby volby prostředků byly úspěšné, a posilující horizontální linii možností popohnat instituce porušující legální postupy k odpovědnosti za své činy"<sup>12</sup>.

Caparini přizpůsobila koncepci trojdimenzionální odpovědnosti pro potřeby analýzy zpravodajských služeb. Vycházejíc z vertikálního rozměru, podtrhla význam exekutivy jako oné součásti státní moci, jež je odpovědná za úkolování a usměrňování zpravodajství. Představitelé výkonné moci mohou nastavit pravidla politiky, vydávat správní akty či přímo udílet pokyny vrcholnému a střednímu velení zpravodajských agentur. V zájmu národní bezpečnosti a ochrany důležitých státních zájmů mohou požadovat přístup k relevantním informacím, jimiž zpravodajské služby disponují. Hierarchické řízení a dohled po linii podřízenosti jsou uplatňovány rovněž v rámci institucionálního uspořádání zpravodajských služeb vedoucími činiteli zpravodajského sektoru, popř. řediteli jednotlivých agentur. Odpovědnost podřízených složek vůči složkám nadřízeným je pro zpravodajské služby příznačná. Ve výjimečných případech se vyskytuje jako mechanismus interní odpovědnosti, ve formě "whistleblowing" využívané k obrácení pozornosti veřejnosti či přímo státních orgánů na přímá ohrožení národní bezpečnosti či státních zájmů. Častější a obvyklejší je ovšem „sebeodpovědnost“ (self-accountability) a důsledné dodržování profesních norem a správních pokynů<sup>13</sup>.

Vertikální rozměr zahrnuje rovněž nestátní subjekty- občany, nevládní organizace, zájmové skupiny a média. Ani jeden z nich není formálně oprávněn dohlížet na zpravodajské struktury. Provádějí „dohled zespoda“ při kontrole postupů v rámci oficiálního dohledu a vyslovují své výhrady<sup>14</sup>. Zajišťují průběžné monitorování zpravodajských služeb i sledování daného sektoru zblízka a upozorňují veřejnost, pokud jsou v ohrožení základní zájmy či svobody občanů. Sdělovací prostředky jako "pátá velmoc" zaujímají významnou roli pro svůj mnohem širší záběr a přístup k informacím a schopnost kontaktovat zástupce státních orgánů, včetně sektoru zpravodajských služeb. Dokážou také ovlivnit veřejné mínění, hlasitě obavy občanů a poskytovat zpětnou vazbu bezpečnostním orgánům či agenturám<sup>15</sup>.

Horizontální rozměr je založen na vazbách mezi institucemi a je vymezen dělbou kompetencí a povinností mezi paralelně působícími složkami státní moci. Typické oddělení pravomocí a systém kontrol a brzd jsou základem demokratické vlády, poskytující vzájemně provázané garance ústavních principů a národní bezpečnosti. Funkce řízení a správy vykonávané exekutivou podléhají mechanismům vnitřní kontroly a postupům, které jsou namnoze ovlivněné politizací a stranickými vlivy. V

---

<sup>11</sup> Viz též Waldrauch, H. 1998. Institutionalizing Horizontal Accountability. A Conference Report. Political Science Series No. 55. Vienna: Institute for Advanced Studies, s 1- 2

<sup>12</sup> PASTOR, R.A. 1999. The Third Dimension of Accountability: The International Community in National Elections. In A. Schedler, L. Diamond and M.F.Plattner (eds), The Self-Restraining State. Power and Accountability in New Democracies Boulder, CO - London: Lynne Rienner Publishers, s. 124

<sup>13</sup> CAPARINI, M. 2007. Controlling and Overseeing Intelligence Services in Democratic States. In H. Born and M. Caparini (eds), Democratic control of intelligence services: containing rogue elephants. Aldershot - Burlington, VT: Ashgate, s. 10- 11

<sup>14</sup> VAN BUUREN, J. 2013. From Oversight to Undersight: the Internationalization of Intelligence. Security and Human Rights, 24(3-4), s. 250

<sup>15</sup> CAPARINI, M., op. cit. in 10, s. 12

důsledku toho přebírá zákonodárná moc roli "ochránce" demokratické kontroly a dohledu. Parlamentní kontrola je často považována za nejúčinnější způsob dohledu nad zpravodajskými složkami a nástroj ke korekci či reformě zpravodajských struktur. Parlament stanoví právní rámec pro oblast zpravodajství, vymezuje jeho pravomoci, práva a povinnosti zpravodajských služeb, vykonává celkový dohled a rozhoduje o přidělování finančních prostředků. Parlamentní výbory mohou požadovat informace od zástupců zpravodajských služeb a nařizovat slyšení<sup>16</sup>. Soudní moc vykonává nezávislou kontrolu tím, že sleduje, jak ostatní složky státní moci jednájí v rámci právních norem. Zejména pak má za úkol zabránit svévolnému zneužití exekutivních pravomocí<sup>17</sup>. Pravomoc soudního přezkumu umožňuje soudům vykládat zákony a vetovat takové právní akty, jež by porušovaly ústavní základy právního řádu<sup>18</sup>. Horizontální struktury dohledu též významnou měrou doplňují nezávislé orgány dohledu. Kancelář veřejného ochránce práv, inspekce ochrany dat nebo vnitrostátní auditor mohou odhalovat procedurální pochybení a administrativní nedostatky.

Třetí rozměr odpovědnosti zkoumá otázku, jaký vliv mohou mít vnější (mezinárodní) subjekty na fungování národních zpravodajských agentur. Caparini uvádí, že role mezinárodního společenství je stále významnější s ohledem na zásadu suverenity a ochranná opatření přijímaná národními vládami. Mezivládní organizace, jako je Rada Evropy či NATO, mezinárodní soudy, jako např. Evropský soud na ochranu lidských práv, a dokonce i nevládní mezinárodní organizace mohou mít přímý vliv na národní zpravodajské služby. Mohou odhalovat tajné informace a iniciovat mezinárodní vyšetřování (jako tomu bylo např. v případě letů CIA pro transport zajatců). Mohou dokonce ustavit určité standardy ve vztahu k dohledu a odpovědnosti<sup>19</sup>.

Model třídídimenzionální odpovědnosti se jeví pro výzkum právního rámce dohledu v oblasti unijního kriminálního zpravodajství příhodný. Ačkoliv pravomoci svěřené institucím a agenturám EU podílejícím se na získávání a sdílení zpravodajských informací jsou značně omezené<sup>20</sup>, hustota objasňovacích a zpravodajských sítí, jakož i snahy o komplexní přístup k řízení a politickému dohledu na spolupráci zpravodajských služeb vedou k potřebě vytvářet a implementovat víceúrovňové mechanismy dohledu a kontroly na úrovni EU. Citlivost i potřeba častého utajování při výměně dat, informací a analytických materiálů mezi národními službami a unijními agenturami předurčují kompetence a skutečný význam dohledu a kontroly v rámci EU. Zásada národního původu a respektování "národního vlastnictví" informací a zpravodajství předávaného příslušným agenturám a útvarům EU mají značný dopad na praktické provádění dohledu a kontroly. Proto je vertikální dimenze výslovně zdůrazňována v mezivládních dohodách uplatňujících se na úrovni zpravodajské spolupráce v rámci EU. Pro vlády členských států není jejich účast v Radě EU či jejich pracovních orgánech vždy dostačující. Usilují proto o posílení vlivu na řízení toku informací v oblasti bezpečnosti prostřednictvím zřizování společných kontrolních orgánů. Podobně může být vliv států posílen národním parlamentárním dohledem v souladu s unijní legislativou přijatou za tím účelem. Činnosti v rámci monitorování a dohledu jsou realizovány také subjekty patřícími do třetí dimenze. Avšak nejsou tak

---

<sup>16</sup> Ibid, s. 13

<sup>17</sup> LEIGH, I. 2011. Accountability and intelligence cooperation: framing the issue. In H. Born, I. Leigh and A. Willis (eds), *International Intelligence Cooperation and Accountability*. Abingdon - New York: Routledge, s. 75 -76

<sup>18</sup> CAPARINI, M., op. cit. in 10, s. 15

<sup>19</sup> CAPARINI, M., op. cit. in 10, s. 16- 17

<sup>20</sup> BONO, G. 2006. Challenges of Democratic Oversight of EU Security Policies. *European Security*, 15(4), s.442



intenzivní a rozsáhlé vzhledem na specifický charakter zpravodajské komunity v rámci EU, její mezivládní rozměr a vícenásobné členství většiny členských států EU v mezinárodních organizacích provádějících dohled (jako je Rada Evropy či Benátská komise OBSE).

Ve většině členských států EU je mezinárodní spolupráce v oblasti zpravodajských služeb politicky citlivou otázkou a "nedostatečně prozkoumanou částí aktivit zpravodajských služeb"<sup>21</sup>. Souvisí to s faktem, zdůrazňovaným mj. Gillem a Pythianem, že bezpečnostní zpravodajství je málo viditelná činnost, vyžadující rozsáhlý prostor pro uvážení. Důvody jsou různé: zásada suverenity, převažující dohled ze strany národních úřadů, nevýrazné kompetence orgánů mezinárodní kontroly, omezený přístup k informacím či deficit důvěry<sup>22</sup>. Proto odpovědnost za kontrolu a dohled spočívá na národních institucích podle závazných právních předpisů a v souladu s přidělenými pravomocemi. Pokud jsou informace, data nebo zprávy předávány na úroveň EU, jsou již prověřeny z hlediska jejich přístupnosti pro externí subjekty. Tato otázka vyvstává vždy, jestliže jsou určité konkrétní informace nebo zdroj pocházející od národního zpravodajství svěřeny nadnárodní agentuře a uloženy do počítačové informační databáze propojující početné národní subjekty v centrálním úložišti spravovaném institucí EU. V takových podmínkách dohled zahrnuje správu dat uložených v informačních systémech EU, dohled orgány odpovědnými za řádné zpracování získaných údajů a poskytování zpravodajských produktů, kontrolu správné aplikace norem EU upravujících přístup k informacím (zejména k těm, na něž se vztahuje ustanovení o mlčenlivosti) či ověření toho, zda informace a zpravodajské produkty se týkají výlučně dané kategorie dovolené dle práva. Agentury a útvary zapojené do zpravodajských služeb EU nemají autonomní operativní oprávnění a jako takové se neúčastní kontroverzních či riskantních akcí, jež by mohly vyvolat všeobecnou nevoli, veřejné protesty nebo politické spory. Nedochozí tedy k žádným dramatickým či pochybným operacím, jako jsou např. tajné akce, odposlouchávání nebo infiltrace.

## **Hlavní prvky současného právního rámce kriminálního zpravodajství v EU**

Po celá staletí stál boj proti kriminalitě v nejrůznějších formách projevu v centru permanentního úsilí orgánů a institucí odpovědných za udržování veřejného pořádku a prosazování práva. Získávání, shromažďování, porovnávání, analýza a sdílení informací a dat o jednotlivcích nebo aktivitách podezřelých svou povahou jako trestné činy představovaly jedny z nejvýznamnějších aktivit v oblasti zajištění národní a posléze i mezinárodní bezpečnosti. Zpravodajská spolupráce v kriminální oblasti vznikla jako organizovaná reakce států na šíření kriminálních aktivit či jejich hrozby. Podle Global Justice Information Sharing Initiative <sup>23</sup> je kriminální zpravodajství (criminal intelligence) definováno jako "informace shromažďované, analyzované, resp. šířené za účelem předvídání, prevence nebo sledování trestné činnosti"<sup>24</sup>.

---

<sup>21</sup> LEIGH, op.cit. in 14, s. 1

<sup>22</sup> GILL, P., PYTHIAN, M., op.cit. in 1, s. 177

<sup>23</sup> Poradní výbor „Global Justice Information Sharing Initiative Advisory Committee“ byl vytvořen na podporu výměny relevantních dat v resortu justice a slouží jako poradní orgán generálnímu prokurátorovi USA. Blíže viz <http://www.ncjp.org/saas/jis/global>

<sup>24</sup> US Department of Justice (2003) National Criminal Intelligence Sharing Plan. Washington, DC: US Department of Justice, Office of Justice Programs dostupné na

Rozvoj unijní spolupráce v policejní oblasti a v trestním soudnictví od konce devadesátých let minulého století, zejména pak po zřízení Evropského policejního úřadu (Europol) v roce 1999 a Evropské jednotky pro soudní spolupráci (Eurojust) v roce 2000 (plně implementované od roku 2002), poskytl členským státům pevné základy pro koordinované úsilí a společná opatření v oblasti kriminální prevence a vyšetřování. Nárůst kriminality, zejména závažných forem mezinárodního organizovaného zločinu, dal silný podnět k zahájení celounijně organizovaných operací zapojujících jednotlivé národní služby a donucovací orgány. Teroristické hrozby, které se naplno projevíly 11. září 2001, ukázaly na zásadní význam mezinárodní spolupráce pro účinnou prevenci a boj proti terorismu a přeshraniční trestné činnosti. Pokusy o prohloubení a rozšíření oblasti soudní spolupráce v trestních věcech na úrovni EU vedly k přijetí několika právních dokumentů a tlaku na to, aby členské státy existující právní předpisy EU v této oblasti implementovaly. Úsilí cílené na podporu intenzivní a efektivní výměny informací a kriminálního zpravodajství však nepřineslo očekávané výsledky, především pro nedostatek jednomyslnosti a deficit důvěry mezi členskými státy<sup>25</sup>.

Po teroristickém útoku 11. března 2004 v Madridu zvýšily instituce EU své úsilí o výměnu informací a zpravodajství mezi donucovacími orgány členských států a apelovaly na zdokonalení mechanismů spolupráce a podporu účinné a systematické spolupráce mezi policií, bezpečnostními a zpravodajskými službami. Evropská komise ve svém sdělení z června 2004 vyzvala ke zřízení evropského modelu kriminálního zpravodajství<sup>26</sup>. Tento model zahrnoval společnou metodiku ke spolehlivému vyhodnocení hrozeb. V konečném důsledku měl posílit účinnost vynucování práva s využitím zpravodajských informací a umožnit zesílenou spolupráci v oblasti trestního soudnictví. Kriminální zpravodajství EU mělo podle dokumentu napomáhat kompetentním vnitrostátním orgánům při plnění jejich strategických i operativních úkolů s cílem předcházení a potírání terorismu a jiných forem organizované trestné činnosti. Také členské státy souhlasily s rozvíjením evropského modelu kriminálního zpravodajství. Ve víceletém programu spolupráce v oblasti spravedlnosti a vnitřních věcí přijatém Evropskou radou v listopadu 2004 prohlásily, že vnitrostátní donucovací orgány, stejně jako jednotky již vytvořené na evropské úrovni, mají neúplné a špatné povědomí o závažné a organizované trestné činnosti. Proto by měly členské státy podporovat agentury EU, jako je Europol, při vytváření lepšího přístupu ke kriminálním informacím a jejich zpracování, umožňujícímu lepší vyhodnocení reálných hrozeb a tvorbu a implementaci metodiky pro vynucování práva na úrovni EU s využitím zpravodajských informací<sup>27</sup>.

Teroristické útoky v červenci 2005 v Londýně podnítily členské státy EU k vytvoření kapacit kriminálního zpravodajství na úrovni EU. Britský návrh předložený ministřem vnitra členských zemí EU v září 2005 představil Evropský model kriminálního zpravodajství (ECIM) založený na principech policejní práce s využitím zpravodajství a jím zpracovaných informací. ECIM spočíval v získání lepších znalostí o závažné a organizované trestné činnosti prostřednictvím efektivnějšího shromažďování, výměny

---

[http://www.cops.usdoj.gov/files/ric/CDROMs/LEIntelGuide/pubs/National\\_Criminal\\_Intelligence\\_Sharing\\_Plan.pdf](http://www.cops.usdoj.gov/files/ric/CDROMs/LEIntelGuide/pubs/National_Criminal_Intelligence_Sharing_Plan.pdf);

<sup>25</sup> DUKE, S. 2006. *Intelligence, security, and information flows in CFSP*. *Intelligence and National Security*, 21(4), s.619–620.

<sup>26</sup> Sdělení Komise Radě a Evropskému parlamentu - Zlepšování přístupu k informacím pro orgány zajišťující průchod zákona (Informační politika EU) / KOM/2004/0429)

<sup>27</sup> Evropská rada (2004) Haagský program : Posílení svobody, bezpečnosti a práva v Evropské unii. Dostupný na <http://eur-lex.europa.eu/LexUriServ/LexUriServ.do?uri=COM:2005:0184:FIN:CS:PDF>

a analýzy informací, ve zvýšení účinnosti Europolu a dalších kompetentních útvarů EU, jakož i v rozvoji společné metodiky k potírání závažné a organizované trestné činnosti v EU<sup>28</sup>. Koncepce spolupráce EU v oblasti kriminálního zpravodajství skutečně získala podobu policejního zpravodajského cyklu, který stavěl na vstupech z Europolu i od členských států, přispívajících buď přímo nebo prostřednictvím vhodných institucionálních či pracovních struktur, definovaných unijními právními předpisy. Prvky tohoto cyklu zahrnovaly

- strategické priority na základě vyhodnocení hrozeb poskytovaných Europolem;
- požadavky na zpracování informací usnadněné Europolem;
- uchování a analýzu zpravodajských informací Europolem;
- vytváření speciálního vyhodnocování hrozeb s cílem zlepšit znalosti v prioritních oblastech;
- identifikace a lokalizace nejvyhledávanějších zločinců a sítí v členských státech;
- Europolem zprostředkované navrácení do oběhu zpravodajských informací pořízených v rámci probíhajícího vyšetřování<sup>29</sup>.

Tento cyklus vyžadoval nejvyšší operativní kvalifikace a požadoval od donucovacích orgánů zúčastněných členských států plné respektování zásad spolupráce v rámci kriminálního zpravodajství EU a schopnost poskytovat požadované informace a data. Bylo to náročný úkol a ne všechny členské státy byly připravené, schopné a ochotné splnit tyto požadavky a očekávání. V důsledku toho ECIM nedosáhl úplného pracovního vytížení a ani nebyl podpořen komplexním přístupem k obchodování se zpravodajskými informacemi. Jedním z důvodů obtíží a prodlení při realizaci úplného cyklu výměny policejního zpravodajství byl nedostatek jednotné a jednoznačné definice zpravodajských informací (intelligence).

I poté, co Rada EU v prosinci 2006 z iniciativy Švédska přijala rámcové rozhodnutí o zjednodušení výměny informací a zpravodajství mezi donucovacími orgány členských států EU<sup>30</sup>, neovlivnilo to výrazně vyšší účinnost systému výměny informací v EU, ani nepřispělo k implementaci ECIM. Možné usnadnění poskytování vzájemného přístupu k rejstříkům trestů uložených v databázích jednotlivých členských států, založené na základě zásady dostupnosti formulované v Haagském programu a tvořící rovněž součást švédské iniciativy, nebylo naplněno pro byrokratickou nepružnost v rámci rozhodovacího procesu na úrovni EU<sup>31</sup>.

Stockholmský program rozvoje prostoru svobody, bezpečnosti a spravedlnosti EU přijatý roku 2009 zdůraznil nutnost vytvoření metodiky založené na společných parametrech, s jejíž pomocí by bylo možné analyzovat hrozby na evropské úrovni<sup>32</sup>.

---

<sup>28</sup> UK Presidency 2005. A European Criminal Intelligence Model. Paper issued by the 2005 UK Presidency of the EU, s.1.

<sup>29</sup> Rada EU (2006) Souhrnné operativní strategické plánování policejní práce (COSPOL). Doc. 5859/4/06 REV 4 LIMITE, s. 3

<sup>30</sup> Rámcové rozhodnutí Rady 2006/960/SVV ze dne 18. prosince 2006 o zjednodušení výměny operativních a jiných informací mezi donucovacími orgány členských států Evropské unie. Dostupné na <http://eur-lex.europa.eu/legal-content/CS/TXT/?uri=CELEX%3A32006F0960>

<sup>31</sup> GRZUSZCZAK, A. 2016. EU criminal intelligence cooperation – challenges of oversight and accountability, Paper to the UACES 46th Annual Conference, London, 5-7 September 2016, s. 10

<sup>32</sup> Evropská rada (2010): Stockholmský program – otevřená a bezpečná Evropa, která slouží svým občanům a chrání je (C 115 ze dne 4.5.2010) Dostupné na <http://eur-lex.europa.eu/legal-content/CS/TXT/?uri=LEGISSUM:jl0034>

Předznamenává nový strategický přístup k vnitřní bezpečnosti v EU. Program byl začleněn do vnitřní bezpečnostní strategie EU (EU ISS), přijaté počátkem roku 2010 za účelem zlepšení bezpečnosti EU, ochrany bezpečnosti občanů Unie a boje proti organizovanému zločinu, terorismu a jiným hrozbám. V návaznosti na některé původní výchozí návrhy ECIM se ISS zaměřil na proaktivní přístup k hrozbám terorismu, organizovaného zločinu a přírodních i člověkem způsobených katastrof, využívající zpravodajské informace. Program zvýrazňuje prevenci a prognózování jako mechanismy zaměřené na odhalování budoucích hrozeb a zabránění jejich naplnění. Vyzývá členské státy, aby podporovaly výměnu informací na základě vzájemné důvěry a zavčas sdílely své zpravodajské informace v souladu se zásadou dostupnosti informací<sup>33</sup>. EU ISS poskytl strategický rámec a hlavní směry pro komplexní přístup k efektivní policejní práci s využitím zpravodajských informací a zintenzivnění spolupráce mezi členskými státy EU v oblasti kriminálního zpravodajství s přímým a aktivním zapojením příslušných agentur a útvarů EU<sup>34</sup>. Položil solidní základ pro kriminální zpravodajství pojmávané jako klíčový prvek spolupráce při dokazování v oblasti trestního soudnictví v EU, podporovaného nejlepším dostupným vyhodnocením a analýzou rizik a schvalovaného naprostou většinou států jako životaschopná politická alternativa.

V říjnu roku 2010 se Stálý výbor pro operativní spolupráci v oblasti vnitřní bezpečnosti (COSI) dohodnul na vytvoření politického cyklu EU pro organizovanou a závažnou a mezinárodní trestnou činnost na základě činnosti policie s využitím zpravodajských informací. Rada EU přijala v listopadu 2010 závěry o vytvoření a implementaci celounijního politického cyklu pro organizovanou a závažnou mezinárodní trestnou činnost. Cyklus byl implementován ve dvou fázích: úvodní dvouletý politický cyklus v období 2011-2013 a úplný čtyřletý cyklus v období 2013-2017<sup>35</sup>.

Politický cyklus změnil organizaci institucionálního rámce kriminálního zpravodajství EU s přímým odkazem na unijní post-lisabonskou strukturu v oblasti svobody, bezpečnosti a spravedlnosti s využitím nových možností a příležitostí. Především odpovědnost za organizaci a efektivní realizaci politického cyklu spočívala na COSI, zatímco úloha Europolu byla omezena pouze na vyhodnocování hrozeb a dodávání podkladů pro proces tvorby politiky. Politický cyklus usiloval odchýlit se od uvolněné, často rozptýlené a fragmentované struktury víceúrovňové spolupráce v rámci EU při čelení kriminálních hrozbám směrem k centralizaci institucionálního procesu pod vedením COSI, zapojující útvary a agentury EU do předcházení a boje proti závažné a organizované trestné činnosti. Politický cyklus oživil ochabující ECIM díky flexibilnímu vzorci řízení vnitřní bezpečnosti EU a snížení rozsahu poskytování zpracovaných kriminálních informací na závažné mezinárodní organizované zločiny. To také umožnilo diverzifikované metodické řešení, příhodnější s ohledem na složitou povahu současných rizik a na požadavek proaktivního postoje s ohledem na rizika a ohrožení vnitřní bezpečnosti EU<sup>36</sup>.

---

<sup>33</sup> Rada EU 2010. Strategie vnitřní bezpečnosti Evropské unie – Směrem k evropskému modelu bezpečnosti. Dostupné na <http://www.consilium.europa.eu/cs/documents-publications/publications/internal-security-strategy-european-union-towards-european-security-model/>

<sup>34</sup> HORGBY, A., RHINARD, M. (2013) The EU's Internal Security Strategy: Living in the Shadow of Its Past. Occasional Paper no. 24. Stockholm: The Swedish Institute of International Affairs. s.8

<sup>35</sup> Council of the EU. 2010. Council conclusions on the creation and implementation of a EU policy cycle for organised and serious international crime, 3043rd JUSTICE and HOME AFFAIRS Council meeting, Brussels, 8 a 9.11..2010. Dostupné na

[https://www.consilium.europa.eu/uedocs/cms\\_data/docs/pressdata/en/jha/1175](https://www.consilium.europa.eu/uedocs/cms_data/docs/pressdata/en/jha/1175)

<sup>36</sup> GRZUSZCZAK, A.(2016, op.cit. in 28, s.13

## Vertikální dohled na unijní spolupráci v oblasti kriminálního zpravodajství

Mechanismy unijní spolupráce v oblasti kriminálního zpravodajství, zavedené členskými státy, postupně zapojovaly různé útvary a agentury EU do oblasti výměny informací a analýzy pro účely bezpečnosti, krizového řízení a veřejného pořádku. Bez ohledu na stále se zvyšující zpravodajské schopnosti orgánů EU, rozvíjející se obchodování se zpravodajskými informacemi a synergické vazby v rámci EU je zpravodajská spolupráce silně závislá na národních strategiích, politikách a vstupech. Tato závislost je méně viditelná ve strategické dimenzi unijní zpravodajské spolupráce, kde horizontální sítě pro sdílení poznatků a strategické prognózy propojují různé zpravodajské zdroje a umožňují tok diverzifikovaných informačních zdrojů. Vertikální struktura zdůrazňuje dominanci členských států určenou jejich národními zájmy, ale i politickými a legislativními tlaky. Je to zvláště patrné u mechanismů dohledu zavedených členskými státy a implementovaných v oblasti zpravodajské spolupráce v EU. Zásada "výlučného vlastnictví" informací a zpravodajských produktů předávaných národními orgány k dalšímu využití unijními útvary a agenturami je základním kamenem spolupráce v rámci EU. Proto sdílení informací a poskytování zpravodajských produktů probíhá v každém jednotlivém případě pod přímým dohledem příslušných vnitrostátních orgánů. Mezivládní charakter zpravodajské spolupráce, odrážející se v uspořádání bezpečnostní agendy v EU, dokládá účast zástupců národních vlád na dohledu a kontrole agentur EU, patřících do unijní zpravodajské komunity. To platí zejména pro kriminální zpravodajství a tři agentury působící v této oblasti - Europol, Eurojust a Frontex.

Podle unijního práva tyto agentury podléhají monitorování a kontrole vládními orgány ustavenými Radou EU nebo pověřenými Správní radou. Lisabonská smlouva upravuje zřízení Stálého výboru pro operativní spolupráci v oblasti vnitřní bezpečnosti (COSI). Výbor je odpovědný za prosazování policejní činnosti s využitím zpravodajství a zlepšování procesu sdílení informací v oblasti vnitřní bezpečnosti. COSI sleduje vývoj v oblasti strategie a tvorby politiky, stanoví priority pro agentury a přispívá k rozvoji strategických zásad přijatých Radou EU<sup>37</sup>.

Kriminální zpravodajství v rámci EU je dále pod dohledem představitelů nezávislých národních kontrolních orgánů, které tvoří společný dozorčí orgán. Tento orgán je vytvořen ke kontrole odpovědnosti agentur a vykonává účinný dohled nad velkokapacitními unijními IT systémy ke zpracování citlivých dat pro potřeby unijního práva, jmenovitě Schengenského informačního systému (SIS II), Eurodac, systému celních informací (CIS) a Vízového informačního systému (VIS). Slouží k dohledu na činnost těchto agentur a informačních systémů s cílem zajistit, aby byla data zpracována řádně a v souladu s příslušnými právními předpisy. Zejména zajišťuje, aby práva jednotlivce nebyla narušována uchováváním, zpracováním a využíváním dat shromažďovaných agenturami. Vyšetřuje jakékoliv problémy při aplikaci a interpretaci příslušných právních předpisů, které se mohou vyskytnout během operativních činností. Kromě toho sleduje také přípustnost předávání dat pocházejících od agentur, zejména když jsou dotčeny třetí osoby. Co se týče agentur EU, je kontrolní orgán konzultován Správní radou také v otázkách souvisejících se zpracováním, uchováváním a sdílením informací, s nimiž disponují příslušné agentury. Může

---

<sup>37</sup> Návrh závěrů Rady o obnovené strategii vnitřní bezpečnosti Evropské unie 2015 – 2020, doc. 10854/15. Dostupné na <http://data.consilium.europa.eu/doc/document/ST-9798-2015-INIT/cs/pdf>

vydávat stanoviska a formulovat doporučení, která sice nejsou závazná, avšak jsou obecně brána v úvahu a implementována řídicími orgány agentur.

Další součástí vertikálního dohledu je účast národních parlamentů. Národní parlamenty uskutečňují kontrolní a dozorové pravomoci vůči domácím zpravodajským službám a jejich vazbám k zahraničí. Národní parlamenty zůstávají ústředním bodem demokratické kontroly nad zpravodajským sektorem v členských státech<sup>38</sup>. Lisabonská smlouva otevřela národním parlamentům možnost, aby vykonávaly kontrolní pravomoci i nad dvěma unijními agenturami - Europolem a Eurojustem. Článek 88 SFEU stanoví, že činnost Europolu, včetně shromažďování, uchovávání, zpracování, analýzy a výměny informací, musí být kontrolována národními parlamenty<sup>39</sup>. Podobně i Eurojust, v souladu s článkem 85 SFEU, je povinen zapojit národní parlamenty do hodnocení svých aktivit. Smlouva však stanoví, že podrobná pravidla budou upravena v nařízení Evropského parlamentu a Rady EU. Vzhledem k citlivosti a složitosti této oblasti prozatím žádné nařízení nebylo přijato. V praxi pak národní parlamenty nedisponují vůči Europolu ani Eurojustu rozsáhlými pravomocemi dohledu.

### **Horizontální dohled na unijní spolupráci v oblasti kriminálního zpravodajství**

Horizontální dimenze je příhodná pro rozsáhlou institucionální síť vyznačující se těsným propojením mezi útvary tvořícími složitou organizační strukturu. S ohledem na dohled nad unijními zpravodajskými strukturami nicméně není institucionální síť EU příliš rozvinutá a vztahy mezi jednotlivými útvary nejsou vyvážené. To je způsobeno tím, že Evropská rada a Rada EU jsou začleněny v zásadě do vertikálních mocenských struktur, které jsou, co se týče kontrolních aktivit na unijní úrovni, poměrně omezené.

Evropský parlament se jeví jako instituce se silnou demokratickou legitimitou a pověřením řešit komplikované a náročné otázky transparentnosti, sledování a dohledu. Soudní dvůr EU je omezen primárním právem EU a je obecně vyloučen z rozhodování o spolupráci zpravodajských služeb v EU. Na sledování a dohledu nad zpracováním citlivých informací, zejména osobních dat, se podílejí rovněž některé specializované orgány. Přestože jejich vliv na evropské zpravodajské struktury je marginální, je vhodné alespoň stručně charakterizovat jejich kompetence, co se týče dohledu. Evropský inspektor ochrany dat (EDPS) byl ustaven v roce 2004 za účelem dohledu nad zachováváním předpisů upravujících ochranu soukromí při zpracování osobních dat orgány a útvary EU v rámci plnění jejich úkolů, včetně zpracování pro zpravodajské účely. Evropský veřejný ochránce práv provádí šetření v případech údajného nesprávného úředního postupu agentur a útvarů EU, jež se může týkat rovněž přístupu veřejnosti k dokumentům<sup>40</sup>. Dalším horizontálním útvarem je pracovní skupina pro ochranu dat zřízená podle článku 29 směrnice 95/46/ES o ochraně

---

<sup>38</sup> HERRANZ-SURRALLÉS, A. 2014. Parliamentary Oversight of EU Foreign And Security Policy: Moving Beyond the Patchwork?. ISPI Analysis No. 230, s. 9. Dostupné na [http://www.ispionline.it/sites/default/files/publicazioni/analysis\\_230\\_2013.pdf](http://www.ispionline.it/sites/default/files/publicazioni/analysis_230_2013.pdf).

<sup>39</sup> ABAZI, V. 2014. The Future of Europol's Parliamentary Oversight: A Great Leap Forward?. German Law Journal, 15(6), s. 1129.

<sup>40</sup> DE MOOR, A., VERMEULEN, G. 2011. Europol and Eurojust. In A. Wills et al., Parliamentary Oversight of Security and Intelligence Agencies in the European Union. Brussels: European Parliament, s. 378.

jednotlivců při zpracování osobních dat a o volném pohybu těchto dat<sup>41</sup>. Skupina sdružuje zástupce národních orgánů pro ochranu dat, EDPS a Evropské komise. Jde o poradní orgán podporující jednotné uplatňování obecných zásad ochrany dat a poskytování odborných posudků týkajících se zpracovávání osobních dat v EU.

Evropský parlament zaujímá významné místo v systému unijního horizontálního dohledu zejména po změnách provedených Lisabonskou smlouvou. Jeho pravomoci dohledu byly nepochybně formálně rozšířeny a posíleny co se praktického uplatnění týče. Stále však postrádají jednoznačnou konkrétnost a jsou omezeny existujícími předpisy upravujícími přístup k utajovaným informacím. Pokud jde o kriminální zpravodajství, se zavedením řádného legislativního postupu na celou oblast svobody, bezpečnosti a spravedlnosti (s ojedinělými výjimkami) získal Evropský parlament větší vliv na působení orgánů zapojených do unijní spolupráce v rámci kriminálního zpravodajství. To je obzvláště zřetelné při srovnání s dřívějším stavem, v němž se jeví parlamentní dohled nedostatečně vyvinutou oblastí zatíženou "logikou mezivládního přístupu upřednostňující exekutivu před legislativou"<sup>42</sup>. Nové pravomoci EP je proto stále nutno chápat v podmiňovacím způsobu. Ustanovení Lisabonské smlouvy týkající se rozšířené pravomoci Evropského parlamentu v oblasti kontroly a hodnocení činnosti agentur v oblasti kriminálního zpravodajství, zejména Europolu a Eurojustu, dosud čekají na jejich efektivní naplnění.

Nové nařízení o Europolu, které Rada EU přijala v květnu 2016 (s účinností od 1. května 2017), stanoví v článku 51 zřízení specializované skupiny pro společnou parlamentní kontrolu (JPSG). Skládá se z členů národních parlamentů a zástupců příslušného výboru Evropského parlamentu, tedy výboru LIBE (občanské svobody, spravedlnost a vnitřní věci). JPSG "politicky monitoruje činnosti Europolu při plnění jeho poslání, a to i pokud jde o dopad těchto činností na základní práva a svobody fyzických osob"<sup>43</sup>. Je oprávněna vyzvat předsedu Správní rady, výkonného ředitele Europolu nebo jejich zástupce, aby se skupinou na její žádost diskutovali záležitosti týkající se činnosti agentury.

JPSG je oprávněna obdržet pro informační účely a při zachování mlčenlivosti a důvěrnosti "důležité dokumenty" včetně "vyhodnocení hrozeb, strategických analýz a zpráv o celkové situaci týkajících se cílů Europolu, jakož i jako výsledky studií a hodnocení vypracovaných Europolem". Členům JPSG nicméně nejsou automaticky poskytovány citlivé materiály, podléhající utajení. Toto bude upraveno sekundárním právem EU - předpisem o mlčenlivosti a důvěrnosti údajů a o ochraně citlivých informací nepodléhajících utajení, přijatým Europlem v souladu s rozhodnutím 2013/488/EU o ochraně utajovaných informací a zajišťujícím odpovídající úroveň jejich ochrany. V praxi může být členům Evropského parlamentu odepřen přístup k nejpodstatnějším informacím a údajům v držení Europolu poměrně snadno.

Na rozdíl od Europolu je parlamentní vliv na hodnocení činnosti Eurojustu stále bez podrobné úpravy. Podle článku 85 Smlouvy o fungování EU se Evropský parlament a

---

<sup>41</sup> Směrnice Evropského parlamentu a Rady 95/46/ES ze dne 24. října 1995 o ochraně fyzických osob v souvislosti se zpracováním osobních údajů a o volném pohybu těchto údajů, dostupná na <http://eur-lex.europa.eu/legal-content/CS/ALL/?uri=celex%3A31995L0046>.

<sup>42</sup> PUNTSCHER RIEKMANN, S. (2008). Security, Freedom and Accountability: Europol and Frontex. In E. Guild and F. Geyer (eds), Security versus Justice? Police and Judicial Cooperation in the European Union. Aldershot – Burlington, s. 32.

<sup>43</sup> Nařízení Evropského parlamentu a Rady (EU) 2016/794 ze dne 11. května 2016 o Agentuře Evropské unie pro spolupráci v oblasti prosazování práva (Europol) a o zrušení a nahrazení rozhodnutí 2009/371/SVV, 2009/934/SVV, 2009/935/SVV, 2009/936/SVV a 2009/968/SVV.

národní parlamenty účastní hodnocení činnosti Eurojustu. V současné době nejsou přijata žádná zvláštní opatření, i když Evropská komise v tomto ohledu již předložila několik návrhů. V roce 2013 předložila návrh nového nařízení na znovuoostavení agentury. Je zajímavé, že podrobná ustanovení týkající se parlamentní kontroly se mezi oběma agenturami podstatně liší, přičemž je zvýrazněn zásadní rozdíl mezi "hodnocením" (Eurojust) a "kontrolou" (Europol). Obě agentury podléhají obecným požadavkům na hodnocení včetně účasti a vystupování vedoucích agentur a předsedů správních rad v Evropském parlamentu (s ohledem na povinnost dodržovat mlčenlivost a důvěrnost informací). Eurojust je povinen předat Evropskému parlamentu a národním parlamentům výsledky studií a strategických projektů vyhotovených nebo zadaných Eurojustem, jakož i pracovních dohody uzavřené s třetími stranami, s výhradou pravidel o utajení.

Frontex, narozdíl od Europolu a Eurojustu, není výslovně uveden ve Smlouvě o fungování EU v souvislosti s parlamentní kontrolou nebo hodnocením jeho činnosti. EP tedy vykonává celkový dohled, ten však je považován pro účinnou kontrolu nakládání s citlivými daty, zejména pro účely analýzy rizik, vyhodnocování hrozeb, situační a přeshraniční zpravodajské obrazy za zcela nedostatečný. Týká se to zejména možných sporů ohledně zpracování osobních dat určitých skupin migrující populace (navrátilci, převaděči, osoby podezřelé z pašování lidí) kde Frontex používá pravidla utajení<sup>44</sup>. Ani nové nařízení o Evropské pohraniční a pobřežní (EBCG) strážní, nahrazující nařízení o Frontexu, nepřináší změny v pravidlech o sdílení informací, kromě výměny zpravodajských informací, a to přesto, že ustanovení nařízení zmocňují EBCG k zabraňování přeshraniční trestné činnosti včetně napomáhání nelegálnímu přistěhovalectví, obchodování s lidmi a terorismu<sup>45</sup>.

Do rámce dohled Evropského parlamentu nutno zahrnout i činnost jednotlivých poslanců, projevující se nejen během debat v příslušných parlamentních výborech a na plenárních zasedáních, ale také v podobě otázek adresovaných institucím EU vykonávajícím vertikální dohled a správní řízení zpravodajských subjektů EU. Tyto dotazy se týkají nejen poskytnutí dalších informace a vysvětlení některých aspektů zpravodajské spolupráce v EU, ale také zkoumání rozsahu citlivosti informací v držení institucí EU, především Rady a Komise a rámce jejich dostupnosti podle platného unijního práva. Soudní dohled nad agenturami a útvary EU zapojenými do zpravodajských činností byl pravidelným předmětem kritiky, většinou kvůli určitým výjimkám a vyloučením provozních činností z kontroly prováděné Soudním dvorem<sup>46</sup>. Podle příslušných ustanovení Lisabonské smlouvy (článek 276 SFEU), není soud EU oprávněn přezkoumávat platnost nebo přiměřenost operací prováděných policií nebo jinými donucovacími orgány členského státu nebo naplňování odpovědnosti připadající na členské státy za udržování veřejného pořádku a zajištění vnitřní

---

<sup>44</sup> CARRERA, S. 2007. The EU Border Management Strategy. FRONTEX and the Challenges of Irregular Immigration in the Canary Islands. CEPS Working Document No. 261. Brussels: CEPS, s. 14.

<sup>45</sup> Nařízení Evropského parlamentu a Rady (EU) 2016/1624 ze dne 14. září 2016 o Evropské pohraniční a pobřežní strážní a o změně nařízení Evropské ho parlamentu a Rady (EU) 2016/399 a zrušení nařízení Evropského parlamentu a Rady (ES) č. 863/2007, nařízení Rady (ES) č. 2007/2004 a rozhodnutí Rady 2005/267/ES. Nařízení zachovává právní kontinuitu mezi EBCG a dřívější podobou Frontexu.

<sup>46</sup> GLESS, S. (2002). What Kind of Judicial Control do the New Protagonists Need?: The Accountability of the European Police Office (Europol). In G. de Kerchove and A. Weyemberg (eds), L'espace pénal européen: enjeux et perspectives. Bruxelles: Editions de l'Université de Bruxelles, s. 245 ad.



bezpečnosti (článek 276 SFEU). I přes rozšíření pravomoci Soudního dvora EU Lisabonskou smlouvou má soud stále nedostatečnou a roztržštěnou jurisdikci nad vnitřní bezpečností a trestním soudnictvím v rámci EU<sup>47</sup>.

## Závěry

Vznik a rozvoj kriminálního zpravodajství měly své kořeny v samotném fenoménu organizovaného zločinu, odrážejícím dynamický proces přechodu od lokálně ohraničené kriminality k nadnárodní organizované kriminalitě s rozsáhlými zdroji a globálním dosahem. Instrukce EU a příslušné úřady členských států dosáhly v polovině první dekády tohoto stovětí kritické úrovně společného povědomí a vzájemného porozumění s ohledem na závažnost nebezpečí představovaného teroristickými sítěmi a nadnárodními organizovanými zločineckými skupinami. Silný politický impuls vyslaný Evropskou radou po teroristickém činu v Madridu v roce 2004, a posílený Haagským programem byl sladčován s rostoucí aktivitou a organizační stabilizací Europolu a Eurojustu jako dvou unijních agentur v oblasti bezpečnosti a spravedlnosti.

Efektivní využití kriminálního zpravodajství zůstává doménou vnitrostátních donucovacích orgánů v rámci prevence a boje se zločineckými skupinami. Účinnost trestního řízení by však měla brát v úvahu nejen operativní aspekty prosazování práva v daném členském státě, ale také určité organizační předpoklady vznikající na nadnárodní úrovni a zahrnuté do všeobecných strategií a operativních plánů schvalovaných metodou konsensu.

Praktické provádění dohledu a realizace odpovědnosti vyvolaly v EU smíšené reakce. Spojení vertikální a horizontální dimenze vedlo k tomu, že formy a prostředky dohledu se jeví poněkud nejasné s ohledem na nedostatek hierarchických předpokladů, z nichž vycházejí mechanismy odpovědnosti, i vzhledem ke značným mezerám v institucionálním prostředí horizontálního dohledu na unijní úrovni. Provádění operativních činností v mezinárodním měřítku se navíc stalo předmětem sledování a hodnocení prováděného nadnárodními institucemi koordinujícími spolupráci v oblasti výměny informací a sdílení zpravodajských informací. Společné zpravodajské činnosti se nicméně vymykají dosahu odpovědnosti na národní úrovni a současně nejsou podchyceny ani strukturami odpovědnosti existující na úrovni EU. Účinný dohled EU je snižován deficitem evropské veřejné moci. Navíc nepokrývá poměrně širokou oblast polooficiální zpravodajské spolupráce, zejména v boji proti terorismu a boj proti trestné činnosti jako je Bernský klub, tj. pracovní skupina policie proti terorismu, a do jisté míry též skupina G6.

Vyhodnocení a posouzení rozsahu a obsahu zpravodajských produktů v EU je společným úkolem agentur a útvarů EU i příslušných vnitrostátních orgánů. Institucionální dohled zahrnuje soubor opatření, postupů a mechanismů, které jsou utvářeny v rámci průniku samostatných působností zpravodajství a praktik obchodování provozovaného mezi agenturami EU a členskými státy. V důsledku toho je dohled a odpovědnost v rámci spolupráce při poskytování a zpracování kriminálních informací předmětem jednotlivých politických dohod vytvářených na různých úrovních koordinace postupů při řízení znalostí v oblasti vnitřní bezpečnosti EU. Co se právního rámce dohledu týče, i přes významné zlepšení unijního právního rámce pro dohled a

---

<sup>47</sup> Wolff, S. 2012. The New EU's Internal Security Architecture Implementation Challenges. In F. Laursen (ed), The EU's Lisbon Treaty. Institutional Choices and Implementation. Farnham – Burlington, s. 67.

odpovědnost v oblasti kriminálního zpravodajství v EU po Lisabonské smlouvě 2007 v mnoha úrovních stále chybějí prováděcí pravidla umožňující realizaci zvýšených dohledových pravomocí. K jejich přijetí dává Lisabonská smlouva potřebná zmocnění, ale tyto předpisy stále čekají na své schválení v rámci legislativních procedur EU.

### Seznam bibliografických odkazů

ABAZI, V. The Future of Europol's Parliamentary Oversight: A Great Leap Forward? *German Law Journal*, 2014, No. 15/6 Dostupné na [http://www.germanlawjournal.com/pdfs/Vol15-No6/PDF\\_Vol\\_15\\_No\\_06\\_05%20Abazi.pdf](http://www.germanlawjournal.com/pdfs/Vol15-No6/PDF_Vol_15_No_06_05%20Abazi.pdf).

BAKER, J. A. Intelligence Oversight. *Harvard Journal on Legislation*, 2008, No. 45/1

BENZ, A., HARLOW, C., PAPADOPOULOS, Y. Introduction. *European Law Journal*, 2007, No. 13/4

BONO, G. Challenges of Democratic Oversight of EU Security Policies. *European Security*, 2006, Volume 15, Issue 4

BOVENS, M. Two Concepts of Accountability: Accountability as a Virtue and as a Mechanism. *West European Politics*, 2010, Volume 33, Issue 5

CAPARINI, M. Controlling and Overseeing Intelligence Services in Democratic States. In H. Born, M. Caparini (eds), *Democratic control of intelligence services: containing rogue elephants*. Routledge 2013.

CARRERA, S. *The EU Border Management Strategy. FRONTEX and the Challenges of Irregular Immigration in the Canary Islands*. CEPS Working Document No. 261. Brussels: CEPS, 2007.

DE MOOR, A., VERMEULEN, G. *The Europol Council Decision: Transforming Europol into an Agency of the European Union*. *Common Market Law Review*, 2010, No. 47/4

DUKE, S. Intelligence, security, and information flows in CFSP. *Intelligence and National Security*, 2006, No. 21/4

GILL, P., PHYTHIAN, M. *Intelligence in an Insecure World*, 2nd ed. Cambridge: Polity Press, 2012.

GLESS, S. *What Kind of Judicial Control do the New Protagonists Need?: The Accountability of the European Police Office (Europol)*. In G. de Kerchove and A. Weyemberg (eds), *L'espace pénal européen: enjeux et perspectives*. Bruxelles: Editions de l'Université de Bruxelles, 2002.

HERMAN, M. Ethics and Intelligence after September 2001. *Intelligence and National Security*, 2004, No. 19/2

GRZUSZCZAK, A. *EU criminal intelligence cooperation – challenges of oversight and accountability*, Paper to the UACES 46th Annual Conference, 2016, London, 5-7 September 2016.

HERRANZ SURRALLÉS, A. *Parliamentary Oversight of EU Foreign And Security Policy: Moving Beyond the Patchwork?*. ISPI Analysis, 2014, No. 230. Dostupné [http://www.ispionline.it/sites/default/files/pubblicazioni/analysis\\_230\\_2013.pdf](http://www.ispionline.it/sites/default/files/pubblicazioni/analysis_230_2013.pdf)

HORGBY, A., RHINARD, M. *The EU's Internal Security Strategy: Living in the Shadow of Its Past*. Occasional Paper no. 24. Stockholm: The Swedish Institute of International Affairs, 2013.

LEIGH, I. *Accountability and intelligence cooperation: framing the issue*. In H. Born, I. Leigh and A. Willis (eds), *International Intelligence Cooperation and Accountability*. Abingdon - New York: Routledge, 2011.

O'DONNELL, G. *Delegative Democracy*. *Journal of Democracy*, 1994, No. 5/1.

PASTOR, R. A. *The Third Dimension of Accountability: The International Community in National Elections*. In A. Schedler, L. Diamond and M.F. Plattner (eds), *The Self-Restraining State. Power and Accountability in New Democracies*. Boulder, CO - London: Lynne Rienner Publishers, 1999.

PIKNA, B. *K pojmu „bezpečnostní informace“ v právu a praxi Evropské unie*. *Kriminalistika*, 2006, č.3/2006.

PUNTSCHER RIEKMANN, S. *Security, Freedom and Accountability: Europol and Frontex*. In E. Guild and F. Geyer (eds), *Security versus Justice? Police and Judicial Cooperation in the European Union*. Aldershot – Burlington, VT: Ashgate, 2008.

VAN BUUREN, J. *From Oversight to Undersight: the Internationalization of Intelligence*. *Security and Human Rights*, 2013, No. 24/3-4.

WALDRAUCH, H. *Institutionalizing Horizontal Accountability. A Conference Report*. *Political Science Series*, 1998, No. 55. Vienna: Institute for Advanced Studies.

WILLS, A. et al. *Parliamentary Oversight of Security and Intelligence Agencies in the European Union*. Brussels: European Parliament, 2011.

WOLFF, S. *The New EU's Internal Security Architecture Implementation Challenges*. In F. Laursen (ed), *The EU's Lisbon Treaty. Institutional Choices and Implementation*. Farnham - Burlington, VT: Ashgate, 2012.

# Zadávání veřejných zakázek

## Entering the public procurements

Karel Marek<sup>1</sup>

### Abstrakt

Na základě veřejných zakázek získávají dodavatelé možnost provádění rozsáhlých dodávek. Realizuje se zde značná část společensky disponibilních prostředků. Na základě veřejných zakázek vznikají relativně stabilní obchodní vztahy se zajištěným financováním. Pro podnikatele, který zakázku získá, je minimalizováno riziko, že za jím poskytnuté plnění neobdrží dohodnutou úplatu. K tomu, aby při získávání těchto zakázek bylo postupováno transparentně a nediskriminačně, se snaží přispět i nové směrnice EU a na ně navazující tuzemská úprava. V příspěvku jde o pojednání o nové úpravě. Jde zejména o zjištění skutečnosti, zda lze zakázky zadávat méně formálním způsobem a zda se zde rozšiřuje elektronizace zadávání.

**Klíčová slova:** zadávání veřejných zakázek, dodávky, obchodní vztahy.

### Abstract

Under public contracts, suppliers are able to make large-scale deliveries. There is a large part of socially available resources. Under public contracts, there is a relatively stable business relationship with secured financing, and the risk of not getting the agreed payoff is minimized for the contractor who gets the contract. In order to be transparent and non-discriminatory in the procurement process, the new EU directives and the related domestic regulation are also intended to contribute. The contribution is a comparison of the previous and the adjustments. It is mainly about finding out whether the contracts can be entered in less formal way and whether the electronization of the assignment is begin extended here.

**Keywords:** public contract, public procurement, deliveries, business relationship.

### Úvodem

Zadávání veřejných zakázek je procesem, který je začasté - podle zákonné úpravy - nutné uskutečnit, a který ústí do uzavření smlouvy. Vzhledem k tomu, že od 1. 11. 2016 je v ČR účinný zákon č. 134/2016 Sb., který veřejné zakázky upravuje (je účinný jako celek; u některých ustanovení podle jeho § 279 nastane účinnost později) a zákon č. 135/2016 Sb., kterým se mění některé zákony v souvislosti s přijetím zákona o zadávání veřejných zakázek, je vhodné této tématice aktuálně věnovat následující řádky. Je to z toho důvodu, že řada osob se běžně stává osobou činnou v zadávacím procesu a u dalších osob se tak může v budoucnu stát alespoň ad hoc nebo s těmito osobami mohou spolupracovat.

Na základě veřejných zakázek získávají dodavatelé možnost provádění rozsáhlých dodávek. Realizuje se zde značná část společensky disponibilních prostředků. Na základě veřejných zakázek vznikají relativně stabilní obchodní vztahy se zajištěným

---

<sup>1</sup> prof. JUDr. Karel Marek, CSc. Fakulta právních a správních studií, VŠFS Praha, e-mail: 30051@mail.vsfs.cz.

financováním. Pro podnikatele, který zakázku získá, je minimalizováno riziko, že za jím poskytnuté plnění neobdrží dohodnutou úplatu."<sup>2</sup> K tomu, aby při získávání těchto zakázek bylo postupováno transparentně a nediskriminačně, se snaží přispět i nové směrnice EU a na ně navazující tuzemská úprava.

Nová česká právní úprava zapracovává příslušné předpisy EU a určuje<sup>3</sup>

- a) pravidla pro zadávání veřejných zakázek, včetně zvláštních postupů předcházejících jejich zadání,
- b) povinnosti dodavatelů při zadávání veřejných zakázek a při zvláštních postupech předcházejících jejich zadání,
- c) uveřejňování informací o veřejných zakázkách,
- d) zvláštní podmínky fakturace za plnění veřejných zakázek,
- e) zvláštní důvody pro ukončení závazků ze smluv na veřejné zakázky,
- f) informační systém o veřejných zakázkách,
- g) systém kvalifikovaných dodavatelů,
- h) systém certifikovaných dodavatelů,
- i) dozor nad dodržováním tohoto zákona.

## Východiska a pojmy

Při zadávání veřejných zakázek jde o to, aby v rámci soutěže byly vybrány ty dodávky, které budou mít nejpříznivější ceny a parametry. Zohlednit je však přitom nutno i tu skutečnost, že průběh zadávání vyžaduje i vynaložení určitých nákladů.

Přitom jde o to, aby byly náklady co nejnižší, proces zadávání co nejrychlejší a pro zadavatele vhodný jeho podmínkám. Lze tedy zřejmě vítat, že nová je v právní úpravě zejména skutečnost, že si zadavatel může sám rozvrhnout průběh zadávacího řízení od otevírání obálek s nabídkami<sup>4</sup>. Může provést posouzení splnění podmínek účasti

---

<sup>2</sup> PLÍVA, S. *Obchodní závazkové vztahy*. ASPI Praha 2006, 1. vydání, s. 49.

<sup>3</sup> Směrnice Evropského parlamentu a Rady 2014/24/EU ze dne 26. února 2014 o zadávání veřejných zakázek a o zrušení směrnice 2004/18/ES. Směrnice Evropského parlamentu a Rady 2014/25/EU ze dne 26. února 2014 o zadávání zakázek subjekty působícími v odvětví vodního hospodářství, energetiky, dopravy a poštovních služeb a o zrušení směrnice 2004/17/ES. Směrnice Evropského parlamentu a Rady 2014/23/EU ze dne 26. února 2014 o udělování koncesí. Směrnice Evropského parlamentu a Rady 2009/81/ES ze dne 13. července 2009 o koordinaci postupů při zadávání některých zakázek na stavební práce, dodávky a služby zadavateli v oblasti obrany a bezpečnosti a o změně směrnic 2004/17/ES a 2004/18/ES. Směrnice Rady ze dne 21. prosince 1989 o koordinaci právních a správních předpisů týkajících se přezkumného řízení při zadávání veřejných zakázek na dodávky a stavební práce (89/665/EHS). Směrnice Rady 92/13/EHS ze dne 25. února 1992 o koordinaci právních a správních předpisů týkajících se uplatňování pravidel Společenství pro postupy při zadávání zakázek subjekty působícími v odvětví vodního hospodářství, energetiky, dopravy a telekomunikací. Směrnice Evropského parlamentu a Rady 2007/66/ES ze dne 11. prosince 2007, kterou se mění směrnice Rady 89/665/EHS a 92/13/EHS, pokud jde o zvýšení účinnosti přezkumného řízení při zadávání veřejných zakázek.

Směrnice Evropského parlamentu a Rady 2014/55/EU ze dne 16. dubna 2014 o elektronické fakturaci při zadávání veřejných zakázek.

<sup>4</sup> TLUSTOŠOVÁ, K. Nová právní úprava veřejných zakázek. *Soukromé právo*, č. 10/2016, s. 3 - 7.

v zadávacím řízení před hodnocením nabídek nebo až po hodnocení nabídek<sup>5</sup>.

Není stanoveno pořadí jednotlivých úkonů pro výběr vybraného dodavatele od ukončení otevírání obálek až do uzavření smlouvy. Záleží jen na zadavateli, jaký zvolí konkrétní postup pro průběh zadávacího řízení (viz § 39), který transparentně zaznamená a splní všechny povinnosti, které se ke konečnému výběru vybraného dodavatele a uzavření smlouvy váží.

Uvedené kroky pro posuzování splnění podmínek účasti v řízení a hodnocení nabídek mohou být prováděny v jakémkoliv pořadí nebo dohromady, konkrétní pořadí úkonů v řízení není regulováno, výsledkem zadávacího řízení je zpráva o hodnocení nabídek, uzavřená smlouva s vybraným dodavatelem a písemná zpráva zadavatele. Konkrétní postup v řízení si zadavatelé mohou zvolit podle toho, jak bude vyhovovat jednotlivým zadavatelům a jejich interním postupům, případně si mohou upravit své interní postupy pro zadávání zakázky tak, aby maximálně využili možnosti nové úpravy. Takto může být zásadně snížena administrativní náročnost zadávacího řízení, neboť nebude nezbytné podrobně posuzovat nabídky účastníků zadávacího řízení, kteří se nestali vybraným dodavatelem. Jde po našem soudu o vhodné řešení.

Zadavateli ovšem nic nebrání ani v tom, aby postupoval tak, jak bylo stanoveno v předchozí právní úpravě, tedy nejdříve posoudil splnění kvalifikace a obsah nabídek, účastníky, jejichž nabídka nesplnila zadávací podmínky, vyloučil, a až poté přistoupil k hodnocení nabídek a výběru dodavatele. Nad celým procesem vykonávám dozor. Ústřední úlohu zde přitom hraje Úřad pro ochranu hospodářské soutěže. Ten se při svém rozhodování opírá i o evropská rozhodnutí a stanoviska.

Zadáním veřejné zakázky se podle zákona pro jeho účely rozumí uzavření úplatné smlouvy mezi zadavatelem a dodavatelem, z níž vyplývá povinnost dodavatele poskytnout dodávky, služby nebo stavební práce. Za zadání veřejné zakázky (dále jen ZVZ) se nepovažuje uzavření smlouvy, kterou se zakládá pracovněprávní nebo jiný obdobný vztah, nebo smlouvy upravující spolupráci zadavatele při zadávání veřejné zakázky podle příslušného ustanovení zákona. Veřejnou zakázkou (dále jen VZ) je VZ na dodávky, VZ na služby, VZ na stavební práce, koncese na služby a koncese na stavební práce.

Veřejné zakázky vč. koncesí jsou dnes upraveny společně (tak tomu bylo již dříve ve Slovenské republice) v zákonu č. 134/2016 Sb. To považujeme to za správné.

Druhy zadávacích řízení se pro účely zákona rozumí:

- a) zjednodušené podlimitní řízení,
- b) otevřené řízení,
- c) užší řízení,
- d) jednací řízení s uveřejněním,
- e) jednací řízení bez uveřejnění,
- f) řízení se soutěžním dialogem,
- g) řízení o inovačním partnerství,
- h) koncesní řízení, nebo

---

<sup>5</sup> GRULICH, T. Vybrané problémy nové právní úpravy zadávání veřejných zakázek. *Právní rozhledy* č. 20/2016, s. 705 - 713.

i) řízení pro zadání veřejné zakázky ve zjednodušeném režimu.

Zákon rozlišuje zadavatele na veřejné zadavatele, dotované zadavatele, sektorové zadavatele a jiné zadávající osoby.

Veřejným zadavatelem je:

- a) Česká republika; v případě České republiky se organizační složky státu považují za samostatné zadavatele,
- b) Česká národní banka,
- c) státní příspěvková organizace,
- d) územní samosprávný celek nebo jeho příspěvková organizace,
- e) jiná právnická osoba, pokud
  1. byla založena nebo zřízena za účelem uspokojování potřeb veřejného zájmu, které nemají průmyslovou nebo obchodní povahu, a
  2. jiný veřejný zadavatel ji převážně financuje, může v ní uplatňovat rozhodující vliv nebo jmenuje nebo volí více než polovinu členů v jejím statutárním nebo kontrolním orgánu.

Dotovaným zadavatelem je osoba, která k úhradě nadlimitní nebo podlimitní veřejné zakázky použije více než 200 000 000 Kč, nebo více než 50 % peněžních prostředků, poskytnutých z

- a) rozpočtu veřejného zadavatele,
- b) rozpočtu Evropské unie nebo veřejného rozpočtu cizího státu s výjimkou případů, kdy je veřejná zakázka plněna mimo území Evropské unie.

Další skupinu zadavatelů tvoří tzv. sektoroví (také někdy nazývaní síťoví nebo odvětvoví) zadavatelé. Tito zadavatelé jsou zákonem vymezeni (viz § 151 zákona) včetně sektorových koncesí (viz § 176 zákona).

Pokud veřejný, dotovaný či sektorový zadavatel zahájí zadávací řízení, i když k tomu nebyl povinen, je povinen ve vztahu k zadávané veřejné zakázce dodržovat zákon.

Za zadavatele se považuje také jiná osoba, která zahájila zadávací řízení, ačkoliv k tomu nebyla povinna, a to i ve vztahu k tomuto zadávacímu řízení a do jeho ukončení. V návaznosti na definování zadavatelů určuje zákon i dodavatele a následně zásady zadávání. Dodavatelem se rozumí osoba, která nabízí poskytnutí dodávek, služeb nebo stavebních prací, nebo více těchto osob společně. Za dodavatele se považuje i pobočka závodu; v takovém případě se za sídlo dodavatele považuje sídlo pobočky závodu. Zadavatel při postupu podle tohoto zákona musí dodržovat zásady transparentnosti a přiměřenosti. Ve vztahu k dodavatelům musí zadavatel dodržovat zásadu rovného zacházení a zákazu diskriminace.

Zadavatel nesmí omezovat účast v zadávacím řízení těm dodavatelům, kteří mají sídlo v

- a) členském státě Evropské unie, Evropského hospodářského prostoru nebo Švýcarské konfederaci (dále jen "členský stát"), nebo
- b) jiném státě, který má s Českou republikou nebo s Evropskou unií uzavřenu mezinárodní smlouvu zaručující přístup dodavatelům z těchto států k zadávané veřejné zakázce.

Zákon dále upravuje tzv. centrální zadávání. Centrální zadávání je třeba lišit od tzv. společného zadávání. Centralizované zadávání se může uskutečňovat na všech úrovních, např. pro samosprávné celky (kraje, obce či městské části apod.). Zákon vymezuje dva základní druhy centralizovaného zadávání. V prvním případě pořizuje v zadávacím řízení centrální zadavatel dodávky či služby, které následně poskytuje bez navýšení ceny zadavatelům. Tento postup není možné aplikovat u veřejných zakázek na stavební práce.

Ve druhém případě podstupuje centrální zadavatel zadávací řízení na účet zadavatelů. To znamená, že zadavatelé centrálního zadavatele např. zmocní k realizaci zadávacího řízení. V tomto případě je přípustné, aby centrální zadavatel pořizoval pro zadavatele zboží, služby i stavební práce.

Zadavatelé, kteří pořizují zboží, služby či stavební práce prostřednictvím centrálního zadavatele, sami nepodstupují zadávací řízení, ale toto zadávací řízení podstupuje centrální zadavatel místo nich. Odpovědnost za řádný průběh celého zadávacího řízení nese tedy centrální zadavatel. Zadavatelé uzavírají s centrálním zadavatelem před zahájením centralizovaného zadávání smlouvu, ve které upraví podmínky související s centralizovaným zadáváním.

Zákon přitom upravuje i tzv. společné zadávání.

Zadavatelé mohou veřejnou zakázku zadat společně. Zadavatel může veřejnou zakázku zadat také společně s osobou, která nemá povinnost postupovat podle tohoto zákona. Před zahájením zadávacího řízení uzavřou osoby, které se budou účastnit společného zadávání, písemnou smlouvu, která upraví jejich vzájemná práva a povinnosti související se zadávacím řízením a stanoví způsob jednání vůči třetím osobám. Za dodržení tohoto zákona odpovídají při společném zadávání zúčastnění zadavatelé společně s výjimkou úkonů, které provádí zúčastněný zadavatel pouze svým jménem a na svůj účet. Zadává-li veřejnou zakázku více zadavatelů společně a alespoň jedna z těchto osob je zadavatelem podle práva jiného členského státu, je rozhodným právem pro zadávání veřejné zakázky a jeho přezkum právo České republiky nebo právo takového členského státu. Rozhodné právo se určí

a) mezinárodní smlouvou, nebo

b) dohodou osob zúčastněných na společném zadávání, nepostupuje-li se podle písmene a).

Zadává-li veřejnou zakázku osoba, kterou založil nebo zřídil zadavatel společně se zadavatelem se sídlem v jiném členském státě, dohodnou se tyto zadavatelé, že rozhodným právem pro zadávání veřejné zakázky a jeho přezkum je právo členského státu, ve kterém takto založená nebo zřízená osoba

a) má sídlo, nebo

b) vykonává svou činnost.

Náš zákon o veřejných zakázkách upravuje širší okruh otázek, než upravují evropské směrnice. Zatímco zadávací směrnice EU jsou stanoveny jen pro zakázky (evropské zakázky), které dosahují určených finančních limitů - nadlimitní veřejné zakázky, naše úprava je orientována i na zakázky nižších finančních objemů - podlimitní veřejné zakázky a zakázky malého rozsahu (takto je tomu i v některých jiných státech, např. i ve Slovenské republice).

Kromě tohoto členění lze lišit veřejné zakázky pro oblast bezpečnosti a obrany.



Podle hodnoty rozděluje zákon zakázky na:

- nadlimitní (evropské) zakázky jsou takovými zakázkami, u kterých předpokládaná cena veřejné zakázky alespoň dosáhne prahové hodnoty - částky určené směrnicemi EU. Tyto částky jsou vyjádřeny i v zákonu. Tyto zakázky se oznamují v Úředním věstníku EU.
- podlimitní zakázky jsou pak zakázky, u kterých předpokládaná cena takové zakázky určených limitů nedosáhne. Tyto zakázky nejsou upraveny zadávacími směrnicemi EU. Vztahuje se však na ně obecná úprava přijatá v EU (např. o nediskriminaci).<sup>6</sup>
- veřejné zakázky malého rozsahu. Jsou to zakázky do 2 mil. Kč (bez DPH) u dodávek a služeb a do 6 mil. Kč (bez DPH) u stavebních prací. Pro tyto zakázky je jen zákonem určena povinnost dodržovat zásady zákonné úpravy, tj. zejména zásady transparentnosti, nediskriminace, přiměřenosti. Postup zadávání těchto zakázek zákon neupravuje, začasť si však takový postup určuje zadavatel sám.

Pro zakázky nadlimitní a podlimitní s prahovou hodnotou do 50 mil. Kč (bez DPH) lze použít zjednodušené podlimitní řízení.

Veřejné zakázky se člení i podle jejich druhu.

Veřejnou zakázkou na dodávky je veřejná zakázka, jejímž předmětem je pořízení věcí, zvířat nebo ovladatelných přírodních sil, pokud nejsou součástí veřejné zakázky na stavební práce. Pořízením se rozumí zejména koupě, nájem nebo pacht.

Veřejnou zakázkou na služby je veřejná zakázka, jejímž předmětem je poskytování jiných činností, než stavebních prací.

Veřejnou zakázkou na stavební práce je veřejná zakázka, jejímž předmětem je

- a) poskytnutí činnosti uvedené v oddílu 45 hlavního slovníku jednotného klasifikačního systému pro účely veřejných zakázek podle přímo použitelného předpisu Evropské unie<sup>7</sup>,
- b) zhotovení stavby, nebo
- c) poskytnutí souvisejících projektových činností, pokud jsou zadávány společně se stavebními pracemi podle písmene a) nebo b).

Stavbou je pro účely tohoto zákona výsledek stavebních nebo montážních prací vytvářející jednotný celek, který je sám o sobě dostatečný k plnění hospodářské nebo technické funkce. Bez ohledu na právní formu spolupráce mezi zadavatelem a dodavatelem se za veřejnou zakázku na stavební práce považuje rovněž zhotovení stavby odpovídající požadavkům stanoveným zadavatelem, přičemž za odpovídající požadavkům stanoveným zadavatelem se považuje stavba, u níž má zadavatel rozhodující vliv na druh nebo projekt stavby.

Veřejné zakázky, které v sobě zahrnují více druhů veřejných zakázek, se zadávají v souladu s pravidly platnými pro druh veřejné zakázky odpovídající hlavnímu předmětu této veřejné zakázky. Obsahují-li veřejné zakázky dodávky i služby a nejedná se o veřejnou zakázku na stavební práce, určí se hlavní předmět podle části předmětu

---

<sup>6</sup> Viz např. JURČÍK, R. *Právní úprava veřejných zakázek a koncesních smluv*, ve Janků, M.: *Základy práva pro posluchače neprávnických fakult*, 6. vydání, 2016, C. H. Beck, s. 409.

<sup>7</sup> Nařízení Evropského parlamentu a Rady (ES) č. 2195/2002 ze dne 5. listopadu 2002 o společném slovníku pro veřejné zakázky (CPV), v platném znění.

veřejné zakázky s vyšší předpokládanou hodnotou. V ostatních případech se hlavní předmět určí podle základního účelu veřejné zakázky.

## **Druhy a průběh zadávacích řízení**

### ***Otevřené řízení***

Jde o řízení, které je velmi transparentní, je však organizačně nejnáročnější. Zadavatel provádí oznámení otevřeného řízení a sděluje tak neomezenému počtu dodavatelů svůj úmysl zadat veřejnou zakázku v tomto zadávacím řízení. V tomto řízení, které umožňuje účast všech uchazečům, je pak nutné hodnotit zásadně veškeré podané nabídky.

### ***Užší řízení***

Také v tomto řízení oznamuje zadavatel neomezenému počtu dodavatelů svůj úmysl zadat veřejnou zakázku. Dodavatelé projevují zájem o realizaci zakázky a prokazují svoje kvalifikace. Zadavatel stanoví kritéria pro výběr z dodavatelů. Podle naplnění kritérií vyzývá zadavatel určené dodavatele k podání nabídky.

Výhodou je skutečnost, že se posléze hodnotí jen určený počet nabídek. Je však důležité, aby kritéria pro výběr byla stanovena vhodně.

### ***Jednací řízení***

Rozlišujeme jednací řízení s uveřejněním a jednací řízení bez uveřejnění. Tato řízení jsou nejméně formální. Zatímco volbu toho, zda zadavatel použije otevřené řízení nebo užší řízení si zadavatel provádí sám, jednací řízení s uveřejněním nebo jednací řízení bez uveřejnění je možno provádět jen v případech stanovených zákonem. Jde i o případy, kdy je možné jen obtížně určit rozsah zakázky.

### ***Jednací řízení s uveřejněním***

Zde zadavatel oznamuje neomezenému počtu dodavatelů, že bude zadávat zakázku v tomto zadávacím řízení. Tím vyzývá dodavatele k žádosti o účast.

V případě tzv. podlimitních veřejných zakázek může zadavatel použít toto jednací řízení bez uvedení důvodu.

Jinak se používá:

- pokud nelze potřeby zadavatele uspokojit bez úpravy na trhu dostupných plnění, součástí veřejné zakázky je návrh řešení nebo inovativní řešení,
- zakázka nemůže být zadaná bez předchozího jednání z důvodu zvláštních okolností vyplývajících z povahy, složitosti nebo právních a finančních podmínek spojených s předmětem veřejné zakázky,
- nelze stanovit technické podmínky odkazem na technické dokumenty,
- jestliže předchozí otevřené nebo užší řízení bylo zrušeno podle příslušného ustanovení zákona, podle kterého zadavatel zruší zadávací řízení, pokud po uplynutí lhůty pro podání žádostí o účast, předběžných nabídek nebo nabídek v zadávacím řízení není žádný účastník zadávacího řízení.

### ***Jednací řízení bez uveřejnění***

U tohoto řízení neprovádí zadavatel uveřejnění, ale oznamuje písemnou formou dodavatelům nebo vymezenému počtu dodavatelů skutečnost, že zamýšlí zadat tuto

zakázku v tomto zadávacím řízení. Obecná úprava má přitom určeny zvláštnosti pro sektorové zakázky a podlimitní zakázky.

Jednací řízení bez uveřejnění se používá v případech:

- ve kterých zadavatel podstatným způsobem nezměnil zadávací podmínky oproti předchozímu otevřenému řízení, užšímu řízení nebo zjednodušenému podlimitnímu řízení, ve kterých nebyly podány žádné nabídky nebo žádost o účast,
- podané nabídky nesplňovaly požadavky zadavatele na předmět veřejné zakázky nebo účastníci zadávacího řízení nesplnili podmínky v žádosti o účast,
- jestliže veřejná zakázka může být splněna jen určitým dodavatelem, protože předmětem zakázky je jedinečné umělecké dílo nebo výkon,
- neexistuje zde hospodářská soutěž, a to z technických důvodů nebo je nezbytné provést toto zadávání z důvodu ochrany výhradních práv včetně práv duševního vlastnictví,
- jestliže zde je krajně naléhavá okolnost, kterou zadavatel nemohl předvídat ani ji nezpůsobil.

U veřejných zakázek na dodávky je za určených podmínek možné, aby zadavatel použil jednací řízení bez uveřejnění, pokud je dodávané zboží vyráběno pouze pro účely výzkumu, pokusu, studia nebo vývoje. Může též jít o dodatečné dodávky od téhož dodavatele, které jsou určeny jako částečná náhrada předchozí dodávky nebo k rozšíření dosavadního rozsahu dodávky, a to za předpokladu, že by změna dodavatele nutila zadavatele pořizovat dodávky s odlišnými technickými vlastnostmi, což by mělo neslučitelnost s původním předmětem plnění nebo by znamenaly nepřiměřené technické obtíže při provozu a údržbě. Není-li delší doba odůvodněna zvláštními okolnostmi, pak takové dodatečné dodávky mohou být pořizovány nejdéle tři roky od uzavření smlouvy.

Jednací řízení bez uveřejnění může být také prováděno u dodávek nakupovaných na komoditních burzách nebo pořizované za zvlášť výhodných podmínek od dodavatele, který je v likvidaci, nebo v případě, kdy je vůči dodavateli vedeno insolvenční řízení. Dodávky jsou zde sjednány s osobou, která je oprávněna disponovat s majetkovou podstatou.

Jde-li o veřejnou zakázku na služby, může zadavatel použít jednací řízení bez uveřejnění též, jde-li o veřejnou zakázku v návaznosti na soutěž o návrh, podle jejichž pravidel měl zadavatel v úmyslu zadat zakázku účastníkovi (účastníkům) soutěže o návrh, jehož návrh (jejichž návrhy) byl vybrán (byly vybrány).

Jednací řízení bez uveřejnění lze použít též u zakázek na služby nebo stavební práce, pokud jde o nové služby a nové stavební práce spočívající v opakování obdobných služeb a stavebních prací jako u původní veřejné zakázky a odpovídající původní veřejné zakázce, pokud tyto služby nebo stavební práce budou zadány témuž dodavateli, v zadávací dokumentaci původního zadávacího řízení, jehož zahájení bylo uveřejněno způsobem podle ustanovení § 212 nebo § 53 odst. 1 zákona a byla podle § 100 odst. 3 zákona uvedena možnost zadat novou zakázku na nové služby nebo nové stavební práce v jednacím řízení bez uveřejnění a zároveň byl uveden rozsah nových služeb nebo nových stavebních prací, a to za určených podmínek. Předpokládaná hodnota přitom byla zahrnuta do předpokládané hodnoty původní veřejné zakázky a jednací řízení bude zahájeno do 3 let ode dne uzavření smlouvy na původní veřejnou zakázku a skutečná hodnota (bez DPH) za nové služby nebo

stavební práce nepřesáhne o více než 30 % jejich předpokládanou hodnotu ani nepřesahuje 30 % ceny původní veřejné zakázky.

### **Zjednodušené podlimitní řízení**

Pro určené služby a stavební práce do 50 mil. Kč (bez DPH) lze použít zjednodušené podlimitní řízení. Přitom je pro toto řízení vymezeno použití příslušného ustanovení zákona.

Zadavatel zahajuje zjednodušené podlimitní řízení uveřejněním výzvy k podání nabídek na profilu zadavatele podle § 214, kterou vyzývá neomezený počet dodavatelů k podání nabídky. Zadavatel může výzvu po jejím uveřejnění odeslat některým dodavatelům, v takovém případě musí být výzva odeslána alespoň 5 dodavatelům. Výzva k podání nabídek musí obsahovat stanovené náležitosti (v příloze č. 6 k tomuto zákonu).

Zadavatel nesmí s účastníky zadávacího řízení o podaných nabídkách jednat.

Zadávací dokumentace musí být uveřejněna na profilu zadavatele po celou lhůtu pro podání nabídek. Pro zadávací dokumentaci a zadávací podmínky se použijí ustanovení § 96 až 100 obdobně; to neplatí pro dobu pro uveřejnění vysvětlení zadávací dokumentace podle § 98 odst. 1 písm. a) a dobu pro prohlídku místa plnění podle § 97. Zadavatel může použít jednotlivá pravidla pro zadávací řízení pro nadlimitní režim. Zadavatel může použít i jiná kritéria kvalifikace dodavatele, než jsou uvedena v části čtvrté zákona.

Pokud si to zadavatel v zadávací dokumentaci vyhradil, může oznámení o vyloučení účastníka zadávacího řízení nebo oznámení o výběru dodavatele uveřejnit na profilu zadavatele. V takovém případě se oznámení považují za doručená všem účastníkům zadávacího řízení okamžikem jejich uveřejnění. Pro podání a hodnocení nabídek a výběr dodavatele se použijí § 107 až 110 a § 114 až 122 obdobně. Jako kritéria kvality může zadavatel též stanovit i jiná kritéria (než jsou uvedena v § 116), pokud jsou založena na objektivních skutečnostech vztahujících se k osobě dodavatele nebo k předmětu veřejné zakázky. Zadavatel všem účastníkům zadávacího řízení umožní na jejich žádost nahlédnout do písemné zprávy o hodnocení nabídek a pořídit si z ní výpisy, kopie nebo její opisy.

Případné oznámení o zrušení zjednodušeného podlimitního řízení zadavatel uveřejní na profilu zadavatele do 5 pracovních dnů od rozhodnutí o zrušení zadávacího řízení.

Snahou je učinit tento druh zadávání časově i administrativně méně náročný oproti jiným druhům zadávání. Právní úprava se zde vymezuje na určení specifik, a pokud není v zákonu výslovně odkázáno na příslušné ustanovení pro nadlimitní režim, zadavatel je pouze oprávněn (ne však povinen) tato ustanovení použít.<sup>8</sup>

### **Soutěžní dialog**

Veřejný zadavatel může pro zadání veřejné zakázky se zvlášť složitým předmětem plnění použít soutěžní dialog, pokud použití otevřeného či užšího řízení není vzhledem k povaze zakázky možné. Zadavatel zde není schopen objektivně vymezit podmínky nebo požadavky. Probíhá ve dvou stupních. Zájemci jsou pak po prokázání kvalifikace vyzváni k účasti v soutěžním dialogu.

---

<sup>8</sup> Říčný, D.; Marečková, E.: Zjednodušené podlimitní řízení podle nového zákona o veřejných zakázkách, Veřejné zakázky, č. 4/2015, s. 28 - 29.

## **Rámcová dohoda**

Rámcovou dohodou je dohoda uzavřená mezi jedním nebo více zadavateli a jedním nebo více dodavateli. Obsahem je ujednání rámcových podmínek, zejména s ohledem na ceny nebo předpokládané množství, které mají být zadány v určitém časovém období. Zadavatel může uzavřít rámcovou dohodu jen na základě zadávacího řízení, které by byl oprávněn použít na veřejnou zakázku obdobného předmětu a předpokládané hodnoty.

## **Přezkumné řízení**

Úřad pro ochranu hospodářské soutěže vykonává dohled nad zadáváním veřejných zakázek.

Při zadávání nadlimitních a podlimitních veřejných zakázek či v soutěži o návrh může zadavatel podat zdůvodněné námitky kterýkoliv dodavatel, který má nebo měl zájem na získání určité veřejné zakázky.

Řízení o přezkoumání úkonů zadavatele se u Úřadu pro ochranu hospodářské soutěže zahajuje na písemný návrh stěžovatele nebo z moci úřední.

## **Průběh zadávacího řízení**

Průběh zadávacího řízení lze členit na:

- uveřejnění údajů o konání veřejné zakázky
- podávání nabídek
- posouzení kvalifikace
- hodnocení nabídek
- uzavření smlouvy s vybraným dodavatelem.

Údaje se uveřejňují ve Věstníku veřejných zakázek, u nadlimitních zakázek pak v Úředním věstníku EU. Provádí-li se předběžné oznámení, lze pak zkrátit lhůtu pro podání nabídek.

Nabídkou je návrh smlouvy podaný uchazečem. Z nabídek pak zadavatel volí tu nabídku, která je vyhodnocena jako nejvýhodnější.

Při posouzení kvalifikace se zjišťuje způsobilost dodavatele pro provedení zadávané veřejné zakázky (jde o způsobilost základní, obecnou, ekonomickou, technickou).

Hodnocení nabídek se provádí podle ekonomické výhodnosti nebo podle nejnižší nabídkové ceny. U hodnocení podle ekonomické výhodnosti se vždy jako kritérium stanoví nabídková cena a dále zejména kritérium provozních nákladů, požadavků na údržbu a technické či ekologické vlastnosti předmětu veřejné zakázky.

Zadávání a hodnocení některých veřejných zakázek nemusí být pak s hledem na jejich specifika jednoduchou záležitostí. Problémem je především vhodná volba hodnotících kritérií, která by umožnila zadavateli vybrat nejvýhodnější nabídku.<sup>9</sup>

S vybraným dodavatelem, jehož nabídka byla vyhodnocena jako nejvýhodnější, uzavírá pak zadavatel smlouvu. Jestliže by rozhodnutí zadavatele o tom, se kterým dodavatelem smlouvu uzavře, neodpovídalo pořadí nabídek podle hodnocení, musí

---

<sup>9</sup> K tomu viz např. Jelínek, K.: Hodnotící kritéria veřejných zakázek na právní služby v kontextu nového zákona o zadávání veřejných zakázek, Soukromé právo, č. 11/2016, s. 9 - 17.

rozhodnutí zadavatele obsahovat odůvodnění. Veřejný zadavatel zásadně uveřejňuje smlouvu na profilu zadavatele a v určených lhůtách skutečně uhrazenou cenu plnění.

Uzavřenou smlouvu není povinen zadavatel uveřejnit, pokud byla uveřejněna v registru smluv. Zveřejňování smluv upravuje zákon (byl již novelizován) o zvláštních podmínkách účinnosti některých smluv, který přinesl mj. povinnost některých subjektů zveřejňovat soukromoprávní smlouvy, smlouvy o poskytnutí dotace nebo návratné finanční výpomoci.<sup>10</sup>

Rozhodování sporných otázek při zadávání veřejných zakázek řeší právní úprava v zákonu o veřejných zakázkách. V ostatním je svěřena pravomoc obecným soudům. Může jít např. o spory o náhradu škody při porušení povinnosti. Je ovšem též možné v rámci vyřešení vzniklého sporu udělit k jeho rozhodnutí pravomoc obecnému rozhodci, popř. rozhodčímu soudu. Stálým rozhodčím soudem s obecnou pravomocí (příslušností) je Rozhodčí soud při Hospodářské komoře ČR a Agrární komoře ČR.<sup>11</sup>

Při přípravě a realizaci veřejných zakázek může případně docházet také ke vzniku trestněprávní odpovědnosti fyzických, ale i právnických osob. K současné trestněprávní úpravě odpovědnosti právnických osob ovšem dnes lze mít oprávněné výhrady a příslušná právní úprava se ve vztahu k veřejným zakázkám nejeví jako funkční.<sup>12</sup>

### **Koncesní řízení**

Jde o zvláštní druh veřejné zakázky. Od jiných zakázek se liší formou protiplnění a mírou rizika. U koncesí na služby a stavební práce se rizika spojená s využíváním přenášejí na koncesionáře. Koncesionář plnění poskytne a pak ho po stanovenou dobu využívá.

Kladně lze hodnotit, že právní úprava koncesí je přímo v zákonu o zadávání veřejných zakázek.

Koncesní smlouvy nebyly v předchozí právní úpravě upraveny v zákonu o veřejných zakázkách, ale v samostatném zákonu, který v řadě případů na zákon o veřejných zakázkách odkazoval.

---

<sup>10</sup> Blíže viz Janečková, E.: Zveřejňování smluv podle zákona o registru smluv, Daně a právo v praxi, č. 2/2016, s. 27 - 29.

<sup>11</sup> Blíže Viz: Janků, M.; Marek, K.: Rozhodčí řízení podle Řádu Rozhodčího soudu při HK ČR a AK ČR (u smluv uzavřených u veřejných zakázek), Veřejné zakázky a PPP projekty, č. 1/2016, s. 45 - 55.

<sup>12</sup> Vesecká, R.: Úvaha nad trestněprávní odpovědností právnických osob ve vztahu k veřejným zakázkám, Veřejné zakázky, č. 4/2015, s. 23 – 25.

## Závěrečné poznámky

Nová právní úprava je opět rozsáhlejší než úprava předchozí. Má přinést možnost zadávání jednoduššími způsoby, úprava se však jeví složitější. To může být její nevýhodou. Pro běžného adresáta bude i v této úpravě obtížné najít v zákonu ustanovení, která jsou souvisící. Pomoci přitom může komentářová literatura a text zákona vydávaný s vysvětlivkami. V zákonu je i úprava elektronické komunikace.

Komunikace mezi zadavatelem a dodavatelem je určena v ustanovení § 211 zákona. Ustanovení § 211 odst. 3 zákona ukládá zadavateli obecnou povinnost komunikovat s dodavatelem v zadávacím řízení elektronicky a stanoví z této povinnosti výjimky; toto ustanovení přineslo však i částečně odloženou účinnost. Odložená účinnost je stanovena v § 279 odst. 2 zákona a je různá v závislosti na druhu zadavatele. Pro zadavatele podle § 4 odst. 1 písm. a) zákona - organizační složky státu - Českou národní banku a centrální zadavatele nabylo předmětné ustanovení účinnost již 18. dubna 2017, pro ostatní zadavatele je pak účinnost stanovena na 18. října 2018.

Od 18. dubna 2017 tak již organizační složky státu, Česká národní banka a centrální zadavatelé musí komunikovat s dodavatelem výhradně elektronicky; zasílání dokumentů v listinné podobě je (až na výjimky uvedené v § 211 odst. 3) zákona vyloučeno. Tito zadavatelé nejsou oprávněni přijímat listinné nabídky, ale pouze nabídky doručené prostřednictvím elektronického nástroje, přičemž povinnost výhradně elektronické komunikace se uplatní i na zadávací řízení zahájená před 18. dubnem 2017. Není tedy rozhodující okamžik zahájení zadávacího řízení, ale okamžik, kdy dochází ke komunikaci mezi zadavatelem a dodavatelem.

V § 211 odst. 3 je uložena povinnost vést písemnou komunikaci elektronicky, nestanoví se zde však, jakými prostředky bude elektronická komunikace probíhat. K zachování povinnosti podle § 211 odst. 3 tak lze použít jakoukoli formu elektronické komunikace, včetně komunikace prostřednictvím datové schránky či běžného e-mailu.

U některých úkonů však nepostačí dodržení elektronické podoby podle § 211 odst. 3, neboť na ně zákon stanoví zvláštní požadavky. Úkony uvedené v § 28 odst. 1 písm. i) body 1 až 6 (nabídky, předběžné nabídky, žádosti o účast, žádosti o zařazení do systému kvalifikace, žádosti o účast nebo návrhy v soutěži o návrh, aukční hodnoty v elektronické aukci) může dodavatel provést pouze prostřednictvím zadavatelem stanoveného elektronického nástroje. Ve vztahu k zadavateli zákon obdobné omezení neobsahuje, v § 211 odst. 5 pouze vyžaduje uznávaný elektronický podpis v případech vyjmenovaných úkonů, pokud by je zadavatel činil jinak, než prostřednictvím elektronického nástroje nebo datovou schránkou. Rozvoj elektronické komunikace lze podle našeho názoru jen vítat.

## Synopsis

**Marek, K.: zadávání veřejných zakázek.** K tomu, aby při zadávání veřejných zakázek bylo postupováno transparentně a nediskriminačně, se snaží přispět nové směrnice EU a na ně navazující tuzemská úprava.

## Seznam bibliografických odkazů

GRULICH, T. Vybrané problémy nové právní úpravy zadávání veřejných zakázek. *Právní rozhledy*, č. 20/2016.

JANEČKOVÁ, E. Zveřejňování smluv podle zákona o registru smluv. *Daně a právo v praxi*, č. 2/2016.

JANKŮ, M.; MAREK, K. Rozhodčí řízení podle Řádu Rozhodčího soudu při HK ČR a AK ČR (u smluv uzavřených u veřejných zakázek). *Veřejné zakázky a PPP projekty*, č. 1/2016.

JELÍNEK, K. Hodnotící kritéria veřejných zakázek na právní služby v kontextu nového zákona o zadávání veřejných zakázek. *Soukromé právo*, č. 11/2016.

JURČÍK, R. Právní úprava veřejných zakázek a koncesních smluv. In: JANKŮ, M. *Základy práva pro posluchače neprávnických fakult*. 6. vydání, 2016, C. H. Beck.

KRČ, R.; DOVOLIL, P. *Jak uspět při výběrovém řízení*. Leges Praha 2017.

MACEK, I., DERKOVÁ, R., BARTOŇ, D. a kol. *Zákon o zadávání veřejných zakázek*. Leges Praha 2017.

PLÍVA, S. *Obchodní závazkové vztahy*. ASPI Praha 2006.

ŘÍČNÝ, D., MAREČKOVÁ, E. Zjednodušené podlimitní řízení podle nového zákona o veřejných zakázkách. *Veřejné zakázky*, č. 4/2015.

TLUSTOŠOVÁ, K. Nová právní úprava veřejných zakázek. *Soukromé právo*, č. 10/2016.

VESECKÁ, R. Úvaha nad trestněprávní odpovědností právnických osob ve vztahu k veřejným zakázkám. *Veřejné zakázky*, č. 4/2015.

## Judikatura

### **Rozsudek Evropského soudního dvora č. C-237/99 ze dne 1. února 2001 Evropská komise v. Francouzská republika**

Stavební korporace, které plní potřeby ve veřejném zájmu, které nemají průmyslový nebo obchodní charakter, které mají právní subjektivitu a jejich management je předmětem kontroly zadavatelů, kterým to umožňuje ovlivňovat rozhodnutí vzhledem k veřejným zakázkám, jsou „jinými právníckými osobami“.

### **Rozsudek Evropského soudního dvora č. C-223/99 and C-260/99 (spojené případy) ze dne 10. května 2001**

#### **Agor Srl and Excelsior Snc di Pedrotti Bruna & C. v. Ente Autonomo Fiera Internazionale di Milano and Ciftat Soc. coop. arl.**

„Jiná právnícká osoba,“ znamená subjekt, který byl založen za účelem splňování určitých potřeb ve veřejném zájmu, které nemají průmyslový nebo obchodní charakter, má právní subjektivitu a je úzce závislý na státu, regionálních či místních úřadech nebo jiných subjektech veřejného práva. Podmínka založení za účelem splňování určitých potřeb ve veřejném zájmu, které nemají průmyslový nebo obchodní charakter, není splněna subjektem, jehož účelem je provádění aktivit vztahujících se k organizaci veletrhů, výstav a dalších podobných aktivit, který je neziskový, ale je spravován dle kritérií výkonu, efektivity a efektivnosti nákladů, a který působí v konkurenčním prostředí.



## **Řešení případu STRABAG AG a Kostmann GmbH proti Sterreichesche Bundesbahnen**

### **Rozsudek Evropského soudního dvora č. C-462/03 (Strabag AG) a C463/03 (Kostmann GmbH) ze dne 16. července 2005 celex 62003J0462**

Evropský soudní dvůr shledal, že pokud činnost veřejného zadavatele splňuje definici sektorového zadavatele, řídí se při zadávání zakázek v rámci této činnosti sektorovou směrnicí Rady 93/38 EHS o koordinaci postupů při zadávání veřejných zakázek subjekty působícími v odvětví vodního hospodářství, energetiky, dopravy a telekomunikací.

### **Rozsudek Evropského soudního dvora č. C-76/81 ze dne 10. února 1982**

#### **SA Transporoute et travaux v. Minister of Public Works**

Směrnice neumožňuje členskému státu, aby vyžadoval po uchazeči z jiného členského státu, prokazování jiným způsobem (například předložením povolením k usazení) než je stanoveno ve směrnici ke splnění kritérií vztahujících se k dobré pověsti a kvalifikaci, činit poskytováním služeb v jednom členském státě závislým na vlastnictví povolení k usazení by způsobilo, že článek 59 Smlouvy o založení ES by pozbyl jakékoliv efektivity. Smyslem článku 59 Smlouvy je právě zrušení restrikcí týkajících se svobody poskytovat služby osobami, které nejsou usazeny ve státě, ve kterém mají poskytovat služby.

### **Rozsudek Evropského soudního dvora č. C-5/97 ze dne 18. prosince 1997**

#### **Ballast Nedam Groep v. Belgie**

Orgán kompetentní rozhodovat o žádosti k registraci dominantní právnické osoby z uskupení má povinnost, pokud je prokázáno, že taková osoba má skutečně k dispozici prostředky těchto společností nezbytné k provedení stavebních prací, vzít v úvahu reference těchto společností k posouzení způsobilosti dotčené právnické osoby.

### **Rozsudek Evropského soudního dvora č. C-176/98 ze dne 2. prosince 1999**

#### **Holst Italia SpA v. Comune di Cagliari, intervener: Ruhrwasser AG International Water**

Směrnice dovoluje poskytovateli služeb prokázat, že splnil ekonomická, finanční a technická kritéria pro účast v zadávacím řízení, odkazem (spolehnutím se) na způsobilost jiných subjektů, bez ohledu na právní povahu spojení, které má s nimi, za předpokladu, že je schopen prokázat, že má skutečně k dispozici prostředky těchto subjektů nezbytné k provedení veřejné zakázky.

### **Rozsudek Evropského soudního dvora č. C-126/03 ze dne 18. listopadu 2004 - týká se smlouvy na dopravu odpadu z vykládkových bodů v regionu Donauwald do tepelné elektrárny Mnichov-sever uzavřenou mezi městem Mnichov a soukromým podnikem Rethmann Entsorgungswirtschaft GmbH & Co. KG**

#### **Evropská komise v. Německo**

Městu Mnichov byla přidělena veřejná zakázka od regionu Donauwald. Město Mnichov poté svěřilo odpovědnost za dopravu odpadu společnosti Rethmann bez výběrového řízení. Evropský soudní dvůr shledal, že vzhledem k tomu, že město

Mnichov je veřejným zadavatelem, mělo město Mnichov na tuto subdodávku vypsat veřejnou zakázku.

**Rozsudek Evropského soudního dvora č. C-129/04 ze dne 8. září 2005**

**Espace Trianon SA, Société wallonne de location-financement SA v. Office communautaire et régional de la formation professionnelle et de l'emploi (FOREM)**

Evropský soudní dvůr shledal, že národní legislativa může stanovit, že členové sdružení bez právní subjektivity nemohou podat žalobu napadající rozhodnutí zadavatele individuálně.

**Rozsudek Evropského soudního dvora č. C-103/84 ze dne 5. června 1986**

**Evropská komise v. Italská republika.**

Národní předpis vyžadující, aby municipální (obecní či městské) dopravní podniky nakupovaly vozidla národní výroby, aby se kvalifikovaly pro určité dotace, musí být považován jako opatření, který má stejný účinek jako kvantitativní omezení dovozu, a je tak zakázán článkem 30 Smlouvy o založení ES.

**Rozsudek Evropského soudního dvora č. C-45/87 ze dne 13. března 1987**

**Evropská komise v. Irsko**

Národní technický standard nemůže, bez toho aniž by vytvořil evidentní případ překážky obchodu v rozporu s článkem 30 Smlouvy o založení ES, mít za následek vyřazení (bez nějakého přezkoumání) jakékoliv nabídky s jiným technickým standardem uznávaným v jiném členském státě, který poskytuje ekvivalentní záruku bezpečnosti, provedení a spolehlivosti.

# Problematika zneužívání dávek nemocenského pojištění Problems of abuse of sickness insurance benefits

Vlastimil Pršal<sup>1</sup>

## Abstrakt

Cílem tohoto článku je v krátkosti, nikoliv však vyčerpávajícím způsobem, představit systém nemocenského pojištění a dále blíže rozebírat problematiku zneužívání dávek nemocenského pojištění, zejména pak mechanismy, které brání či redukuje nápad této, povětšinou, trestné činnosti, představit možné skutkové podstaty trestných činů, jichž se pachatelé při zneužívání dávek nemocenského pojištění dopouštějí a následně navrhnout možná legislativní i formální řešení popsanych situací.

**Klíčová slova:** orgán nemocenského pojištění, pojištěnec, nemocenské pojištění, dávky nemocenského pojištění, zneužití, trestný čin.

## Abstract

Intention of the article is to briefly, but not exhaustively, present system of sickness insurance and to further analyse issues of sickness benefits abuse with aim to describe mechanisms that prevent or reduce incidence of this crime. Furthermore there are going to be presented possible crime circumstances connected with sickness insurance abuse. Subsequently will article provide insight to possible legislative and formal solutions to resolve the described situations.

**Keywords:** sickness insurance institution, insured person, sickness insurance, sickness benefits, abuse, criminal offence.

## Úvod - o nemocenském pojištění obecně

Nemocenské pojištění prošlo v průběhu posledních desetiletí v České republice značným vývojem, aby se etablovalo jako stabilní součást systému sociálního zabezpečení, který sám svým historickým původem sahá až do bismarckovské éry.

Účelem nemocenského pojištění a dávek z něj plynoucích je, po relativně krátký časový horizont, saturovat ztrátu příjmu ekonomicky aktivního občana - pojištěnce, jemuž vznikla sociální událost související se změnou jeho zdravotního stavu nebo se změnou zdravotního stavu zákonem definovaného okruhu osob<sup>2</sup> (zák. č. 187/2006 Sb., o nemocenském pojištění (dále jen „ZNP“)). Nemocenské pojištění provádějí příslušné orgány nemocenského pojištění, kterými se pro účely ZNP rozumí Česká správa sociálního zabezpečení (dále jen „ČSSZ“), okresní správy sociálního zabezpečení (dále jen „OSSZ“), služební orgány (tj. orgány uvedené v ustanovení § 81 odst. 3 ZNP) a Ministerstvo práce a sociálních věcí (dále jen „MPSV“)<sup>3</sup>.

Předpokladem k čerpání dávek ze systému nemocenského pojištění je účast na nemocenském pojištění, která je vždy povinná pro zaměstnance a dobrovolná pro osoby samostatně výdělečně činné či zahraniční zaměstnance.

---

<sup>1</sup> JUDr. Vlastimil Pršal, Ph.D., e-mail: vlastimil.prsal@seznam.cz

<sup>2</sup> Tj. vznik nebo zánik potřeby ošetřování nebo péče (dávka - ošetřovné).

<sup>3</sup> Ustanovení § 81 zákona č. 187/2006 Sb., o nemocenském pojištění, ve znění pozdějších předpisů. In: ASPI [právní informační systém]. Praha: Wolters Kluwer ČR [vid. 2017-06-06].

V tomto článku se budu zabývat zejména zneužíváním dávek nemocensky pojištěných zaměstnanců, tak jak je jejich výčet stanoven ZNP v ustanovení § 5 písm. a) a b), vyjma písm. a) bod 2, který do definice „zaměstnanec“ zahrnuje i příslušníky ozbrojených sborů, jejichž nemocenské pojištění ovšem provádějí služební orgány. Pojem „zaměstnanec“ a „pojištěnec“ proto bude užíván v tomto vymezení. Stejně tak by v kontextu výše uvedeného vymezení měl být pojem „orgán nemocenského pojištění“ být primárně vnímán jako označení pro OSSZ a ČSSZ.

## **Nová úprava oblasti nemocenského pojištění a mechanismy bránící zneužívání dávek nemocenského pojištění**

Přestože je systém nemocenského pojištění po své reformě z roku 2006, resp. účinností nového ZNP, 1. lednem 2009, vnímám jako poměrně funkční celek plnící svou základní sociálně-právní funkci, je potřeba vnímat, že v systému jsou některé oblasti vedoucí k řadě problémů a to včetně případů, kdy je soustava sociálního zabezpečení cíleně zneužívána na úkor veřejných prostředků příslušejících státu. Zmíněnou reformou byly odstraněny některé nejpodstatnější neduhy, které demotivovaly pojištěnce od vlastní ekonomické aktivity a motivovaly je k nedůvodnému využívání a zneužívání dávek plynoucích z nemocenského pojištění. Odrazem v odstranění těchto neduhů bylo zavedení řady nových mechanismů, které lépe brání zneužívání dávek nemocenského pojištění. Dobrým příkladem je upuštění od poskytování dávek nemocenského, coby nejčastěji využívané dávky systému, již od prvního dne trvání dočasné pracovní neschopnosti a přenesení části zodpovědnosti za poskytování náhrady ušlého příjmu za prvních 14 dnů trvání takové neschopnosti na zaměstnavatele a to včetně zavedení karenční doby v celkové výši 3 dní (nebo nejvýše za prvních 24 neodpracovaných hodin).

Výše uvedenou podmínku čerpání nemocenské upravuje ve svém ustanovení § 23 ZNP, který říká, že nárok na nemocenské má ten, jehož dočasná pracovní neschopnost (nebo karanténa) trvala déle než 14 kalendářních dní. Odchylně byla tato doba upravena v období od 1. ledna 2011 do 31. prosince 2013, kdy pracovní neschopnost musela trvat minimálně 22 dní. Úprava náhrady mzdy, kterou poskytuje zaměstnavatel, se řídí zákonem č. 262/2006 Sb., zákoníkem práce (dále jen „zákoník práce“), a to v případech uvedených v ustanovení § 193, § 194 a § 195. Mechanismus, jehož implementaci ČSSZ a OSSZ neukládá přímo zákon, ale lze ho považovat za výborný nástroj pro lepší kontrolu možného zneužívání dávek nemocenského pojištění je centralizace vedení agendy poskytování dávek nemocenského pojištění zaměstnanců a některých souvisejících informací. ČSSZ centrálně vede evidenci dávek nemocenského pojištění od účinnosti ZNP.

Zpoza dalších nových mechanismů lze jmenovat oznamovací povinnost orgánů nemocenského pojištění vůči zdravotním pojišťovnám v některých věcech týkajících se provádění nemocenského pojištění. Orgány nemocenského pojištění mají povinnost oznamovat zejména ošetřující lékaře, u nichž dočasná pracovní neschopnosti svým trváním přesahují průměr v daném regionu nebo v rámci celé republiky nebo případy uložení sankcí poskytovatelům zdravotních služeb souvisejících s jejich správně-deliktním jednáním v oblasti nemocenského pojištění a

je též povinností orgánů nemocenského pojištění oznamovat případy ukončení dočasných pracovních neschopností rozhodnutím orgánu nemocenského pojištění<sup>4</sup>.

Ve znění novely ZNP z roku 2006 je nově zařazena možnost zaměstnavatele podat podnět k přešetření důvodnosti trvání dočasné pracovní neschopnosti a ke kontrole práce neschopného pojištěnce, kterou mu dává ustanovení § 65 zmíněného zákona. Toto ustanovení zaměstnavateli přiřklo i oprávnění provést kontrolu dodržování režimu práce neschopného pojištěnce (který stanovuje lékař ve svém rozhodnutí o dočasné pracovní neschopnosti<sup>5</sup>), ovšem pouze v prvních 14 dnech trvání dočasné pracovní neschopnosti. Ve spojitosti s tímto ustanovením je odpovídající úprava pro kontrolu dodržování léčebného režimu stanovena i v zákoníku práce (ustanovení § 192 odst. 6). Případné porušení léčebného režimu v prvních 14 dnech pracovní neschopnosti je z hlediska zákoníku práce zvláště hrubým porušením povinnosti zaměstnance (ustanovení § 301a zákoníku práce) a ve svém důsledku může vést k jednostrannému rozvázání pracovního poměru ze strany zaměstnavatele. Obdobnou možnost, jakou připouští ustanovení § 69 ZNP ve vztahu k dočasné pracovní neschopnosti, stanoví i ustanovení § 72 ZNP pro případ potřeby ošetřování, kdy je zaměstnavateli dána možnost podat podnět příslušnému orgánu nemocenského pojištění ve věci posouzení důvodnosti potřeby ošetřování. V neposlední řadě byl novou úpravou vymezen soubor pravidel pro spolupráci orgánů nemocenského pojištění a poskytovatelů zdravotnické péče (tj. ošetřujících lékařů) a došlo ke stanovení pokut v případě správně-deliktního jednání těchto poskytovatelů.

Za instituty prevence zneužívání dávek nemocenského, známé již předchozí zákonné úpravě, lze považovat, například, stanovení režimu práce neschopného pojištěnce a jeho kontrolu orgánem nemocenského pojištění. Kontrola posuzování dočasné pracovní neschopnosti a kontrola dodržování léčebného režimu práce neschopných však byla do konce roku 1992 svěřena výhradně do kompetence lékařů a pracovníků dozoru nad dodržováním léčebného režimu příslušných okresních ústavů národního zdraví. Úprava režimu vycházek v rámci režimu dočasně práce neschopného byla tedy součástí právních předpisů resortu Ministerstva zdravotnictví, nikoliv předpisů resortu Ministerstva práce a sociálních věcí a tedy i ČSSZ, potažmo OSSZ. Novelou zákona o organizaci a provádění sociálního zabezpečení<sup>6</sup> (vydanou jako zákon č. 590/1992 Sb.), byla kompetence kontroly posuzování dočasné pracovní neschopnosti (ustanovení § 8a novely) a kontrola dodržování léčebného režimu práce neschopných občanů (ustanovení § 8b novely) převedena do resortu Ministerstva práce a sociálních věcí, tedy na jednotlivé OSSZ, které svými lékaři lékařské posudkové služby provádějí kontrolu posuzování důvodnosti vzniku a trvání dočasné pracovní neschopnosti a prostřednictvím pracovníků kontroly dodržování režimu dočasně práce neschopného provádějí kontrolu dodržování režimu dočasně práce neschopného pojištěnce.

V souvztažnosti s relativně benevolentní úpravou nového zákona o nemocenském pojištění v oblasti stanovení režimu dočasně práce neschopného pojištěnce a tím, jak někteří ošetřující lékaři postupovali při povolování vycházek, bylo přistoupeno k restriktivnější zákonné úpravě této problematiky a to novelizací ZNP v ustanovení § 56 (zákonem č. 1/2012 Sb., kterým se mění zákon č. 435/2004 Sb., o zaměstnanosti, ve znění pozdějších předpisů, a další související zákony). Do doby než byla stanovena

---

<sup>4</sup> Ustanovení § 116 odst. 2 zákona č. 187/2006 Sb., o nemocenském pojištění, ve znění pozdějších předpisů. In: ASPI [právní informační systém]. Praha: Wolters Kluwer ČR [vid. 2017-06-06].

<sup>5</sup> Též obecně známé po názvem „neschopenka“.

<sup>6</sup> Zákon č. 582/1991 Sb., o organizaci a provádění sociálního zabezpečení, ve znění pozdějších předpisů. In: ASPI [právní informační systém]. Praha: Wolters Kluwer ČR [vid. 2017-06-06].

pevná hodinová dotace vycházek v určeném časovém rozpětí, tj. maximálně 6 hodin denně mezi 7 hodinou ranní a 19 hodinou večerní, byl často stanovován neúměrně široký rozsah vycházek (např. slovem – bez omezení, individuální atp.) nebo byly vycházky často povolovány ve večerních a nočních hodinách, což zákonitě vzbuzovalo pochybnost o důvodnosti takové dočasné pracovní neschopnosti, nehledě na možný snížený přínos k obnovení pracovní schopnosti pojištěnce. Zákon o nemocenském pojištění rovněž připouští možnost sankcionovat případné porušení léčebného režimu<sup>7</sup> krácením nebo odejmutím dávky nemocenského podle ustanovení § 125 ZNP, přičemž lze krátit maximálně 100 dnů z trvání dočasné pracovní neschopnosti, v rámci které došlo k naplnění předpokladů ke krácení či odejmutí dávky a nelze krátit nad rámec trvání takové neschopnosti.

Dalším z institutů, které mohou zabránit zneužívání dávek nemocenského pojištění, případně samotného trvání dočasné pracovní neschopnosti, je i možnost lékaře posoudit důvodnost trvání pracovní neschopnosti a to kdykoli v jejím průběhu, čemuž odpovídá ustanovení § 58 odst. 1 ZNP a v návaznosti na tuto možnost má lékař povinnost ukončit dočasnou pracovní neschopnost, shledá-li, že pojištěnci jeho zdravotní stav již umožňuje vykonávat pojištěnou činnost, pro kterou byl uznán dočasně práce neschopným anebo v případě, kdy je zdravotní stav pojištěnce stabilizovaný a existuje předpoklad, že pojištěnec nebude moci vykonávat pojištěnou činnost.

## **Trestně-právní aspekty problematiky zneužívání dávek nemocenského pojištění**

### ***Trestní oznámení orgánu nemocenského pojištění***

Dle dikce ustanovení § 8 zákona č. 141/1961 Sb., o trestním řízení soudním (trestní řád) jsou státní orgány povinny neprodleně oznamovat orgánům činným v trestním řízení skutečnosti nasvědčující tomu, že byl spáchán trestný čin. V případě ČSSZ nebo OSSZ je příslušný orgán sociálního zabezpečení při zjištění nesrovnalostí povinen oznámit nejen potencionální zneužití v poskytování dávek nemocenského pojištění, ale i dávek důchodového pojištění a též nesrovnalosti v odvodu pojistného na sociální zabezpečení, tj. pojistného na důchodové a nemocenské pojištění a příspěvku na státní politiku zaměstnanosti.

Orgány nemocenského pojištění, tj. OSSZ a ČSSZ vyvíjejí značné úsilí při snaze předcházet možnému zneužití dávek nemocenského pojištění a samotná podezření ze spáchání takových skutků co nejvýstižněji zformulovat do formy trestních oznámení a to včetně opatření potřebných důkazů. Přes tuto veškerou snahu se při podezření na zneužití dávek nemocenského pojištění, které mnohdy hraničí téměř s jistotou orgánu nemocenského pojištění, jen velmi těžko daří prokázat úmysl. Je nutno poznamenat, že pokusy o zneužívání dávek nemocenského pojištění jsou často prováděny mistrně a s důvtipem, v důsledku čehož se z obcházení předpisů v oblasti nemocenského pojištění stala velmi sofistikovaná činnost. Pokusům podobného rázu se nelze racionálně bránit pouze s použitím předpisů o nemocenském pojištění, resp. sociálním zabezpečení. Z toho důvodu probíhá intenzivní spolupráce mezi orgány činnými v trestním řízení a orgány nemocenského pojištění. ČSSZ i OSSZ jsou povinny při své činnosti oznamovat skutečnosti spočívající v podezření ze spáchání trestného

---

<sup>7</sup> Ustanovení § 64 zákona č. 187/2006 Sb., o nemocenském pojištění, ve znění pozdějších předpisů. In: ASPI [právní informační systém]. Praha: Wolters Kluwer ČR [vid. 2017-06-06].

činu státnímu zástupci nebo policejním orgánům. Směrování oznámení o skutečnostech nasvědčujících spáchání trestného činu je dáno k posouzení odpovědnému zástupci OSSZ či ČSSZ, jelikož zákonná úprava trestního řádu pro tento případ nestanoví závazné pořadí k oznamování předmětného podezření jednomu nebo druhému orgánu. Ve smyslu ustanovení § 12 odst. 2 věta první trestního řádu se pak policejními orgány rozumí útvary Policie České republiky<sup>8</sup>.

Podezření ze spáchání trestného činu lze oznámit způsobem stanoveným v ustanovení § 59 trestního řádu, tj. zejména jej lze učinit písemně, ústně do protokolu anebo v elektronické podobě, je-li ověřena identita podatele. Vzhledem k tomu, že ČSSZ a OSSZ činí tato podání jako orgán státní moci, je žádoucí, aby byl tento úkon učiněn v písemné formě, eventuálně v elektronické podobě s ověřenou identitou podatele. Byť se, podle trestního řádu, podání ve věci podezření ze spáchání trestného činu posuzuje podle svého obsahu nikoliv podle formální stránky, měl by orgán nemocenského pojištění v takovém podání uvést své označení jako orgánu podávajícího, datum podání, označení adresáta úkonu, ke kterému jej činí, vylíčení skutkové podstaty trestného činu, ke kterému mělo dle tohoto orgánu dojít a v této souvislosti uvést, kdy došlo ke zjištění takových skutečností, jež by naznačovaly spáchání oznamovaného činu, u kterého subjektu byly příslušné skutečnosti zjištěny, koho se týkají, jakým způsobem ke zjištění příslušných skutečností došlo a o které skutečnosti se jedná. Podání může obsahovat i požadavek oznamovatele o zájmu být vyrozuměn o výsledku šetření orgánu činného v trestním řízení. Následně by mělo dojít k signaci takového úkonu – v písemné podobě za pomoci razítka a podpisu odpovědné osoby a v elektronické formě připojením kvalifikovaného elektronického podpisu<sup>9</sup> jednající osoby, případně zasláním datové zprávy prostřednictvím systému datových schránek, kde je identita podatele jako organizace ověřena tímto systémem<sup>10</sup>. K podání, jež má povahu trestního oznámení by měl v rámci ulehčení trestního řízení oznamovatel připojit dokumenty či věci jiné povahy, které by v takovém řízení mohly sloužit jako důkazní prostředky.

Praktické zkušenosti některých OSSZ ukazují, že je-li trestní oznámení podáno k Policii ČR, vychází tento orgán výhradně ze zjištění – podkladů, jež mu oznamovatel předal spolu s trestním oznámením. V řadě případů je orgánem Policie ČR využíván postup, který umožňuje ustanovení § 159a trestního řádu, kde je ustanovena možnost orgánu činného v trestním řízení věc odložit, v návaznosti na to jsou proti usnesením o odložení věci orgány nemocenského pojištění podávány stížnosti, které jsou v převážné většině případů doplněny o návrhy dalšího postupu ve věci, případně obsahují vysvětlení k některým skutečnostem obsaženým v trestním oznámení. Navzdory doplnění ze strany oznamovatele nebývá často zahájeno trestní řízení ve věci. Ze strany OSSZ bývá odkládání věci vnímáno jako neochota orgánu Policie ČR, který se věcí nechce zabývat a často odkládá věc i z formálních důvodů. V některých vybraných regionech je naopak spolupráce s orgánem Police ČR hodnocena orgánem nemocenského pojištění kladně. Vzhledem k častému neúspěchu snahy o zahájení trestního řízení proti pachateli podáním trestního oznámení orgánu Policie ČR se

<sup>8</sup> Blíže § 6 odst. 1 zákona č. 273/2008 Sb., o Policii České republiky, ve znění pozdějších předpisů. In: *ASPI* [právní informační systém]. Praha: Wolters Kluwer ČR [vid. 2017-06-08].

<sup>9</sup> Blíže § 5 odst. 1 zákona č. 297/2016 Sb., o službách vytvářejících důvěru pro elektronické transakce, ve znění pozdějších předpisů. In: *ASPI* [právní informační systém]. Praha: Wolters Kluwer ČR [vid. 2017-06-08].

<sup>10</sup> Blíže § 18 zákona č. 300/2008 Sb., o elektronických úkonech a autorizované konverzi dokumentů, ve znění pozdějších předpisů. In: *ASPI* [právní informační systém]. Praha: Wolters Kluwer ČR [vid. 2017-06-09].

některým OSSZ osvědčilo využít možnosti podat oznámení přímo na státní zastupitelství, kde je věc zpravidla vyřízena – vyšetřena pečlivěji a v nižším časovém horizontu.

### **Trestné činy ve vztahu ke zneužívání dávek nemocenského pojištění**

Trestný čin podvodu bývá jedním z nejčastějších trestných činů ve spojitosti s problematikou zneužívání dávek nemocenského pojištění. Z hlediska ustanovení § 209 odst. 1 až 3 zákona č. 40/2009 Sb., trestního zákoníku (dále jen „trestní zákoník“) se jedná o přečin podvodu, případně o zločin podle odstavců 4 až 5. Skutková podstata podvodu spočívá v takovém společensky škodlivém jednání, které vede k obohacení osoby jednající nebo jiné osoby tím, že tato osoba uvede někoho v omyl, využije něčího omylu nebo zamlčí podstatné skutečnosti, a způsobí tak na cizím majetku škodu nikoliv nepatrnou (ustanovení § 138 trestního zákoníku - tj. nejméně 5000 Kč).

Orgán nemocenského pojištění se u trestného činu podvodu nejčastěji setkává s případy trestné činnosti směřující k vylákání dávek nemocenského pojištění, kdy byly pracovní poměry zaměstnanců sjednány fiktivně, byly sjednány neúměrně vysoké mzdy či jiné příjmy podléhající odvodu pojistného<sup>11</sup> anebo spočívající v tom, že zaměstnanec do pracovního poměru nastoupil, avšak výhradně za účelem čerpání dávek nemocenského pojištění. Za reprezentativní případ fiktivního zaměstnání za účelem zneužití dávek nemocenského pojištění můžeme považovat takové počínání, kdy je zaměstnanec krátce po nástupu do zaměstnání uznán dočasně práce neschopným a posléze uplatní nárok na nemocenské (u dočasné pracovní neschopnosti trvající déle než 14 dnů). Obvykle je s podvodným jednáním ze strany zaměstnance spojena i snaha takovou pracovní neschopnost co nejvíce prodlužovat, ideálně za hranici běžné podpůrné doby<sup>12</sup>. Zaměstnání končí většinou po skončení dočasné pracovní neschopnosti nebo ještě v jejím průběhu. Dávka nemocenské se v těchto případech nejčastěji počítá z tzv. předpokládaného příjmu<sup>13</sup>, který oznamuje zaměstnavatel na Příloze k žádosti o dávku nemocenského pojištění. Tento příjem nemusí být zaměstnanci vyplacen, přesto je z něj možné dávku vypočítat. Zaměstnavateli v případech fiktivního zaměstnávání bývají velmi často nejbližší příbuzní, známí osob čerpající dávku nebo právnické osoby, které jinak nemají žádné zaměstnance.

Velmi často je podvodná činnost v oblasti nemocenského pojištění též spojena se snahou vylákat dávky nemocenského pojištění v souvislosti s těhotenstvím a mateřstvím. U těhotných žen, které splňují zákonnou dobu pojištění pro přiznání dávky, nejčastěji dochází k jejich nástupu do zaměstnání s příjmem, který byl sjednán ve vysoké výši, často neúměrně k dříve vykonávaným zaměstnáním a zastávaným pozicím. Rozdíl bývá v nastíněných případech velmi zřetelný. Zaměstnavatelem pojištěnek bývají, stejně jako v případě „obyčejného“ zneužití dávek nemocenského, příbuzní v užší či širší rodině, známí osob čerpající dávku nebo právnické osoby, které jinak nemají žádné zaměstnance. Tyto ženy následně uplatní nárok na peněžitou pomoc v mateřství, a jelikož jim zaměstnavatel přičkl vyšší příjem, je z toho příjmu

---

<sup>11</sup> Blíže ustanovení § 18 odst. 2 zákona č. 187/2006 Sb., o nemocenském pojištění, ve znění pozdějších předpisů. In: *ASPI* [právní informační systém]. Praha: Wolters Kluwer ČR [vid. 2017-06-09].

<sup>12</sup> Blíže ustanovení § 26 zákona č. 187/2006 Sb., o nemocenském pojištění, ve znění pozdějších předpisů. In: *ASPI* [právní informační systém]. Praha: Wolters Kluwer ČR [vid. 2017-06-09].

<sup>13</sup> Blíže ustanovení 18 odst. 6 a 7 zákona č. 187/2006 Sb., o nemocenském pojištění, ve znění pozdějších předpisů. In: *ASPI* [právní informační systém]. Praha: Wolters Kluwer ČR [vid. 2017-06-09].



vypočítávána peněžitá pomoc v mateřství. Variantou téhož je situace, kdy je ukončeno zaměstnání a po pár dnech znovu dochází k nástupu ženy do zaměstnání ke stejnému zaměstnavateli, ale s podstatně vyšším výdělkem.

Byť ČSSZ jako orgán zastřešující činnost jednotlivých OSSZ nevede centrální statistiku o podaných trestních oznámeních v souvislosti se zneužíváním dávek nemocenského pojištění, na webu ČSSZ jsou k dispozici odpovědi jednotlivých OSSZ k počtu podaných trestních oznámení při podezření na spáchání trestného činu ve vztahu k čerpáním dávek nemocenského pojištění v souvislosti s těhotenstvím a mateřstvím<sup>14</sup>. Tyto údaje byly doptávány 3. osobou dle zákona č. 106/1999 Sb. o svobodném přístupu k informacím.

Tab. 1 Počet trestních oznámení v souvislosti s jednáním nasvědčujícím spáchání trestného činu podvodu vylákání dávek nemocenského pojištění v souvislosti s těhotenstvím a mateřstvím

Roky	2014	2015	2016	Celkem
Počet trestních oznámení	93	44	12	149

Vedle trestného činu podvodu nalezneme v trestním zákoníku i další příklady skutkových podstat, jejichž naplňováním se pachatelé dopouští společensky škodlivého jednání vůči orgánům nemocenského pojištění a tím i vůči společnosti.

Dle znění ustanovení § 348 trestního zákoníku se dopustí trestného činu ten, kdo padělá veřejnou listinu nebo podstatně změní její obsah v úmyslu, aby jí bylo užito jako pravé, nebo kdo takovou listinu užije jako pravou, nebo takovou listinu opatří sobě nebo jinému nebo ji přechovává v úmyslu, aby jí bylo užito jako pravé, nebo kdo vyrobí, nabízí, prodá, zprostředkuje nebo jinak zpřístupní, sobě nebo jinému opatří nebo přechovává nástroj, zařízení nebo jeho součást, postup, pomůcku nebo jakýkoli jiný prostředek, včetně počítačového programu, vytvořený nebo přizpůsobený k padělání nebo pozměnění veřejné listiny. Zákon č. 89/2012 Sb., občanský zákoník, v ustanovení § 567 definuje veřejnou listinu jako listinu vydanou orgánem veřejné moci v mezích jeho pravomoci nebo listinu, kterou za veřejnou listinu prohlásí zákon.

V případě ČSSZ, resp. OSSZ se, ve spojitosti se zneužíváním dávek nemocenského pojištění, jedná nejčastěji o činnost pojištěnce spočívající v padělání či pozměnění rozhodnutí o dočasné pracovní neschopnosti nebo rozhodnutí o potřebě ošetřování a péče, u kterých zákon definuje předepsanou formu<sup>15</sup>. Případy, kdy pojištěnci pozměnili data na předepsaných tiskopisech pro uplatnění nároku na výplatu dávky, lze hodnotit jako nejméně sofistikované pokusy o zneužití dávek nemocenského pojištění, které bývají snadněji odhaleny a škoda orgánu nemocenského pojištění obvykle ani nevznikne. Taková činnost pojištěnce nejčastěji zahrnuje pozměnění data „Neschopen práce do“ vyplněného lékařem na V. díle Rozhodnutí o dočasné pracovní neschopnosti, který pojištěnec předává svému zaměstnavateli, a jež zpravidla slouží k

<sup>14</sup> Svobodný přístup k informacím. ČSSZ [online]. Praha [cit. 2017-06-09]. Dostupné z: <http://www.cssz.cz/cz/o-cssz/informace/svobodny-pristup-k-informacim/zverejnene-a-doprovodne-informace/>

<sup>15</sup> Blíže ustanovení § 109, resp. 60, 69 zákona č. 187/2006 Sb., o nemocenském pojištění, ve znění pozdějších předpisů. In: ASPI [právní informační systém]. Praha: Wolters Kluwer ČR [vid. 2017-06-06].

výplatě poslední dávky takové pracovní neschopnosti. Pojištěnec si přitom neuvědomí, že paralelně s V. dílem dorazí orgánu nemocenského pojištění i díl II., který při ukončení pracovní neschopnosti zasílá ošetřující lékař a kde je rovněž lékařem vyplněna kolonka „Neschopen práce do“.

Podle § 349 trestního zákoníku se ten, kdo neoprávněně vyrobí, sobě nebo jinému opatří anebo přechovává státní pečetidlo, státní pečeť nebo razítko orgánu veřejné moci s vyobrazením státního znaku nebo razítko, jehož otisk je povinnou součástí veřejných listin, anebo předmět způsobilý plnit jejich funkci, a nejčastěji se jedná o případy, kdy si pachatel takového skutku opatří razítko, jež ošetřující lékař umísťuje na své rozhodnutí o posouzení zdravotního stavu pro účely poskytování dávek nemocenského pojištění, a opatří takovou listinu nepravým razítkem, dopustí se trestného činu nedovolené výroby a držení pečetidla státní pečeti a úředního razítka, kterého následně použije při padělání a vystavení nepravdivé lékařské zprávy, posudku a nálezu. Skutkovou podstatu trestného činu padělání a vystavení nepravdivé lékařské zprávy, posudku a nálezu se podle ustanovení § 350 odst. 1 trestního zákoníku dopustí ten, kdo padělá lékařskou zprávu, posudek nebo nálezu nebo podstatně změní jejich obsah v úmyslu užít je v řízení před orgánem sociálního zabezpečení anebo před jiným orgánem veřejné moci, v trestním, občanském nebo jiném soudním řízení, nebo kdo užije v řízení před orgánem sociálního zabezpečení nebo před jiným orgánem veřejné moci, v trestním, občanském nebo jiném soudním řízení takové zprávy, posudku nebo nálezu jako pravého. Takového činu by se vůči orgánu nemocenského pojištění dopustila osoba rozdílná od lékaře, kdyby na předepsaném tiskopise, který by sobě opatřila, rozhodla o dočasné pracovní neschopnosti (potřebě ošetřování) nebo by na něm zhodnotila zdravotní stav pro účely poskytování peněžité pomoci v mateřství a vyrovnávacího příspěvku v těhotenství a mateřství.

V ostatních případech pokusu o vylákání dávek nemocenského pojištění by pachatel naplnil jiné skutkové podstaty trestných činů (např. padělání veřejné listiny, podvod). Jinak lze vnímat situaci, kdy se v návaznosti na posuzování zdravotního stavu, trestného činu padělání a vystavení nepravdivé lékařské zprávy, posudku a nálezu dopustí lékař jako speciální subjekt (pachatel), za předpokladu, že vystaví nepravdivý nebo hrubě zkreslený posudek (lékařskou zprávu, nálezu) nebo v něm zamlučí podstatné skutečnosti o zdravotním stavu svém nebo jiného, aby jej bylo užito v řízení před orgánem sociálního zabezpečení<sup>16</sup>.

Úmyslné jednání v tomto smyslu vede k záměrnému zkreslení zdravotního stavu, resp. k jeho odlišnému posouzení a případnému vystavení rozhodnutí o dočasné pracovní neschopnosti, eventuálně vede k nesprávnému posouzení zdravotního stavu pro účely poskytování peněžité pomoci v mateřství, ošetřovného a vyrovnávacího příspěvku v těhotenství a mateřství, přímo ošetřujícím lékařem. Dle ustanovení § 53 ZNP je totiž ošetřující lékař při posuzování zdravotního stavu pojištěnce orgánem, jemuž byla zákonem o nemocenském pojištění svěřena působnost při výkonu státní správy, přičemž, shledá-li důvod pro uznání pojištěnce dočasně práce neschopným, vydává v takovém případě rozhodnutí, proti kterému je přípustné odvolání. Vedle posuzování zdravotního stavu pro účely dočasné pracovní neschopnosti spočívá činnost ošetřujícího lékaře dle ustanovení § 53 ZNP i v posouzení zdravotního stavu pro účely

---

<sup>16</sup> Tj. skutková podstata dle ustanovení § 350 odst. 2 zákona č. 40/2009 Sb., trestní zákoník, ve znění pozdějších předpisů. In: *ASPI* [právní informační systém]. Praha: Wolters Kluwer ČR [vid. 2017-06-08].

poskytování peněžité pomoci v mateřství, ošetrovného a vyrovnávacího příspěvku v těhotenství a mateřství, kde se neuvádí ani statistická značka diagnózy ani zhodnocení zdravotního stavu. K přímému posouzení zdravotního stavu před poskytnutím dávek nebo v průběhu poskytování dávek v odůvodněných případech může dojít i z popudu orgánu nemocenského pojištění, nejčastěji za využití služeb lékařů lékařské posudkové služby jednotlivých OSSZ, ve valné většině případů se však tak neděje.

Důsledky samotného zneužívání dávek nemocenského pojištění spočívají ve více rovinách. Primárně lze uvažovat nad přímým dopadem do systému sociálního zabezpečení, který tkví v poskytnutí neoprávněného plnění z tohoto systému, a tudíž takovým deliktním jednáním jedince nebo organizované skupiny dojde ke vzniku škody na majetku státu a morální úhoně společnosti. Vedle toho lze ovšem vidět jiný důsledek a to sice, že se doba pobírání dávek nemocenského pojištění považuje za dobu důchodového pojištění podle zákona č. 155/1995 Sb. o důchodovém pojištění. Systém sociálního zabezpečení je v takovém případě poškozen i z „druhé“ strany, jelikož takto získané doby důchodového pojištění mohou pomoci pachateli ke vzniku nároku na dávky důchodového pojištění, na níž by mu za jiných okolností nárok nevznikl.

## **Možná řešení problematiky zneužívání dávek nemocenského pojištění**

### ***Uvažovaná legislativní řešení***

Navzdory existenci řady mechanismů, které brání zneužívání dávek, je systém českého nemocenského pojištění ve své podstatě velmi otevřený. Pokud bychom situaci bagatelizovali na úroveň jednoduchého případu, pak pojištěnci stačí, jednodenní účast na pojištění, začal-li vykonávat práci pro zaměstnavatele<sup>17</sup>.

V rámci států Evropy se můžeme setkat s různým přístupem k možnosti čerpat dávky nemocenského pojištění a ve většině z těchto států je pro čerpání dávek nemocenského pojištění nutno získat dobu pojištění v takovém systému<sup>18</sup> (ev. dobu v jiném systému a započítat tyto doby podle koordinačních nařízení EU<sup>19</sup>).

Jedním z možných opatření spočívajících ve změně legislativy je upravit proces stanovení vyměřovacího základu pro výpočet dávek nemocenského pojištění. Stanovení základu by bylo možné upravit v prvních měsících od vzniku pojištěné činnosti a to například za pomoci procentního snížení standardně vypočteného vyměřovacího základu<sup>20</sup> pro výpočet dávek nemocenského pojištění. Tím by došlo ke snížení výskytu pracovních poměrů s neúměrně vysoko sjednaným příjmem. V rámci takového řešení se jeví jako žádoucí stanovit limita pro jednotlivé podmínky, které by v případě jejich naplnění rozvázaly restriktce výpočtu dávky. Podmínkou u které je nutné stanovit délku jejího trvání je doba trvání sníženého výpočtu vyměřovacího základu. Doba by dle mého názoru neměla být delší než 90 dnů a kratší než 30 dnů,

<sup>17</sup> Blíže ustanovení § 10 zákona č. 187/2006 Sb., o nemocenském pojištění, ve znění pozdějších předpisů. In: *ASPI* [právní informační systém]. Praha: Wolters Kluwer ČR [vid. 2017-06-09].

<sup>18</sup> Blíže Social protection systems - MISSOC. *European Commission: Employment, Social Affairs & Inclusion* [online]. Praha [cit. 2017-06-09]. Dostupné z: <http://ec.europa.eu/social/main.jsp?catId=815&langId=en>

<sup>19</sup> Zejména Nařízení Evropského parlamentu a Rady (ES) č. 883/2004 ze dne 29. dubna 2004 o koordinaci systémů sociálního zabezpečení. In: *ASPI* [právní informační systém]. Praha: Wolters Kluwer ČR [vid. 2017-06-09].

<sup>20</sup> Blíže ustanovení 18 odst. 2 zákona č. 187/2006 Sb., o nemocenském pojištění, ve znění pozdějších předpisů. In: *ASPI* [právní informační systém]. Praha: Wolters Kluwer ČR [vid. 2017-06-09].

tak aby „preventivní represe“ příliš nezasáhla majoritní část pojištěnců, kteří dávky nezneužívají. Zároveň bude potřeba se vyrovnat s určením výše procentního snížení vyměřovacího základu se zohledněním stejných důvodů, jež by byly brány v potaz u stanovení délky trvání snížení výpočtu tohoto základu. Za vhodné bych považoval stanovení základu na úrovni 75% až 85% z běžně započitatelné výše vyměřovacího základu. Obě zmíněné podmínky pak lze aplikovat buď bezvýhradně erga omnes, vůči všem pojištěncům, anebo lze vybrat pouze takové pojištěnce, kteří v předchozím období, např. 6 měsíců, nebyli účastni nemocenského pojištění.

S procentuálně sníženým vyměřovacím základem můžeme spojit i případný mechanismus výpočtu dávky z nesníženého vyměřovacího základu, pokud by takový vyměřovací základ z aktuálního zaměstnání nebyl vyšší než základ dosažený v předchozím zaměstnání. V případě, kdyby byl základ dosažený v předchozím zaměstnání vyšší, aplikovalo by se na něj snížení v procentu odpovídajícím rozdílu mezi tímto základem a základem dosaženým (ev. předpokládaným) v aktuálním zaměstnání. Ke zmíněnému návrhu se ovšem váže negativní aspekt v podobě značně komplikovaného výpočtu dávky.

Dalším opatřením, které by mohlo mít pozitivní vliv na pokusy o vylákání dávek nemocenského pojištění je zavedení nutnosti dosáhnout určité doby nemocenského pojištění jako předpokladu k čerpání dávky nemocenského pojištění. Tato podmínka již v jisté míře funguje u peněžité pomoci v mateřství, pro jejíž přiznání požaduje zákon minimálně 270 dnů účasti pojištěnce na pojištěné činnosti (v posledních 2 letech přede dnem nástupu čerpání této dávky)<sup>21</sup>. Z pohledu pojištěnce by tak šlo o jakousi čekací dobu, která se však směrem k účelovému uzavírání krátkých pracovních poměrů s cílem vylákat plnění ze systému nemocenského pojištění, zdá být poměrně účinnou metodou boje s tímto neduhem. Nastíněné řešení by však neomezilo vznik a trvání pracovních závazků pojištěnců, kde byla sjednána neúměrně vysoká mzda. Efektivita takové úpravy by samozřejmě závisela i na dalších faktorech jako je stanovení rozumného rámce dob nemocenského pojištění nutných pro získání dávek nemocenského pojištění, aby na druhé straně nebyli zbytečně perzekuováni ti, jež dávky nezneužívají, a dále rozhodnutí, zdali postačuje pro takový zápočet pouze doba trvání pojištění anebo by byla vyžadována jen doba, po kterou bylo odváděno pojistné (doba výkonu práce) nebo podmínka připuštění či vyloučení zápočtu předchozích dob účasti pojištěnce na nemocenském pojištění (z jiného zaměstnání).

V intencích trestněprávních se zdá být možností, která by stála za úvahu, návrh speciální skutkové podstaty podvodu v souvislosti se zneužíváním dávek sociálního pojištění, kde nebude nutné prokazovat přímý úmysl. Jelikož u všech ostatních skutkových podstat musí být prokázán přímý úmysl spáchat takový skutek již od počátku. Obdobně je zpracován např. pojistný podvod nebo úvěrový podvod.

### ***Uvažovaná nelegislativní řešení***

Byť se legislativní řešení problematiky v právním prostředí ČR zdálo být jako řešením nejúčinnějším, lze přikročit i k méně drastickému řešení situace za využití stávající legislativy a nepodstupovat zdoluhavý proces tvorby a schvalování novely zákona.

OSSZ disponují možností, v rámci stávající právní úpravy, zvýšit četnost kontrol dodržování režimu práce neschopných pojištěnců, což by potencionálně vedlo

---

<sup>21</sup> Blíže ustanovení § 32 odst. 2 zákona č. 187/2006 Sb., o nemocenském pojištění, ve znění pozdějších předpisů. In: *ASPI* [právní informační systém]. Praha: Wolters Kluwer ČR [vid. 2017-06-09].

k snížení výskytu účelových pracovních neschopností v případě odhalení porušení léčebného režimu, případně opakovaného porušení léčebného režimu a následné iniciaci přezkoumání důvodnosti takové pracovní neschopnosti. Pracovní pozice kontrolorů režimu dočasně práce neschopného jsou ve většině případů OSSZ obsazovány bez problémů. Pro zintenzivnění dohledu – kontrol by však bylo nutné navýšit počet systemizovaných míst na jednotlivých OSSZ a to prostřednictvím žádosti ČSSZ směrem k MPSV, resp. Ministerstvu vnitra.

Orgán nemocenského pojištění by dále mohl prostřednictvím své lékařské posudkové služby více dbát na kontrolu posuzování dočasných pracovních neschopností ošetřujícími lékaři a vyvozovat z kontrol, v případě pochybení lékaře, náležité důsledky, tedy ukládat sankce. Orgán nemocenského pojištění nadto může blíže přezkoumávat oprávněnost trvání dočasných pracovních neschopností, u nichž se lze domnívat, že byl zdravotní stav pojištěnce posouzen účelově anebo pojištěnec svůj zdravotní stav záměrně zkreslil. V této souvislosti může orgán nemocenského pojištění na základě takového posouzení ukončit dočasnou pracovní neschopnost. S kontrolou důvodnosti vystavení a trvání dočasné pracovní neschopnosti se však váže v případě ČSSZ a OSSZ problém nízké obsazenosti pracovních – služebních míst lékařů lékařské posudkové služby, což ztěžuje případný zvýšený dohled nad medicínskou stránkou vystavování rozhodnutí o dočasné pracovní neschopnosti.

Zákon taktéž umožňuje OSSZ provádět kontrolu plnění povinností v oblasti pojištění u zaměstnavatelů, kteří zaměstnávají zaměstnance čerpající dávky nemocenského pojištění a u kterých lze předpokládat, že tak činí v úmyslu vylákat neoprávněné plnění ze systému. V takovém případě se mimořádná kontrola může zaměřit zejména na prokázání, zda pojištěnec čerpající dávku vykonával pro zaměstnavatele pojištěnou činnost a zdali taková činnost odpovídá zaměstnavatelem přiznanému příjmu, přičemž by měl být brán důraz na posouzení běžnosti sjednaného příjmu k příjmu, jež je na hodnocené pozici obvyklý včetně případného srovnání příjmů ostatních pracovníků na stejné nebo obdobné pozici. K tomu může přistoupit kontrola, zda si zaměstnavatel může ze svého obratu dovolit vyplácet takovou mzdu zaměstnanci a zda byla taková mzda reálně vyplacena. Případně lze využít pokut v rámci správně-deliktního řízení v oblasti nemocenského pojištění, resp. sociálního zabezpečení.

Orgán nemocenského pojištění má však možnosti redukovat míru možného zneužití dávek nemocenského pojištění nejen interní činností v rámci intenzivnějšího využití mechanismů kontrolních, ale i v rámci veřejného mínění a informovanosti veřejnosti. K tomu účelu lze využít různých sdělovacích prostředků. V rámci informování veřejnosti by pak bylo vhodné zdůraznit, že v rámci OSSZ, potažmo i ČSSZ, probíhá intenzivní prošetřování podezřelých případů a uveřejnit některé příklady, kdy již bylo šetření ukončeno a zneužití dávek prokázáno. Nejlépe by bylo tak učinit pokud možno v co nejobecnější možné formě při zachování jistých konkrétností, aby nebyl orgánem nemocenského dávan návod k páchání podobných skutků.

ČSSZ a OSSZ může rovněž prohloubit spolupráci s jinými orgány veřejné moci, zvláště pak s těmi, kterým byla svěřena působnost na poli kontroly dodržování povinností zaměstnavatele v daňové a pracovněprávní oblasti. Za takové orgány můžeme považovat zejména Státní úřad inspekce práce anebo jednotlivé orgány finanční správy. ČSSZ může ze své pozice podat k takovým správním úřadům podnět ke kontrole zaměstnavatele z důvodu podezření na zneužití systému nemocenského pojištění.

Naposlední možností, kterou by bylo možné jednotlivým správám sociálního zabezpečení poskytnout, je úprava centrální aplikace pro evidenci zpracování dávek nemocenského pojištění. Úpravy centrální aplikace by v takovém případě měly obsahovat přidání nadstandardních kontrol (např. kontrola četnosti využívání stejných čísel účtů u různých pojištěnců) a mechanismů vyhodnocování potencionálně deliktního jednání pojištěnců a zaměstnavatelů. Kontroly a mechanismy by musely být podrobeny intenzivní a hluboké analýze, aby odpovídaly potřebám OSSZ a ČSSZ, pak by se zcela pravděpodobně jednalo o sofistikované nástroje, které by ulehčily práci řadovým referentům.

## Závěr

Přestože zákonná úprava nemocenského pojištění poskytuje orgánům nemocenského pojištění řadu kontrolních nástrojů a mechanismů v boji se zneužíváním dávek nemocenského pojištění, je nutno podotknout, že ZNP v zásadě předpokládá a priori nedeliktní chování jedinců při čerpání dávek nemocenského pojištění. V důsledku čehož ZNP neobsahuje tolik účinných institutů pro boj s takovým deliktním jednáním jako trestní zákoník (potažmo trestní řád).

V případě, kdy již není možné využít správně-právního trestání v rámci principu proporcionality (*ultima ratio*), se nelze než uchýlit k využití trestněprávního postihu deliktního chování, který mají k dispozici orgány činné v trestním řízení a soudy. Využití takového prostředku by však opravdu mělo přijít jako poslední instance. Proto nelze než věřit v Senecovo rčení: „*Saepe in magistrum scelera redierunt sua*“, aneb že zločin často padá zpět na zločincovu hlavu.

## Seznam bibliografických odkazů

ŽENÍŠKOVÁ, Marta. *Zákon o nemocenském pojištění: od 1.1.2016 : s komentářem a příklady*. Olomouc: ANAG, 2015. Práce, mzdy, pojištění. ISBN 978-80-7263-993-9.

JELÍNEK, Jiří. *Trestní zákoník a trestní řád: s poznámkami a judikaturou, znění k 1. 11. 2014*. 5. vyd. Praha: Leges, 2009. Glosátor. ISBN 978-80-7502-106-9.

VODIČKA, Milan. *3D: Data, daně digitálně, aneb, Ajtákem i proti své vůli*. Praha: Wolters Kluwer, 2014. ISBN 978-80-7478-671-6.

Svobodný přístup k informacím. ČSSZ [online]. Praha [cit. 2017-06-09]. Dostupné z: <http://www.cssz.cz/cz/o-cssz/informace/svobodny-pristup-k-informacim/zverejnene-a-doprovodne-informace/>

Social protection systems - MISSOC. *European Comission: Employment, Social Affairs & Inclusion* [online]. Praha [cit. 2017-06-09]. Dostupné z: <http://ec.europa.eu/social/main.jsp?catId=815&langId=en>

Zákon č. 187/2006 Sb., o nemocenském pojištění, ve znění pozdějších předpisů. In: *ASPI* [právní informační systém]. Praha: Wolters Kluwer ČR [vid. 2017-06-06].

Zákon č. 589/1992 Sb., o pojistném na sociální zabezpečení, ve znění pozdějších předpisů. In: *ASPI* [právní informační systém]. Praha: Wolters Kluwer ČR [vid. 2017-06-07].

Zákon č. 582/1991 Sb., o organizaci a provádění sociálního zabezpečení, ve znění pozdějších předpisů. In: *ASPI* [právní informační systém]. Praha: Wolters Kluwer ČR [vid. 2017-06-06].

Zákon č. 155/1995 Sb., o důchodovém pojištění, ve znění pozdějších předpisů. In: *ASPI* [právní informační systém]. Praha: Wolters Kluwer ČR [vid. 2017-06-07].

Zákon č. 141/1961 Sb., o trestním řízení soudním, ve znění pozdějších předpisů. In: *ASPI* [právní informační systém]. Praha: Wolters Kluwer ČR [vid. 2017-06-08].

Zákon č. 273/2008 Sb., o Policii České republiky, ve znění pozdějších předpisů. In: *ASPI* [právní informační systém]. Praha: Wolters Kluwer ČR [vid. 2017-06-08].

Zákon č. 40/2009 Sb., trestní zákoník, ve znění pozdějších předpisů. In: *ASPI* [právní informační systém]. Praha: Wolters Kluwer ČR [vid. 2017-06-08].

Zákon č. 297/2016 Sb., o službách vytvářejících důvěru pro elektronické transakce, ve znění pozdějších předpisů. In: *ASPI* [právní informační systém]. Praha: Wolters Kluwer ČR [vid. 2017-06-08].

Zákon č. 300/2008 Sb., o elektronických úkonech a autorizované konverzi dokumentů, ve znění pozdějších předpisů. In: *ASPI* [právní informační systém]. Praha: Wolters Kluwer ČR [vid. 2017-06-09].

Zákon č. 262/2006 Sb., zákoník práce, ve znění pozdějších předpisů. In: *ASPI* [právní informační systém]. Praha: Wolters Kluwer ČR [vid. 2017-06-07].

Zákon č. 89/2012 Sb., občanský zákoník, ve znění pozdějších předpisů. In: *ASPI* [právní informační systém]. Praha: Wolters Kluwer ČR [vid. 2017-06-08].

Nařízení Evropského parlamentu a Rady (ES) č. 883/2004 ze dne 29. dubna 2004 o koordinaci systémů sociálního zabezpečení. In: *ASPI* [právní informační systém]. Praha: Wolters Kluwer ČR [vid. 2017-06-09].

# Vybrané zákonné limity sledovania osôb a vecí v trestnom konaní<sup>1</sup>

## Selected legal limits for the monitoring of persons and matters in criminal proceedings

Marcela Tittlová<sup>2</sup>

### Abstrakt

Sledovanie osôb a vecí predstavuje jeden z prostriedkov operatívno-pátracej činnosti, prostredníctvom ktorého sa získavajú informácie významné pre trestné konanie. Súčasne je to inštitút, ktorý má povahu zaisťovacieho prostriedku v trestnom konaní a rovnako tak má aj povahu dôkazného prostriedku. Sledovanie je podľa trestno-procesnej teórie jedným z inštitútov, ktorých využitie napomáha zefektívňovať odhaľovanie aj dokazovanie závažnejšej a závažnej trestnej činnosti. Ako moderný, silne ofenzívny prostriedok, zasahuje do garantovaných práv dotknutých osôb. Vzhľadom na tieto skutočnosti, je priamo nevyhnutné, aby právne úpravy, v ktorých existuje možnosť využitia, priamo obsahovali aj garancie ochrany práv dotknutých osôb. Ustanovenia Trestného poriadku, ktoré upravujú otázky (možnosti, podmienky a pravidlá) sledovania osôb a vecí, však nie sú v mnohých smeroch dôsledné. Na analýzu týchto nedostatkov trestno-procesnej úpravy a v súvislosti s tým na návrhy *de lege ferenda*, je zameraný predkladaný príspevok.

**Kľúčové slová:** sledovanie osôb a vecí, právo na súkromie, zaisťovanie informácií, podmienky použitia, zákonné limity.

### Abstract

Tracking of persons and affairs is one of the means of operative-search activity through which information relevant to criminal proceedings is obtained. At the same time, it is an institute that has the nature of a means of locking in criminal proceedings, as well as the nature of the means of proof. Tracking is, according to the Criminal-Procedure Theory, one of the institutes whose use helps to streamline detection and evidence of more serious and serious crime. As a modern, highly offensive means, it interferes with the guaranteed rights of the persons concerned. In the light of these considerations, it is directly necessary that the legislation in which the possibility of use can be made directly includes safeguards to protect the rights of the persons concerned. However, the provisions of the Criminal Procedure Code, which regulate the issues (possibilities, conditions and rules) of the monitoring of persons and affairs, are not consistent in many ways. In order to analyze these deficiencies in the criminal-law procedure and in connection with the proposals *de lege ferenda*, the present submission is aimed at.

**Keywords:** Tracking of persons and things, right to privacy, provision of information, conditions of use, legal limits.

---

<sup>1</sup> This work was supported by the Slovak Research and Development Agency under the contract No. APVV-15-272.

<sup>2</sup> doc. JUDr. Marcela Tittlová, PhD., Ústav verejného práva Fakulta práva PEVŠ, marcela.tittlova@paneurouni.com.



## Úvod

Jedným z prostriedkov operatívno-pátracej činnosti v trestnom konaní je sledovanie osôb a vecí. Svojou povahou je sledovanie zaisťovacím inštitútom vo vzťahu k informáciám dôležitým pre trestné konanie. Vzhľadom na túto skutočnosť je systematicky tento prostriedok zaradený do V. hlavy prvej časti Trestného poriadku (zákon č. 301/2005 Z. z. v znení neskorších predpisov, ďalej len „TP“ alebo „Trestný poriadok“) a základom jeho využitia v rámci trestného konania je ustanovenie § 113 Trestného poriadku.

Z hľadiska frekvencie využívania ide o jeden z pomerne často používaných prostriedkov a to aj vzhľadom na pomerne široko formulované možnosti jeho použitia v predmetnom ustanovení Trestného poriadku. Ide o prostriedok operatívno-pátracej činnosti, ktorý smeruje k získaniu pre trestné konanie cenných poznatkov jednak o osobách, o ich činnosti - aktivitách, o ich pohybe a rovnako tak aj cenné poznatky o veciach, o ich stave, použití, určení a pod. Ide o prostriedok, ktorý je v zmysle procesnej úpravy realizovaný spravodajským, utajeným spôsobom. Takáto forma jeho použitia je celkom zámerná s ohľadom na účel, ku ktorému smeruje. Niektoré druhy závažnej trestnej činnosti (organizovaná kriminalita, korupčné trestné činy a pod.) nie je možné efektívne a účinne odhaľovať a ani dokazovať v trestnom konaní žiadnym iným spôsobom, len za využitia aj tohto spravodajsky realizovaného prostriedku. Práve utajený spôsob realizácie sledovania osôb a vecí smeruje k dosiahnutiu účelu použitia tohto prostriedku, ktorý by bol vedomosťou dotknutých osôb o tomto použití, zrejme zmarený. Prirodzene, že nie len tento spôsob realizácie, ale aj samotná povaha tohto prostriedku naznačujú, že jeho výkonom sa veľmi intenzívne zasahuje do základných ľudských práv a slobôd garantovaných nie len na ústavnej úrovni, ale aj vo viacerých dokumentoch európskej či medzinárodnej povahy. Okrem celého radu osobnostných práv je možné spomenúť právo na ochranu súkromia, rodinného života, právo na zachovávanie tajomstva komunikovaných správ, ústneho prejavu súkromnej povahy a pod. Aj vzhľadom na tento intenzívny stret je dôležitá trestno-procesná úprava – podmienky a možnosti využitia tohto prostriedku v konkrétnych prípadoch, jej povaha a garancie, ktoré sa pomocou nej vytvárajú. Jednak garancie ochrany základných ľudských práv pred neprimeranými, neodôvodnenými a v každom prípade nezákonnými zásahmi do týchto práv a samozrejme aj možnosti ochrany dotknutých osôb v smere dosiahnutia prípadnej ochrany práv v konaní pred súdom. Vzhľadom na tieto skutočnosti, trestno-procesná úprava viac či menej dôsledne upravuje možnosti použitia sledovania osôb a vecí v trestnom konaní.

### **Vecná a časová pôsobnosť sledovania osôb a vecí v trestnom konaní**

Pomerne frekvencované využívanie sledovania osôb a vecí je odôvodnené vymedzením okruhu trestných činov, v súvislosti s preverovaním, s odhaľovaním a dokazovaním ktorých sa tento prostriedok môže v trestnom konaní u nás využiť. Zákonodarca pomerne široko formuluje vecnú pôsobnosť tohto prostriedku, keď stanovuje, že je ho možné využiť v trestnom konaní o úmyselnom trestnom čine. Ide o veľmi širokú skupinu trestných činov rôznorodej povahy, keďže jediným kritériom pre možnosť jeho použitia je forma zavinenia. Z hľadiska závažnosti tak môže ísť jednak o prečiny, o zločiny i obzvlášť závažné zločiny ako podkategóriu zločinov, jedinou podmienkou a kritériom je, že ide o úmyselné trestné činy z hľadiska formy zavinenia. Kumulatívnou podmienkou pre jeho využitie je, že existuje dôvodný predpoklad, že

takýmto spôsobom budú získané informácie dôležité pre trestné konanie. Formulácia „*dôvodného predpokladu*“ vylučuje možnosť využívania tohto prostriedku tzv. naslepo, kedy sa použije len ako jeden z prostriedkov smerujúcich k možnému vyvráteniu alebo potvrdeniu podozrenia zo spáchania úmyselného trestného činu. Predpokladá sa teda, že pri použití tohto prostriedku disponujú príslušné orgány určitým vedomostným základom, od ktorého je možné odvodzovať predpoklad o páchaní či spáchaní úmyselného trestného činu a sledovanie osôb a vecí ako prostriedok operatívno-pátracej činnosti a súčasne jeden zo zaisťovacích inštitútov umožňuje získanie cenných informácií o tomto. Existuje teda väčšia miera pravdepodobnosti, že týmto spôsobom budú získané cenné poznatky pre trestné konanie, ako naopak, že sa žiadne poznatky touto činnosťou nezískajú. Nejde len o nejaký predpoklad, ale o predpoklad odôvodnený, teda na<sup>3</sup> podklade iných informácií a po zhodnotení ich kvalitatívnej a kvantitatívnej stránky by malo byť zrejmé, že tento prostriedok operatívno-pátracej činnosti je potrebné (nutné, nevyhnutné) využiť na účely získania poznatkov relevantných pre trestné konanie.

Sledovanie osôb a vecí je možné jednak na pozemkoch a v priestoroch, ktoré sú verejnosti dostupné a taktiež aj na iných miestach (resp. v iných priestoroch a pozemkoch), ktoré verejne dostupné nie sú. Taktiež je možné pri sledovaní osôb a vecí využiť informačno-technické prostriedky, ktoré umožnia zaznamenávanie obrazu, zvuku, alebo súčasne aj obrazu a zvuku, alebo ktoré umožnia odposluch a zaznamenávanie telekomunikačnej prevádzky. Použitie sledovania osôb a vecí v priestoroch a na pozemkoch, ktoré *nie sú verejne dostupné*, a prípadné použitie sledovania osôb a vecí v kombinácii s *informačno-technickými prostriedkami*, ak sa pri ich použití nevstupuje do obydľia<sup>4</sup>, možnosť využitia sledovania osôb a vecí je tu podmienená navyše aj naplnením *požiadavky subsidiarity*, teda ak použitie tohto prostriedku bude nevyhnutné. Primárne sa by sa teda na tieto účely mali využívať iné možnosti sledovania a až keď pomocou nich nebude možné dosiahnuť sledovaný účel, je možné využiť tento prostriedok operatívno-pátracej činnosti (vydať naň príkaz). V prvom rade možno uviesť, že je pozitívne, že k predošlým dvom podmienkam (vedenie trestného konania pre úmyselný trestný čin a dôvodný predpoklad, že sa takto získajú informácie dôležité pre trestné konanie) zákonodarca v týchto prípadoch formuluje aj ďalšiu požiadavku – požiadavku nevyhnutnosti. Je totiž zrejmé, že využitie sledovania osôb a vecí v iných priestoroch a na pozemkoch verejne neprístupných alebo s použitím informačno-technických prostriedkov, ak nejde o vstup do obydľia, intenzívnejšie zasahuje do oblasti základných ľudských práv a slobôd. Prednostne by sa teda príslušné orgány mali snažiť získať poznatky cenné pre trestné konanie o pohybe a činnosti osôb alebo o pohybe vecí tak, aby sa nevstupovalo do iných priestorov a na iné pozemky (verejne nedostupné) a aby sa pri tomto postupe nemuseli využívať informačno-technické prostriedky. Na druhej strane však formulácia, že je *nevyhnutne potrebné* vykonať sledovanie osôb a vecí, pri ktorom sa bude vstupovať do iných priestorov a na iné pozemky, alebo že sa pri sledovaní osôb a vecí využijú informačno-technické prostriedky, ak sa takto nevstupuje do obydľia (§ 113 ods. 4 TP prvá časť vety) naznačuje, že je to postup, ktorý je nutný, nevyhnutný

---

<sup>3</sup> IVOR, J., TÓTHOVÁ, M.: Inštitúty smerujúce k zaisteniu informácií dôležitých pre trestné konanie. In Ivor, J. a kol.: Od zločinu k trestu (Sprievodca občana trestným konaním). Bratislava: EUROKÓDEX, 2012, s. 237

<sup>4</sup> Obydlím na účely trestného konania treba rozumieť byt, v zmysle zákona č. 182/1993 Z. z. o vlastníctve bytov a nebytových priestorov v znení neskorších predpisov, iný priestor slúžiaci na bývanie (chata, hotelová izba atď.) alebo priestory k nim patriace (napr. kotolňa, ak sa nachádza priamo v rodinnom dome)

a teda priamo potrebný, keďže inak sa zrejme predmetné informácie a poznatky o osobách a veciach získať nedajú. Takže dodatok, že príkaz bude vydaný len v prípade, ak nemožno takéto informácie cenné pre trestné konanie získať pri sledovaní iným spôsobom, je úplne nelogický a je v tomto ustanovení nadbytočný. Zákonodarca sa v tomto prípade zrejme pokúšal o zdôraznenie subsidiarity takéhoto postupu, no nie úplne vhodnou cestou. V súvislosti s použitím informačno-technických prostriedkov pri sledovaní osôb a vecí, ak nie je sledovanie spojené so vstupom do obydľia, možno do úvahy v zmysle predmetnej formulácie vziať všetky informačno-technické prostriedky, ktoré zákonodarca v § 10 ods. 22 TP vymedzuje, hoci z povahy veci sa použitie niektorých z nich bude vylučovať. Tiež možno len stručne naznačiť, že v súvislosti s povoľovacím mechanizmom prechádza sledovanie osôb a vecí do režimu typických informačno-technických prostriedkov (podľa subjektu, ktorý vydáva príkaz na použitie tohto inštitútu v týchto prípadoch), keďže v porovnaní so sledovaním osôb a vecí, ktoré sa vykonáva v miestach verejne dostupných alebo bez použitia informačno-technického prostriedku, je celý tento proces, postup o niečo prísnejší.

V každom prípade, pri realizácii sledovania osôb a vecí je potrebné vždy dbať na dôsledné dodržiavania zásady primeranosti a zdržanlivosti a teda do práv dotknutých osôb zasahovať len v takej miere, aká je nutná (nevyhnutná) na dosiahnutie účelu daného úkonu a trestného konania. To platí osobitne pre prípady sledovania osôb a vecí, ktoré sa realizuje na iných pozemkoch a v priestoroch, ktoré nie sú verejne dostupné, alebo s použitím informačno-technických prostriedkov (bez vstupu do obydľia).<sup>5</sup> V týchto prípadoch je totiž potrebné, aby sa orgány, ktoré vykonávajú sledovanie osôb a vecí obmedzili výhradne na také úkony, ktoré sú potrebné na účely sledovania osôb a vecí. Iné úkony v rámci takto formulovaného príkazu a v zmysle tohto použitia inštitútu sledovania osôb a vecí nie je možné realizovať (a ani výstupy z nich následne použiť v trestnom konaní).

V súvislosti so sledovaním osôb a vecí je nepochybne dôležitá dokumentácia celého priebehu tohto sledovania a to nie len vzhľadom na možné zachovanie získaných poznatkov smerom do ďalších štádií a častí trestného konania, ale aj do budúcnosti smerom k možnému prevereniu zákonnosti sledovania osôb a vecí a jednotlivých čiastkových postupov, ktoré sa v tejto súvislosti realizujú. Ustanovenie § 113 ods. 11 TP však na účely zaznamenania priebehu tohto úkonu *umožňuje* použiť prostriedky technického sledovania. Jednak vôbec nešpecifikuje, aké prostriedky technického sledovania by sa na tieto účely mali využiť, prípadne čo je právnym základom ich použitia (aký právny predpis, o ktorý sa ich použitie opiera) a rovnako tak len „umožňuje“ ich použitie. Pritom, ich využitie by v každom prípade malo byť z hľadiska možného preskúmania zákonnosti postupov a dôslednej ochrany základných ľudských práv obligatórne. To možno v každom prípade *de lege ferenda* len a len odporúčať.

Povoľovací mechanizmus sledovania osôb a vecí sa diferencuje v závislosti od časti a štádia trestného konania, v ktorom sa môže tento prostriedok využiť. Sledovanie osôb a vecí je možné využiť v:

- a.) postupe pred začatím trestného stíhania,
- b.) prípravnom konaní,
- c.) konaní pred súdom.

---

<sup>5</sup> SOJKA, S.: Sledovanie osôb a vecí a vyhotovovanie obrazových a zvukových alebo iných záznamov a ich vzájomný nesúlad. In Buletin slovenskej advokácie 9-10/2005, s. 7-10.

V závislosti od štádia a časti trestného konania, na použitie sledovania osôb a vecí musí byť vydaný písomný príkaz od:

- a.)prokurátora v prípravnom konaní alebo v postupe pred začatím trestného stíhania (ak sa sledovanie vykonáva na pozemkoch a v priestoroch verejne dostupných a nespája sa s využívaním informačno-technických prostriedkov),
- b.)sudcu pre prípravné konanie na návrh prokurátora v prípravnom konaní a aj v postupe pred začatím trestného stíhania v prípadoch, ak sa má vykonať sledovanie osôb a vecí v iných priestoroch a na pozemkoch, ktoré nie sú verejne dostupné, alebo ak sa má sledovanie vykonať s použitím informačno-technického prostriedku a nespája sa so vstupom do obydľia a ak je tento postup sledovania nevyhnutný,
- c.)ak sa má sledovanie vykonať v iných priestoroch a pozemkoch, ktoré nie sú verejne dostupné alebo s použitím informačno-technického prostriedku, ak sa takto nevstupuje do obydľia, a vec neznesie odklad, môže príkaz v prípravnom konaní a v postupe pred začatím trestného stíhania vydať aj sudca pre prípravné konanie v obvode, v ktorom sa má sledovanie vykonávať,
- d.)predsedu senátu v konaní pred súdom,
- e.)*bez písomného príkazu* možno sledovanie osôb a vecí vykonať, len ak sa vykonáva v priestoroch a na pozemkoch verejne prístupných a nespája sa s použitím informačno-technických prostriedkov, avšak iba v prípade, že vec neznesie odklad a nie je možné v takejto situácii (primárne z hľadiska časového) dosiahnuť vydanie príkazu prokurátorom či predsedom senátu predsedom vopred; aj keď sa teda dovoľuje začať so sledovaním osôb a vecí bez príkazu, v týchto prípadoch predsa len musí policajť alebo útvar Policajného zboru požiadať bez meškania (čiže ihneď ako je to možné) o vydanie písomného príkazu oprávnený subjekt; ak v lehote do 24 hodín od požiadania nebol vydaný, sledovanie je potrebné ukončiť a prípadne aj získané informácie nie je možné v trestnom konaní použiť (§ 113 ods. 7 TP); v tomto prípade ide najmä o situácie, kedy sú splnené dôvody na začatie sledovania osôb a vecí podľa ustanovenia § 113 ods. 1 TP, no vzhľadom na časovú tieseň, nie je možné získať príkaz na sledovanie osôb a vecí v písomnej podobe vopred; časová tieseň je v tomto prípade typická tým, že ak by sa žiadalo o písomný príkaz a čakalo na jeho vydanie, zrejme by v priebehu času mohlo dôjsť k zmareniu účelu, ktorý sa týmto prostriedkom sleduje a teda nezískali by sa následne jeho použitím informácie cenné pre trestné konanie; samozrejme, s ohľadom na dodatočnú potrebu vydania písomného príkazu, vylučuje sa, aby išlo prípady, kedy nie sú na sledovanie osôb a vecí splnené zákonné podmienky, keďže vzhľadom na toto by dodatočne nebol príkaz vôbec vydaný a prípadne aj získané informácie by sa aj tak nemohli v trestnom konaní použiť; navyše, spravidla ide aj o prípady, kedy je súhlas na použitie vydaný vopred inou formou (telefonicky, mailom), keďže pre krátkosť času nie je možné dosiahnuť vydanie príkazu písomne vopred, no dodatočne sa oň oficiálne požiada a v písomnej podobe bude vydaný.

V zásade je tak sledovanie osôb a vecí možné využiť v celom trestnom konaní (v konaní predsúdnom, ako aj v konaní pred súdom), pričom aj na tomto možno poukázať na intenzitu stretu tohto prostriedku (jeho použitia) s oblasťou základných ľudských práv a slobôd. Ak sa sledovanie osôb a vecí vykonáva v priestoroch a na pozemkoch, ktoré sú verejne dostupné a bez použitia informačno-technických prostriedkov, postačuje v celom predsúdnom konaní písomný príkaz prokurátora. V prípade

sledovania osôb a vecí na pozemkoch a v priestoroch, ktoré verejne dostupné nie sú, alebo s použitím informačno-technických prostriedkov, režim povoľovania sa vzhľadom na intenzívnejší zásah do práv dotknutých osôb sprísňuje a tak, ako pri väčšine informačno-technických prostriedkov, aj tu písomný príkaz vydáva sudca pre prípravné konanie. Na tomto je síce vidieť určité odstupňovanie povoľovacieho mechanizmu vzhľadom na miesta, kde sa bude sledovanie osôb a vecí vykonávať a rovnako tak aj v prípadoch, ak sa vykonáva s využitím informačno-technického prostriedku, no za zamyslenie sa stojí už len možnosť, že sledovanie osôb a vecí v postupe pred začatím trestného stíhania a v prípravnom konaní, hoci sa aj takto nebude sledovanie realizovať na neverejných miestach a v neverejných priestoroch a bude sa realizovať bez použitia informačno-technického prostriedku, môže nariadiť prokurátor.

Ako popisujeme nižšie, príkaz na použitie tohto inštitútu sa vydáva na základe písomnej žiadosti policajta alebo príslušníka útvaru Policajného zboru. Je možné zamyslieť sa nad tým, či by v každom prípade nebolo vhodnejšie takto intenzívny zásah do základných ľudských práv dotknutých osôb viazať na príkaz vydaný súdom resp. sudcom pre prípravné konanie. Predsa len, na podklade súčasne platnej a účinnej úpravy sa sústavne pohybujeme na úrovni orgánov činných v trestnom konaní (policajt, prokurátor). V rámci dosiahnutia neustrannosti a nezávislosti preskúmania a tiež s cieľom zabezpečenia súdnej kontroly<sup>6</sup> nad využívaním takto intenzívneho inštitútu zasahujúceho utajeným spôsobom do základných ľudských práv možno len a len odporúčať, aby zákonodarca vo všetkých prípadoch viazal jeho použitie na rozhodnutie súdu - v tomto prípade na rozhodnutie sudcu pre prípravné konanie.

V zásade, pre použitie tohto prostriedku je dostačujúce, ak bolo vo veci podané trestné oznámenie nasvedčujúce podozreniu zo spáchania trestného činu (vo vecnej pôsobnosti tohto inštitútu), prípadne poznatok plynúci z vlastnej činnosti a na podklade získaných informácií možno predpokladať, že pomocou sledovania osôb a vecí sa zistia informácie dôležité pre trestné konanie. Vo veci nemusí byť začaté ani len trestné stíhanie, teda nemusí v nej vystupovať ani obvinený (stále možno uvažovať len o osobe podozrivej so spáchania trestného činu) a na účely preverovania je možné využiť sledovanie osôb a vecí a to je potrebné vnímať aj v kontexte intenzity zásahu do vybraných ľudských práv.

### **Príkaz na sledovanie osôb a vecí**

Príkaz na sledovanie osôb a vecí v trestnom konaní musí byť *obligatórne vydaný v písomnej forme*. Ide o jednu z výnimiek, ktorá sa dotýka tohto inak pomerne neformálneho rozhodnutia, ktoré je vydávané v trestnom konaní. Vydáva sa na základe návrhu prokurátora (v prípadoch sledovania osôb a vecí podľa § 113 ods. 4 TP), alebo na základe písomnej žiadosti policajta alebo príslušného útvaru Policajného zboru a v konaní pred súdom na základe písomnej žiadosti prokurátora (v prípadoch sledovania osôb a vecí podľa § 113 ods. 1 a 2 TP). Zákonodarca sa obmedzuje na konštatovanie, že príkaz musí byť podmienený písomnou žiadosťou a diferencuje subjekty, ktoré sú v konkrétnych prípadoch sledovania oprávnené takúto žiadosť podať a to aj vzhľadom na časť trestného konania (v konaní pred súdom je to žiadosť alebo návrh prokurátora). Okrem požiadavky písomnej žiadosti (nie písomného návrhu

---

<sup>6</sup> CHMELÍK, J. Úvahy k agentu provokatérovi a korunnému svědkovi. *Kriminalistik*, a č. 1, 2005, s. 71; v tejto súvislosti autor uvažuje o zásade judiciary, teda požiadavky na súdnu kontrolu.

na postup podľa § 113 ods. 4 TP, ale len návrhu) sa nestanovujú žiadne ďalšie náležitosti, ktoré by žiadosť alebo návrh mali obsahovať s výnimkou povinnosti odôvodniť písomnú žiadosť (§ 113 ods. 5 TP):

- a.) podozrením z konkrétnej úmyselnej trestnej činnosti,
- b.) údajmi o osobách a veciach, na ktoré sa má sledovanie osôb a vecí vzťahovať, ak sú tieto údaje známe.

Do značnej miery sú náležitosti písomnej žiadosti determinované náležitosťami, ktoré musí obsahovať príkaz na použitie tohto prostriedku. Návrh prokurátora na vydanie príkazu nasledovanie osôb a vecí podľa § 113 ods. 4 TP nemusí podľa právnej úpravy byť odôvodnený, čo je zrejme len formálny nedostatok tejto úpravy. V každom prípade, ak žiadosť policajta alebo útvaru Policajného zboru a aj prokurátora na vydanie príkazu na sledovanie osôb a vecí v režime podľa § 113 ods. 1 TP musí byť písomná, tak aj návrh prokurátora na použitie tohto prostriedku v prísnejšom režime podľa § 113 ods. 4 TP by mal v každom prípade byť písomný. Okrem vyššie uvedených skutočností by však mal byť odôvodnený aj:

- a.) skutočnosťami, ktoré preukazujú nevyhnutnosť vykonať sledovanie osôb a vecí v priestoroch a na pozemkoch, ktoré nie sú verejne dostupné alebo s použitím informačno-technického prostriedku, ak sa sledovanie nespája so vstupom do obydlija,
- b.) špecifikáciu týchto priestorov a pozemkov, ktoré nie sú verejne dostupné a rovnako tak aj špecifikáciu informačno-technického prostriedku, ktorý sa má pri sledovaní osôb a vecí použiť.

O tieto náležitosti vo vzťahu k sledovaniu osôb a vecí v prísnejšom režime podľa § 113 ods. 4 TP by malo byť rozšírené ustanovenie § 113 ods. 5 TP, keďže je nelogické, aby sa v menej prísnom režime povoľovania požadovala písomná žiadosť, no v prísnejšom režime by už návrh na vydanie príkazu písomný byť nemusel. Vzhľadom na prepojenosť obsahových náležitostí žiadosti alebo návrhu a príkazu, písomne vydaný príkaz by mal okrem všeobecných náležitostí príkazu obsahovať aj nasledujúce (osobitne pre príkazy na použitie sledovania osôb a vecí) náležitosti:

- a) nariadenie sledovania osôb a vecí z dôvodu podozrenia z konkrétnej úmyselnej trestnej činnosti,
- b) špecifikácia osôb a vecí, na ktoré sa sledovanie má vzťahovať, ak sú známe a ak boli uvedené v žiadosti (návrhu),
- c) špecifikácia priestorov a pozemkov, ktoré nie sú verejne dostupné, na ktorých sa má sledovanie osôb a vecí podľa § 113 ods. 4 TP vykonať,
- d) druh použitého informačno-technického prostriedku na tieto účely,
- e) doba, počas ktorej sa bude sledovanie osôb a vecí vykonávať.

Z hľadiska doby, počas ktorej je možné sledovanie osôb a vecí realizovať, ide o ustanovenie značne problematické (§ 113 ods. 5 TP). V príkaze sa musí uviesť povinne čas, počas ktorého sa bude sledovanie osôb a vecí vykonávať. Najviac je to 6 mesiacov s tým, že v príkaze sa presne špecifikuje doba, počas ktorej bude možné na podklade tohto príkazu sledovanie vykonávať. Sledovanie osôb a vecí nie je krátkodobou či jednorazovou činnosťou, ktorá by sa vykonala (začala – prebehla – ukončila) v priebehu krátkeho času. Sledovanie osôb a vecí môže trvať vzhľadom na takto nastavený časový horizont dlho, teda niekoľko (najviac 6) mesiacov na podklade jedného príkazu. V odôvodnených prípadoch je možné dosiahnuť aj predĺženie

pôvodného príkazu a to vždy o ďalších najviac 6 mesiacov. Príkaz je možné predĺžiť a to dokonca aj opakovane na podklade žiadosti od subjektu, ktorý sledovanie realizuje. Nešpecifikuje sa koľkokrát je možné najviac žiadať o predĺženie doby sledovania osôb a vecí (uvádza sa len, že o predĺženie možno žiadať aj opakovane) a nestanovuje sa ani maximálna dĺžka sledovania osôb a vecí (vrátane predĺžení). Jediné obmedzenie, ktoré ustanovenie § 113 ods. 5 TP formuluje, je to, že aj takéto predĺženie musí mať písomnú formu tak, ako pôvodný príkaz a to, že na rozhodovanie o predĺžení je oprávnený ten subjekt, ktorý sledovanie osôb a vecí nariadil. Procesná úprava pritom priamo počítá s tým, že sledovanie osôb a vecí môže trvať aj viac ako 12 mesiacov, pričom pre tieto prípady stanovuje, že ak by malo sledovanie trvať viac ako 12 mesiacov, príkaz vydáva v prípravnom konaní a aj v postupe pred začatím trestného stíhania sudca pre prípravné konanie a v konaní pred súdom štandardne predseda senátu. Pre prípady dlhodobého sledovania osôb a vecí (viac ako 12 mesiacov) sa teda sprísňuje režim povoľovania pre všetky prípady na písomný príkaz od sudcu pre prípravné konanie.

Z hľadiska trvania je sledovanie osôb a vecí problematickým inštitútom vzhľadom na to, tento prostriedok operatívno-pátracej činnosti je v zásade možné realizovať dlhodobo, aj niekoľko rokov, bez existencie nejakého časového obmedzovania (absentuje maximálna doba trvania, absentuje maximálny počet opakovaných žiadostí o predĺženie príkazu).<sup>7</sup> Jediným obmedzením, ktorým je možné predlžovanie pôvodného príkazu limitované, je to, že rozhodujúci subjekt je vždy povinný skúmať, či sú sústavne naplnené dôvody na sledovanie osôb a vecí (podľa § 113 ods. 1 TP, prípadne aj podľa § 113 ods. 4 TP – teda či je toto sledovanie pri vstupe do priestorov a na iné pozemky, ktoré nie sú verejne dostupné a s použitím informačno-technických prostriedkov, nevyhnutné, nutné). Je možné zamyslieť sa nad tým, že ak sa sledovanie osôb a vecí v súlade s ustanovením § 113 TP nariadilo, existovali na tento postup zákonné dôvody. Ak sa počas 6 či 12 mesiacov nezistia skutočnosti, ktoré by boli dôležité pre trestné konanie a po ich posúdení umožnili prijatie ďalších rozhodnutí v trestnom konaní, či ešte sústavne trvá dôvod podozrenia z konkrétnej úmyselnej trestnej činnosti a podmienka dôvodného predpokladu, že sa takýmto spôsobom získajú informácie dôležité pre trestné konanie. Aj v prípadoch závažnej trestnej činnosti, ktorá je páchaná dlhodobo, je možné uvažovať o tom, či aj keď existujú dostatočné podklady pre ďalšie potrebné rozhodnutia v trestnom konaní (začatie trestného stíhania, vznesenie obvinenia, prípadne rozhodnutie o väzbe a pod.), či je potrebné sústavne vyčkávať a sústavne získavať o trestnej činnosti poznatky pre trestné konanie. V zásade aj časovo neobmedzené možnosti sledovania osôb a vecí sú problematické z hľadiska dostatočnej určitosti a presnosti takto intenzívnych zásahov do predmetných práv a z hľadiska ich súladnosti so zákonom, ktorý má byť v tomto smere dostatočne určitý a presný<sup>8</sup>.

Toto ustanovenie je problematické z viacerých hľadísk. Okrem absencie maximálnej doby prípustnosti sledovania osôb a vecí, aplikačne problematické je aj to, že sa nestanovujú žiadne požiadavky na čas, kedy sa podáva návrh na predĺženie pôvodného príkazu. Je zřejmé, že ak uvažujeme o predlžovaní pôvodného príkazu, tak uvažujeme o podávaní návrhu na predĺženie ešte počas platnosti pôvodného

---

<sup>7</sup> TITTOVÁ, M. *Korupcia (vybrané kriminologické a trestnoprávne aspekty)*. Bratislava: Wolters Kluwer, 2015, s. 155 a nasl.

<sup>8</sup> TÓTHOVÁ, M. Odpočúvanie a záznam telekomunikačnej prevádzky a jeho využitie na účely odhaľovania korupcie. In *Zborník príspevkov z medzinárodnej vedeckej konferencie COFOLA 2010*, Brno: PF MU v Brne, s. 2 - 3

príkazu. V opačnom prípade by už nešlo o predĺženie platnosti pôvodného, ale o novú žiadosť o vydanie príkazu na sledovanie osôb a vecí, ktorá by mala mať všetky potrebné náležitosti žiadosti. Nie je však riešená ani otázka, kedy – v akom časovom horizonte (v akej lehote pred uplynutím platnosti pôvodného príkazu) má subjekt žiadajúci o predĺženie pôvodného príkazu požiadať o jeho predĺženie. Na jednej strane sa tak môže stať, že subjekt vykonávajúci sledovanie osôb a vecí požiada o predĺženie pôvodného príkazu len krátko pred uplynutím platnosti toho pôvodného a na strane druhej sa môže stať aj to, že o predĺženie platnosti pôvodného príkazu požiada v lehote aj niekoľko týždňov pred uplynutím pôvodnej lehoty. Pre rozhodovanie subjektu oprávneného rozhodnúť o predĺžení ide o pomerne problematické situácie. V prvom prípade sa dostáva do časovej tiesne, keďže o predĺžení by mal rozhodnúť ešte počas platnosti pôvodného príkazu a nemusí byť v tejto časovej situácii schopný dostatočne posúdiť všetky potrebné okolnosti a pre rozhodovanie o predĺžení tak nemusí mať dostatočný základ (keďže nemá zrejme ani dostatočný časový priestor). V tomto prípade sudca alebo radšej príkaz nevydá, aby nedošlo k neprimeraným zásahom do dotknutých ľudských práv a neodôvodnenému využívaniu tohto inštitútu, alebo na strane druhej, radšej povolí predĺženie z obavy, aby nedošlo k zmareniu získavania dôležitých informácií v trestnom konaní a účelu použitia tohto prostriedku a prípadne trestného konania taktiež. V prípadoch, kedy sa žiadosť podáva veľmi skoro, nemusí byť odôvodnená aktuálnymi poznatkami a to taktiež môže ovplyvňovať rozhodovanie sudcu. V oboch prípadoch, takéto podávanie žiadosti o predĺženie determinuje nasledujúci postup a rozhodovanie sudcu, vo vzťahu ku ktorému sa môže vyvodzovať zodpovednosť za prípadné nesprávne rozhodnutie (o predĺžení v nedôvodných prípadoch, alebo o nepredĺžení, ak na to reálne dôvody existovali). Na jednej strane tak za toto rozhodovanie možno vo vzťahu k sudcovi vyvodzovať zodpovednosť, no na strane druhej nie je vytvorený dostatočný právny rámec na to, aby mal dostatočný časový priestor pre rozhodovanie. Samozrejme, že „dostatočný“ časový priestor je veľmi subjektívnym pojmom, avšak do istej miery je ho možné objektivizovať. Tak, ako je to v prípade právnej úpravy týkajúcej sa zaisťovacieho inštitútu väzby v trestnom konaní – stanovuje sa povinnosť prokurátora prepustiť osobu z väzby najneskôr v posledný deň lehoty väzby, ak najmenej 20 dní pred jej uplynutím nepožiada sudcu pre prípravné konanie o predĺženie väzby, prípadne nemá niektoré z rozhodnutí *sui generis* súdu (obžalobu alebo návrh na schválenie dohody o vine a treste). Týmto spôsobom sa pre sudcu vytvára (podľa zákonodarcu a aj podľa nášho názoru) dostatočný časový priestor na to, aby mal možnosť posúdiť všetky okolnosti prípadu a rozhodnúť o možnom predĺžení príkazu na sledovanie osôb a vecí. Po vzore tejto úpravy by teda predmetné ustanovenie § 113 ods. 5 TP malo byť upravené. Súčasne by sa vytvoril pre sudcu dostatočný časový priestor, čo je potrebné zohľadňovať aj pri vyvodzovaní prípadnej zodpovednosti vo vzťahu k sudcovi, no súčasne by sa tým posilnila aj zodpovednosť subjektov, ktoré realizujú sledovanie osôb a vecí, keďže v ich kompetencii je podávanie návrhu na predĺženie pôvodného prípadu v tom smere, že by z hľadiska časového boli viazaní dodržaním určitej lehoty a neprenášali by prípadnú zodpovednosť výhradne na sudcu. Jednoznačne v súvislosti s touto úpravou možno odporúčať odstránenie týchto limitov a to cestou vymedzenia maximálnej doby trvania použitia sledovania (vymedzením maximálnej hornej hranice), ako aj určenie maximálneho počtu opakovaných návrhov na predĺženie pôvodného príkazu a časových súvislostí podávania návrhu alebo žiadosti (teda obdobne ako pri väzbe určiť lehotu, v ktorej musí policajť alebo prokurátor žiadosť, návrh podať pred uplynutím platnosti pôvodného príkazu).



Výkon sledovania osôb a vecí je zverený príslušným orgánom Policajného zboru. Postavenie a zodpovednosť tohto subjektu je daná aj tým, že kedykoľvek počas výkonu sledovania osôb a vecí musí skúmať, či sústavne trvajú dôvody na sledovanie. Ak by teda zistili, že dôvody pre sledovanie osôb a vecí už netrvajú, majú povinnosť ukončiť sledovanie osôb a vecí a to aj počas platnosti pôvodného príkazu a bez meškania to v písomnej forme oznámiť subjektu, ktorý vydal príkaz na použitie tohto inštitútu (§113 ods. 6 TP)<sup>9</sup>. Je zrejmé, že pôjde o prípady, kedy subjekt vykonávajúci sledovanie osôb a vecí ako jeden z inštitútov preverovania možného podozrenia a získavania informácií dôležitých pre trestné konanie zistí, že preverovaná činnosť nemá povahu trestnej činnosti, hoci sa takto mohla navonok javiť, prípadne ak zistí, že nejde o trestné činy úmyselnej povahy. V týchto prípadoch je samozrejmé, že aj počas platnosti pôvodného príkazu ukončí výkon sledovania osôb a vecí a oznámi túto skutočnosť subjektu, ktorý vydal príkaz na použitie tohto prostriedku. Na druhej strane, ak sa príkaz vydá pôvodne na dobu trvania 6 mesiacov, tak ak sa počas prvých troch či štyroch mesiacov nezistia žiadne skutočnosti dôležité pre trestné konanie, zrejme zo strany subjektu realizujúceho sledovanie dôjde len k vyčkávaniu, či sa v nasledujúcom časovom horizonte v rámci platnosti príkazu nepodarí získať predsa len relevantné informácie preukazujúce trestnú činnosť.

V súvislosti s príkazom ako formou rozhodnutia v trestnom konaní, treba poukázať na niektoré posledné novelizácie trestných predpisov, ktoré sa síce nedotkli priamo sledovania osôb a vecí, no dotkli sa niektorých podobne intenzívne do základných ľudských práv a slobôd zasahujúcich inštitútov a rovnako tak aj niektorých, ktoré sú z hľadiska tohto zásahu ešte menej intenzívne. Rovnako tak možno poukázať na určitý nesúlad slovenskej procesnej úpravy s európskou úpravou obsiahnutou v Dohovore a v nadväznosti na to aj na rozpory s judikatúrou ESĽP. Ako sme už naznačili, príkaz predstavuje osobitnú formu rozhodnutia, ktorá sa využíva v prípadoch, kedy to priamo zákon stanovuje. V tomto prípade ide jednak o príkaz, ktorý môže vydávať prokurátor, ako aj sudca pre prípravné konanie a v konečnom dôsledku aj predseda senátu v konaní pred súdom. Ide o formu rozhodnutia, ktorá sa priamo vyhradzuje pre intenzívne zásahy do základných ľudských práv a slobôd a je nutné o tom rozhodnúť pomerne operatívne tak, aby sa nezmaril účel tohto úkonu a prípadne aj trestného konania.<sup>10</sup> Na jednej strane sa preto nutne vyžaduje rozhodnutie orgánu činného v trestnom konaní alebo súdu, avšak rozhodnutie v podobe uznesenia by nebolo pre tieto prípady vhodné. Pre príkaz ako formu rozhodnutia je typické, že sa môže vydávať aj ústne, pričom písomná forma sa požaduje len v prípade, ak to zákon priamo stanovuje (tak, ako to stanovuje napr. aj ustanovenie § 113 ods. 5 TP. Okrem tohto je pre príkaz typické, že voči nemu nie je možné podať žiadny opravný prostriedok. Ustanovenia Trestného poriadku nijakým spôsobom neriešia doručovanie príkazu v prípade sledovania osôb a vecí, keďže je zrejmé, že je určený len pre subjekty, ktoré žiadajú o jeho vydanie a následne pre tie, ktoré realizujú sledovanie osôb a vecí.<sup>11</sup> Momentom vydania sa príkaz stáva právoplatný a vykonateľný a to bez možnosti podania opravného prostriedku voči nemu. Ak by prokurátor, sudca pre prípravné konanie či predseda senátu na podklade písomnej žiadosti alebo návrhu

<sup>9</sup> IVOR, J., TÓTHOVÁ, M. Použitie informačno-technických a operatívno-pátracích prostriedkov. In: ZÁHORA, J. a kol. *Dokazovanie v trestnom konaní*. Praha: Leges, 2013, s. 251-276.

<sup>10</sup> IVOR, J. a kol. *Trestné právo procesné*. Druhé, doplnené a prepracované vydanie. Bratislava: IURA EDITION, 2010, s. 530.

<sup>11</sup> ZÁHORA, J. Príkaz v trestnom konaní a možnosti jeho revízie. In *Rozhodnutia súdov v trestnom konaní*. Zborník príspevkov vydaný v rámci grantového projektu „Revízia rozhodnutí v trestnom konaní“. Trnavská univerzita v Trnave, 2014, s. 21.

odmietol vydať príkaz na sledovanie osôb a vecí, taktiež voči tomuto rozhodnutiu nie je možné podať žiadny opravný prostriedok a nariadenie použitia tohto prostriedku sa realizuje cestou podania nového návrhu alebo novej písomnej žiadosti. Ani dotknutá osoba výkonom sledovania osôb a vecí nemá právo podávať voči príkazu na použitie tohto prostriedku žiadny opravný prostriedok. Na jednej strane utajený spôsob použitia tohto prostriedku má smerovať k tomu, že dotknuté osoby nevedia, že sa voči nim sledovanie vykonáva a na podklade tohto sa získavajú cenné poznatky pre trestné konanie. Takže právna úprava priamo počíta s tým, že o vydaní príkazu dotknutá osoba v čase realizácie sledovania osôb a vecí nemá vedomosť. Aj keby sa nejakým spôsobom predsa len dozvedela, že voči nej bol vydaný takýto príkaz na sledovanie, aj tak voči nemu v tomto čase nemá možnosť využiť žiadny opravný prostriedok, v zásade nemá voči nemu možnosť namietať. Odhliadnuc od tohto, v našej justičnej praxi sa táto forma rozhodnutia v trestnom konaní využíva pomerne často.<sup>12</sup> Príkaz je totiž forma rozhodnutia v trestnom konaní, ktorá sa priamo vyhradzuje pre nariadenie použitia zaisťovacích inštitútov v trestnom konaní (v absolútnej väčšine prípadov).

Práve tieto skutočnosti, že voči príkazu ako forme rozhodnutia v trestnom konaní, nie je prípustný žiadny opravný prostriedok<sup>13</sup>, sú ďalším z nedostatkov tejto procesnej úpravy. Ustanovenie čl. 13 Dohovoru garantuje každému, koho práva a právom chránené slobody boli dotknuté (porušené), právo na účinné právne prostriedky nápravy pred národnými (vnútroštátnymi) orgánmi.<sup>14</sup> Týmto spôsobom sa posilňuje právo každého podávať opravné prostriedky na vnútroštátnej úrovni a to bez ohľadu na to, akú povahu bude mať tento opravný prostriedok. V každom prípade by však národné úpravy mali opravný prostriedok voči príkazu umožňovať. Nie je v rozpore s úpravou práv obsiahnutých v Dohovore, ak vnútroštátne úpravy umožňujú zasiahnuť do nich. Tieto zásahy sa však musia realizovať tak, aby sa vtesnali pod podmienky možných zásahov do garantovaných práv Dohovorom. Vnútroštátne úpravy, tak ako aj naša trestno-procesná úprava, umožňuje vykonanie tajného sledovania osôb a vecí na účely získania dôležitých poznatkov pre trestné konanie (o osobách i veciach), no súčasne by mala zabezpečovať pre dotknuté osoby aj možnosti adekvátne a efektívne sa domáhať ochrany týchto dotknutých práv pred ich prípadným zneužívaním.<sup>15</sup> Rovnako tak aj ÚS SR konštatoval, že akékoľvek očividné zásahy do práva na súkromný život dotknutých osôb, sa nemôžu dostať mimo sféru dosahu bezprostrednej (či už preventívnej alebo následnej) súdnej kontroly a v nasledujúcom odkázal na predošlé rozhodnutie ESLP<sup>16</sup>. Ak sa teda vnútroštátne orgány nezaoberajú námietkami (žiadosťami či sťažnosťami) dotknutých osôb, že ich práva garantované Dohovorom, boli porušené, už len samotná táto skutočnosť zakladá rozpor s čl. 13 Dohovoru a to bez ohľadu na to, či v konečnom dôsledku ESLP konštatuje porušenie práv garantovaných Dohovorom alebo nie. Pre rozpor s čl. 13 je teda dostačujúce, ak sa dotknuté osoby nemajú právo domáhať ochrany svojich dotknutých práv cestou podania opravného prostriedku voči určitému rozhodnutiu (v tomto prípade voči príkazu na sledovanie osôb a vecí v trestnom konaní), a takto nemôžu dosiahnuť účinnú a efektívnu ochranu svojich práv<sup>17</sup>. V tejto rovine sa tak trestno-procesná

<sup>12</sup> ŠIMOVIČEK, I. Revízia rozhodnutí v prípravnom konaní trestnom. In Záhora a kol.: Aktuálne problémy prípravného konania trestného. Leges: Praha, 2003, s. 78.

<sup>13</sup> ZÁHORA, J. Príkaz v trestnom konaní. In *Justičná revue*, roč. 56, č. 5/2004, s. 540.

<sup>14</sup> Rozhodnutie ESLP Case of Boyle and Rice vs. Spojené Kráľovstvo, 1988.

<sup>15</sup> Rozhodnutie ESLP Case od Camenzind vs. Švajčiarsko, 1997.

<sup>16</sup> I. ÚS 290/2015.

<sup>17</sup> PERHÁCS, Z. O lehota na podanie sťažnosti vo veciach tajného sledovania osôb orgánmi verejnej moci. *Bulletin slovenskej advokácie*, č. 10/2013, s. 28.

úprava sledovania osôb a vecí jednoznačne dostáva do rozporu s čl. 13 Dohovoru a aj do rozporu s následnou judikatúrou ESĽP týkajúcou sa výkladu tohto článku.

Možno poukázať na skutočnosť, že rovnako tak, ako pri sledovaní osôb a vecí, tak aj v prípade iných zaisťovacích inštitútov vo vzťahu k informáciám (a aj veciam) sa utajeným spôsobom zasahuje do oblasti základných ľudských práv a slobôd dotknutých osôb. Zasahuje sa do nich na podklade príkazu ako formy rozhodnutia, voči ktorej nemožno podať opravný prostriedok. Predmetný rozpor z čl. 13 Dohovoru v tomto prípade sa stal predmetom záujmu pri procesnej úprave dvoch informačno-technických prostriedkov a to pri odpočúvaní a zázname telekomunikačnej prevádzky podľa § 115 TP a pri zaistení a oznámení údajov o telekomunikačnej prevádzke podľa § 116 TP, ktoré boli s účinnosťou od 1.1.2016 novelizované. Okrem iného sa tieto zmeny dotkli práve aj možnosti podávania opravného prostriedku voči príkazu na realizáciu odposluchov a oznamovanie údajov o uskutočnenej prevádzke. Vo vzťahu k nim sa zaviedol nový osobitný spôsob konania a to konanie pred Najvyšším súdom SR, konkrétne v podobe Konania o preskúmanie zákonnosti príkazu na odpočúvanie a záznam telekomunikačnej prevádzky a príkazu na zistenie a oznámenie údajov o telekomunikačnej prevádzke (§ 362f a § 362g TP). Toto ustanovenie umožňuje každej osobe (uvedenej v § 115 ods. 9 TP alebo § 116 ods. 4 TP) podať návrh na preskúmanie príkazu vydaného na odposluch a na oznámenie údajov o uskutočnenej telekomunikačnej prevádzke.<sup>18</sup> Pred rozhodnutím si vyžiada stanovisko od orgánu, ktorý vydal príkaz na použitie týchto prostriedkov a podľa povahy výsledkov, ktoré zistí vlastným prieskumom, následne rozhodne formu uznesenia, voči ktorému nemožno podať opravný prostriedok, o tom, že:

- a.) príkaz bol vydaný v rozpore so zákonom, alebo že bol vykonaný v rozpore so zákonom a teda že došlo k porušeniu zákona,
- b.) príkaz bol vydaný a vykonaný v súlade so zákonom a teda nedošlo k porušeniu zákona.

Táto možnosť sa, paradoxne, dotkla len dvoch inštitútov smerujúcich k zaisteniu informácií v trestnom konaní a to odpočúvania a záznamu telekomunikačnej prevádzky, ktorý je prirodzene svojou povahou veľmi intenzívnym zásahom do základných ľudských práv a slobôd a následne aj oznámenia údajov o telekomunikačnej prevádzke, pri ktorom však dochádza k oznámeniu týchto údajov smerom do minulosti a rovnako tak sa dá tento inštitút využiť aj smerom do budúcnosti (budú sa zisťovať tieto údaje). V uvedenom druhom prípade však ide o prevádzkové údaje o dátumoch hovorov, o vysielačnej a prijímačnej linke, o dĺžke resp. o trvaní hovorov a pod. a teda nepochybne ide o menej intenzívny zásah do základných ľudských práv a slobôd dotknutých osôb. O poznanie menej intenzívny ako priamy výkon sledovania osôb a vecí a to aj za pomoci informačno-technického prostriedku, aj v prípade, že sa realizuje na pozemkoch a v priestoroch, ktoré nie sú verejne dostupné. A teda viac menej nesystematicky umožnil zákonodarca domáhať sa prieskumu príkazu len v uvedených dvoch prípadoch a zrejme pozabudol na ďalšie zaisťovacie inštitúty, ktoré sa realizujú utajeným spôsobom, na podklade príkazu, voči ktorému nie je prípustné podanie opravného prostriedku. Jednoznačne tak možno odporúčať, na účely odstránenia vyššie uvedeného nesúladu s čl. 13 Dohovoru a následnou judikatúrou ESĽP, aby zákonodarca rozšíril možnosti dosiahnuť preskúmanie príkazu v prípadoch, kedy sa na podklade neho realizuje zásah do

---

<sup>18</sup> TITTLVÁ, M.: Kritické zhodnotenie trestnoprávnej úpravy odpočúvania a záznamu telekomunikačnej prevádzky. *Jutičná revue*, č. 6-7/2016, s. 748 a nasl.

základných práv utajeným spôsobom, teda aj v prípade sledovania osôb a vecí na podklade § 113 TP. Realizácia sledovania osôb a vecí výhradne na podklade príkazu oprávneného subjektu sa stala predmetom posudzovania neoprávneného zásahu do základných ľudských práv osôb sťažovateľom vo veci NS SR 3 Tdo35/2010.<sup>19</sup> Obvinený V. Š. stíhaný pre trestný čin nedovolenej výroby omamných, psychotropných látok, jedov a prekurzorov, ich držby a obchodovania s nimi v spolupáchateľstve poukázal v rámci opravného prostriedku hlavne na to, že sledovanie sa môže vykonať výhradne na základe predošlého (vopred vydaného) príkazu oprávneného subjektu, prípadne bez neho, ak ide o prípady časovej núdze, no s povinnosťou dodatočne predsa len príkaz zadovážiť (dodatočne vydaný príkaz). V tomto prípade Najvyšší súd SR uviedol, že sledovanie a tiež aj dôkazy, ktoré boli získané v rámci prehliadky motorového vozidla pri jeho zastavení policajnou hliadkou a sledovanie pohybu a činnosti osoby, ktoré sa nadvázne vykonalo, nemožno považovať za zákonné dôkazy a ani ich takto využiť. Podľa názoru Najvyššieho súdu SR ide o dôkazy získané nelegálne a preto sa o ne nemôže opierať rozhodovanie vo veci a pri rozhodovaní v nej na ne nie je možné vôbec prihliadať.

### **Informovanie dotknutých osôb**

O tom, že sledovanie osôb a vecí veľmi intenzívne zasahuje do základných ľudských práv a slobôd vzhľadom na svoju povahu i utajený spôsob realizácie, o tom nie je potrebné diskutovať. V každom prípade, ak majú mať dotknuté osoby výkonom sledovania osôb a vecí, možnosť súdnou či inou cestou brániť sa pred neoprávneným zásahom do svojich práv, musia sa v prvom rade dozvedieť o tom, že tento prostriedok sa vo vzťahu k nim využil<sup>20</sup>. Ustanovenia Trestného poriadku však, paradoxne, pri sledovaní osôb a vecí vôbec neriešia povinnosť informovať dotknuté osoby o použití tohto prostriedku vo vzťahu k nim. Prirodzene, ak sa potvrdí podozrenie týkajúce sa konkrétneho skutku, alebo vo vzťahu k určitej osobe, následne na to budú príslušné orgány nútené adekvátnym spôsobom rozhodnúť, teda začať trestné stíhanie a prípadne aj hneď vzniesť obvinenie vo vzťahu k určitej osobe. V konkrétnom procesnom postavení potom bude mať osoba (ako obvinený) právo nahliadať do spisov a robiť si z nich výpisy, odpisy, kópie a teda sa bude mať možnosť dozvedieť o tom, že tento prostriedok sa voči nej využil, hoci vzhľadom na povahu príkazu ako rozhodnutia v trestnom konaní, nebude sa mať možnosť voči nemu žiadnym spôsobom – cestou opravného prostriedku – brániť. Už len samotná táto skutočnosť predstavuje rozpor s čl. 13 Dohovoru a následnou judikatúrou tak, ako sme už vyššie naznačili. Avšak, treba na tomto mieste uviesť aj prípady, kedy sa osoba vôbec nijakým spôsobom nebude mať možnosť dozvedieť o tom, že sa sledovanie osôb a vecí vo vzťahu k nej využilo. Ide o prípady, kedy sa sledovaním osôb a vecí vyvráti konkrétne podozrenie vo vzťahu k určitej osobe a z určitého skutku. Na základe vyhodnotenia aj ostatných dôkazov sa odmietne trestné oznámenie v postupe pred začatím trestného stíhania a teda už nepôjde ani len o osobu podozrivú zo spáchania trestného činu. Ako takáto nebude mať prirodzene právo nahliadať do spisov a keďže toto ustanovenie nestanovuje ani povinnosť informovať ju o použití sledovania osôb a vecí voči nej, nebude mať v zásade možnosť nijako sa o tomto dozvedieť a nebude mať nijakú možnosť súdnou či inou cestou domáhať sa ochrany svojich práv a právom

<sup>19</sup> Rozhodnutie Najvyššieho súdu SR z 18. mája 2011, sp. zn. 3 Tdo 35/2010.

<sup>20</sup> PERHÁCS, Z. Sprístupnenie informácií o tajnom sledovaní osôb mocenskými zložkami štátu. In *Bulletin slovenskej advokácie*, 2015, roč. XXI, č. 4, s. 6-15.

chránených záujmov, čo nie len ústavne, ale aj európsky a medzinárodne garantované právo.

Ak sa nezistia sledovaním osôb a vecí informácie dôležité pre trestné konanie, takéto záznamy sa bez meškania zničia a skomplikuje sa prípravné konanie smerujúce k ochrane subjektívne dotknutých práv a právom chránených záujmov tejto osoby. Na nelogickosť takto formulovanej povinnosti zničiť vyhotovené záznamy je možné poukázať hneď z viacerých dôvodov: jednak ide o dôkazy v trestnej veci (ktoré svedčia v prospech konkrétnej osoby a vyvracajú podozrenie vo vzťahu k jej osobe, alebo vo vzťahu ku konkrétnej trestnej činnosti a ako všetky dôkazy by mali ostať na účely možného ďalšieho postupu v trestnej veci zachované) a jednak pomocou nich je možné v budúcnosti preskúmať zákonnosť zásahov orgánov štátu do garantovaných práv dotknutých osôb. Faktom ale je, aj vďaka takto naformulovanej povinnosti, že dotknuté osoby sa v mnohých prípadoch nedozvedia o tom, že sa takéto prostriedky voči nim využili a táto skutočnosť na ich strane neguje možnosť domáhať sa ochrany svojich práv pred neoprávnenými zásahmi do nich. Je pritom zaujímavé, že pri iných zaisťovacích inštitútoch vo vzťahu k informáciám dôležitým pre trestné konanie (pri informačno-technických prostriedkoch ako je odpočúvanie a záznam telekomunikačnej prevádzky a zaistenie a oznámenie údajov o uskutočnenej telekomunikačnej prevádzke) zákonodarca túto povinnosť formuluje, hoci taktiež nie celkom dôsledne. V prípade sledovania osôb a vecí ju však neformuluje vôbec. Jednoznačne tak s cieľom odstránenia tohto rozporu nie len s rovinou ústavnoprávnou, ale aj s európskou a medzinárodnou rovinou, treba formulovať požiadavku, aby zákonodarca v procese novelizácií trestných predpisov doplnil povinnosť informovať dotknuté osoby o použití sledovania osôb a vecí voči nim s výnimkou prípadov, ak:

- a.) by sa takto mohol zmariť účel tohto úkonu alebo trestného konania ako takého (hlavne ak ide o spolupáchateľov, o trestné činy páchané organizovanými, teroristickými či zločineckými skupinami, o formy trestnej súčinnosti, kde sa vo vzťahu k jednému či viacerým páchatelom ešte právoplatne trestné stíhanie nezastavilo resp. neskočilo),
- b.) osoba, do práv ktorej sa týmto prostriedkom zasiahlo, mala inú možnosť dozvedieť sa o tom, že sa vo vzťahu k nej využilo sledovanie osôb a vecí (hlavne v rámci možnosti, ktoré jej poskytuje právo nahliadať do spisov).

## Záver

Sledovanie osôb a vecí ako jeden z významných trestno-procesných inštitútov svojou povahou a priamo zákonnými východiskami použitia smeruje k posilňovaniu možnosti odhaľovania a dokazovania závažnejších trestných činov. Tieto možnosti sú dané vecnou pôsobnosťou tohto inštitútu, ako aj časovými možnosťami využitia v rôznych častiach trestného konania a kontinuálne počas doby uvedenej v príkaze. Ako prostriedok operatívno-pátracej činnosti smeruje sledovanie k získavaniu informácií, ktoré sú jednak cenné pre trestné konanie, ale najmä takých, ktoré nie je možné získať iným spôsobom. Takto sú formulované možnosti využitia sledovania osôb a vecí v trestnom konaní v rámci vecnej pôsobnosti inštitútu. Je len prirodzené, že s jeho využitím sa spája intenzívny zásah do garantovaných práv, či už je to právo na súkromie, rodinný život, právo na ochranu osobnosti a pod. Nie len z európskej judikatúry, ale aj z ústavnej koncepcie ochrany ľudských práv plynie, že ak právne

poriadky obsahujú normy (a zákona obsahujúce normy) upravujúce možnosti využitia inštitútov tajného dohľadu nad jednotlivcami a ich činnosťami (ku ktorým sledovanie jednoznačne možno zaradiť spoločne aj s radom informačno-technických prostriedkov), súčasne musia obsahovať aj dostatočné garancie ochrany dotknutých práv. Práve tieto má vytvárať pomerne podrobná trestno-procesná úprava inštitútu sledovania osôb a vecí v trestnom konaní. Ako sme prezentovali v tomto príspevku, mnohé tieto ustanovenia obsahujú nie len formálne nedostatky, no otvárajú aj priestor pre aplikačné problémy. S cieľom plnohodnotného využitia sledovania osôb a vecí na tie účely, na ktoré sa do sústavy zaisťovacích inštitútov do Trestného poriadku zaradil, možno jednoznačne odporúčať operatívne odstránenie sporných momentov tejto úpravy v intenciách naznačených v jednotlivých častiach predkladaného príspevku.

### Zoznam bibliografických odkazov

- CHMELÍK, J. Úvahy k agentu provokatérovi a korunnému svědkovi. *Kriminalistika*, č. 1, 2005.
- IVOR, J., TÓTHOVÁ, M. Použitie informačno-technických a operatívno-pátracích prostriedkov. In: ZÁHORA, J. a kol. *Dokazovanie v trestnom konaní*. Praha: Leges, 2013.
- IVOR, J., TÓTHOVÁ, M. Inštitúty smerujúce k zaisteniu informácií dôležitých pre trestné konanie. In: IVOR, J. a kol. *Od zločinu k trestu* (Sprievodca občana trestným konaním). Bratislava: EUROKÓDEX, 2012.
- IVOR, J. a kol. *Trestné právo procesné*. Druhé, doplnené a prepracované vydanie. Bratislava: IURA EDITION, 2010.
- KURUCOVÁ, Z. *Englisch for Law Students*. Plzeň: Aleš Čeněk, 2016.
- PERHACS, Z. Sprístupnenie informácií o tajnom sledovaní osôb mocenskými zložkami štátu. *Bulletin slovenskej advokácie*, 2015, roč. XXI, č. 4.
- PERHÁCS, Z. O lehote na podanie sťažnosti vo veciach tajného sledovania osôb orgánmi verejnej moci. *Bulletin slovenskej advokácie*, č. 10/2013.
- SOJKA, S. Sledovanie osôb a vecí a vyhotovovanie obrazových a zvukových alebo iných záznamov a ich vzájomný nesúlad. *Buletin slovenskej advokácie*, 9-10/2005.
- ŠIMOVČEK, I. Revízia rozhodnutí v prípravnom konaní trestnom. In: ZÁHORA a kol. *Aktuálne problémy prípravného konania trestného*. Leges: Praha, 2003.
- TITTLOVÁ, M. Kritické zhodnotenie trestnoprávnej úpravy odpočúvania a záznamu telekomunikačnej prevádzky. *Jutičná revue*, č. 6-7/2016.
- TITTLOVÁ M. *Korupcia (vybrané kriminologické a trestnoprávne aspekty)*. Bratislava: Wolters Kluwer, 2015.
- TÓHOVÁ, M. Odpočúvanie a záznam telekomunikačnej prevádzky a jeho využitie na účely odhaľovania korupcie. In *Zborník príspevkov z medzinárodnej vedeckej konferencie COFOLA 2010*, Brno: PF MU v Brne.
- ZÁHORA, J. Príkaz v trestnom konaní a možnosti jeho revízie. In: *Rozhodnutia súdov v trestnom konaní. Zborník príspevkov vydaný v rámci grantového projektu „Revízia rozhodnutí v trestnom konaní“*. Trnavská univerzita v Trnave, 2014.
- Trestný poriadok, zákon č. 301/2005 Z. z. v znení neskorších predpisov.*

ZÁHORA, J. Príkaz v trestnom konaní. *Justičná revue*, roč. 56, č. 5/2004.  
*Rozhodnutie ESLP vo veci Kopp vs. Švajčiarsko zo dňa 25. marca 1998.*  
*Rozhodnutie ESLP Case od Camenzind vs. Švajčiarsko, 1997.*  
*Rozhodnutie ESLP Case of Boyle and Rice vs. Spojené Kráľovstvo, 1988.*  
*I. ÚS 290/2015.*  
*Rozhodnutie Najvyššieho súdu SR z 18. mája 2011, sp. zn. 3 Tdo 35/2010.*

# Použitie dôkazov získaných zásahom do práva na súkromie v trestnom konaní<sup>1</sup>

## Use of evidence obtained by interfering with the right to privacy in criminal proceedings

Marcela Tittlová<sup>2</sup>

### Abstrakt

Právo na súkromie i právo na rodinný život predstavujú práva garantované tak na úrovni národnej, ako aj na úrovni medzinárodnej. Viaceré z trestno-procesných inštitútov, ktoré sú súčasne aj dôkaznými prostriedkami a zaist'ovacími inštitútmi, významným spôsobom zasahujú do týchto práv. Je potrebné hľadať mieru, v rámci ktorej je možné do týchto práv zasahovať pri súčasnom zohľadnení požiadaviek a potrieb trestného konania. Priamo zákonodarca formuluje viaceré licencie, kedy nie je nutný súhlas dotknutej osoby a informácie spadajúce do oblasti práva na súkromie je možné v zmysle nich využiť. Na druhej strane, v trestnom konaní sa formulujú v súvislosti s konkrétnymi dôkaznými prostriedkami konkrétne požiadavky na ich použiteľnosť. Ich dodržiavanie sa prirodzene premieta aj do použiteľnosti a zákonnosti získaných dôkazov.

**Kľúčové slová:** právo na súkromie, dokazovanie, trestné konanie.

### Summary

The right to privacy and the right to family life represent rights guaranteed both at national and international level. Many of the criminal-law institutes, which are both means of proof and reinsurance institutions, are significantly affected by these rights. It is necessary to seek a degree in which it is possible to interfere with these rights, while taking into account the requirements and needs of criminal proceedings. Directly, the legislator formulates several licenses where the consent of the person concerned is not necessary, and the information falling within the area of the right to privacy may be used in their view. On the other hand, in criminal proceedings, specific requirements for their applicability are formulated in relation to specific evidence. Their observance is naturally also reflected in the usability and legality of the evidence obtained.

**Keywords:** right to privacy, evidence, criminal proceedings.

### Úvod

Odhaľovanie a dokazovanie závažnej trestnej činnosti už v súčasných podmienkach nie je možné efektívne a účinne realizovať cestou klasických prostriedkov, ktoré boli na tieto účely využívané v minulosti. Je zrejmé že tak, ako sa vyvíja a modernizuje spoločnosť, tak ako sa prvky informačného a technického pokroku prejavujú v jej jednotlivých oblastiach, tak našli uplatnenie aj v *mode operandi* tých najzávažnejších trestných činov. Nie je to problém výhradne tejto skupiny trestných činov, ale všeobecne trestnej činnosti ako takej. Avšak práve v súvislosti s tými najzávažnejšími

---

<sup>1</sup> This work was supported by the Slovak Research and Development Agency under the contract No. APVV-16-0521.

<sup>2</sup> doc. JUDr. Marcela Tittlová, PhD., Ústav verejného práva FP PEVŠ, marcela.tothova26@gmail.com.



trestnými činmi, ktoré zasahujú do princípov právnej a demokratickej spoločnosti, do základných pilierov právnych štátov a do koncepcie ľudských práv, tieto prvky zásadne komplikujú už len samotné možnosti odhaľovania a následné dokazovanie tejto trestnej činnosti. V týchto prípadoch je, s cieľom ochrany koncepcie ľudských práv, demokratickej a právnej povahy štátov, nutné využívať moderné, veľmi ofenzívne trestno-procesné inštitúty, ktoré na jednej strane síce zefektívňujú boj s trestnou činnosťou, no na strane druhej zasahujú do niektorých relatívne chránených základných ľudských práv. Ide najmä o sústavu zaisťovacích inštitútov v trestnom konaní, konkrétne o informačno-technické prostriedky a súčasne o niektoré prostriedky operatívno-pátracej činnosti. S cieľom dôslednej ochrany štátov, jednotlivcov a ich práv je tak priamo nutné, nevyhnutné doslova „obetovať“ niektoré ľudské práva a pripustiť zásahy do nich a to za predpokladu stanovenie jasných a presných podmienok, za ktorých sú takéto zásahy možné, na úrovni zákonnej úpravy. Jedným z takýchto práv, do ktorých je sa v našich podmienkach pripúšťa zásah zo strany orgánov štátu (orgánov činných v trestnom konaní a súdov) je aj právo na súkromie, právo na rodinný život.

### **Právo na súkromie a možnosť zásahov do neho**

Právo na súkromie, vrátane práva na rodinný život tak, ako sú garantované v čl. 8 ods. 1 Dohovoru o ochrane základných ľudských práv (ďalej len „Dohovor“)<sup>3</sup>, predstavujú základné ľudské práva, ktoré sú výkonom informačno-technických prostriedkov a prostriedkov operatívno-pátracej činnosti v trestnom konaní výrazne dotknuté. Tu sa jednak tieto práva garantujú, no súčasne sa uvádza, že sú možné určité zásahy do týchto práv, keďže to nie sú práva absolútne. Presne sa tu určujú podmienky, za splnenia ktorých je možné určité zásahy do týchto garantovaných práv považovať za ospravedliteľné a za celkom legálne. Aby mohli štátne orgány do garantovaných práv zasahovať, musia byť splnené podmienky, že ide o zásahy, ktoré:

- a) sú v súlade so zákonom a
- b) sú nevyhnutné v právnej a demokratickej spoločnosti v záujme zachovania alebo udržiavania národnej alebo aj medzinárodnej bezpečnosti, hospodárskeho blahobytu, prevencie nepokojov a trestnej činnosti, na účely ochrany zdravia alebo morálky, prípadne aj vtedy, ak je to potrebné na účely ochrany práv a slobôd iných osôb.

Ochrana práva na súkromie a rodinný život a možné zásahy štátnych orgánov do takýchto garantovaných práv, boli viackrát aj predmetom posudzovacej a rozhodovacej činnosti ESĽP. V jeho pomerne bohatej judikatúre k týmto otázkam je možné vidieť, ako sa súd pôvodne zasadzoval za absolútnu ochranu týchto práv, no postupne, hlavne pod vplyvom rozvoja organizovaných foriem zločinu, ktoré začali ohrozovať Európu a jej obyvateľov, sa priklonil k tomu, že predsa len určité zásahy do tohto práva sú možné. Sú síce možné, no je dôležité, aby boli naplnené všetky podmienky, ktoré postupne vo svojej judikatúre ESĽP vykladal a interpretoval a v zásade možno povedať, že posudzoval. Výklad, ktorý k nim poskytoval, je však výkladom veľmi prísny a striktným, keď súd ani také úpravy, ako je nemecká či britská, nepovažoval za dostatočné na to, aby splnili podmienky uvedené v čl. 8 ods. 2 Dohovoru a teda, aby sa zásahy do týchto práv dali považovať za súladné s touto úpravou. V súvislosti s možnými zásahmi do práv garantovaných v čl. 8 Dohovoru súd

<sup>3</sup> Tento rovine ochrane zodpovedá čl. 16 ods. 1 Ústavy SR, zákon č. 460/1992 Zb. v znení neskorších ústavných zákonov (ďalej len „Ústava SR“).

konštatoval, že ak majú byť tieto zásahy prípustné a ospravedlniteľné, tak musia byť určené jasné limity, podmienky a rovnako tak aj rámec pre použitie týchto prostriedkov.

Ešte v roku 1968 ESĽP v rozhodnutí „Belgický jazykový zákon“<sup>4</sup> považoval tieto práva (právo na súkromie, na ochranu rodinného života, komunikovaných skutočností) za tak zásadné, že ich považoval za práva absolútne. Priamo tu konštatoval, že štátne orgány nemajú za žiadnych okolností možnosť a ani oprávnenie zasahovať do takýchto práv. Pomerne za krátko, o desať rokov na to, v roku 1978 priamo v súvislosti s odpočúvaním a záznamom telekomunikačnej prevádzky konštatoval, že takéto zásahy do práva na súkromie možné síce sú, no musia splniť požiadavky, ktoré sú uvedené v čl. 8 ods. 2 Dohovoru. V prípade *Klass vs. Nemecko*<sup>5</sup> vyjadril ESĽP takýto názor a odôvodnil ho práve potrebou boja spoločnosti s rozmáhajúcim sa európskym organizovaným zločinom, ktorý ohrozuje Európu, jej štáty a jej obyvateľov a aj značným informačným a technologickým pokrokom spoločnosti. Tu je práve vidieť odklon od pôvodnej absolútnej koncepcie práva na súkromie v smere pripustenia určitých zásahov do tohto práva<sup>6</sup>. Súd teda povolil, že je možné sledovanie podozrivých osôb a na tieto účely sa dajú využívať aj prostriedky tajného dohľadu, ktorých úpravu obsahuje vnútroštátna právna úprava. ESĽP tak vlastne sám vo svojej judikatúre povolil možnosť, že budú v právnych úpravách štátov existovať takéto prostriedky tajného dohľadu nad telekomunikáciami a jednotlivcami, avšak ich existencia a používanie musia smerovať k prevencii zločinnosti a s cieľom národnej bezpečnosti, teda len vo výnimočných prípadoch. Sám tu ale pomerne rozsiahlo popisuje, že prostriedky tajného dohľadu sú nástrojmi policajných a nie demokratických a právnych štátov. Orgány štátu sú tie, ktoré by mali základné ľudské práva zakotvené vo vnútroštátnej legislatívne chrániť a nie ich pre vlastné účely a potreby narúšať a zasahovať do nich. Ak takéto nástroje v právnej úprave predsa len existujú, musí existovať aj dôsledná právna úprava podmienok a možností ich využitia, ktorá stanoví okruh prípadov, kedy je možné, aby štátne orgány do koncepcie ľudských práv svojou činnosťou zasiahli na dosiahnutie vyšších cieľom (účelu).

V ustanovení čl. 8 ods. 2 Dohovoru nachádzame konštatovanie, že použitie týchto prostriedkov musí byť nevyhnutné a priamo nutné. Vo vzťahu k týmto pojmom nie je možné využívať ako synonymá pojmy „potrebný“ alebo „vhodný“. Uvedené požiadavky nevyhnutnosti a nutnosti sú tak veľmi striktné, že nie je možné s nimi narábať pružne v tom smere, že by sa pod túto požiadavku mohli zahrnúť prípady, kedy je použitie takýchto prostriedkov zasahujúcich do predmetných práv vhodné, alebo ak by to bolo užitočné. Ako sme už spomenuli, prostriedky tajného dohľadu nad telekomunikáciami nie sú prostriedkami, ktoré používajú demokratické a právne štáty. Sú to prostriedky, ktoré používajú štáty policajné, takže ak aj pripustíme ich používanie v štátoch právnych, tak toto je veľmi obmedzené a skutočne odôvodnené nutnosťou a nevyhnutnosťou spájajúcou sa s daným prípadom. Ak teda v právnych a demokratických štátoch existujú možnosti využívania takýchto prostriedkov, musí súčasne existovať aj dostatočný systém garancií nezneužitia týchto prostriedkov, resp. systém záruk na účely ochrany týchto práv pred neoprávnenými zásahmi do nich a pred zneužitím takýchto prostriedkov. Podmienky použitia takýchto prostriedkov musia vždy stanovovať právne predpisy. Ustanovenie čl. 8 Dohovoru používa spojenie „v súlade so zákonom“. Interpretácia tohto pojmu je však pomerne zaujímavá. Legality

---

<sup>4</sup> Rozsudok ESĽP z 23. júla 1968 vo veci „Belgický jazykový zákon“.

<sup>5</sup> Rozsudok ESĽP zo 06. septembra 1978 vo veci *Klass a ostatní vs. Nemecko*.

<sup>6</sup> TITTLÓVÁ, M.: Zákon o ochrane súkromia pred odpočúvaním. Komentár. Bratislava: Wotlers Kluwer, 2017, s. 24.

zásahu štátu do práva na súkromie (a práva na rodinný život) znamená, že štát môže toto právo obmedziť len na základe zákona. Pojem „zákon“, ktorý tu Dohovor použil, totiž štrasburské orgány vykladajú pomerne široko a zásadne nie z hľadiska formálneho, ale z hľadiska materiálneho. Nie je dôležité označenie právneho predpisu a ani to, aký orgán právny predpis vydal. Pri tzv. delegovanej právomoci (parlament preniesol právomoc prijať všeobecne záväznú normu) neskúma dôvody, pre ktoré sa parlament rozhodol, aby právnu úpravu vykonal nezákonnodarný orgán. Orgán, na ktorý prenesie parlament legislatívnu právomoc, pritom môže byť nielen orgánom výkonnej moci, ale aj profesionálnej samosprávy. Právnu normu vydanú takýmto orgánom považoval ESLP za zákon napríklad aj vo veci *Barthold*<sup>7</sup>. Pritom, práve možnosť, že by konkrétnu normu, ktorá umožní orgánom štátu zasahovať do práv garantovaných v čl. 8 Dohovoru, prijali orgány profesionálnej samosprávy, treba interpretovať veľmi opatrne a zdržanlivo. Pri takomto umožnení by sme totiž dospeli k záveru, že orgány profesionálnej samosprávy majú možnosť prijať úpravu, na podklade ktorej sa pomocou prostriedkov tajného dohľadu môže zasahovať do garantovaných práv v Dohovore, čo vyznieva až absurdne.

Z judikatúry ESLP je možné abstrahovať viaceré podmienky resp. hodnotiace kritériá, ktoré je nutné zohľadniť, posúdiť v procese hodnotenia opodstatnenosti zásahov do práva na súkromie v zmysle čl. 8 Dohovoru. Je to komplex podmienok a požiadaviek, ktoré je potrebné naplniť na to, aby sme mohli uvažovať o legálnych zásahoch, čo je základ pre možné využitie takto získaných poznatkov orgánmi štátu v trestnom konaní. Kritériá pre posúdenie týchto záruk sú veľmi variabilné a líšia sa vzhľadom na rôzne prípady. Do úvahy však možno vziať:

- a.) podstatu a tiež aj trvanie (dobu použitia) týchto prostriedkov tajného dohľadu,
- b.) rozsah, v akom sa tieto prostriedky tajného dohľadu používajú,
- c.) právny základ, na podklade ktorého je možné docieľiť vydanie príkazu alebo povolenia na použitie takýchto prostriedkov,
- d.) kontrolný mechanizmus pre využívanie týchto prostriedkov,
- e.) povahu a druh štátneho orgánu, ktorý má možnosť vydať povolenie alebo príkaz na použitie týchto prostriedkov,
- f.) dostupné opravné prostriedky, ktorými je možné dosiahnuť preskúmanie rozhodnutia, ktorým sa udelil súhlas, povolilo, nariadilo použitie takýchto prostriedkov.

Práve tieto kritériá ESLP vo svojej rozhodovacej činnosti posudzoval veľmi prísne a striktné. Už vo vyššie zmienenom prípade *Klass vs. Nemecko* súd konštatoval, že nemecká právna úprava nie je dostačujúca z hľadiska existujúcich garancií a limitov pre zásahy do práva na súkromie. Neposkytuje ani dostatočné garancie pred zneužitím nástrojov tajného dohľadu nad telekomunikáciami. Rovnako takýto záver vyslovil ESLP vo veci *Malone vs. Veľká Británia*<sup>8</sup>. Aj tento prípad sa priamo dotýkal odpočúvania a záznamu telekomunikačnej prevádzky (už uskutočnenej). Tu ESLP len znova zdôraznil to, čo už raz konštatoval v prípade *Klass vs. Nemecko*, keď uviedol, že právne úpravy, ktoré dovoľujú využívanie prostriedkov tajného dohľadu, musia byť

---

<sup>7</sup> KOVÁČ, J., SVÁK, J.: Právo na súkromie a ochrana osobných údajov vo verejných registroch mimovládnych neziskových organizácií. In *Visegrad Journal on Human Rigts.* Č. 2/2014, s. 64 a nasl. K tomu pozri aj rozsudok ESLP z 25. marca 1985, vo veci *Barthold* proti Spolkovej republike Nemecko.

<sup>8</sup> Rozsudok ESLP z roku 1984 vo veci *Malone vs. Spojené kráľovstvo*.

dostatočne jasné, presné a musia vytvárať systém dostatočných garancií ochrany dotknutých práv a nezneužívania dotknutých inštitútov. Konštatoval tiež, že ani britský zákon nespĺňa tieto požiadavky, keďže z hľadiska formulácie, ktorú obsahuje, je nadmerne vágny. Orgány výkonnej moci síce môžu mať k dispozícii voľnú úvahu, no táto nemôže byť neohraničená. Aj tieto orgány musia byť pri svojej voľnej úvahe, ako jednom z ich oprávnení, dôsledne limitované a obmedzované. Priamo zákon by mal určiť rámec voľnej úvahy pre tieto orgány a to tak, aby sa z hľadiska jednotlivcov poskytovala aj dostatočná ochrana ich práv. Do práva na súkromie a aj do práva na ochranu korešpondencie, do práva na rodinný život veľmi intenzívne zasahujú prostriedky tajného dohľadu. Tak samotné odpočúvanie a záznam telekomunikačnej prevádzky, ako aj mnohé iné informačno-technické prostriedky alebo prostriedky operatívno-pátracej činnosti, veľmi intenzívne zasahujú do týchto práv. Ak sa majú povoliť takéto zásahy do práv jednotlivcov, tak súčasne s týmto musia právne úpravy stanovovať aj dostatočný systém garancií pred svojvoľným, neoprávneným, neopodstatneným či nezákonným používaním a výkonom týchto prostriedkov. Každému sa musí garantovať takáto ochrana jeho práv v zmysle Dohovoru a preto aj vnútroštátne predpisy musia byť dostatočne jasné a presné, musia smerovať k dosahovaniu legitímneho cieľa a, prirodzene, použitie týchto prostriedkov musí splniť aj test proporcionality. Aj k takémuto záveru dospel ESĽP vo svojom rozhodnutí Kopp vs. Švajčiarsko<sup>9</sup>.

### **Informačno-technické prostriedky využívané v trestnom konaní a garancie ochrany základných ľudských práv**

Vo svojej judikatúre ESĽP povolil možnosť štátnych orgánov zasahovať do práv garantovaných čl. 8 Dohovoru, a to za splnenia podmienok, ktoré formuluje v druhom odseku. Jednou z takýchto úprav, je aj trestno-procesná úprava informačno-technických prostriedkov a prostriedkov operatívno-pátracej činnosti na podklade ustanovení Trestného poriadku (zákon č. 301/2006 Z. z. v znení neskorších právnych predpisov, ďalej len „Trestný poriadok“ alebo „TP“). Vo svojich ustanoveniach formuluje podmienky a mechanizmus použitia týchto trestno-procesných inštitútov, ktoré sú jednak inštitútmi zaisťovacími a na druhej strane, ktoré sú aj dôkaznými prostriedkami. Formulácia tejto úpravy na úrovni zákona zaručuje možnosť posúdenia zákonnosti použitia takýchto inštitútov a zákonnosti zásahu do garantovaných práv. Ich rešpektovanie je základom posúdenia predmetných zásahov do garantovaných práv ako zásahov legálnych, no súčasne sa premieta aj do zákonnosti dôkazov, ktoré sa použitím týchto inštitútov získavajú.

Záujem na ochrane základných ľudských práv sa pri použití informačno-technických prostriedkov obetúva v prospech záujmu na odhaľovaní a následne na dokazovaní tých najzávažnejších druhov trestnej činnosti (§ 10 ods. 21 TP). Definíciu informačno-technických prostriedkov obsahujú aj ustanovenia Trestného poriadku. Konkrétne, v ustanovení § 10 ods. 21 TP sa uvádza, že za informačno-technické prostriedky sa považujú „elektrotechnické, rádiotechnické, fototechnické, optické, mechanické, chemické a iné technické prostriedky a zariadenia alebo ich súbory použité utajovaným spôsobom pri:

a.) odpočúvaní a zázname prevádzky v elektronických komunikačných sieťach

---

<sup>9</sup> Rozsudok ESĽP zo dňa 25.03. 1998 vo veci Kopp vs. Švajčiarsko, § 64, § 72 a § 75.

- b.) vyhotovovaní obrazových, zvukových alebo obrazovo-zvukových záznamov
- c.) vyhľadávaní, otváraní a skúmaní zásielok,

a to súčasne za podmienky, že sa s ich použitím spája zásah do základných ľudských práv a slobôd dotknutých osôb.

Hoci sa často samotné uvedené činnosti (odpočúvanie, zaznamenávanie, vyhotovovanie záznamov, vyhľadávanie, otváranie a skúmanie obsahu zásielok) označujú za informačno-technické prostriedky, vo svojej podstate ide o konkrétne činnosti, ktoré sa pomocou takto špecifických prostriedkov realizujú. Špecifické prostriedky a zariadenia, ktoré sa na tieto účely využívajú, majú povahu informačnej techniky, ktorá svojou konštrukciou, určením a zameraním dovoľuje vyhotovovať takéto záznamy. Sú to prostriedky, zariadenia a ich systémy, ktoré sú priamo určené na vyhotovovanie záznamov a na zachytávanie informácií a na tieto účely sú konštrukčne prispôbované. Konkrétna činnosť – teda vyhotovovanie záznamov, odpočúvanie a zaznamenávanie telekomunikačnej prevádzky, vyhľadávanie a otváranie zásielok sú konkrétne činnosti, nie samotné informačno-technické prostriedky. Keďže sa však pomocou týchto prostriedkov vykonávajú, realizujú, aj pre tieto činnosti sa zaužívalo označenie informačno-technické prostriedky, hoci to nie je celkom správne označenie.

Priamo uvedené ustanovenie vymedzuje spôsob, akým sa tieto prostriedky používajú. Používajú sa utajeným spôsobom, teda bez toho, aby o ich použití mali dotknuté osoby vedomosť. To je základ, s ktorým súvisí podstata týchto prostriedkov a súčasne je to to, pre čo sú uvedené dôkazné prostriedky tak významné pre trestné konanie. Osoby, ktorých sa uvedené prostriedky dotýkajú, nemajú vedomosť o tom, že sa používajú. Ak by vedeli o tom, že ich komunikácia a iné aktivity sú zaznamenávané či odpočúvané, ak by mali vedomosť o tom, že ich zásielky sú sledované, zrejme by svoje aktivity obmedzovali, kontakty prerušili tak, aby sa nerealizovala žiadna protiprávna činnosť, prípadne by posilnili krycie legendy takýchto činností a kontaktov. Vedomosť dotknutých osôb o použití informačno-technických prostriedkov voči nim by tam smerovala k zmareniu účelu ich používania a pre trestné konanie by sa zrejme nezískali objektívne poznatky o skutočnej povahe realizovaných aktivít a o povahe konkrétnej činnosti, kontaktov a pod.<sup>10</sup>

Utajený spôsob využitia týchto prostriedkov a rovnako aj podstata činnosti, ktorá sa s jednotlivými prostriedkami spája, majú za následok, že ohľadom týchto inštitútov sa konštatuje ich intenzívny stret so základnými ľudskými právami dotknutých osôb. Nie len samotné činnosti, ktoré sú ich podstatou, spravodajský spôsob výkonu, ale aj nevedomosť dotknutých osôb o ich použití a teda absencia ich súhlasu na tieto účely, majú za následok intenzívny stret s právom na súkromie, s právom na ochranu obydlia, s osobnostnými právami dotknutých osôb, s právom na ochranu listového tajomstva či tajomstva prepravovaných správ. Na to, aby sa do osobnostných práv dotknutých osôb inak legálne zasahovalo, by sa spravidla požadoval súhlas dotknutých osôb. S výnimkou možnosti zaznamenávania výkonu verejných funkcií, alebo aj s výnimkou možnosti využívania civilnoprávneho inštitútu svojpomoci, súkromné osoby a ani orgány štátu nemajú oprávnenie (bez splnenia zákonných podmienok) zasiahnuť do práv a právom chránených záujmov iných osôb. Prvou z možností tohto legálneho zásahu je súhlas dotknutej osoby a druhou možnosťou je naplnenie presne

---

<sup>10</sup> PERHÁCS, Z. PERHÁCSOVÁ, A. Právna úprava používania informačno-technických prostriedkov (2. Časť). In *Justičná revue*, č. 5/2013, s. 708.

stanovených podmienok, ktoré stanovuje zákon (zákonné licencie – umelecká, vedecká a pod.). V rovine procesnej ide práve o ustanovenia Trestného poriadku, ktoré obsahujú podmienky a pravidlá pre používanie informačno-technických prostriedkov. Po ich splnení možno konštatovať, že použitie konkrétneho informačno-technického prostriedku je samo o sebe legálne a súčasne má aj povahu legálneho (dovoleného a právom predpokladaného) zásahu do základných ľudských práv a slobôd dotknutej či dotknutých osôb.

Spravodajský spôsob použitia teda predstavuje priamo zákonnými ustanoveniami predpokladaný spôsob použitia informačno-technických prostriedkov v trestnom konaní (§ 10 ods. 21 TP). Je to typický spôsob ich použitia, jeden z charakteristických znakov týchto prostriedkov tak, ako to uvádza aj prof. Ivor vo svojom článku,<sup>11</sup> v ktorom súčasne konštatuje, že pre informačno-technické prostriedky je súhrnne typické, že:

- a.) intenzívne zasahujú základné ľudské práva a slobody dotknutých osôb, takže sa požaduje, aby ich zákonná úprava bola jasná a dôsledná,
- b.) pre efektívnosť a účelnosť použitia sa vykonávajú utajeným spôsobom, čo negatívne dopadá na možnosti využívania typických kontrolných mechanizmov; utajenosť použitia týchto prostriedkov často priamo vylučuje možnosti použitia štandardných kontrolných mechanizmov a vyžaduje používanie špecifických kontrolných nástrojov,
- c.) použiteľnosť takto získaných poznatkov (informácií) sa viaže na dôsledné dodržiavanie práva na spravodlivý proces počas ich používania (od počiatku, až po použitie takto získaných dôkazov) a súčasne aj všetkých ostatných trestno-procesných zásad, osobitne zásady zákonnosti, zásady primeranosti a zdržanlivosti.

Takto načrtnutá povaha čo to prezrádza o charaktere informačno-technických prostriedkov v trestnom konaní a o intenzite, s akou príslušné orgány vykonávajúce konkrétne záznamové činnosti zasahujú do práv dotknutých osôb. Takéto zásahy je možné považovať za legálne, ak pri nich možno konštatovať, že zodpovedajú podmienkam a požiadavkám, na ktoré viažu možnosti použitia informačno-technických prostriedkov ustanovenia Trestného poriadku. Viac menej dôsledne sa v ustanoveniach Trestného poriadku upravujú podmienky ich použitia a to aj práve s ohľadom na charakter a typické znaky týchto prostriedkov. Tieto podmienky tak majú znemožňovať svojvoľné a ľubovoľné využívanie informačno-technických prostriedkov v trestnom konaní a súčasne ich použitie vyhradzuje pre tie najzávažnejšie protiprávne konania, ktoré majú povahu trestných činov. Vytvára sa týmto spôsobom určitý systém garancií, že uvedené inštitúty sa nebudú zneužívať a svojvoľne používať a teda, že do garantovaných práv sa nebude zasahovať v iných ako nevyhnutých, skutočne nutných prípadoch. Súčasne sa tak posilňujú možnosti boja so závažnou trestnou činnosťou (kriminalitou)<sup>12</sup>. Do systému garancií ochrany práv dotknutých osôb možno zaradiť skutočnosť, že v ustanoveniach Trestného poriadku sú riešené také otázky, ako je:

---

<sup>11</sup> IVOR, J. *Obrazovo-zvukový záznam ako dôkazný prostriedok v trestnom konaní*. In *Zborník príspevkov z medzinárodnej vedeckej konferencie „Teoretické a praktické problémy dokazovania“*. Bratislava: BVŠP, 2008, s. 70 – 71.

<sup>12</sup> K tomu pozri KARPÁT, A. *Európska sieť pre prevenciu kriminality*. In *Aktuálne trendy v manažmente verejnej správy, zborník príspevkov z medzinárodného vedeckého seminára*. Bratislava: Centrum pre rozvoj regiónov, 2011, s. 2 – 3.

- a.) určenie trestných činov (konkrétnych skutkových podstát alebo ich skupín, ktoré sa určujú druhovo), v súvislosti s trestným stíhaním pre ktoré je možné využitie konkrétnych informačno-technických prostriedkov,
- b.) časť a štádium trestného konania, v ktorých sa môže daný prostriedok využiť,
- c.) subjekt, ktorý vzhľadom na konkrétne štádium a časť trestného konania rozhoduje o použití daného prostriedku,
- d.) druh a forma rozhodnutia o použití daného prostriedky a prípadne jej niektoré náležitosti z hľadiska obsahu (prípadne návrhové oprávnenie vo vzťahu k tomuto rozhodnutiu),
- e.) určenie doby, počas ktorej sa konkrétny prostriedok môže realizovať, používať; možnosti dosiahnutia predĺženia jeho platnosti,
- f.) možnosti použitia získaných informácií ako dôkazov v trestnom konaní,
- g.) nakladanie so získanými informáciami v trestnom konaní a povinnosti informovania dotknutých osôb,
- h.) možnosť podávania opravných prostriedkov.

Pomocou týchto podmienok, ktoré sa zaraďujú do sústavy zákonných garancií, sa smeruje k nezneužívaniu informačno-technických prostriedkov a teda k ich používaniu len v nutných a odôvodnených prípadoch<sup>13</sup>. Limituje sa tak možnosť využitia informácií, ktoré sa takto získajú, na prísne posúdenie zákonnosti používania konkrétnych prostriedkov, čo je v každom prípade možné hodnotiť veľmi pozitívne. To, že viaceré uvedené aspekty predmetnej garancie nie sú dôsledné, teda to, že ustanovenia Trestného poriadku týkajúce sa konkrétnych informačno-technických prostriedkov sú často nedôsledné, formulačne, teoreticky i prakticky problematické, je zásadným nedostatkom slovenskej procesnej úpravy možností ich používania a súčasne možností legálneho zasahovania do garantovaných práv.

*Ad a.)* V ustanoveniach Trestného poriadku sú stanovené konkrétne druhy trestných činov a aj konkrétne trestné činy, v súvislosti s ktorými je možné takéto prostriedky využívať a v súvislosti s odhaľovaním a dokazovaním ktorých je možné legálne zasahovať do garantovaných práv. Je zrejmé, že ide o skupiny tých závažnejších trestných činov, na účely odhaľovania a dokazovania ktorých je priamo nutné využitia takýchto inštitútov.

*Ad b.)* Takéto inštitúty je možné využiť v rámci celého trestného konania. Kedykoľvek, od začatia postupu pred začatím trestného stíhania, následne aj v prípravnom konaní a aj v konaní pred súdom je možné ich využitie. Je logické, že výpovedná hodnota použitia v konaní pred súdom môže byť obmedzená, hoci nejde o pravidlo. Na druhej strane, už v postupe pred začatím trestného stíhania, kedy teda nie je začaté trestné stíhanie a kedy nevystupuje v konaní obvinení, je možné takéto inštitúty využiť. Na tom je vidieť, ako intenzívne zasahujú tieto inštitúty do garantovaných práv jednotlivcov, nakoľko je možné ich využiť aj na účely preverenia trestných oznámení a aj voči podozrivým osobám.

*Ad c.)* S cieľom rešpektovania zásady judiciality, prokurátor nemá možnosť nariadiť použitie takýchto prostriedkov. Toto oprávnenie prináleží len súdu (sudcovi pre prípravné konanie, predsedovi senátu). Hoci má v predsúdnom konaní postavenie

---

<sup>13</sup> TITTOVÁ, M. *Korupcia (vybrané kriminologické a trestnoprávne aspekty)*. Bratislava: WOLTERS KLUWER, 2015, s. 118.

*dominus litis*, vo vzťahu k ich použitiu má len návrhové oprávnenie. Návrhové oprávnenie nemožno interpretovať ako obmedzenie postavenia *dominus litis*. Vo svojej podstate je veľmi významné, lebo žiadny iný subjekt nemá oprávnenie súdu navrhnúť použitie takýchto prostriedkov. Zaujímavosťou je, že zákonodarca nedôsledne formuluje náležitosti a formu návrhu, raz požaduje písomný návrh a odôvodnenie, potom len písomný návrh, alebo dokonca vyslovene neformuluje žiadnu takúto požiadavku.

Ad d.) a k.) Použitie informačno-technických prostriedkov a aj prostriedkov operatívno-pátracej činnosti sa realizuje na základe príkazu ako formy rozhodnutia v trestnom konaní. Sú to prostriedky, ktoré silne a evidentne zasahujú do garantovaných práv. Napriek tomu, vo vzťahu k príkazu, ktorým sa nariaďujú, sa nedovoľuje podanie žiadneho opravného prostriedku, čo zakladá rozpor tak s vnútroštátnou judikatúrou, ako aj s čl. 13 Dohovorom. Čiastočne sa tento rozpor odstránil v prípade odposluchov telekomunikačnej prevádzky a zistení a oznámení údajov o telekomunikačnej prevádzke (§ 115 a § 116 TP), no pri ostatných inštitútoch táto možnosť stále absentuje.

Ad e.) Doba použitia sa stanovuje v konkrétnom príkaze, spravidla najviac na 6 mesiacov a to s možnosťou predĺženia o ďalšie 2 a to aj opakovane. Maximálna doba použitia ani maximálny počet opakovaní sa nestanovuje. Je otázne, či je to vôbec možné, no požiadavky právnej istoty vyžadujú jednoznačnú formuláciu doby, počas ktorej môžu orgány štátu do garantovaných práv zasahovať.

Ad f.) Zákonodarca s cieľom podporiť odhaľovanie závažnej trestnej činnosti umožnil, aby sa dôkazy získané použitím takýchto prostriedkov dali využiť aj v inom trestnom konaní. Túto možnosť limituje vecnou pôsobnosťou inštitútu, ktorá musí byť zachovaná súčasne aj v druhej trestnej veci. Limitujúcim faktorom je spojenie „ak sa v inej trestnej veci súčasne vedie trestné stíhanie“, nakoľko nie je stanovené, k akému časovému momentu sa vzťahuje. Interpretácia je odlišná aj na úrovni rozhodnutí Najvyššieho súdu a zákonodarcovi sa dosiaľ nepodarilo tento aplikačný problém vyriešiť.

Ad g.) Ak sa nezistia skutočnosti dôležité pre trestné konanie, záznamy zistené touto činnosťou a zo zásahu do garantovaných práv, sa predpísaným spôsobom zničia. Spornou je už len výklad toho, čo nie je informáciou dôležitou pre trestné konanie. Aj vyvrátenie podozrenie alebo nepreukázanie podozrenia z konkrétnej trestnej činnosti je poznatkom dôležitým pre trestné konanie, lebo na jeho podklade sa prijímajú konkrétne rozhodnutia o ďalšom postupe v trestnej veci. Ako dôkazy by preto aj smerom do budúcnosti mali byť zachované a nie zničené, čo eliminuje možnosť ich využitia v opravnom konaní.

## **Záver**

Právo na súkromie, ochranu rodinného života, tajomstva prepravovaných správ Dohovor na jednej strane garantuje (v čl. 8 ods. 1), na druhej strane do týchto práv umožňuje za konkrétnych podmienok zasahovať (č. 8 ods. 2). Interpretácia týchto požiadaviek je obsiahnutá v judikatúre ESLP, no v mnohých smeroch ju možno považovať za veľmi voľnú. Jej uplatnenie tak môže viesť k absurdnému využívaniu informačno-technických prostriedkov, k zásahom do garantovaných práv na podklade rozhodnutí orgánom profesijnej samosprávy. Zákonné podmienky používania informačno-technických prostriedkov sa prirodzene premietajú do zákonnosti zásahov



do garantovaných práv a do zákonnosti dôkazov získaných zásahom do týchto práv. Slovenský zákonodarca stanovuje pomerne rozsiahlo podmienky použitia týchto inštitútov. Po ich splnení možno samotné zásahy považovať za legálne a súčasne sa takto determinuje aj legálnosť získaných dôkazov a možnosti ich využitia v trestnom konaní. No aj takto podrobná úprava obsahuje celý rad formálnych a aj zásadných aplikačných nedostatkov. S cieľom ochrany garantovaných práv a s cieľom podporiť využiteľnosť dôkazov získaných zásahom do práva na súkromie a rodinných život možno odporúčať ich odstránenie v slede novelizácií trestno-procesnej normy v Slovenskej republike.

### **Zoznam bibliografických odkazov**

IVOR, J. *Obrazovo-zvukový záznam ako dôkazný prostriedok v trestnom konaní*. In *Zborník príspevkov z medzinárodnej vedeckej konferencie „Teoretické a praktické problémy dokazovania“*. Bratislava: BVŠP, 2008.

KARPÁT, A. *Európska sieť pre prevenciu kriminality*. In *Aktuálne trendy v manažmente verejnej správy, zborník príspevkov z medzinárodného vedeckého seminára*. Bratislava: Centrum pre rozvoj regiónov, 2011.

KOVÁČ, J., SVÁK, J. *Právo na súkromie a ochrana osobných údajov vo verejných registroch mimovládnych neziskových organizácií*. *Visegrad Journal on Human Rigts*. Č. 2/2014.

KURUCOVÁ, Z. *Englisch for Law Students*. Plzeň: Aleš Čeněk, 2016.

PERHÁCS, Z. PERHÁCSOVÁ, A. *Právna úprava používania informačno-technických prostriedkov (2. Časť)*. *Justičná revue*, č. 5/2013.

TITTLOVÁ, M. *Zákon o ochrane súkromia pred odpočúvaním*. Komentár. Bratislava: Wolters Kluwer, 2017.

TITTLOVÁ, M. *Korupcia (vybrané kriminologické a trestnoprávne aspekty)*. Bratislava: WOLTERS KLUWER, 2015.

*Ústav SR, zákon č. 460/1992 Zb. v znení neskorších ústavných zákonov*

*Trestný poriadok, zákon č. 301/2005 Z.z. v znení neskorších predpisov*

*Rozsudok ESLP z 23. júla 1968 vo veci „Belgický jazykový zákon“*

*Rozsudok ESLP zo 06. septembra 1978 vo veci Klass a ostatní vs. Nemecko*

*Rozsudok ESLP z roku 1984 vo veci Malone vs. Spojené kráľovstvo*

*Rozsudok ESLP z 25. marca 1985, vo veci Barthold proti Spolkovej republike Nemecko*

*Rozsudok ESLP zo dňa 25.03. 1998 vo veci Kopp vs. Švajčiarsko*

# Informačno-technické prostriedky a nadväzujúce otázky súvisiace s bojom proti terorizmu<sup>1</sup>

## Information and technical means and related issues related to the fight against terrorism

Ivan Šimovček<sup>2</sup>, Adrián Jalč<sup>3</sup>

### Abstrakt

Do 11. septembra 2001 veľa štátov nemalo na národnej úrovni upravenú protiteroristickú legislatívu. Politicky motivované násilie bolo primárne postihované iba trestným zákonom. Odvtedy sa však prijalo množstvo protiteroristických zákonov vo svete (napr. za posledných päť rokov bolo v Austrálii prijatých tridsať sedem nových federálnych zákonov), ktorých základným cieľom a úlohou je zabezpečiť, aby polícia a ostatné orgány mali dostatočné právomoci, ktoré sú potrebné na ochranu spoločnosti.

**Kľúčové slová:** protiteroristické zákony, obrátené bremeno dôkazov, ľudské práva, informačno – technické prostriedky.

### Abstract

Until September 11, 2001, many states had no counter-terrorism legislation at national level. Politically motivated violence was primarily punishable only by a criminal law. Since then, however, many counter-terrorism laws have been adopted in the world (for example, 37 new federal laws have been adopted in Australia over the last five years) whose primary purpose and role is to ensure that the police and other authorities have the necessary powers to protect society.

**Key words:** anti-terror laws, reversal of the burden of proof, human rights, information-technical means.

### Úvod

V súčasnom období, nielen u nás, sa venuje zvýšená miera pozornosti problematike terorizmu. Po útokoch na Spojené štáty americké 11. septembra 2001 tento fenomén nadobudol nové dimenzie. Nasledovali ďalšie útoky v Španielsku, Rusku, Spojenom kráľovstve a problém okrajový sa zrazu stal prioritným, národný problém sa náhle zmenil na medzinárodný.<sup>4</sup>

---

<sup>1</sup> Článok bol napísaný v rámci riešenia vedecko-výskumného projektu VEGA Ministerstva školstva, vedy, výskumu a športu Slovenskej republiky a Slovenskej akadémie vied č. 1/0764/17 s názvom "Informačno-technické prostriedky a prostriedky operatívno-pátracej činnosti získavania informácií dôležitých pre trestné konanie."

<sup>2</sup> prof. JUDr. Ivan Šimovček, CSc., Trnavská univerzita v Trnave, Právnická fakulta Katedra trestného práva a kriminológie, ivan.simovcek@truni.sk.

<sup>3</sup> doc. JUDr. Ing. Adrián Jalč, PhD., Trnavská univerzita v Trnave, Právnická fakulta Katedra trestného práva a kriminológie, E-mail: adrian.jalc@truni.sk.

<sup>4</sup> Z celosvetového hľadiska lokálne skupiny, ako IRA, či ETA boli vytlačené nadnárodnou Al-Kaidou (v súčasnosti Islamským štátom) a jej bunkami fungujúcimi na princípe spoločnej značky, ideológie ale

V reakcii na tieto udalosti boli prijaté protiteroristické zákony.<sup>5</sup> Medzi najznámejšie patrí zákon prijatý v USA tzv. Patriot Act („Uniting and Strengthening America by Providing Appropriate Tools Required to Intercept and Obstruct Terrorism Act, 2001, tzv. vlastenecký zákon). „USA Patriot Act umožňoval:

- agentom FBI a polícii vykonať domovú prehliadku bez vedomia vlastníka nehnuteľnosti,
- tajne inštalovať odposluchy, kontrolovať akúkoľvek komunikáciu a viesť tajné vyšetrovanie,
- kontrolovať bankové, finančné a zdravotné záznamy.

Zákon vstúpil do účinnosti 26. októbra 2001 a v apríli 2006 došlo k predĺženiu jeho účinnosti<sup>6</sup>.

Obsahom týchto zákonov je mnohokrát narušenie základných práv a slobôd občanov a obchádzanie štandardných trestnoprávných predpisov. Prvým problémom, ktorý je často rozoberaný v inom kontexte, ale má pritom závažné následky v oblasti ľudských práv, je doposiaľ chýbajúca všeobecná definícia terorizmu. V roku 1980 bola v USA publikovaná definícia terorizmu, ktorá definuje terorizmus ako „použitie násilie alebo hrozba násilím, zvyčajne zamerané proti nezúčastneným osobám, s cieľom vyvolať strach, ktorého prostredníctvom sú dosahované politické, náboženské alebo ideologické ciele. Podľa niektorých názorov je zase terorizmus subjektívny pojem, ktorý existuje v mysli pozorovateľa, teda závisí na jeho politických názoroch a národnom pôvode<sup>7</sup>. Zo súčasných mnohostranných dohovorov proti terorizmu žiaden neobsahuje univerzálnu, všeobecnú definíciu terorizmu. Priniesť by ju mal až komplexný dohovor o medzinárodnom terorizme<sup>8</sup>. Súčasný stav, kedy definovanie tohto pojmu je ponechané na jednotlivých štátoch<sup>9</sup>, však prináša riziko nezamýšľaného porušovania ľudských práv a dokonca i úmyselného zneužívania pojmu terorizmus k iným cieľom<sup>10</sup>. V medzinárodnej praxi sa potenciálne rozpory medzi efektívnym bojom proti terorizmu a ľudskými právami riešia dvoma právnymi nástrojmi, ktoré samé zmluvy o ľudských právach obsahujú. V prvom prípade ide o prípustné obmedzenia (výnimky), ktoré bývajú stanovené spravidla v druhých odsekoch príslušných

---

samostatného financovania a minimálnych kontaktov. In: Legislatívny zámer zákona o boji proti terorizmu a extrémizmu, 2006.

<sup>5</sup> Australian Anti- Terrorism Act, 2005, Canada Anti- Terrorism Act, 2001, India- Prevention of Terrorist Activities Act, United Kingdom- 1974-1989, Prevention of Terrorism Act (Northern Ireland), UK Anti-Terrorism, Crime and Security Act, 2001, UK Prevention of Terrorism Act, 2005, UK Terrorism Act, 2006, USA-federal laws: Executive Order 13224, signed by President George Bush Sept. 23, 2001, Patriot Act, 2006, Homeland Security Act of 2002, Support Anti – Terrorism by Fostering Effective Technologies Act (Safety Act) of 2002.

<sup>6</sup> V roku 2011 došlo k predĺženiu zákona o štyri roky - tento zákon je označovaný ako Patriot Act II a je predĺžením účinnosti zákona Domestic Security Enhancement Act (zákon o zvýšení domácej bezpečnosti).

<sup>7</sup> Friedlander, R. *Terrorism*, In: Bernhardt, R. (ed.) *Encyclopedia of Public International Law*, Installment 9, Amsterdam, 1981, s. 372.

<sup>8</sup> Šturma, P., Nováková, J., Bílková, V. *Mezinárodní a evropské instrumenty proti terorismu a organizovanému zločinu*, Praha: C. H. Beck, 2003, s. 50-51.

<sup>9</sup> pozri napr. čl. 1 ods. 1 Dohovoru Rady Európy o predchádzaní terorizmu, ktorý ratifikovala Slovenská republika dňa 29. januára 2007 a pre Slovenskú republiku nadobúda platnosť dňa 1. júla 2007.

<sup>10</sup> Report of the Special Rapporteur on the promotion and protection of human rights and fundamental freedoms while countering terrorism, Martin Scheinin, UN Doc, E/CN. 4/2006/98, str. 9.

článkoch<sup>11</sup>. Tieto výnimky sa však netýkajú všetkých, ale iba niektorých práv a slobôd, ako sú sloboda pohybu, zhromažďovania a spolčovania, sloboda svedomia a náboženského vyznania, prejavu a informácii. Naopak nie sú dovolené u práva na život, ľudské zaobchádzanie, osobnú slobodu a spravodlivé súdne konanie<sup>12</sup>. Druhým nástrojom je tzv. derogačná klauzula, teda ustanovenie, ktoré umožňuje zmluvným stranám suspendovať niektoré svoje ľudsko-právne záväzky v prípade vojny či inej mimoriadnej udalosti<sup>13</sup>. Týmto spôsobom sa však možno suspendovať iba niektoré ustanovenia príslušných zmlúv, pretože niektoré sú nezrušiteľné a neodvolateľné.

Z európskych štátov iba Spojené kráľovstvo využilo možnosť derogačnej klauzuly podľa čl. 15 ods. 1 Európskeho dohovoru z dôvodu prijatia veľmi striktných protiteroristických zákonov<sup>14</sup>. Je zaujímavé, že na rozdiel od britskej derogácie záväzkov podľa Európskeho dohovoru či Medzinárodného paktu sa Spojené štáty vôbec nepokúsili o obmedzenie svojich záväzkov podľa Medzinárodného paktu, i keď prezident USA hneď po teroristických útokoch z 11.9.2001 vyhlásil stav národného ohrozenia.

V Spojenom kráľovstve sa na tému protiteroristických zákonov rozpútala živá odborná diskusia, ktorá namietala najmä niektoré aspekty navrhovaných zákonov. Išlo najmä o navrhovanú dĺžku zadržania osoby podozrivej z páchania teroristického útoku (na 90. dní) bez toho, aby osoba bola obvinená z trestného činu a bola postavená pred zákonného sudcu.

Policajné orgány argumentovali najmä tým, že predchádzajúca proti- teroristická legislatíva bola zameraná proti IRA<sup>15</sup>, a z tohto dôvodu nezodpovedá potrebám súčasnosti. Ide najmä o dôvody, že:

- „moderný terorizmus“ (legislatíva nikdy nepoužíva pojem moslimskí extrémisti - teroristi) sa snaží maximalizovať náhodu, z tohto dôvodu málokedy dochádza k systematickému plánovaniu útoku a o celom pláne má znalosť len veľmi málo osôb, ktorí veľakrát ani nie sú na území štátu, ktorý je cieľom útoku. Z tohto dôvodu majú policajné orgány veľmi málo dôkazov v čase zadržania podozrivého páchatel'a;
- nadnárodný charakter uvedenej trestnej činnosti, kde lokálne bunky fungujú na princípe spoločnej značky, ideológie, ale samostatného financovania a minimálnych kontaktov;
- časová náročnosť medzinárodnej trestnej spolupráce, ktorá si vyžaduje úzku časovú synchronizáciu úkonov;

---

<sup>11</sup> tak je tomu napr. v článkoch 8- 11 Európskeho dohovoru o ochrane ľudských práv a základných slobôd (1950, ďalej iba „Európsky dohovor“ ) a v niektorých ustanoveniach doplňujúcich protokolov, v článkoch 12- 14, 18, 19, 21, 22 Medzinárodného paktu o občianskych a politických právach (1966, ďalej iba „Medzinárodný pakt“).

<sup>12</sup> ŠTURMA, P. Lidské práva v boji proti terorizmu-mezinárodnéprávní aspekty, 12/2006, Trestněprávní Revue, str.350.

<sup>13</sup> napr. čl. 15 ods. 1 Európskeho dohovoru stanovuje, že „v prípade vojny alebo akéhokoľvek iného verejného ohrozenia štátnej existencie môže každá zmluvná strana prijať opatrenia k odstúpeniu od záväzkov stanovených v tomto Dohovore v rozsahu prísne vyžadovanom naliehavosťou situácie, pokiaľ tieto opatrenia nebudú nezlučiteľné s ostatnými záväzkami podľa medzinárodného práva“, podobné ustanovenie obsahuje čl. 4 ods. 1 Medzinárodného paktu.

<sup>14</sup> UK Anti- Terrorism, Crime and Security Act, 2001, UK Prevention of Terrorism Act, 2005, UK Terrorism Act, 2006.

<sup>15</sup> Írska republikánska armáda-polovojenská teroristická organizácia, ktorá bojovala za nezávislosť Severného Írska od Spojeného kráľovstva.

- intenzívne využívanie informačných technológií. V množstve prípadov dochádza k zničeniu softvéru počítačov, takže v neskoršom štádiu dokazovania je ťažké preukázať úmyselné konanie páchatel'a. Tiež množstvo údajov a informácií je zašifrovaných, takže ich odhalenie, preskúmanie a analýza si vyžaduje dlhší časový úsek a vhodnú stratégiu výsluchu;
- predmetné prípady sú z hľadiska ich vyšetrovania komplikovanejšie ako v minulosti a preto aj z hľadiska možnej škody, ktorá hrozí v prípade ich spáchania (chemický, biologický útok a jeho následky) sú časovo a personálne náročnejšie. V prípade použitia štandardných trestno-procesných postupov by sa preto nepodarilo zaistiť dostatok dôkazov včas tak, aby zaistili kladné rozhodnutie sudcu o väzbe;
- používanie mobilnej telefónnej siete páchatel'mi a získavanie dát zo strany vyšetrovacích orgánov od poskytovateľov a ich analýza si vyžaduje určitý čas;
- v niektorých prípadoch brzdí vyšetrovanie skutočnosť, že viacerých podozrivých obhajuje jeden advokát. Táto skutočnosť niekedy veľmi komplikuje samotný proces vyšetrovania, pretože zo strany obhajoby je tu veľakrát požiadavka na hromadné konzultácie s klientmi<sup>16</sup>.

Profilovo sú obvinení zväčša opísaní ako chudobní a slabo vzdelaní mladí ľudia. Faktom však zostáva, že mnohí páchatelia v posledných rokoch boli integrovaní, často vysoko vzdelaní a dobre trénovaní dospelí ľudia, mali rodiny a strávili roky v západnej Európe alebo Spojených štátoch.<sup>17</sup>

## **Problematika informačno-technických prostriedkov**

Bombové teroristické útoky v Madride v roku 2004 vytvorili spoľahlivejšie zázemie pre prijatie predpisov zaručujúcich dostupnosť prevádzkových a lokalizačných údajov na protiteroristické účely v rámci členských štátov únie. Tieto skutočnosti sa premietli do právnej reality už vyhlásením Európskej rady o boji proti terorizmu z 25. marca 2004. Táto priorita bola potvrdená aj v záveroch Európskej rady 16.- 17. júna a tiež na mimoriadnej schôdzi Rady pre spravodlivosť po teroristických útokoch a vnútorné záležitosti (SVZ) 13. júla 2005 v Londýne. Za zmienku stojí aj fakt, že v čase prijímania smernice predsedala Rade Veľká Británia, ktorá vyvíjala enormný tlak na prijatie smernice, ktorý sa okrem vedľajších neštandardných legislatívnych krokov prejavil aj bezprecedentne najkratšou dobou schvalovania v celej histórii EÚ. Doba medzi predložením návrhu Komisie do jeho prijatia Európskym parlamentom trvala iba tri mesiace, pričom štandardne trvá legislatívny vývoj roky. Nálada vo vtedajšom legislatívnom procese nebola celkom monotónna. Proti návrhu sa zdvihla vlna odporu najmä zo strany Working Party 29, Európska konfederácia policajtov Euro COP, Európsky dozorný úradník na ochranu údajov Peter Hustinx.

Najväčší ohlas nesúhlasu sa však ozýval zo strany dvoch najväčších a najvýznamnejších európskych organizácií na ochranu súkromia: European Digital Rights (EDRi) a Privacy International, ako aj zo strany európskych spotrebiteľských organizácií združených v BEUC. Aj napriek takýmto hlasom proti prijatiu smernice,

<sup>16</sup> The official letter of the Metropolitan Police to the Home Secretary, October 6, 2005

<sup>17</sup> SNYDER, Craig: „Terrorism in International Politics“, Study Guide, Deakin University, Australia, Semester 1, 2008, s. 9-10.

bola smernica v marci 2006 prijatá.<sup>18</sup> Samotné ustanovenia znejúce na zadržiavanie komunikačných údajov mali byť z titulu tejto smernice harmonizované s právnymi predpismi členských štátov. Poskytovatelia verejne dostupných elektronických komunikačných služieb tak nadobudli povinnosť preventívne uchovávať nimi vytvorené alebo spracované prevádzkové a lokalizačné údaje v určenom rozsahu, na určitý čas s povinnosťou sprístupniť ich oprávneným orgánom členského štátu.

V článku 4 Smernice sa ustanovuje, že „členské štáty prijmu opatrenia, aby zabezpečili, že údaje uvedené v článku 5 tejto smernice sa uchovávajú v súlade s jej ustanoveniami, v rozsahu v akom sú vytvárané alebo spracúvané poskytovateľmi verejne dostupných elektronických komunikačných služieb alebo verejnej komunikačnej siete v ich pôsobnosti v rámci procesu poskytovania príslušných komunikačných služieb.“ Toto ustanovenie tak predstavovalo základný titul pre uchovávanie komunikačných údajov a ich následné použitie. Spomínaný článok 5 definuje kategórie údajov, ktoré sú predmetom uchovávania ako:

- údaje potrebné na zistenie a identifikáciu zdroja komunikácie,
- údaje potrebné na zistenie a identifikáciu adresáta komunikácie,
- údaje potrebné na určenie dátumu, času a trvania komunikácie,
- údaje potrebné na určenie typu komunikácie,
- údaje potrebné na identifikáciu komunikačného zariadenia užívateľa alebo ich údajného zariadenia,
- údaje potrebné na určenie polohy mobilného komunikačného zariadenia.

Smernica v tomto článku však pripomína, že neslúži ako prísne sledujúci nástroj a uvádza, že „v súlade s touto smernicou sa nesmú uchovávať žiadne údaje, ktoré odhaľujú obsah komunikácie.“ Legislatívne orgány EÚ chceli dať týmto ustanovením najavo, že monitorovanie komunikácie nesmie byť zamieňané so zásahom do osobnej integrity subjektu, ktoré je zaužívané napríklad v trestných konaniach proti podozrivým osobám. Smernica bola implementovaná do právneho poriadku SR zákonom č. 351/2011 Z. z. o elektronických komunikáciách v znení neskorších predpisov.

### **Národný rozmer**

Jedným zo základných ústavných práv je právo na zabezpečenie listového tajomstva. Toto právo definuje Ústava SR v čl. 22 spolu s ochranou osobných údajov ako zaručené slovami „nikto nesmie porušiť listové tajomstvo ani tajomstvo iných písomností a záznamov, či už uchovávaných v súkromí, alebo zasielaných poštou, alebo iným spôsobom; výnimkou sú prípady, ktoré ustanoví zákon. Rovnako sa zaručuje tajomstvo správ podávaných telefónom, telegrafom alebo iným podobným zariadením.“ Z uvedeného vyplýva, že predmetom ochrany je predovšetkým vlastný obsah komunikácie. Európsky súd pre ľudské práva však vo svojej judikatúre uvádza, že ako zásah do súkromného života je potrebné chápať okrem kontroly obsahu pošty a telefónnych hovorov<sup>19</sup> aj zisťovanie čísel telefonujúcich osôb<sup>20</sup>, či uchovávanie

---

<sup>18</sup> Smernica Európskeho parlamentu a Rady č. 2006/24/ES z 15. marca 2006 o uchovávaní údajov vytvorených alebo spracovaných v súvislosti s poskytovaním verejne dostupných elektronických komunikačných služieb alebo verejných komunikačných sietí a o zmene a doplnení smernice 2002/58/ES (Ú. v. EÚ L 105, 13.4.2006).

<sup>19</sup> Rozsudok ECHR vo veci Klaas vs Nemecko, 22. 9. 1993, sťažnosť no. 15473/89

<sup>20</sup> Rozsudok ECHR vo veci P.G. a J.H. vs Spojené kráľovstvo, 25. 9. 2001, sťažnosť no. 44787/98 a Rozsudok ECHR vo veci Malone vs Spojené kráľovstvo, 2. 8. 1984, sťažnosť no. 8691/79.

informácií, že daná osoba telefonovala s určitou osobou<sup>21</sup>. Nie je pritom rozhodujúce, či dané údaje boli nejakým spôsobom použité alebo zverejnené<sup>22</sup>. V odbornej literatúre nachádzame aj názor, že „zásahom do základných práv a teda aj do súkromného života sa rozumie nie len bezprostredný zásah, ale aj opatrenia štátnych orgánov, z ktorých možno predvídať, že následkom bude obmedzenie základných práv a slobôd“<sup>23</sup>.

Napriek tomu, že ústavné práva na ochranu listového tajomstva znejú predovšetkým na zabezpečenie vlastného obsahu komunikácie, z právnej praxe vyplýva, že tento obsah, by nemal byť jediným predmetom ochrany v rámci tohto základného práva. V prípade údajov týkajúcich sa komunikácie a to hlavne údajov o jej priebehu a spôsobe vykonania nehovoríme teda len o obsahu komunikácie ako takej, ale aj údajov, ktoré pri jej vytvorení a priebehu vznikli. Tieto údaje predstavujú vlastne súčasť samotného obsahu komunikácie, keďže s ňou neoddeliteľne súvisia. Táto skutočnosť je preto základným dôvodom pre čo, by sme tieto „bočné informácie“ mali považovať za vec, ktorá by mala požívať rovnakú právnu ochranu ako obsah komunikácie samotnej. Tieto údaje predstavujú základné dáta komunikácie, ktoré majú pre nás porovnateľnú informačnú hodnotu ako obsah samotný. V konečnom dôsledku aj ich charakter je súkromný, keďže napriek tomu, že sú samostatnou entitou, pôsobia v rámci jedného celku s obsahom samotným. Sú teda jeho originálnou súčasťou.

Napriek faktu, že komunikačný údaj neobsahuje výpoveď o konkrétnom obsahu, jeho charakter je významný najmä s ohľadom na jeho informačnú hodnotu. Nemusí sa nutne jednať o koláž jednotlivých komunikačných údajov, ktoré by vzájomne dávali komplexný profil jednotlivca, stačí že samostatný komunikačný údaj obsahuje informáciu o uskutočnení komunikácie v konkrétnom čase, mieste a okruhu respondentov (napr. e-adresa [mail@pnpp.sk](mailto:mail@pnpp.sk) nám vraví, že pisateľ elektronickej správy ma pravdepodobne psychické problémy, ak píše maily na Psychiatrickú nemocnicu Philippa Pinela v Pezinku). Táto skutočnosť podporuje aj samotnú tézu o význame hodnoty tohto údaju k obsahu komunikácie samotnej, ktorá je explicitne chránená komunikačným tajomstvom.

## **Procesné otázky použitia a ochrany komunikačných údajov**

V prípade povinnosti poskytovateľa uchovávať komunikačné údaje, sa musíme zmieniť o ochrane týchto údajov a zárukách proti ich zneužitiu. Zákon č. 166/2003 Z. z. o ochrane súkromia pred neoprávneným použitím informačno-technických prostriedkov a o zmene a doplnení niektorých zákonov tvorí fundamentálne - všeobecnú ochranu pred zneužívaním IT prostriedkov zo strany štátnych orgánov.

V záujme zachovania diskretnosti a ochrany komunikačných údajov spojených s konkrétnou osobou sa žiada, aby legislatíva ustanovila čo najvyšší štandard bezpečnosti zodpovedajúci súčasnému stavu poznatkov v tejto oblasti a nebude závislý od vlastného uváženia súkromných poskytovateľov, ktorí budú prioritne zohľadňovať predovšetkým ekonomické hľadisko.<sup>24</sup> Slovenská legislatíva podstatu

---

<sup>21</sup> Rozsudok ECHR vo veci Aman vs Švajčiarsko, 16. 2. 2000, sťažnosť no. 327798/95.

<sup>22</sup> Rozsudok ECHR vo veci Copland vs Spojené kráľovstvo, 3. 4. 2007, sťažnosť no. 62617/00 a Rozsudok ECHR vo veci Rotar vs Rumunsko, 4. 5. 2000, sťažnosť č. 28341/95.

<sup>23</sup> Windthorst, K. Verfassungsrecht I. Grundlagen, 1st vydanie, Munich, 1994, str. 295, ISBN 9783406385360.

<sup>24</sup> Rozsudok Nemeckého spolkového ústavného súdu zo dňa 2.3.2010, 1 BvR 256/08, 1 BvR 586/08.

bezpečnosti rieši v piatej časti zákona o elektronických komunikáciách pod názvom „Ochrana sietí a zariadení“ a „Bezpečnosť a integrita verejných sietí a služieb“. Zákon však tieto otázky rieši veľmi všeobecne a prijatie zodpovedajúcich technických a organizačných opatrení ponecháva na zodpovednosti poskytovateľa komunikačných služieb. Legislatívne riešenie spracovania a uchovávanía komunikačných údajov sa tak dostáva do roviny, kedy štát získava prospech z ich uchovávanía, avšak zodpovednosť za ich uloženie, ako aj garancie ich dôvernosti, podľa nášho názoru celkom neodôvodnene ponecháva na zodpovednosti súkromného subjektu. Štát by mal v tomto ohľade stanoviť aspoň právny rámec zodpovedajúci medzinárodne uznávaným kritériám ochrany údajov v depozitoch poskytovateľov a nepriamo garantovať jeho dodržiavanie ustanovením bezpečnostných parametrov a kontroly ich plnenia. V opačnom prípade sa právne neurčité pojmy ako „zodpovedajúce technické a organizačné opatrenia na ochranu bezpečnosti sietí a služieb“ či „stav techniky zabezpečujúci úroveň bezpečnosti, ktorá je primeraná existujúcemu riziku“ stávajú len predmetom subjektívneho výkladu zo strany súkromného poskytovateľa.

### **Smernica EÚ z 15. marca 2017 o boji proti terorizmu**

Smernicou Európskeho parlamentu a Rady (EÚ) 2017/541 z 15. marca 2017 o boji proti terorizmu, ktorou sa nahrádza rámcové rozhodnutie Rady 2002/475/SVV a mení rozhodnutie Rady 2005/671/SVV sa snažila EÚ reagovať na neustále sa vyvíjajúcu hrozbu terorizmu, posilňovať právny rámec EÚ na predchádzanie teroristickým útokom kriminalizáciou činností, ako je výcvik a cestovanie na účely terorizmu, ako aj organizovanie alebo uľahčovanie takéhoto cestovania. Posilňujú sa ňou aj práva obetí terorizmu. Touto smernicou sa tak posilňuje a aktualizuje existujúce rámcové rozhodnutie 2002/475/SVV, najmä tým, že za trestný čin sa podľa nej považuje:

- cestovanie na účely terorizmu, a to najmä s cieľom bojovať proti fenoménu zahraničných teroristických bojovníkov. Vďaka kompromisu, ktorý sa podarilo dosiahnuť, sa zabezpečí, aby bolo napríklad cestovanie do oblastí postihnutých konfliktom s úmyslom zapojiť sa do činností teroristickej skupiny alebo cestovanie do členského štátu EÚ so zámerom spáchať teroristický útok trestné;
- organizovanie a uľahčovanie takýchto ciest, a to aj prostredníctvom logistickej a materiálnej podpory, napríklad kúpou cestovných lístkov alebo plánovaním ciest;
- absolvovanie výcviku na teroristické účely, napríklad vyrábanie alebo používanie výbušnín, strelných zbraní, škodlivých alebo nebezpečných látok, v ktorom sa odráža existujúce ustanovenie o vedomom poskytovaní takéhoto výcviku;
- poskytovanie alebo zhromažďovanie finančných prostriedkov so zámerom alebo vedomím, že sa majú použiť na páchanie teroristických trestných činov a trestných činov spojených s teroristickými skupinami alebo činnosťami.

Smernicou sa tiež dopĺňajú súčasné právne predpisy týkajúce sa práv obetí terorizmu. Kompromisné znenie zahŕňa v tejto súvislosti súbor služieb zameraných na splnenie osobitných potrieb obetí terorizmu, akou je napríklad právo na poskytnutie okamžitého prístupu k odborným podporným službám, ktorými sa zabezpečuje lekárska a psychosociálna starostlivosť, alebo na získanie právneho či praktického poradenstva a pomoci s podávaním nárokov na náhradu škody. Posilnené budú aj mechanizmy reakcie na núdzové situácie, ktoré sa uplatňujú bezprostredne po útokoch.

V smernici sa počítá aj s posilnenými pravidlami výmeny informácií medzi členskými štátmi, ktoré sa týkajú teroristických trestných činov a boli zhromaždené v rámci trestných konaní. Transpozičná lehota pre členské štáty je do 8. Septembra 2018.



Návrh bol predložený v súvislosti s obnovenou stratégiou vnútornej bezpečnosti EÚ a v nadväznosti na výzvu Rady na urýchlené opatrenia po útokoch v Paríži, ku ktorým došlo 13. novembra 2015. Zohľadňujú sa v ňom požiadavky vyplývajúce z niekoľkých medzinárodných textov:

- rezolúcie Bezpečnostnej rady OSN č. 2178 (2014) a dodatkového protokolu k Dohovoru Rady Európy o predchádzaní terorizmu, ktoré sa zameriavajú na boj proti fenoménu zahraničných teroristických bojovníkov;
- nariadením Finančnej akčnej skupiny (FATF) v súvislosti s financovaním terorizmu.

V súčasnosti hodnotiť predmetnú smernicu by asi bolo ešte veľmi skoro, ale možno konštatovať, že členské štáty sa nevedeli dohodnúť na výraznejších legislatívnych zmenách v boji proti terorizmu (zrýchlená výmena „citlivých“ informácií medzi členskými štátmi, zlepšiť kontroly na vonkajších hraniciach schengenského priestoru, prehĺbiť justičnú spoluprácu). Prijatú smernicu však treba chápať aj v kontexte smernice 2016/681 z 27. apríla 2016 o využívaní údajov zo záznamov o cestujúcich (PNR). Smernica upravuje poskytovanie údajov z PNR, ktoré sa týkajú cestujúcich na medzinárodných linkách, zo strany leteckých spoločností členským štátom, ako aj spracúvanie týchto údajov príslušnými orgánmi. V smernici sa ustanovuje, že zhromaždené údaje zo záznamov o cestujúcich možno spracúvať len na účely prevencie, odhaľovania, vyšetrovania a stíhania teroristických trestných činov a závažnej trestnej činnosti.

## Záver

Pozícia európskych krajín k zmenám a celkovému oslabovaniu zásad, na ktorých je postavená moderná justícia, je negatívny. Najmä z Rady Európy výraznejšie zaznela neistota, aby boj proti terorizmu nevedel k porušovaniu ľudských práv. Na základe týchto obáv dňa 15.7.2002 bolo prijaté usmernenie (guidelines) Výboru ministrov Rady Európy o ľudských právach a boji proti terorizmu<sup>25</sup>. Tento dokument vychádza z Európskeho dohovoru, judikatúry Európskeho súdu pre ľudské práva a z ďalších medzinárodných dokumentov<sup>26</sup>. Z hľadiska trestnoprávneho usmernenie pripomína, že všetky opatrenia, ktoré štáty prijímajú v boji proti terorizmu, musia byť zákonné a musia vychádzať tiež zo zásad legality a proporcionality. Každé obmedzenie ľudských práv teda musí byť čo najpresnejšie vymedzené, nutné a primerané vzhľadom k sledovanému cieľu. Viaceré krajiny EÚ rozšírili právomoci bezpečnostných a spravodajských služieb, vrátane takzvaného masového dohľadu. Právomoci umožňujúce masový dohľad boli udelené alebo rozšírené v Spojenom kráľovstve, Francúzsku, Nemecku, Poľsku, Maďarsku, Rakúsku, Belgicku a Holandsku, kde okrem iného umožňujú sledovanie a prístup k údajom miliónov ľudí.

Všetky právne úpravy zaraďujú terorizmus medzi najzávažnejšie formy protispoločenskej činnosti a nie je sporu o tom, že proti nemu je nutné bojovať dostatočne účinnými prostriedkami. Zároveň však je potrebné mať neustále na zreteli, že ani preventívne a represívne opatrenia proti terorizmu nesmú byť dôvodom pre porušovanie medzinárodných štandardov ľudských práv, prípadne „zmäkčovať“

---

<sup>25</sup> Guidelines of the Committee of Ministers of the Council of Europe on Human Rights and the fight against terrorism

<sup>26</sup> BELLELLI, R. The Council of Europe. In: Nesi, G.: International Cooperation in Counter- terrorism, s. 141- 142

základné zásady trestného konania, na ktorých sú postavené súdne systémy a ktoré garantujú princípy právneho štátu. Príkladom môžu byť zvláštne vojenské tribunály USA pre súdenie cudzincov obvinených z účasti na terorizme alebo prijímanie špeciálnych, veľmi tvrdých protiteroristických zákonov v anglosaských krajinách (napr. USA, Spojené kráľovstvo, Austrália), ktoré umožňujú obchádzanie štandardných procesných postupov zabezpečujúcich ich nezneužívanie.

Podstata staromódnej komunikácie založená na priestorovo uzavretom okruhu účastníkov sa dnes pretvára na podstatu založenú na sieťovom prístupe v účastníkom komunikácie. Tento trend, by sme mohli pomenovať ako technická centralizácia výmeny informácií. Napriek tomu, že nám výsledok tohto vývoja priniesol veľkú mieru dostupnosti a pohodlnosti avšak aj spôsobilosti lepšieho páchania trestnej činnosti, treba sa zamyslieť nad otázkou, či zásahy štátu do dôvernosti našich kontaktov zodpovedajú ochrane spoločnosti, ktorej sme aj my sami súčasťou.

Spolupráca justičných orgánov a špeciálnych orgánov štátu určených na boj s terorizmom je veľmi komplikovaná, pretože záujmy oboch sú nekompatibilné. Z hľadiska dokazovania v konaní pred súdom vo všeobecnosti platí pravidlo „quod non est in foro, non est in mundo“, ktoré však je konfrontované so skutočnosťou, že veľa dôkazov pri terorizme je utajovaných. Záujem orgánov verejnej žaloby je dokázať vinu obžalovaného nad všetku pochybnosť, a tak potrebujú vytvoriť pri dokazovaní jasný obraz o dokazovanej skutočnosti. Veľakrát je preto nutné vykonať výsluch svedkov, prípadne dôkazy doplniť o informačno-technické prostriedky. Záujem špeciálnych orgánov štátu je však najmä zabrániť konaniu a ochrániť zdroj svojich informácií. Zákonodarca sa pod tlakom oboch týchto skutočností snaží akoby definovať dôkaznú silu jednotlivých dôkazov a obmedziť prístup k týmto dôkazom protistrane. Z trestno-procesného hľadiska sa tým narúša najmä pravidlo tzv. rovnosti zbraní, ktoré zabezpečuje aj prístup k dôkazom protistrany. Nebezpečným sa tiež javí tendencia v anglosaskom práve, ktorá pomaly oslabuje pravidlo, podľa ktorého obvinený nenesie žiadne dôkazné bremeno v konaní pred súdom, ale orgán verejnej žaloby musí dokázať všetky skutočnosti dôležité pre rozhodnutie vo veci samej. Zmena v tomto pravidle naštrbuje zásadu prezumpcie nevinu, ktorú vo všeobecnosti pokladáme za jednu z vedúcich zásad v modernom trestnom súdnictve a ktorá je tiež obsahom mnohých medzinárodných dokumentov.<sup>27</sup>

### **Zoznam bibliografických odkazov**

BELLELLI, R. The Council of Europe. In: NESI, G. *International Cooperation in Counter- terrorism*.

CRAWSHAW, R., DEVLIN, B., WILLIAMSON, T. *Human Rights and Policing – Standards for Good Behavior and a Strategy for Change*, Kluwer Law International, 1998.

DESET, M. *Prostriedky zabezpečovania informácií dôležitých pre trestné konanie a právo na súkromie*. Trnava: Typi Universitatis Tyrnaviensis, 2016. ISBN 978-80-8082-995-7.

FRIEDLANDER, R. Terrorism. In: BERNHARDT, R. (ed). *Encyclopedia of Public International Law*, Installment 9, Amsterdam, 1981, s. 372.

---

<sup>27</sup> napr. čl. 11 ods. 1 Všeobecnej deklarácie ľudských práv, čl. 6 ods. 2 Európskeho dohovoru

*Guidelines of the Committee of Ministers of the Council of Europe on Human Rights and the fight against terrorism.*

LOFTUS, E. *Eyewitness Testimony*. London: Harvard University Press, 1979.

MARTINEZ, E. F. Svedecký dôkaz, znalecký dôkaz. In: *Seminár v rámci spoločného vzdelávania policajtov, prokurátorov a sudcov v oblasti boja proti korupcii*. Omšenie, 20. – 22. 3. 2002. In: <http://www.government.gov.sk>.

MATHERN, V. *Dokazovanie v československom trestnom procese*. Bratislava: Obzor, 1984.

MCSHERBY, B. *The Introduction of Terrorism- Related Offences in Australia: Comfort or Concern?* 2005.

REPÍK, B. *Evropská úmluva o lidských právech a trestní právo*. Praha: ORAC, 2002.

REPÍK, B. K přípustnosti důkazu získaného nelidským a ponižujícím zacházením a k právu neobviňovat sebe samého. In: *Bulletin advokacie*, č. 2/2007.

STRÉMY, T. 11 of September and its consequences in Australian law. In: *Zborník príspevkov z medzinárodnej vedeckej konferencie konanej v Bratislave 23. a 24. novembra 2006 na tému „Terorizmus a medzinárodne právo“*. Bratislava: BVŠP, 2007.

SYROVÝ, I. Použitie nezákonne získaného dôkazu v trestnom práve. In: *Bulletin slovenskej advokácie*, č. 3/2007.

SZABOVÁ, E. Komparácia extradície v slovenskom a švajčiarskom právnom poriadku. In: *Justičná revue*, roč. 62, č. 11 (2010), s. 1185-1194. ISSN 1335-6461.

SZABOVÁ, E. Terorizmus: aktuálna výzva pre Medzinárodný trestný súd. In: *Aktuálne otázky medzinárodného trestného práva v kontexte európskych a vnútroštátnych noriem*. Trnava: Trnavská univerzita v Trnave, Právnická fakulta, 2012. s. 138-160. ISBN 978-80-8082-523-2.

ŠTURMA, P., NOVÁKOVÁ, J., BÍLKOVÁ, V. *Mezinárodní a evropské instrumenty proti terorismu a organizovanému zločinu*. Praha: C. H. Beck, 2003.

WILLIAMSON, T. M. *Suspicion and Silence: The Right to Silence in Criminal Investigations*. Blackstone Press, London, 1994.

# Data Retention v právním řádu ČR po rozsudcích Soudního dvora EU

## Data Retention in the legal system of the CR after judgments of the Court of Justice of the EU

Miroslav Uříčar<sup>1</sup>

### Abstrakt

Rozsudek Soudního dvora EU ve spojených věcech C-293/12 a C-594/12, kterým byla vyslovena neplatnost tzv. Data Retention Směrnice, a především nedávný rozsudek ve spojených věcech C-203/15 a C-698/15 vyvolávají řadu otázek ve vztahu k úpravě povinnosti Data Retention v národních právních řádech. Autor zkoumá potenciální vliv těchto rozsudků Soudního dvora EU na aktuální úpravu Data Retention v právním řádu ČR, přičemž zohledňuje též vývoj v této oblasti ve vybraných členských státech EU.

**Klíčová slova:** Data Retention, elektronické komunikace, provozní a lokalizační údaje, data freezing.

### Abstract

The judgment of the Court of Justice of the EU in joined cases C-293/12 and C-594-12 which declared the invalidity of the Data Retention Directive and especially the recent judgment in joined cases C-203/15 and C-698/15 provokes a lot of questions in relation to the Data Retention obligation contained in national legal systems. The author explores the potential influence of these judgments of the Court of Justice of the EU on the current regulation of the Data Retention obligation in the legal system of the CR, taking into account also the development in this area in selected EU Member States.

**Keywords:** Data Retention, electronic communications, traffic and location data, data freezing.

### Povinnost Data Retention – pojem a vznik

Povinnost Data Retention<sup>2</sup> ukládá poskytovatelům služeb elektronických komunikací a provozovatelům sítí elektronických komunikací uchovávat provozní a lokalizační údaje všech účastníků a uživatelů po dobu minimálně 6 měsíců, maximálně 2 let, pro účely jejich možného vyžádání oprávněnými orgány. Základním principem je tedy plošné a preventivní uchovávání stanovených údajů, konkrétní kategorie údajů, dobu jejich uchovávání, oprávněné orgány a další podrobnosti stanoví zákon. Povinnost Data Retention má stále svůj základ v dnes již neplatné Data Retention Směrnici<sup>3</sup> (dále též jen „Směrnice“, či „Data Retention Směrnice“) a na jejím základě v národních právních úpravách členských států EU.

---

<sup>1</sup> Mgr. Miroslav Uříčar, Partner, LEGALITÉ advokátní kancelář s.r.o., Praha, e-mail: Miroslav.Uricar@legalite.cz.

<sup>2</sup> Označována někdy též jako povinnost uchovávat provozní a lokalizační údaje.

<sup>3</sup> Směrnice Evropského parlamentu a Rady 2006/24/ES ze dne 15. března 2006 o uchovávání údajů vytvářených nebo zpracovávaných v souvislosti s poskytováním veřejně dostupných služeb

Povinnost Data Retention byla od svého vzniku vnímána kontroverzně, již návrh Směrnice se setkal s výraznou kritikou. Zejména Pracovní skupina WP 29<sup>4</sup>, složená ze zástupců národních orgánů dozoru nad ochranou osobních údajů členských států EU a zástupců Evropské komise, vyjádřila v několika svých stanoviscích pochyby o odůvodněnosti povinného a všeobecného uchovávání údajů<sup>5</sup>, upozorňovala též na existenci alternativních přístupů, nesrovnatelně šetrnějších vůči soukromí (zejména tzv. „quick-freeze“ procedura<sup>6</sup>).

Směrnice byla přijata na základě článku 95 Smlouvy o založení Evropského společenství, jako opatření za účelem vytvoření a fungování vnitřního trhu, nikoli jako prostředek boje proti terorismu, či vyšetřování závažné trestné činnosti; tento právní základ Směrnice se později stal důvodem jejího napadení u Soudního dvora EU. Důvodem použití tohoto právního základu bylo předchozí uložení povinnosti Data Retention v právních předpisech několika členských států EU (patřila mezi ně i Česká republika<sup>7</sup>). Právní a technické odlišnosti mezi těmito předpisy představovaly dle hodnocení Evropské komise překážku na vnitřním trhu elektronických komunikací, v podobě odlišných požadavků na druhy uchovávaných provozních a lokalizačních údajů, lhůt a dalších podmínek uchovávání. Povinnost Data Retention byla předmětem řady soudních rozhodnutí jak národních soudů členských států EU, tak i Soudního dvora EU, jak rozebráno podrobněji dále.

## **Aktuální úprava Data Retention v právním řádu ČR**

Základ povinnosti Data Retention v právním řádu ČR vymezuje § 97 zákona č. 127/2005 Sb. o elektronických komunikacích a o změně některých souvisejících zákonů, ve znění pozdějších předpisů (dále též jen „ZoEK“), ukládající samotnou povinnost uchovávání údajů. Na něj navazuje úprava obsažená v § 88a zákona č. 141/1961 Sb. o trestním řízení soudním (trestní řád), ve znění pozdějších předpisů (dále též jen „Trestní řád“), která upravuje podmínky vyžádání údajů. Aktuální podoba této povinnosti je výsledkem novelizace ZoEK a Trestního řádu, provedené

---

elektronických komunikací nebo veřejných komunikačních sítí a o změně směrnice 2002/58/ES označovaná nejčastěji i v odborné terminologii zkráceným názvem Data Retention Směrnice.

<sup>4</sup> Pracovní skupina pro ochranu fyzických osob v souvislosti se zpracováváním osobních údajů zřízená na základě článku 29 směrnice 95/46/ES, tzv. Article 29 Working Party – Pracovní skupina podle článku 29, nejčastěji označována jako Pracovní skupina WP 29, či jen WP 29.

<sup>5</sup> Mezi nejzásadnější patří např. Opinion 10/2001 on the need for a balanced approach in the fight against terrorism (adopted on 14 December 2001), či Opinion 4/2005 on the Proposal for a Directive of the European Parliament and of the Council on the Retention of Data Processed in Connection with the Provision of Public Electronic Communication Services and Amending Directive 2002/58/EC (COM(2005)438 final of 21.09.2005), nebo též Opinion 3/2006 on the Directive 2006/24/EC of the European Parliament and of the Council on the Retention of data generated or processed in connection with the provision of publicly available electronic communications services or of public communications networks and amending Directive 2002/58/EC.

<sup>6</sup> Jako „data retention quick freeze“ označuje odborná terminologie uchovávání provozních a lokalizačních údajů pouze ve vztahu ke konkrétní osobě, od okamžiku vzniku konkrétního podezření vůči této osobě (viz definice obsažená v Memu Evropské komise European Commission. Memo Frequently Asked Questions: The Data Retention Directive, datovaném 8. dubna 2014.).

<sup>7</sup> Dne 1. května 2005 nabyl účinnosti ZoEK obsahující mj. výslovnou povinnost uchovávat po určitou dobu provozní a lokalizační údaje účastníků pro specifický účel jejich možného vyžádání oprávněnými orgány; takovouto povinností předchozí právní úprava neznala.

zákonem č. 273/2012 Sb.<sup>8</sup> s účinností od 1. října 2012. Zákonodárce jím do právního řádu ČR opět zavedl<sup>9</sup> povinnost Data Retention, kterou předtím zrušil Ústavní soud ČR ve dvou svých nálezech<sup>10</sup>.

Jako hlavní důvody zrušení úpravy Data Retention Ústavní soud ČR uvedl zejména vágní a neurčitě vymezení orgánů oprávněných k vyžádání uchovávaných údajů, které u právní úpravy umožňující masivní zásah do základních práv „*nesplňuje požadavky kladené na určitost a jasnost z pohledu právního státu*“. Ústavní soud ČR také upozornil na zcela nedostatečná, resp. vůbec neexistující jasná a detailní pravidla obsahující minimální požadavky na zabezpečení uchovávaných údajů. Dle závěru Ústavního soudu ČR tak dotčení jednotlivci nedisponují „*dostatečnými zárukami proti riziku zneužití údajů a svévole*“. V neposlední řadě Ústavní soud ČR požadoval zakotvení povinnosti dodatečně informovat osobu uživatele služeb elektronické komunikace o tom, že „*jí týkající se provozní a lokalizační údaje byly sděleny orgánům činným v trestním řízení*“, tato osoba by měla zároveň mít k dispozici „*právní prostředek, na jehož základě by se domohla soudního přezkumu jejich postupu při získávání a nakládání s předmětnými údaji*“.

Základem povinnosti Data Retention se Ústavní soud ČR v citovaných nálezech zabýval pouze obiter dictum. Vyslovil pochybnost, zda je tento nástroj nezbytným a přiměřeným a zmínil možnost jeho nahrazení jinými, více přiměřenými nástroji, jako takový uvedl např. tzv. data freezing. Zapochoyboval také nad tím, zda Data Retention je z hlediska původního účelu – ochrany před bezpečnostními hrozbami a prevence zvláště závažné trestné činnosti – nástrojem efektivním<sup>11</sup>, a zdůraznil riziko nadužívání (a s ním i zneužívání) tohoto opatření jako běžného nebo rutinního prostředku. Zákon č. 273/2012 Sb. tyto pochybnosti do právního řádu nepromítl a platí tak, že „*Stávající úprava zásadní problémy, které konstatoval Ústavní soud, řeší, přesto je otázka specifikace provozních a lokalizačních údajů a způsobu nakládání s nimi v souvislosti též s ústavním pořádkem stále předmětem diskusí (...)*“<sup>12</sup>.

## Rozhodnutí Soudního dvora EU

<sup>8</sup> Zákon č. 273/2012 Sb., kterým se mění zákon č. 127/2005 Sb. o elektronických komunikacích a o změně některých souvisejících zákonů (zákon o elektronických komunikacích), ve znění pozdějších předpisů, a některé další zákony.

<sup>9</sup> ZoEK obsahoval povinnost Data Retention již před Data Retention Směrnicí, k vývoji této povinnosti v ZoEK viz CHUDOMELOVÁ, Z.; BERAN, M.; JADRNY, V.; NĚMEČKOVÁ, Š.; NOVÁK, J. *Zákon o elektronických komunikacích. Komentář*. Praha: Wolters Kluwer ČR, 2016. s. 317.

<sup>10</sup> Nálezem sp. zn. Pl. ÚS 24/10 ze dne 22. března 2011 Ústavní soud ČR rozhodl o zrušení právní úpravy Data Retention obsažené v ZoEK (ustanovení § 97 odst. 3 a 4) a ve Vyhlášce Ministerstva informatiky č. 485/2005 Sb. o rozsahu provozních a lokalizačních údajů, době jejich uchování a formě a způsobu jejich předávání orgánům oprávněným k jejich využívání, a to ke dni vyhlášení nálezu ve Sbírce zákonů, tedy 12. dubna 2011. Druhým nálezem sp. zn. Pl. ÚS 24/11 Ústavní soud ČR s účinností od 30. září 2012 zrušil ustanovení § 88a Trestního řádu.

<sup>11</sup> V tomto směru Ústavní soud ČR odkázal na analýzu Spolkového úřadu vyšetřování SRN (Bundeskriminalamt) ze dne 26.1.2011, v níž tento úřad na základě porovnání statistických údajů o spáchané závažné trestné činnosti na území SRN za období před a po přijetí právní úpravy Data Retention dospěl k závěru, že „*použití nástroje plošného a preventivního uchování provozních a lokalizačních údajů nemělo téměř žádný vliv na snížení počtu spáchaných závažných trestných činů ani na míru jejich objasňování*“; obdobné závěry lze dle Ústavního soudu ČR učinit i „*při zběžném pohledu na statistické přehledy kriminality na území České republiky zveřejňované Policií ČR*“.

<sup>12</sup> VANÍČEK, Z.; MATES, P.; NIELSEN, T. *Zákon o elektronických komunikacích. Komentář. 2. aktualizované a doplněné vydání*. Praha: Linde Praha a.s., 2014. s. 371.

Soudní dvůr EU posuzoval povinnost Data Retention celkem třikrát. Poprvé to bylo k žalobě Irska podporované Slovenskou republikou podané 6. července 2006 a požadující zrušení Směrnice proto, že „nebyla přijata na náležitém právním základě“. Dle žaloby byla nesprávně přijata jako „opatření k odstranění překážek na vnitřním trhu EU“, jejím skutečným cílem však bylo usnadnění vyšetřování trestných činů, zejména v souvislosti s hrozbou terorismu. Soudní dvůr EU žalobu zamítl<sup>13</sup>, dle jeho názoru „rozdíly mezi jednotlivými vnitrostátními právními předpisy přijatými v oblasti uchovávání údajů...mohly mít přímý dopad na fungování vnitřního trhu a...bylo možné očekávat, že se tento dopad bude zhoršovat“.

Druhým byl případ z roku 2012. Nezávisle na sobě tehdy irský High Court a Verfassungsgerichtshof (ústavní soud) Rakouska podaly žádosti o rozhodnutí o předběžné otázce. Soudní dvůr EU obě spojil do jednoho řízení, v něm se zabýval primárně slučitelností Data Retention Směrnice s Listinou základních práv, resp. s evropskou Úmluvou o ochraně lidských práv a základních svobod, především s právem na respektování soukromého života a právem na ochranu osobních údajů. Soudní dvůr EU se v rozsudku z 8. dubna 2014<sup>14</sup> (dále též jen „Rozsudek Digital Rights“) přiklonil k závěrům generálního advokáta Pedro Cruz Villalóna obsaženým ve stanovisku ze 12. prosince 2013 a Směrnicí prohlásil za neplatnou. Unijní zákonodárce dle jeho právního hodnocení přijetím Směrnice překročil meze, jež ukládá požadavek na dodržování zásady proporcionality obsažený v Listině. Dle Soudního dvora EU lze z údajů uchovávaných na základě Data Retention Směrnice „vyvodit velmi přesné závěry o soukromém životě osob, jejichž údaje byly uchovány, tedy o každodenních zvyklostech, o místech, kde trvale či přechodně pobývají, o denních či jiných přesunech, o jejich aktivitách, společenských vztazích těchto osob a o společenských kruzích, s kterými se stýkají“. Směrnice se „vztahuje na všechny účastníky a registrované uživatele“ a „Představuje tedy zásah do základních práv téměř celé evropské populace.“. Dle závěru Soudního dvora EU Směrnice „nestanoví jasná a přesná pravidla pro rozsah zásahu do základních práv zakotvených v člancích 7 a 8 Listiny“.

I po prohlášení Data Retention Směrnice za neplatnou v řadě členských států EU nadále přetrvaly národní právní úpravy vycházející ze Směrnice, samotné její prohlášení za neplatnou totiž nemělo bezprostřední vliv na platnost národních úprav. Tato situace vyústila ve třetí rozhodování Soudního dvora EU, které se týkalo povinnosti Data Retention v národních právních úpravách dvou členských států EU, Švédska a Velké Británie. Ve spojených věcech C-203/15 a C-698/15 byl předmětem rozhodování v první řadě soulad obecné povinnosti uchovávat provozní a lokalizační údaje s ustanovením čl. 15 odst. 1 e-privacy Směrnice<sup>15</sup>. Tento článek umožňuje členským státům EU přijmout za určitých okolností opatření, kterými omezí rozsah ochrany poskytovaný dle téže směrnice provozním, lokalizačním a souvisejícím údajům. Jako druhou zásadní otázku Soudní dvůr EU posuzoval, zda Rozsudek Digital Rights uvádí závazné požadavky unijního práva, které se vztahují na vnitrostátní režim členského státu upravující přístup k údajům uchovávaným

<sup>13</sup> Rozhodnutí Soudního dvora EU C-301/06 Ireland v European Parliament and Council ze dne 10. února 2009.

<sup>14</sup> Rozsudek soudního dvora EU (velkého senátu) z 8. dubna 2014 ve spojených věcech C-293/12 a C-594/12.

<sup>15</sup> Směrnice Evropského parlamentu a Rady 2002/58/ES ze dne 12. července 2002 o zpracování osobních údajů a ochraně soukromí v odvětví elektronických komunikací (Směrnice o soukromí a elektronických komunikacích).

podle vnitrostátních právních předpisů a které je nutno dodržet k dosažení souladu s články 7 a 8 Listiny.

Ve věci C-203/15<sup>16</sup> byl základem sporu výklad tohoto článku e-Privacy Směrnice švédským sektorovým regulačním úřadem pro pošty a telekomunikace. Příslušná ustanovení švédského práva ukládající poskytovatelům služeb elektronických komunikací a provozovatelům sítí elektronických komunikací povinnost uchovávat provozní a lokalizační údaje pro potřeby vyžádání oprávněnými orgány podle tohoto výkladu ani po prohlášení Data Retention Směrnice za neplatnou neztratila svou oporu v právu EU. Byť původně implementovala do právního řádu Švédského království Data Retention Směrnici, po jejím prohlášení za neplatnou se táž ustanovení opírají o e-Privacy Směrnici. Společnost Tele 2 Sverige AB tento výklad napadla a v rámci soudního přezkumu se odvolací správní soud ve Stockholmu obrátil na Soudní dvůr EU s předběžnou otázkou. Dotazoval se, zda obecná povinnost uchovávat údaje týkající se veškerých osob, veškerých prostředků elektronické komunikace a veškerých provozních údajů bez jakéhokoli rozlišení, omezení nebo jakýchkoli výjimek pro účely boje proti trestné činnosti je v souladu s čl. 15 odst. 1 e-Privacy Směrnice, s ohledem na články 7, 8 a čl. 52 odst. 1 Listiny základních práv Evropské unie. V případě, že tomu tak dle Soudního dvora EU není, zda může být uchovávání přesto přípustné za podmínek popsaných v konkrétním posuzovaném případě (týkajících se úpravy přístupu vnitrostátních orgánů k uchovávaným údajům, požadavků na ochranu a bezpečnost údajů a povinnosti veškeré relevantní údaje uchovávat po dobu šesti měsíců ode dne ukončení komunikace a následně je vymazat).

Ve druhé věci<sup>17</sup> (C-698/15) se na Soudní dvůr obrátil Odvolací soud pro Anglii a Wales, při posuzování návrhů tří fyzických osob na soudní přezkum zákonnosti čl. 1 britské právní úpravy Data Retention and Investigatory Powers Act 2014 (DRIPA). Navrhovatelé se v něm dovolávali zejména neslučitelnosti tohoto článku s články 7 a 8 Listiny základních práv EU a s článkem 8 Úmluvy o ochraně lidských práv a základních svobod. Rozsudkem ze dne 17. července 2015 správní senát Nejvyššího soudu pro Anglii a Wales rozhodl o neslučitelnosti článku 1 DRIPA s uvedenými články Listiny a Úmluvy. K odvolání ministra vnitra se věcí zabýval Odvolací soud pro Anglii a Wales, občanskoprávní oddělení (Court of Appeal (England & Wales) (Civil Division)). Ten se obrátil na Soudní dvůr EU se dvěma předběžnými otázkami, jako zásadní pro rozebíranou problematiku autor hodnotí první z nich – zda Rozsudek Digital Rights uvádí závazné požadavky unijního práva, které se vztahují na vnitrostátní režim členského státu upravující přístup k údajům uchovávaným podle vnitrostátních předpisů a které je nutno dodržet k dosažení souladu s články 7 a 8 Listiny základních práv EU.

V rozsudku ze dne 21. prosince 2016<sup>18</sup> (dále též jen „Rozsudek Tele 2 Sverige“) dospěl Soudní dvůr EU k závěru, že článek čl. 15 odst. 1 e-Privacy Směrnice ve

<sup>16</sup> Žádost o rozhodnutí o předběžné otázce podané Kammarrätten i Stockholm (Švédsko) dne 4. května 2015 ve věci sporu mezi společností Tele2 Sverige AB a švédským sektorovým regulačním úřadem pro pošty a telekomunikace Post- och telestyrelsen.

<sup>17</sup> Žádost o rozhodnutí o předběžné otázce podaná Court of Appeal (England & Wales) (Civil Division) – občanskoprávním úsekem odvolacího soudu (pro Anglii a Wales) v kauze sporu mezi Secretary of State for the Home Department proti Tomu Watsonovi, Peteru Briceovi, Geoffreymu Lewisovi za účasti Open Rights Group, Privacy International, Law Society of England and Wales, vedená Soudním dvorem EU jako věc C-698/15.

<sup>18</sup> Rozsudek Soudního dvora EU (velkého senátu) ze dne 21. prosince 2016. Tele2 Sverige AB a Secretary of State for the Home Department v. Post- och telestyrelsen a další, Žádosti o rozhodnutí



spojení s relevantními ustanoveními Listiny základních práv EU musí být vykládán tak, že brání vnitrostátní právní úpravě založené na plošném uchovávání veškerých provozních a lokalizačních údajů všech účastníků a uživatelů, a to i v případě, když by takováto národní právní úprava byla přijata za účelem boje proti trestné činnosti. Současně rozhodl, že tento článek e-Privacy Směrnice také brání vnitrostátní právní úpravě, která upravuje ochranu a bezpečnost provozních a lokalizačních údajů, zejména přístup příslušných vnitrostátních orgánů k uchovávaným údajům, přitom však tento přístup neomezuje výlučně pro účely boje proti závažné trestné činnosti, nepodmiňuje tento přístup předchozím přezkumem ze strany soudu nebo nezávislého správního orgánu a nevyžaduje uchovávání údajů na území EU.

Dle Soudního dvora EU posuzovaná právní úprava překračuje meze toho, co je naprosto nezbytné, a tudíž ji nelze v demokratické společnosti považovat za odůvodněnou, jak vyžaduje článek 15 odst. 1 e-Privacy Směrnice, ve spojení s články 7, 8, 11 a článkem 52 odst. 1 Listiny základních práv EU. Soudní dvůr EU při tomto posuzování vzal v úvahu i cíl povinnosti Data Retention a zdůraznil, že i když *„účinnost boje proti závažné trestné činnosti, zejména proti organizované trestné činnosti a terorismu, může ve značném rozsahu záviset na využívání moderních vyšetřovacích postupů, nemůže takový cíl obecného zájmu, jakkoli se plošně jedná o cíl základní, sám o sobě odůvodnit, že vnitrostátní právní úprava, která stanoví plošné a nerozlišující uchovávání veškerých provozních a lokalizačních údajů, je považována za nezbytnou pro účely uvedeného boje“*. Taková právní úprava dle hodnocení Soudního dvora EU vede k tomu, že *„uchovávání provozních a lokalizačních údajů je pravidlem, ačkoli režim zavedený směrnicí 2002/58 vyžaduje, aby toto uchovávání údajů bylo výjimkou“*. Soudní dvůr EU však současně konstatoval, že článek 15 odst. 1 e-Privacy Směrnice nebrání tomu, aby členský stát přijal právní úpravu, která *„preventivně umožňuje cílené uchovávání provozních a lokalizačních údajů za účelem boje proti závažné trestné činnosti za podmínky, že uchovávání je omezeno na to, co je nezbytně nutné“*, pokud jde o: 1. kategorie uchovávaných údajů, 2. komunikační prostředky, na které se uchovávání vztahuje, 3. dotčené osoby a 4. dobu trvání uchovávání. K naplnění těchto požadavků je nutné, aby vnitrostátní právní úprava:

1. stanovila jasná a přesná pravidla pro rozsah a použití takového opatření a současně stanovila minimální požadavky v zájmu záruk dotčených osob při ochraně jejich osobních údajů proti riziku zneužití; konkrétně musí vymezit okolnosti a podmínky, za nichž může být opatření pro uchovávání údajů preventivně přijato, a zaručit tím, že se takové opatření omezí na to, co je nezbytně nutné;

2. odpovídala objektivním kritériím vymezujícím vztah mezi uchovávanými údaji a sledovaným účelem; konkrétní hmotněprávní podmínky se mohou lišit v závislosti na přijatých opatřeních, avšak musejí vždy umožňovat účinné vymezení rozsahu opatření a také dotčené veřejnosti. Vnitrostátní úprava tak musí na základě objektivních skutečností vymezit okruh osob z řad veřejnosti, jejichž údaje *„mohou vykazat minimálně nepřímou souvislost se závažnou trestnou činností nebo určitým způsobem přispívat k boji proti závažné trestné činnosti, či k předcházení závažného ohrožení veřejné bezpečnosti“*; konkrétně se dle soudu může jednat o vymezení na základě zeměpisného kritéria, za podmínky, že příslušné vnitrostátní orgány dospějí k závěru podloženému objektivními skutečnostmi o tom, že v

---

o předběžné otázce Podané Kammarrätten i Stockholm a Court of Appeal (England & Wales) (Civil Division) ve spojených věcech C-203/15 a C-698/15.

konkrétní územní oblasti existuje zvýšené riziko přípravy, či páchaní takovéto trestné činnosti.

## Vybrané zahraniční právní úpravy povinnosti Data Retention

Při posouzení nezbytnosti a přiměřenosti právní úpravy Data Retention nelze dle názoru autora pominout faktický stav v některých státech EU, zejména v Německu a na Slovensku. Spolkový ústavní soud Německa národní právní úpravu Data Retention zrušil rozhodnutím ze 2. března 2010<sup>19</sup>. Jelikož až do 10. prosince 2015, tedy po dobu delší než 5 let, žádná nová právní úprava Data Retention přijata nebyla a neexistovala ani jiná obdobná právní úprava, orgány činné v trestním řízení tak v důsledku toho po tuto dobu rovněž neměly přístup k provozním a lokalizačním údajům zpětně, nýbrž jen dopředu, od okamžiku jejich vyžádání ve vztahu ke konkrétním osobám. Ve druhé polovině roku 2015 německá vláda předložila novou národní úpravu Data Retention, obsahující velmi krátkou dobu uchovávání údajů – 10 týdnů pro provozní údaje, u lokalizačních údajů jen 4 týdny, v této podobě ji německý zákonodárce přijal<sup>20</sup>.

Ústavní soud SR nálezem ze 25. dubna 2015<sup>21</sup> zrušil právní úpravu Data Retention obsaženou v několika právních předpisech<sup>22</sup>. Vláda Slovenské republiky v reakci na tento nález již v srpnu 2015 připravila novelu příslušných právních předpisů, která byla schválena zákonodárným sborem a která s účinností od 1. ledna 2016 velmi podstatným způsobem změnila dosavadní povinnost Data Retention<sup>23</sup>. Novela namísto plošného preventivního uchovávání provozních a lokalizačních údajů zavedla dvojí režim - jednak povinnost povinného subjektu předat oprávněným orgánům k jejich žádosti takové provozní a lokalizační údaje, které má povinný subjekt k dispozici z jiných, zákonem uznaných, důvodů (typicky pro účely vyúčtování ceny služeb účastníkovi, pro následné vymáhání její úhrady apod.), tedy aniž by tyto údaje povinný subjekt uchovával pouze pro potřeby jejich možného následného vyžádání oprávněnými orgány a vedle této povinnosti též tzv. data freezing (či data freeze), tedy povinnost povinného subjektu uchovávat do budoucna po stanovenou dobu údaje pouze u konkrétní, v žádosti oprávněného orgánu označené, osoby.

Úpravu Data Retention aktuálně platnou a účinnou ve Slovenské republice považuje autor sice nadále do jisté míry za úpravu povinnosti Data Retention (jejímž znakem je uchovávání údajů), absentuje zde však princip plošného uchovávání údajů osob, které nemají žádnou spojitost s cílem právní úpravou sledovaným. Uchovávány jsou pouze údaje konkrétních osob, a to nikoli zpětně, nýbrž až dopředu, od okamžiku vyhodnocení potřebnosti takového zpracování oprávněným orgánem.

<sup>19</sup> Bundesverfassungsgericht. Urteil vom 2. März 2010. 1 BvR 256/08, 1 BvR 263/08, 1 BvR 586/08.

<sup>20</sup> Gesetz zur Einführung einer Speicherpflicht und einer Höchstspeicherfrist für Verkehrsdaten (VerkDSpG k.a.Abk.) ze dne 10. prosince 2015.

<sup>21</sup> Nález Ústavného súdu Slovenskej republiky sp. zn. PL. ÚS 10/2014 ze 29. apríla 2015. Ústavný súd Slovenskej republiky [online]. 2015 [cit. 30.12.2017].

<sup>22</sup> Konkrétne sa jednalo o ustanovení § 58 odst. 5 až 7 a § 63 odst. 6 zákona č. 351/2011 Z.z. o elektronických komunikáciách v znení neskorších predpisov, ustanovení § 116 zákona č. 301/2005 Z.z. Trestný poriadok v znení neskorších predpisov a ustanovení § 76a odst. 3 zákona Národnej rady Slovenskej republiky č. 171/1993 Z.z. o Policajnom zbore v znení neskorších predpisov

<sup>23</sup> Zákon č. 397/2015 Z.z., ktorým sa na účely Trestného zákona ustanovuje zoznam látok s anabolickým alebo iným hormonálnym účinkom a ktorým sa menia a dopĺňajú niektoré zákony.

Výše uvedené zahraniční právní úpravy vyvolávají dle hodnocení autora otázku, nakolik je přístup k provozním a lokalizačním údajům až 6 měsíců zpětně pro účely vyšetřování trestných činů v praxi skutečně nezbytný a zda lze trestnou činnost srovnatelně efektivně vyšetřovat i s využitím jiných metod a technik, tedy v obecné rovině otázku nezbytnosti právní úpravy Data Retention ve vztahu ke sledovanému účelu – vyšetřování závažných trestných činů. Reálná existence slovenské úpravy (účinné k datu dokončení tohoto textu již dva roky), společně s existencí zmiňované úpravy německé, odlišující se výrazně kratší dobou uchovávání údajů, dle názoru autora potvrzuje správnost úvah Soudního dvora EU a tedy pochybnosti o právních úpravách jiných členských států EU z hlediska naplnění kritéria jejich nezbytnosti.

Dle názoru autora si lze pouze obtížně představit, že v jednom členském státě EU je možno dosahovat cíle – boje proti závažné trestné činnosti způsobem vůči soukromí obyvatel nesrovnatelně šetrnějším nežli v jiném členském státě, přitom by však byla úprava v každém z nich vyhodnocena jako odůvodněná, jakožto opatření v demokratické společnosti nezbytné, vhodné a přiměřené. Pokud by tomu tak mělo být, musely by se výrazně odlišovat bezpečnostní situace ve Slovenské republice a ve státech, v nichž je právní úprava Data Retention založena na plošném preventivním uchovávání veškerých údajů, pouze pak by bylo možno teoreticky uvažovat o opatření v demokratické společnosti odůvodněném; i v takovém případě by však platil závěr učiněný Soudním dvorem EU v rozsudku ve spojených věcech C-203/15 a C-698/15 ohledně neslučitelnosti preventivního plošného uchovávání veškerých provozních a lokalizačních údajů všech účastníků a uživatelů s požadavky obsaženými v Listině základních práv EU.

## **Závěr**

Autor považuje za zcela zásadní posouzení povinnosti Data Retention z hlediska efektivity a potřebnosti ve vztahu ke sledovanému účelu a s přihlédnutím k intenzitě zásahu do základního práva na ochranu soukromí. Vycházejí ze závěrů formulovaných Soudním dvorem EU v Rozsudku Tele 2 Sverige, s přihlédnutím k výše uváděným právním úpravám (i faktické situaci) v Německu a na Slovensku, jeví se autorovi aktuálně platná právní úprava Data Retention v ČR jako úprava, jejíž hlavní princip – plošné a preventivní uchovávání provozních a lokalizačních údajů všech účastníků a uživatelů sítí elektronických komunikací v ČR je v rozporu se závěry učiněnými Soudním dvorem EU v rozsudku z 21. prosince 2016 ve spojených věcech C-203/15 a C-698/15.

Tento rozpor sice nemá za následek neplatnost diskutované právní úpravy, přesto autor považuje za vhodné de lege ferenda na tento rozpor reagovat. Dle názoru autora se nabízejí dvě možná řešení: buď nahrazení dosavadního principu uchovávání údajů (data retention) principem „data freeze“, (uchovávání údajů pouze u konkrétních, oprávněnými orgány označených, osob do budoucna), nebo řešení spočívající sice v preventivním uchovávání údajů, avšak pouze u skupin osob, předem vymezených oprávněnými orgány na základě objektivních kritérií. Toto řešení by dle názoru autora bylo nutno předem podrobit důkladné analýze, Soudní dvůr EU totiž jeho možnost pouze naznačil, aniž by ji specifikoval blíže. Je přitom nezbytné eliminovat možnost zneužití objektivních kritérií, na jejichž základě by byla vymezena cílová skupina pro účely monitorování provozních a lokalizačních údajů.

Dne 15. prosince 2017 podala skupina poslanců k Ústavnímu soudu ČR návrh<sup>24</sup> na zrušení právní úpravy Data Retention<sup>25</sup> z důvodu jejího rozporu s ústavním pořádkem ČR. Návrh argumentuje především závěry obou výše uvedených rozhodnutí Soudního dvora EU a také statistikami objasněnosti trestných činů Policie ČR a německého Spolkového úřadu vyšetřování, podpůrně uvádí též zahraniční právní úpravy, zejména výše zmiňovanou slovenskou a německou. Nelze pochopitelně predikovat rozhodnutí Ústavního soudu ČR, s ohledem na argumenty rozebrané podrobně výše v tomto textu však autor považuje zrušení napadené právní úpravy za pravděpodobné.

### Seznam bibliografických odkazů

Article 29 Data Protection Working Party, Opinion 10/2001 on the need for a balanced approach in the fight against terrorism (adopted on 14 December 2001). Dostupné z: [http://ec.europa.eu/justice/data-protection/article-29/documentation/opinion-recommendation/files/2001/wp53\\_en.pdf](http://ec.europa.eu/justice/data-protection/article-29/documentation/opinion-recommendation/files/2001/wp53_en.pdf)

Article 29 Data Protection Working Party, Opinion 4/2005 on the Proposal for a Directive of the European Parliament and of the Council on the Retention of Data Processed in Connection with the Provision of Public Electronic Communication Services and Amending Directive 2002/58/EC (COM(2005)438 final of 21.09.2005). Dostupné z: [http://ec.europa.eu/justice/data-protection/article-29/documentation/opinion-recommendation/index\\_en.htm](http://ec.europa.eu/justice/data-protection/article-29/documentation/opinion-recommendation/index_en.htm)

Article 29 Data Protection Working Party, Opinion 3/2006 on the Directive 2006/24/EC of the European Parliament and of the Council on the Retention of data generated or processed in connection with the provision of publicly available electronic communications services or of public communications networks and amending Directive 2002/58/EC. Dostupné z: [http://ec.europa.eu/justice/data-protection/article-29/documentation/opinion-recommendation/index\\_en.htm](http://ec.europa.eu/justice/data-protection/article-29/documentation/opinion-recommendation/index_en.htm)

European Commission. Memo Frequently Asked Questions: The Data Retention Directive. 8 April 2014. Dostupné z: [http://europa.eu/rapid/press-release\\_MEMO-14-269\\_en.htm](http://europa.eu/rapid/press-release_MEMO-14-269_en.htm)

CHUDOMELOVÁ, Z., BERAN, M., JADRNÝ, V., NĚMEČKOVÁ, Š., NOVÁK, J. Zákon o elektronických komunikacích. Komentář. Praha: Wolters Kluwer ČR, 2016. ISBN 978-80-7552-100-2.

VANÍČEK, Z., MATES, P., NIELSEN, T. Zákon o elektronických komunikacích. Komentář. 2. aktualizované a doplněné vydání. Praha: Linde Praha, 2014. ISBN 978-80-7201-944-1.

Stanovisko generálního advokáta Pedra Cruz Villalóna ze dne 12. prosince 2013 ve věci C-293/12. Dostupné z: <http://curia.europa.eu/juris/document/document.jsf?text=&docid=145562&pageIdex=0&doclang=CS&mode=lst&dir=&occ=first&part=1&cid=514944>

---

<sup>24</sup> Text návrhu je dostupný z [http://www.iure.org/sites/default/files/article/downloads/dr\\_navrh-fin.pdf](http://www.iure.org/sites/default/files/article/downloads/dr_navrh-fin.pdf).

<sup>25</sup> Předmětem návrhu je zrušení § 97 odst. 3 a 4 ZoEK, § 68 odst. 2 a § 71 písm. a) zákona č. 273/2008 Sb. o Policii České republiky, ve znění pozdějších předpisů, § 88a Trestního řádu a také vyhlášky č. 357/2012 Sb. o uchovávání, předávání a likvidaci provozních a lokalizačních údajů.

Návrh skupiny poslanců k Ústavnímu soudu ČR na zrušení v návrhu specifikovaných právních předpisů ze dne 15. prosince 2017. Dostupné z: [http://www.iure.org/sites/default/files/article/downloads/dr\\_navrh-fin.pdf](http://www.iure.org/sites/default/files/article/downloads/dr_navrh-fin.pdf)

# Extrémismus

## Příspěvek k systematické zkoumání

### Extremism

#### Contribution to Systematic Exploration

Josef Zouhar<sup>1</sup>

#### Abstrakt

V odborné stati se rozebírá pojem extremismus, determinace jeho vzniku, blokové schéma členění této kategorie na nezávadný a závadný extremismus. Obecně je naznačeno schéma, které je využitelné i v oblasti zábrany činům teroristickým a v oblasti zábrany činnosti nebezpečným ozbrojeným pachatelům. Se schématem lze dále pracovat, lze ho metodicky využít i v prevenci i v přípravě sil a prostředků policie k represivním opatřením. Nelze však zakrývat určitá úskalí, která existují a se kterými se bude nutno vypořádat. Ve sdělení jsou uvedena. Na problematiku navazují ve sdělení popsaná public relations.

**Klíčová slova:** Extremismus, determinace, blokové schéma, teroristické útoky, represivní opatření, public relations.

#### Abstract

The expert article discusses the concept of extremism, determination of its origin, block diagram of the division of this category into harmless and defective extremism. Generally, a schematic is suggested, which is also useful in the field of terrorist activities and in the area of prevention activities for dangerous armed perpetrators. The scheme can be further worked, can be used methodically in the prevention and preparation of police forces and resources for repressive measures. However, it is not possible to conceal certain pitfalls that exist and will have to be dealt with. They are mentioned in the communication. These issues are followed by the described public relations.

**Key Words:** Extremism, determination, block diagram, terrorist attacks, repressive measures, public relations.

#### Úvod

Kapitalismus, imperialismus, socialismus, komunismus, terorismus, fašismus, nacionalismus, extremismus, šovinismus, sionismus, antisemitismus, islamismus, anarchismus.....

Spisovatel Arnošt Lustig při jakési příležitosti prohlásil: „....**každý –ismus- začíná velkými slovy a končí vraždou....**“. Autor tohoto výroku věděl, o čem mluví. Jeho osobní životní zkušenost mu dala za pravdu. Budeme-li důslední, najdeme pro každý z uvedených –ismů-, důkaz, že tomu tak skutečně je. Ismus potřebuje své vůdce i mučedníky. Ismus potřebuje symboly. Ismus potřebuje hesla. Pod heslem „liberté, legalité, fraternité, byly položeny základy kapitalismu, ale vyteklo přitom nemálo krve. Marxovo: „Proletáři všech zemí, spojte se“ zapálilo oheň bolševické revoluce se všemi

---

<sup>1</sup> JUDr. Ing. Josef Zouhar, CSc., Znalec v oboru kriminalistika, sociální vědy, e-mail: zouhar.josef@seznam.cz.

hrůzami, které následovaly. Heslo: „*Ein Volk, ein Reich, ein Führer*“ přišlo na cca 50 milionů lidských životů.

Příspěvek, který dávám k dispozici je z mého pohledu pokusem o dílčí, leč systémový přístup k dané problematice. Je určen k diskusi všem, kteří na tomto poli pracují. Jako osoba v daném oboru zainteresovaná jsem považoval za potřebné dát své stanovisko k dispozici. Uvítám jakékoliv věcné připomínky, byť i nelichotivé. Moje životní zkušenost mne naučila, že sebesložitější problém lze rozložit na determinanty a tak *najít cestu* k řešení. Nežřídka i problém *vyřešit*. Což ovšem v daném případě nelze. Nicméně, *hledání cesty* určitě stojí za to.

## K pojmu „extremismus“

Nechci spekulovat o tom který –ismus- je lepší, či horší, než ten který jiný. Jde o to, že každý z nich lze podle určitých kritérií **charakterizovat**, ale žádný nelze **definovat**. Mám za to, že ač každý různý, pro všechny –ismy- platí, že jde o filosofické kategorie. Každá z nich má vlastní ideologickou základnu a realizační nastavbu projevující se v každodenní praxi.

Praxe je limitována třemi základními faktory: ekonomickou silou, organizovaností, a reálnou úrovní společenské přijatelností (akceptací). Uvedené řazení není náhodné. Bez ekonomického zázemí nelze vybudovat a udržet organizaci, bez organizace nelze získat vliv na občanskou společnost, bez akceptace společností žádný –ismus- nepřežije. Příkladů by mohlo být mnoho, nicméně tím se dostáváme od filosofie teorie do každodenní praxe. Za extremismus v podmínkách České republiky se nejčastěji považují projevy blízké nacionalismu rasismu a fašismu. Z hlediska reálné historické zkušenosti tomu tak skutečně je.

Z hlediska platného právního řádu máme zaděláno na problém. Vlastně na řadu problémů. Čl. 17, odst. 2 Ústavního zák. č. 2/1993 Sb., ve znění pozdějších předpisů, Listina práv a svobod, zaručuje každému svobodu projevu slovem, písmem a jiným způsobem. Proto mohla například Národní strana publikovat svůj politický program, ve kterém je výslovně uvedeno, že: „...*konečným řešením Cikánské otázky v Českých zemích je repatriace Cikánů do Indie...*“. Tímto tvrzením sice neporušila ustanovení §§ 355 a 356 Trestního zákona č. 40/2009 Sb, neboť tímto konstatováním dané etnikum nikterak nehanobila, ani nepodněcovala jiné k nenávisti k němu, kdyby...kdyby ovšem v jiných částech tohoto programu neoznačila Rómy jako nepolepšitelné, neschopné resocializace a škůdce národního rozpočtu atd. Nota bene, tzv. konečné řešení, čili „**Endlösung**“ nevymyslel pan Gaudin, ale Hitlerovi „vědci“. Proto se pan Gaudin, autor programu Národní strany, zcela oprávněně ocitl před soudem. Je zřejmé, že problematika posuzování extrémismu má dvě základní roviny.

První rovina je právo na svobodu projevu. Slovem, písmem, obrazem atd. Hospodářská krize, nezaměstnanost a rostoucí drahota přinášejí do společnosti napětí. Není divu, že se objevují „spasitelé“, nabízející řešení prostřednictvím vlády silné ruky a podobně. Litera zákona nemůže pamatovat na všechno. Je velmi obtížnou úlohou soudu a judikatury hledat a najít v tomto směru uspokojivá řešení.

Druhá rovina je rovina skutků. V ní je limitujícím faktorem míra společenské nebezpečnosti konkrétního skutku. Pokud se věc děje v mezích zákona, nemusí se každému líbit, ale orgány činné v trestním řízení ji nemohou ani stíhat, ani trestat. Poměrně snadné je stíhat hajlující skíny na jejich veřejných srazech. Podstatně složitější by byl případný postih vydavatelů memoárů nacistických válečných zločinců

– za všechny uvedu paměti SS fůrhera Oty Skorzenyho, *Moje velitelské operace*, ve kterých se dočtete, jaký to byl čestný a charakterní voják. Dle mého soudu bylo správné, že například nebyl odsouzen vydavatel českého překladu Hitlerova *Mein Kampf*. Důvod je prostý. Nešlo o propagaci nacismu, ale první úplný překlad této knihy do českého jazyka. Čili až poté se němčiny neznalý čtenář mohl s ní seznámit a utvořit si vlastní názor nejen na tuto knihu, ale i na celé nacistické hnutí. Z dosud mnohdy účelově publikovaných úryvků tuto možnost neměl.

Při pokusu o definování extrémismu narážíme na řadu problémů, jak bylo uvedeno na začátku. Nicméně, v jednom starém slovníku cizích slov jsem našel definici, která se mi líbila. Cituji: „**extremismus jest záliba v krajnostech**“. Samozřejmě, nejde o vyčerpávající definici, která by problém beze zbytku objasnila, ale je srozumitelná, nevyvolává pochyby a umožňuje další rozpracování.

### **Determinace problematiky**

V našem případě jsem problematiku pojal jako určité způsoby „**chování v krajnostech**“. Takové pojetí umožní systémový přístup. Mne osobně to přivedlo k pokusu o determinaci extremismu jako společenského jevu. Cílem je rozložit problém na dílčí prvky tak, aby je bylo možno zkoumat v jednotlivostech per partes a poté i ve vzájemných souvislostech druhů, jevů, příčin a následků. Což by mohlo být dobrým východiskem pro případná preventivní i následná opatření proti jeho negativním projevům.

Jako nejvhodnější přístup k determinaci problematiky se jeví zvolit hledisko společenské nebezpečnosti extremismu. Z tohoto hlediska lze extremismus (pracovně) rozdělit na:

- Extremismus nezávadný
- Extremismus závadný (závadový)

*Poznámka: dělení na extremismus levicový, či pravicový, nemá v současnosti smysl..*

### **Nezávadný extremismus**

Termín „nezávadný extremismus“ může vyvolat pochyby. Nicméně, pro úplnost je třeba se o tom zmínit. Důsledně vzato, špičkový sportovec je v jistém slova smyslu extremist. Kdyby nebyl, nebyl by špičkový. Podobně je tomu s některými umělci, třeba hudebními skupinami. Např. Beatles, Plastic Peoples, Kabáti, atd. Jsou slavní, bohatí, jsou vzorem pro mladé a nezralé.

Jde o to, že příkladem uvedení „extremisté“ mohou do značné míry ovlivnit masy lidí, zejména mladých – a nesporně je ovlivňují. Hippies byli nenásilní odpůrci války ve Vietnamu, ale současně také masoví šířitelé drog. Právem sem patří i obrovská masa „nezralých“, tj. teenagerů a adolescentů. Nezávadný extremismus může za určitých okolností přejít do forem zcela závadných. Proto je třeba i této kategorii věnovat pozornost, ale pro účely této stati se jím zabývat nebudeme.

### **Závadný extremismus**

Nutno zdůraznit, že jde o stav, kdy projevy extremismu nesou znaky společensky nebezpečného jednání, kolidujícího s platným právním řádem. Jinak řečeno – určité, konkrétní skutky mají znaky skutkové podstaty toho či onoho trestně postižitelného činu uvedeného v trestním zákoníku. Že se jedná o čin trestný, musí dokázat orgány



činné v trestním řízení postupem podle trestního řádu. Znázornění základního členění extremismu do podoby blokového schéma umožňuje systémový přístup ke kvalifikaci, kvantifikaci, zjišťování a objasňování trestně postižitelných činů i k využití sil a prostředků k tomu určených.

Blokové schéma znázorňuje členění problematiky takto:

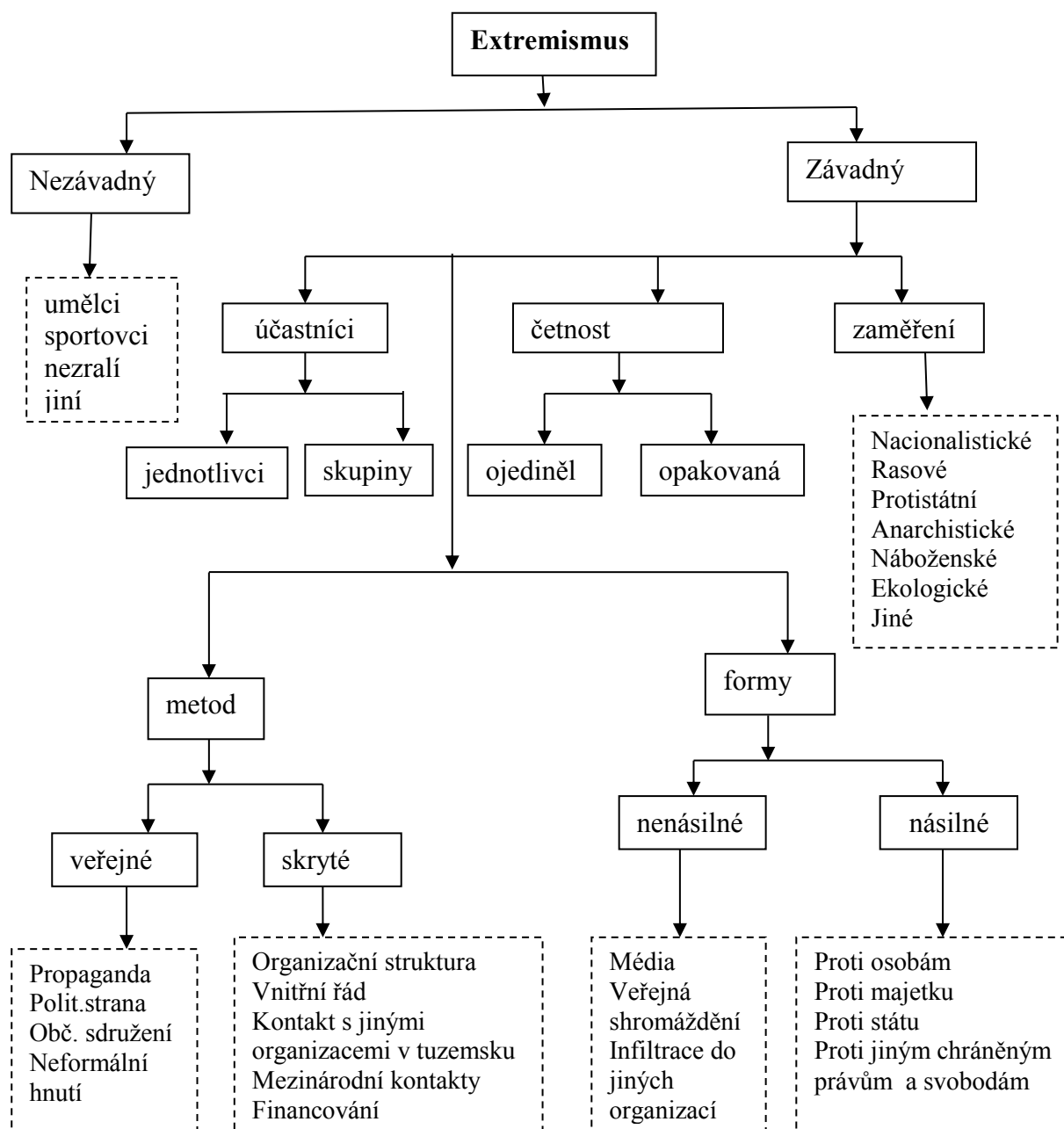

Samozřejmě, určitě je možné i jiné znázornění, než je zde uvedeno. Výhodou použitého schématu je stručnost, přehlednost a názornost. Naznačuje možné rozdělení pole působnosti orgánů, metod a způsobů v oblasti prevence i represe extrémistickým činům. Obecně je schéma využitelné i v oblasti zábrany činům teroristickým a v oblasti zábrany činnosti nebezpečným ozbrojeným pachatelům. Lze s ním dále pracovat, lze ho metodicky využít v prevenci i v přípravě sil a prostředků

policie k represivním opatřením. Nelze však zakrývat určitá úskalí, která existují a se kterými se bude nutno vypořádat. Jedná se zejména o tato úskalí:

### **Úskalí první**

Extremismus není v trestním zákoně definován jako trestný čin. Důvod je prostý. Extremismus jako takový nelze definovat. Ani v českém právním řádu, tím méně na mezinárodní úrovni. Což přináší nemalé problémy v dokazování, jak je zřejmé na příklad ze svého času aktuálního soudního procesu s aktéry požáru domku ve Vítkově.

*Poznámka: Obdobně je tomu i s terorismem. Terorismus nelze jednoznačně definovat, trestný čin teroru ano, byť v různých právních předpisech různých zemí různě.*

### **Úskalí druhé**

Současný zápas našich politických stran postrádá teoretický, chcete-li ideový základ. Zcela nepokrytě jde jen o boj o moc. Ideologie komunismu uskutečňovaná praxí dvacátého století byla odmítnuta. Náboženská ideologie v evropském a anglosaském pojetí selhává. Obecně přijatelná „kapitalistická“, resp. „postkapitalistická“ ideologie chybí. Vymahatelnost práva je z mnoha příčin stále obtížněji dostupná. Hospodářská krize nutí většinu obyvatel zabývat se více vlastními ekonomickými problémy, než věřit slibům politiků. Tam, kde chybí důvěra v politický a právní základ státu, roste pocit bezmocnosti obyvatelstva. Není divu, že se hlasatelům „potřeby vlády silné ruky“ dostává sluchu. Potenciál narůstání nespokojenosti se současným stavem se zvyšuje.

### **Úskalí třetí**

Policie a justice není a patrně ani nebude jednotná v přístupu k potlačování projevů extremismu řadu let, možná desetiletí. Příčin je více. Český národ není (od nepaměti) příznivě nakloněn policii. Účastníci předlistopadových demonstrací mají přirozeně odpor k organizovaným policejním zákrokům. Účastníci dnešních demonstrací nezřídka prosazují svá práva nad práva jiných. Je řada příkladů, že zakročující policista se ocitl před soudem přesto, že i když při zákroku proti narušiteli pořádku použil výhradně prostředky daná mu zákonem, tak masmedia z něho udělaly surovce. *Příklad: demonstrant kladl policistovi při zákroku fyzický odpor a jeho výzvy neposlechl. Dostal pendrekem přes záda, zůstala mu modřina a tu prezentoval jako důkaz surovosti policisty.* Otázku přiměřenosti zákroku často řeší soudce bez znalostí psychologie davu, bez zkušeností s praktikami nátlakových skupin a nemající o atmosféře služebních zákroků policejních jednotek ani ponětí.

### **Úskalí čtvrté**

Jde o systematiku připravenosti, resp. připravovanosti orgánů policie a justice v tomto směru. Nejen co do teorie, ale i praktického výkonu, včetně materiálního a technického zabezpečení. Nutno říci, že stoprocentně se připravit nelze. Každá konkrétní situace je jiná, nikdo nemůže odhadnout všechny eventuality.

Určitě však musí jít o systémovou a systematickou přípravu na bázi využití moderních prostředků technických a na základě kvalifikovaného řízení. Je však jisté, že se bude jednat o soubor opatření, vyžadující nemálo finančních prostředků, což je v současné době jeden z problémů základních.

### **Public relations**

Masmedia, do kterých počítám i internet a facebook sehrávají v problematice extremismu roli podstatně větší, než by se mohlo zdát. Prostou informaci o tom, co se stalo doplní nepatřičnou poznámkou, která příjemce informace může ovlivnit.

Například: Při zákroku policisty došlo ke zranění pachatele. Reportér řekne: „...*policista způsobil zadrženému zranění...*“. Tendenční zbarvení informace je jasné.

Příklad 1)

Při demonstraci proti Mezinárodnímu měnovému fondu došlo ke střetu demonstrantů s policií. Tisk i televize hodnotili policejní zákrok jako bezohledný, tvrdý, surový. Podle nich – nevinní demonstranti byli zbiti za to, že projeví svůj názor. Tato masmedia však zcela zatajila fakt, že účastníci demonstrace byli včas a opakovaně vyzýváni k rozchodu a k ukončení demonstrace s tím, že při neuposlechnutí bude proti nim zakročeno násilím, včetně použití technických prostředků. Informace z médií o dané události byla jednoznačně tendenční – polopravdivá.

Příklad 2)

Pokrytectví. Například staletý problém soužití cikánského etnika s Evropany nabyl v porevoluční době (po r. 1989) novou podobu. Název Cikán byl nahrazen termínem Róm. Naše sdělovací prostředky šly ještě dál. Objevil se pojem „*nepřizpůsobiví občané*“. Každý, kdo si takovéto označení přečte, automaticky si ho přeloží na *Cikán*. Nikoliv na Róm. Patří, či nepatří „bílí“ recidivisté mezi „*přizpůsobivé*“?

## Shrnutí

Extremismus je fenomén, na který si společnost musí postupně zvyknout. Extremismus je dle mého soudu filosofická kategorie. Teprve prokázaný extrémistický čin je skutek, který lze stíhat podle platného práva. Od vznesení obvinění do právní moci rozsudku je dlouhý proces. O tom vědí své policisté, soudci i obhájci. Samozřejmě i pachatelé, neboť jejich právní vědomí není zanedbatelné. Cesta k eliminaci tohoto společensky nebezpečného jevu je tedy dlouhá a nesnadná. Musí však spočívat na třech základních sloupech (oporách) řešení:

- 1. strategické myšlení,**
- 2. systémový přístup,**
- 3. ekonomika.**

Dovolují si konstatovat, že nerespektování těchto opor vcelku, či každé jednotlivé z nich, povede k nezdaru.

## Seznam bibliografických odkazů

BĚLOHRADSKÝ, V. Lidskoprávní spanilé jízdy. In: *Právo*. Praha: Borgis, 28. 6. 2014, s. 7. ISSN 1211-2119.

BRTNICKÝ, M. Arabský svět vře i kvůli populační vlně. In: *Právo*. Praha: Borgis, 23. 8. 2014, s. 16. ISSN 1211-2119.

CARDINI, F. *Evropa a islám*. Překlad Jiřina Němcová. Utváření Evropy, sv. 8. Praha: Nakladatelství Lidové noviny, 2004. 295 s. ISBN 80-710-6640-0.

KOVÁŘ, M. Teroristické skupiny ve světě. In: *Policiista* [online]. 2001 [cit. 2014-12-21]. č. 2/2001. Dostupné z: <http://www.mvcr.cz/soubor/obsah-starsich-cisel-2002-02-zip.aspx>. ISSN 1211-7943.

KURAS, B. *Evropa snů a skutečností*. Praha: Baronet, 2007. ISBN 978-807-2149-711.

NOVINKY.CZ. *Egyptský soud zakázal politické křídlo Muslimského bratrstva* [online]. 2014 [2014-12-20]. Dostupné z: <http://www.novinky.cz/zahranicni/344595-egyptsky-soud-zakazal-politicke-kridlo-muslimskeho-bratrstva.html>.

NOVINKY.CZ. *Erdogan: Kurdové jsou teroristé, Turecko jim proti IS pomáhat nebude* [online]. 2014 [2014-12-20]. Dostupné z: <http://www.novinky.cz/zahranicni/blizky-a-stredni-vychod/350987-erdogan-kurdove-jsou-teroriste-turecko-jim-proti-is-pomahat-nebude.html>.

ROVENSKÝ, J. Kmoníček: Ukrajina je chřipka, ale Islámský stát rakovina. In: *Právo*. 20.-21. září 2014, roč. 24, č. 221, s. 1 a s. 7. Praha: Borgis, 2014. ISSN 1211-2119.